

**INTERNATIONAL SCIENCE GROUP
ISG-KONF.COM**

**MAN AND ENVIRONMENT,
TRENDS AND PROSPECTS**

**ABSTRACTS OF III INTERNATIONAL
SCIENTIFIC AND PRACTICAL CONFERENCE
TOKYO, JAPAN
10-11 FEBRUARY 2020**



ISBN 978-966-97856-9-5

MAN AND ENVIRONMENT, TRENDS AND PROSPECTS
Abstracts of III International Scientific and Practical Conference
Tokyo, Japan
10-11 February 2020

-

UDC 01.1

BBK 91

The 3 th International scientific and practical conference“MAN AND ENVIRONMENT, TRENDS AND PROSPECTS”| (February 10-11, 2020) SH SCW "NEW ROUTE" Tokyo, Japan 2020. 411 p.

ISBN 978-966-97856-9-5

The recommended citation for this publication is:

Kilmukhametova Yu.H., Condition of periodontal tissues in patients with urolithiasis // Man and environment, trends and prospects. Abstracts of I International Scientific and Practical Conference. SH SCW "NEW ROUTE" Tokyo, Japan. 2020. Pp. 165-167. URL: <http://isg-conf.com.ua>.

The content and reliability of the articles are the responsibility of the authors. When using and borrowing materials reference to the publication is required.

Collection of scientific articles published is the scientific and practical publication, which contains scientific articles of students, graduate students, Candidates and Doctors of Sciences, research workers and practitioners from Europe, Ukraine, Russia and from neighbouring countries and beyond. The articles contain the study, reflecting the processes and changes in the structure of modern science. The collection of scientific articles is for students, postgraduate students, doctoral candidates, teachers, researchers, practitioners and people interested in the trends of modern science development.

e-mail: info@isg-konf.ua

homepage: isg-konf.ua ©

2020 Internation Science Group “isg-konf.com” ® ©

2020 SH SCW "NEW ROUTE"® ©

2020 Authors of the articles

TABLE OF CONTENTS

1.	Остряніна Л. В., Ничипорук С. С. EVALUATION OF FACTORS OF INFLUENCE ON ESTABLISHMENT OF THE ASSESSMENT SYSTEM AND MOTIVATION OF PERSONNEL AT THE ENTERPRISE	15
2.	Шимко О. В., Сенчук Л. О. УПРАВЛІННЯ ЯКІСЮ МЕДИЧНОЇ ДОПОМОГИ: ТЕОРЕТИКО-МЕТОДОЛОГІЧНИЙ ТА ПРАКТИЧНИЙ АСПЕКТ	18
3.	Литвишко Л. О., Компанець К. А., Артемчук В. О. ОСОБЛИВОСТІ КОНЦЕПЦІЇ ПЕРСОНАЛІЗАЦІЇ НА ПІДПРИЄМСТВІ	22
4.	Лисачок А. В., Котик О. В. ІНВЕСТИЦІЙНА БЕЗПЕКА ЯК КЛЮЧОВИЙ ФАКТОР КОНКУРЕНТОСПРОМОЖНОСТІ ЕКОНОМІКИ УКРАЇНИ	26
5.	Барабаш Л. В. ЕКОНОМІЧНА СУТНІСТЬ ТА ОСОБЛИВОСТІ ФУНКЦІОНУВАННЯ ПОДАТКУ НА МАЙНО В УКРАЇНІ	31
6.	Павлішина Н. М. СПОЖИВЧІ ОСЕРЕДКИ У ОНЛАЙН-СЕРЕДОВИЩІ	36
7.	Осіпова А. А. ФОРМИ РЕАЛІЗАЦІЇ ДЕРЖАВНОЇ ПІДТРИМКИ СІЛЬСЬКОГОСПОДАРСЬКОГО ВИРОБНИЦТВА В УКРАЇНІ	40
8.	Кесарь Я. П., Ломачинська І. А. КОНЦЕПТУАЛЬНІ ОСНОВИ РОЗВИТКУ ПОВЕДІНКОВОГО БАНКІНГУ	45
9.	Cherednichenko Olena TO THE QUESTION OF EFFICIENCY OF TECHNICAL RE-EQUIPMENT OF THE FOOD INDUSTRY	48
10.	Бондаренко Н. В., Власюк С. А. МЕХАНІЗМІВ КРЕДИТУВАННЯ МАЛОГО БІЗНЕСУ	53

11.	Колиба М.М. ОСОБЛИВОСТІ ВИТОКІВ СВОБОДИ ВІРОСПОВІДАННЯ НА ДАВНЬОУКРАЇНСЬКОМУ ҐРУНТІ: ФІЛОСОФСЬКО-ПРАВОВИЙ АНАЛІЗ	57
12.	Заборовский В. В. Стойка А. В. ПЕРСПЕКТИВЫ ИНСТИТУТА КОЛЛЕКТИВНЫХ ИСКОВ НА ПРИМЕРЕ ИСКА О ЗАЩИТЕ ОКРУЖАЮЩЕЙ СРЕДЫ В УКРАИНЕ	61
13.	Завадська Т. І. ВБИВСТВО ОДНИМ ІЗ ПОДРУЖЖЯ В ІСЛАМСЬКИЙ РЕСПУБЛІЦІ ІРАН	66
14.	Галунько В. М. Соловей О. М. ПРОБЛЕМНІ ПИТАННЯ ПРИ ПІДБОРІ КАДРІВ В НАЦІОНАЛЬНУ ПОЛІЦІЮ УКРАЇНИ	69
15.	Вайда Т. С. МЕДИЧНИЙ КОМПОНЕНТ ЗАСТОСУВАННЯ ПОЛІЦЕЙСЬКОГО ПРЕВЕНТИВНОГО ЗАХОДУ ДО ПОМІЩЕНИХ ОСІБ В ІЗОЛЯТОР ТИМЧАСОВОГО ТРИМАННЯ	72
16.	Бортняк К. В. ОСОБЛИВОСТІ ПРАВОВОГО СТАТУСУ ПОСАДОВИХ ОСІБ ДЕРЖАВНОГО БЮРО РОЗСЛІДУВАНЬ	80
17.	Бортняк В.А. ОСОБЛИВОСТІ РЕАЛІЗАЦІЇ ФІНАНСОВО- ГОСПОДАРСЬКОЇ ПОЛІТИКИ ДЕРЖАВИ ІЗ ЗАСТОСУВАННЯМ ПРОЦЕДУРИ ФІНАНСОВОГО КОНТРОЛЮ	83
18.	Кузнiченко О.В., Ребрик О. О. ОСОБЛИВОСТІ ПРАВОВОГО РЕГУЛЮВАННЯ СЛУЖБОВО-ТРУДОВОЇ ДІЯЛЬНОСТІ В ПРАВООХОРОННИХ ОРГАНАХ	87
19.	Чистоклетов Л. Г., Хитра О. Л., Хитра І. Я. ЗАСАДИ ЗОВНІШНЬОЇ ТА ВНУТРІШНЬОЇ ПОЛІТИКИ В СФЕРІ НАЦІОНАЛЬНОЇ БЕЗПЕКИ ТА ОБОРОНИ	90

20.	Bondar V. V., Halunko V. M., Shevchenko N. L. NEW WAYS TO PREVENT DOMESTIC VIOLENCE IN UKRAINE	95
21.	Шкута О. О. БЕЗПЕКА ЗАСУДЖЕНИХ ДО ПОЗБАВЛЕННЯ ВОЛІ	98
22.	Дундич Л. В. ЗЛОЧИННІСТЬ СЕРЕД НЕПОВНОЛІТНІХ В УКРАЇНІ	100
23.	Єпик А. ПРОБЛЕМНІ ПИТАННЯ ВИКОНАННЯ СУДОВИХ РІШЕНЬ ОРГАНАМИ ДЕРЖАВНОЇ ВИКОНАВЧОЇ СЛУЖБИ В УКРАЇНІ	103
24.	Грабильнікова О.А., Єпик А. ЩОДО ВИЗНАЧЕННЯ ПОНЯТТЯ ВИКОНАВЧОГО ПРОВАДЖЕННЯ	107
25.	Завроцька Т. ПОНЯТТЯ ТА ПРАВОВА ПРИРОДА МІЖНАРОДНИХ ВИБОРЧИХ СТАНДАРТІВ	111
26.	Завроцька Т. СПЕЦІАЛЬНІ ВИБОРЧІ СТАНДАРТИ	116
27.	Ляшенко Л. М. ПОЯСНЕННЯ ПОХОДЖЕННЯ ІНДОСВРОПЕЙСЬКОЇ МОВНОЇ СІМ'Ї НА ОСНОВІ АРХЕОМЕТРІЇ, ПАЛЕОГЕНОМІКИ І НООІСТОРІЇ	120
28.	Хомич І. С. ПОНЯТТЯ БАТЬКІВСЬКО -ДИТЯЧИХ ВІДНОСИН ЯК ОДНОГО ІЗ ФАКТОРІВ ФОРМУВАННЯ САМООЦІНК В МОЛОДШОМ ШКІЛЬНОМУ ВІЦІ	125
29.	Примаченко О. А. ОСОБЛИВОСТІ МОВЛЕННЄВОГО РОЗВИТКУ ПЕРШОКЛАСНИКІВ З ЛЕГКИМИ ІНТЕЛЕКТУАЛЬНИМИ ПОРУШЕННЯМИ	128
30.	Логвіна-Бик Т. А., Бик Н. В. ЛЮДИНА І ДОВКІЛЛЯ, ТЕНДЕНЦІЇ ТА ПЕРСПЕКТИВИ	131

31.	Ковиліна В. Г. ФОРМУВАННЯ АДАПТАЦІЙНИХ МОЖЛИВОСТЕЙ НЕЗРЯЧОЇ ДИТИНИ	135
32.	Коваленко В. Є. ПОЗАШКІЛЬНА ОСВІТА ДІТЕЙ З ОСОБЛИВИМИ ОСВІТНИМИ ПОТРЕБАМИ ЯК ФАКТОР ЇХ СОЦІАЛІЗАЦІЇ	139
33.	Казачінер О. С. ПІДГОТОВКА МАЙБУТНІХ ФАХІВЦІВ ДО ФОРМУВАННЯ КОМУНІКАТИВНИХ НАВИЧОК У ДІТЕЙ З ОСОБЛИВИМИ ОСВІТНИМИ ПОТРЕБАМИ	141
34.	Жилкіна О. І., Шатохіна Г. Я. НАУКОВО-ДОСЛІДНА РОБОТА – ЯК ОДНА З УМОВ АКТИВІЗАЦІЇ ПІЗНАВАЛЬНОЇ ДІЯЛЬНОСТІ СТУДЕНТІВ МУЗИЧНОГО ФАКУЛЬТЕТУ	143
35.	Budanova L. G., Toryanik L. A., Semenova L. V. PODCASTS AS THE MAIN ASPECT TO IMPROVE COMMUNICATIVE SKILLS IN TEACHING ENGLISH	146
36.	Budanova L. G., Toryanik L. A., Vnukova K. V. THE INFLUENCE OF AUDIO – VIDEO TECHNOLOGIES ON THE COMMUNICATIVE COMPETENCE OF STUDENTS' SELF-ASSISTANT LEARNING ENGLISH	148
37.	Калита Н. І., Кобілинець М.-Н. Я. ДУХОВНО-РЕЛІГІЙНЕ ВИХОВАННЯ УЧНІВ ПОЧАТКОВОЇ ШКОЛИ	151
38.	Заря Л. О., Овчарова І. А. НАВЧАЛЬНО-ДОСЛІДНИЦЬКА ДІЯЛЬНІСТЬ ЯК НЕОБХІДНА СКЛАДОВА ЧАСТИНА ПРОФЕСІЙНОЇ КУЛЬТУРИ МАЙБУТНЬОГО ПЕДАГОГА	153
39.	Винницька Н., Іваник Н. ОСОБЛИВОСТІ ВИКОРИСТАННЯ STEAM- ТЕХНОЛОГІЙ В ОСВІТНЬОМУ ПРОЦЕСІ ПОЧАТКОВОЇ ШКОЛИ	156

40.	Самборський С. ПРОБЛЕМИ ФОРМУВАННЯ НАЦІОНАЛЬНОЇ СВІДОМОСТІ У ЗАКОНОДАВЧО- НОРМАТИВНИХ АКТАХ СУЧАСНОСТІ	160
41.	Kilmukhametova Yu.H. CONDITION OF PERIODONTAL TISSUES IN PATIENTS WITH UROLITHIASIS	165
42.	Фрумкіна А. Л. АНАЛИЗ МОДЕЛЕЙ ПРОЦЕССОВ ОБУЧЕНИЯ РАЗЛИЧНЫМ ДИСЦИПЛИНАМ В ПЕДАГОГИЧЕСКОЙ ТЕОРИИ И ПРАКТИКЕ	168
43.	Бакай С. Ю. ПЕДАГОГІЧНА ПІДГОТОВКА МАЙБУТНІХ ВИКЛАДАЧІВ У ТВОРЧІЙ СПАДЩИНІ Г.С. СКОВОРОДИ	172
44.	Чеменян Г. П. УКРАИНСКАЯ НАРОДНАЯ ПЕСНЯ И ЕЁ РОЛЬ В ПОДГОТОВКЕ БУДУЩИХ УЧИТЕЛЕЙ МУЗЫКАЛЬНОГО ИСКУССТВА	176
45.	Каспрук Н. М. ПРАКТИЧНА СКЛАДОВА У ВИКЛАДАННІ З КЛІНІЧНОЇ ІМУНОЛОГІЇ	179
46.	Фомич І. І., Алексеєнко Ю. С. ІНТЕГРОВАНЕ ВИВЧЕННЯ АНГЛІЙСЬКОЇ МОВИ Й ГЕОГРАФІЇ ЯК СКЛАДОВА БАГАТОМОВНОГО ОСВІТНЬОГО СЕРЕДОВИЩА	182
47.	Петік Ю. О., Репетун Т. В. АВТОРСЬКА ПРОГРАМА КУРСУ ЗА ВИБОРОМ «КАЛІГРАФІЧНІ СХОДИНКИ»	186
48.	Danilova E. S., Shehebliuk O. I. THE PHENOMENON OF SPIRITUAL GROWTH OF MODERN YOUTH	191
49.	Шепітько В. І., Лисаченко О. Д., Боруґа Н. В. ПСИХОЛОГІЧНІ АСПЕКТИ СОЦІАЛЬНОЇ АДАПТАЦІЇ СТУДЕНТІВ ПЕРШОКУРСНИКІВ ДО НАВЧАННЯ В УКРАЇНСЬКІЙ МЕДИЧНІЙ СТОМАТОЛОГІЧНІЙ АКАДЕМІЇ	193

50.	Уханова А. І. ГЕНДЕРНІ ОСОБЛИВОСТІ ПРОСОЦІАЛЬНОЇ ПОВЕДІНКИ СТАРШИХ ШКОЛЯРІВ	195
51.	Ткачишина О. Р. АДАПТАЦІЙНІ РЕСУРСИ ОСОБИСТОСТІ В УМОВАХ КРИЗОВИХ СИТУАЦІЙ	200
52.	Prudka L. N. FEATURES OF THE INTERACTION OF THE MEDIA AND THE NATIONAL POLICE	204
53.	Новікова Ж. М. ПРЕВАЛЮВАННЯ ЕМОЦІЙ У ПСИХОЛОГІЧНІЙ АДАПТАЦІЇ СТУДЕНТІВ ПЕРШОГО КУРСУ	209
54.	Матієнко Т. В. ПРОФЕСІЙНЕ САМОСТАВЛЕННЯ ОСОБИСТОСТІ: ГЕНДЕРНИЙ АСПЕКТ	213
55.	KORSAK K., Korsak Y. WHEN HUMANITY SEES THAT NOOERA IS ALREADY COMING ?	219
56.	Bulgak E. D. SOCIO-PSYCHOLOGICAL ASSISTANCE TO THE ELDERLY IN MODERN UKRAINE	224
57.	Vavilova A. S. CORRECTIVE METHODS OF ADOLESCENT'S AGGRESSIVE BEHAVIOR	226
58.	Pishchevskaia E. Progress of social networks trends in XXI century and their influence on psychological prosperity of person	229
59.	Merkulova J. V., Danich M. A. CRIMINAL PROFILING: FOREIGN EXPERIENCE	231
60.	Chopchik V., Orlova N. UNIVERSITY CLINIC ON THE BASIS OF STATE - PRIVATE PARTNERSHIP (METHODOLOGY FOR FORMATION)	233
61.	Yurtsenyuk O. S. FEATURES OF DIAGNOSIS AND TREATMENT OF DEPRESSIVE AND ANXIETY DISORDERS AMONG UNIVERSITY STUDENTS	236

62.	Tarabanchuk V., Maksymyuk V. OPTICAL PROPERTIES OF BLOOD IN ACUTE PANCREATITIS	239
63.	Piasetska L. V. DYNAMICS OF ACID PHOSPHATASE IN PERSONS WITH GINGIVITIS DEPENDING ON THE PSYCHOPHYSIOLOGICAL STATE	241
64.	Petrychenko O. V., Ardykuce V. P., Kutsiuk A. A. PECULIARITIES OF TREATMENT, CHILDREN WITH MALOCCLUSIONS IN THE PRESENCE OF SPEECH DISORDERS	242
65.	Maksymyuk V., Tarabanchuk V. POLYMORPHISM N34S OF THE SPINK1 GENE WITH DIFFERENT FORMS OF ACUTE PANCREATITIS	245
66.	Lykhota K. M., Shcherbyna T. M. SUBSTANTIATION OF ECONOMIC EFFICIENCY OF INDIVIDUAL MYOFUNCTIONAL APPLIANCE	249
67.	Костюк О., Белоконь С., Сечняк А. РОЛЬ НАСЛЕДСТВЕННОСТИ В ЭТИОЛОГИИ ПАРОДОНТИТА	251
68.	Horbatiuk I. DIAGNOSTIC VALUE OF USING CLINICAL SCALES FOR THE ETIOLOGICAL DIAGNOSIS OF ACUTE TONSILLOPHARYNGITIS IN CHILDREN	255
69.	Semkina O., Sechnyak A., Belokon S. THE FAMILY FACTOR IN CHILDHOOD OBESITY	257
70.	Мулярчук О. В., Видиборець С. В. ІНФОРМАТИВНІСТЬ ТРОМБОЦИТАРНИХ ІНДЕКСІВ ПРИ РІЗНИХ ПАТОЛОГІЧНИХ СТАНАХ І ЗАХВОРЮВАННЯХ	260
71.	Видиборець С. В. КЛІНІЧНИЙ РОЗБІР ПАЦІЄНТА ЯК РІЗНОВИД ПРАКТИЧНОЇ ПІДГОТОВКИ ЛІКАРІВ У СИСТЕМІ ПІСЛЯДИПЛОМНОЇ ОСВІТИ	264
72.	Бублій Ю. С. БОЛЬОВІ ПОЛІНЕВРОПАТІЇ	267

73.	Borysenko D. O., Vydyborets S. V. INFORMATIVE VALUE OF MORPHOMETRIC INDICES OF ERYTHROCYTES IN DIFFERENT FORMS OF ANEMIAS	272
74.	Savin V. V., Dombrovskiy D. B., Oliynyk Y. V. RATIONALIZATION FOR CORD BLOOD CELL TRANSPLANTATION IN PATIENTS WITH DISTAL LESION OF LOWER LIMB ARTERIES	276
75.	Sheremet M. I., Tkachuk N. P. NEW MARKERS OF PROGNOSTICATION OF POST-OPERATIVE RECURRENT GOITER	279
76.	Tabachniuk N. CHANGES IN THE MORPHOLOGICAL AND ANTHROPOMETRIC CHARACTERISTICS OF THE SUBMANDIBULAR SALIVARY GLANDS OF HUMAN FETUSES	281
77.	Mykhailovska L. O., Kutsiuk T. V., Malashenko N. Y. EVALUATION OF THE INFLUENCE OF MYOFUNCTIONAL APPLIANCE ON CHEWING MUSCLES, PATIENTS IN THE MIXED AND PERMANENT DENTITION PERIODS	283
78.	Каспрук Н. М. ДОСВІД ПАТОГЕНЕТИЧНОГО ЛІКУВАННЯ СЕЗОННОЇ АЛЕРГІЇ НА БУКОВИНІ	285
79.	Horbatiuk I. B. CORRECTION OF METABOLIC DISORDERS OF THE GALLBLADDER AS A PREVENTION OF GALLSTONE DISEASE IN PATIENTS WITH METABOLIC SYNDROME	288
80.	Shpak V. I. SMALL BUSINESS AS THE CORE OF MODERN ECONOMIC	291
81.	Борисова Ю. В., Селезньова Є. Є. МОЛОДІЖНІ ЦЕНТРИ ЯК СЕРЕДОВИЩЕ СОЦІАЛЬНОГО СТАНОВЛЕННЯ ТА ТВОРЧОГО РОЗВИТКУ МОЛОДОЇ ОСОБИСТОСТІ	295

82.	Корчинська Ж. М. АНАЛІЗ ПРИРОДНОГО І МЕХАНІЧНОГО РУХІВ НАСЕЛЕННЯ ВИНОГРАДІВСЬКОГО РАЙОНУ ЗАКАРПАТСЬКОЇ ОБЛАСТІ	298
83.	Гладченко С. ПРАВА ЖІНОК В КРАЇНАХ МАГРИБУ: ІСТОРІОГРАФІЯ ПРОБЛЕМИ	303
84.	Сич Л. М. ПЕДАГОГИЧЕСКИЕ ВЗГЛЯДЫ К. ЧЕРНИ. ЭНЦИКЛОПЕДИЯ ФОРТЕПИАННОЙ ТЕХНИКИ ПРИ РАБОТЕ С УЧАЩИМИСЯ В ДЕТСКОЙ МУЗЫКАЛЬНОЙ ШКОЛЕ	306
85.	Шафарчук Т. Г., Десятникова Н. Л. К ВОПРОСУ НЕОБХОДИМОСТИ ФОРМИРОВАНИИ ТЕХНИКИ ДЫХАНИЯ У СТУДЕНТОВ-ВОКАЛИСТОВ	308
86.	Савицький В. В. ВПЛИВ ДОВАНТАЖЕНЬ НА НАПРУЖЕНО- ДЕФОРМОВАНИЙ СТАН ЗБІРНО- МОНОЛІТНИХ ЗАЛІЗОБЕТОННИХ БАЛОК В ПРОЦЕСІ ПОВТОРНИХ НАВАНТАЖЕНЬ ЕКСПЛУАТАЦІЙНИХ РІВНІВ	312
87.	Ясько С. Г., Кухар В. В. ТЕХНОЛОГІЧНІ АСПЕКТИ ПІДВИЩЕННЯ ЯКОСТІ ДЕТАЛЕЙ, ЯКІ ВИГОТОВЛЯЮТЬСЯ ПРОБИВАННЯМ-ВИРУБУВАННЯМ МЕТОДОМ ПНЕВМОУДАРНОГО ШТАМПУВАННЯ ЕЛАСТИЧНИМ СЕРЕДОВИЩЕМ	316
88.	Гринюк С. В., Поліщук М. М. ДОСЛІДЖЕННЯ ВПЛИВУ РЕЖИМІВ РІЗАННЯ ПЕРЕРИВЧИСТИМИ КРУГАМИ НА ТЕМПЕРАТУРУ ШЛІФУВАННЯ КІЛЦЕЇ РОЛИКОПІДШИПНИКІВ	321
89.	Skuibida O. L. THE EVALUATION OF OCCUPATIONAL HEALTH AND CLIMATE RISKS FROM ENERGY CHOICES	326

90.	Шапенко Є. М. ДОСЛІДЖЕННЯ МЕТОДІВ ОЦІНКИ ВЕЛИЧИНИ НАПРУЖЕНОСТІ РОБОТИ ВОДІЇВ НА МІСЬКИХ АВТОБУСНИХ МАРШРУТАХ	329
91.	Hutyria S., Yahlinskiy V., Khomiak Y. EVOLUTIONARY CHANGES AND CLASSIFICATION OF TROLLEYBUS' TRACTION TRANSMISSION	332
92.	Hutyria S., Popov V., Khomiak Y. CLASSIFICATION AND RELIABILITY OF TROLLEYBUS' TRACTION TRANSMISSION DESIGN	337
93.	Муратова О. В. АЛЬТЕРНАТИВНА БІОГРАФІЯ БОГДАНА- ГОРЯ АНТОНИЧА	342
94.	Якушко К. Г. КАТЕГОРІЇ РОЗМОВНОЇ ІНШОМОВНОЇ ЛЕКСИКИ В АСПЕКТІ ОБГОВОРЕННЯ ПРОБЛЕМ ДОВКІЛЛЯ СТУДЕНТАМИ НЕМОВНИХ СПЕЦІАЛЬНОСТЕЙ	345
95.	Покотило П. Г. ПЕРСЬКА ТА АНГЛІЙСЬКА МОВА ЯК ДУАЛЬНА ПАРА ПРИ ПІДГОТОВЦІ ФІЛОЛОГІВ ВИЩОЇ ШКОЛИ НА УКРАЇНІ	348
96.	Докаш В. І., Гнатчук О. С., Пержун В. В. СОЦІАЛЬНИЙ ДІАЛОГ І УПРАВЛІНСЬКА КУЛЬТУРА В УКРАЇНІ	350
97.	Фльорко Л.Я. СВІТОГЛЯДНО-ЕКОЛОГІЧНІ МОТИВИ ДОБИ РЕНЕСАНСУ	356
98.	Завадська Т. І. ЗАВІСА (ХІДЖАБ) ТА СЕГРЕГАЦІЯ ЗА СТАТЕВИМИ ОЗНАКАМИ В ІРАНІ	359
99.	Ivanova V., Nepsha Y., Sheludko O. «SONG HERITAGE OF THE VILLAGE LITTLE BILOZERKA OF VASYLIVSKY DISTRICT» AS AN ELEMENT OF INTANGIBLE CULTURAL HERITAGE OF ZAPORIZHZHYA REGION	362

100.	Григорів Я. Я., Цюпка О. О. ДОСЛІДЖЕННЯ ЯКІСНИХ ПОКАЗНИКІВ ЯЧМЕНЮ ЯРОГО СОРТ ДОНЕЦЬКИЙ НА ДЕРНОВО-ПІДЗОЛИСТОМУ ҐРУНТІ ЗАЛЕЖНО ВІД РІЗНИХ РІВНІВ УДОБРЕННЯ В ІВАНО- ФРАНКІВСЬКІЙ ОБЛАСТІ	365
101.	Дика Н. М., Шкіренко О. В. VALUES OF UKRAINIAN TEACHERS	367
102.	Horoshko V., Rusavskiy V., Danich M. ILLEGAL ENGAGEMENT: MODERN CHALLENGES IN UKRAINE	370
103.	Грабильнікова О.А., Бітков В. ПРИНЦИПИ ФУНКЦІОНУВАННЯ СИТЕМИ ОРГАНІВ І УСТАНОВ ЮСТИЦІЇ В УКРАЇНІ	373
104.	Кравченко А. С. ПАРАДИГМА ЦИФРОВІЗАЦІЇ ФІНАНСОВОГО РИНКУ	377
105.	Алфьорова Т.М., Гарбар К. Д., Чернуха А. А. ЩОДО СПІВВІДНОШЕННЯ РЕЖИМУ ОКРЕМОГО ПРОЖИВАННЯ ПОДРУЖЖЯ ТА РОЗІРВАННЯ ШЛЮБУ	380
106.	Савельєва І. В. ПИТАННЯ ПРОТИДІЇ ВИКОРИСТАННЯ ШТУЧНОГО ІНТЕЛЕКТУ У ПІДРОБЦІ МОВЛЕННЯ ОСОБИ ПРИ ВЧИНЕННІ КРИМІНАЛЬНИХ ПРАВОПОРУШЕНЬ	383
107.	Корунчак Л. А. КОРУПЦІЯ ЯК СОЦІАЛЬНЕ ЯВИЩЕ	386
108.	Фейса С. В., Русановська О. В. ДОЦІЛЬНІСТЬ ВИКОРИСТАННЯ СЕРОТОНІНУ У КОМПЛЕКСНОМУ ЛІКУВАННІ ПАЦІЄНТІВ З НЕАЛКОГОЛЬНОЮ ЖИРОВОЮ ХВОРОБОЮ ПЕЧІНКИ	389
109.	Туровська Г. І. РОЛЬ ЕРГОНОМІКИ У ВИРІШЕННІ ПИТАНЬ БЕЗПЕКИ ТА ГІГІЄНИ ПРАЦІ	392
110.	Заячківська О. В. ТЕОРЕТИЧНІ АСПЕКТИ ВИЗНАЧЕННЯ ПОНЯТТЯ «ПРОЕКТНЕ ФІНАНСУВАННЯ»	394

111.	Єзгор А. В., Білоус А. Я., Тверда О. Я АКТУАЛЬНІСТЬ ТА ПЕРСПЕКТИВИ ВИРІШЕННЯ ПРОБЛЕМИ УТИЛІЗАЦІЇ ЄВРОПЕЙСЬКИХ УЖИВАНИХ АВТО В УКРАЇНІ	398
112.	Kasatkin O. COMPARATIVE CHARACTERIZATION OF MODELING METHODS FOR INDUCED NONALCOHOLIC STEATONEPATITIS WITH HYPERCHOLESTEROLEMIA IN RATS	401
113.	Устюжанінова О. Т. ПРОБЛЕМИ ФУНКЦІОНУВАННЯ ПЕНІТЕНЦІАРНОЇ СИСТЕМИ УКРАЇНИ: РЕФОРМУВАННЯ ТА ШЛЯХИ РОЗВИТКУ	403
114.	Kunyskyi S., Michuta O. CONDITION OF WATER RESOURCES OF RIVN REGION	405
115.	Kostyshyn L., Horoshko O., Matushchak M. COMPARATIVE CHARACTERISTICS OF DIFFERENT PARTS OF SAPONARIA OFFICINALIS	409

Ostrianina Svitlana,
Candidate of Science (Economics), Associate Professor, Associate
Professor of Management,
Nichiporuk Sergej,
Master's Degree in Management 073, Management and
Administration Education Program, Department of Management
Poltava University of Economics and Trade, Higher Educational
Institution

EVALUATION OF FACTORS OF INFLUENCE ON ESTABLISHMENT OF THE ASSESSMENT SYSTEM AND MOTIVATION OF PERSONNEL AT THE ENTERPRISE

Nowadays, for the majority of enterprises and organizations, the formation of new mechanisms oriented to the market economy, as well as preserving the parameters of production processes in the rapidly changing environment of the external and internal environment, plays a huge role. For this purpose it is necessary to form an effective system of motivation of labor of personnel, which meets the market conditions of economy, and thus to ensure successful activity and development of enterprises and the whole economy of the country [3].

Developing an effective system of staff assessment and motivation requires taking into account the existing features of the enterprise. As the search for an optimal system of evaluation and motivation of employees should be based on the available prerequisites. Therefore, it is important and necessary to identify a set of factors that influence the formation of an effective system of evaluation and motivation of staff in the enterprise.

Economic literature identifies two groups of factors, under the influence of which the motivational structure in the sphere of work is formed:

internal, related to and caused by the work itself. It is a composition of work, profession, awareness of their achievements, recognition of their environment, relationships with colleagues, the opportunity to improve skills, the desire for promotion and a sense of responsibility, self-realization in work. On the basis of these motives, the work is most satisfying and does not require control and coercion;

external, outside the workplace. In particular, the highest organizational policy and management methods, leadership style, managerial competence, relations with the immediate head, administration, working conditions, work organization, psychological climate, social and monetary benefits, social and professional status

[1, 2].

Therefore, in the conditions of constant change of these environmental factors, there is a need to evaluate the existing management systems at the enterprise and determine the directions of their improvement. Accordingly, the system of work motivation should include the following groups of methods:

organizational and production methods aimed at creating favorable conditions for the work activity of employees, promote rhythmic work, evoke positive emotions;

socio-economic methods are aimed at creating a flexible system of incentives for employees, in particular to provide appropriate prerequisites for choosing any form of ownership of the enterprise, developing a scientifically sound system of tariffs and salaries, to harmonize the system of remuneration with the end results of production, labor intensity and complexity, workload employee during change and working conditions;

administrative methods are based on the inherent system of managing the relationship of subordination. The manager, empowered with the relevant powers, coordinates the activities of his subordinates and divisions by means of a complex of organizational and administrative documents (orders, orders, instructions, regulations, standards, etc.) that are binding and addressable;

legal methods are a system of rules that must be based on legal rules that contain information about the position, permitted, incentive, encouraging or prohibitive behavior of employees. Legal orders give order and organization in the system of social relations, determine the legal position of officials and collectives, give them rights and responsibilities towards each other and ultimately encourage people to engage in active behavior;

socio-psychological methods are aimed at creating a favorable climate in the team, where the employee feels comfortable. Creating such conditions is facilitated by leadership style, understanding of the leader of social and psychological processes occurring in the team, knowledge of the needs and interests of people and the ability to influence them, communicating with different socio-demographic groups in the team, support the initiative and dedication of employees, the desire to find new effective forms of production organization, improve product quality;

Information and communication techniques are designed to raise the awareness of employees in the production and non-productive field [2].

Despite the identified groups of methods that provide an

assessment of the current management system in the enterprise, ignoring the problems of motivation will lead to unpredictable consequences: failure to provide his employee with a level of income and other conditions according to his needs; reduction of remuneration, deterioration of the microclimate in the labor collective and deterioration of the organization of labor; the system of work motivation is not formed or does not meet the modern requirements (practically do not use intangible and material non-paid forms of work motivation, do not carry out evaluation of positions of staff, do not use the system of job evaluation, and their implementation is not foreseen even in the near future); changes in pay systems are too slow and do not keep up with economic changes.

Accordingly, they can be eliminated if the search for effective mechanisms to activate staff work led to the need to create new methods of motivation. The essence of the new methods must be an individual approach, expanding the scope of the employee and involving him in the affairs of the organization as a whole. There are also three common methods of work motivation: employee-oriented methods. work-oriented methods. methods focused on the organization [4].

Therefore, we have come to the conclusion that the main task of management is to find out the interests and needs of all employees, which will ensure the formation of an optimal system of staff motivation.

In addition, work motivation is one of the leading personnel management tools that influence the economic development of an organization. Therefore, the main motivational factors for improving the efficiency of the enterprise should be: first, the results of the work in terms of its social significance and, second, material remuneration (expected and received). Optimal is the motivation of the work, in which the employee is aware of their importance in (the team, society, etc.) and at the same time satisfies their material needs.

List of references

1. Svetlana Ostrianina (2018). Marketing research of the labour market with the use of the method of factor analysis: [Monograph]. Copyright by Eastern European Center of Fundamental Researchers, Nemoros s.r.o., Rubna 716/24, 110 00, Prague 1.

2. Болтянська, Л.О., Андреева Л.О. Лисак. О.І. Економіка підприємства: навчальний посібник. Херсон : Олді-плюс, 2015. 668 с.

3. Лівощко Т.В., Ткачук Н.Ю. Складові системи мотивації праці персоналу на підприємстві. Економічний вісник Запорізької державної інженерної академії. 2013, вип. 4. с. 59–65.

4. Хміль Ф.І. Основи менеджменту: Підручник. К.: Академвидав, 2007. 608с.

Шимко Ольга Володимирівна, к.е.н., доцент
Рівненський державний гуманітарний університет
Сенчук Людмила Олександрівна, магістр
Рівненський державний гуманітарний університет

УПРАВЛІННЯ ЯКІСЮ МЕДИЧНОЇ ДОПОМОГИ: ТЕОРЕТИКО-МЕТОДОЛОГІЧНИЙ ТА ПРАКТИЧНИЙ АСПЕКТ

Одним із чинників, що сприяють розбудові сучасної соціально-орієнтованої держави, є створення умов для збереження та поліпшення здоров'я громадян, скорочення втрат суспільства за рахунок зниження рівня захворюваності та смертності населення, тобто, ефективна система охорони здоров'я. Відповідно до міжнародних підходів, Концепцією управління якістю медичної допомоги у галузі охорони здоров'я в Україні основною цільовою функцією і водночас критерієм ефективності системи охорони здоров'я визначено якість медичної допомоги.

Першою концептуальною моделлю управління якістю медичної допомоги вважається трьохкомпонентна модель А. Donabedian, яка включає: якість структури, якість процесу і результату [1].

Структурний компонент якості означає врахування усіх ресурсних складових в процесі медичної допомоги. Інструментами його реалізації стали ліцензування і акредитація медичного закладу, атестація спеціалістів.

Забезпечення якості на основі процесного підходу здійснюється методами внутрішньої (персоналом) і зовнішньої (представники структур поза межами медичної організації, що надає послуги) оцінки з використанням результатів експертної оцінки історії хвороб та статистичних даних.

Врахування результатів медичного обслуговування відповідає основній меті діяльності системи охорони здоров'я – вилікувати хворого, відновити нормальний функціональний стан організму, зменшити біль і страждання, знизити смертність і захворюваність населення.

В подальшому виділили професійну, бюрократичну (технократичну) та індустріальну (ринкову) моделі управління

якістю медичної допомоги, які поступово змінювали одна одну, залишаючись в тісному поєднанні [1].

Професійна модель склалась традиційно як модель управління якістю стаціонарної допомоги, де її критерієм виступав індивідуальний професійний рівень лікаря. Обсяги і характер медичних втручань визначались лікарем на основі його знань, досвіду та інтуїції.

Бюрократична (технократна) модель заснована на стандартизації обсягів та результатів медичної допомоги і передбачала інспекційний контроль якості незалежними експертами. В рамках цієї моделі широко застосовувався аудит та статистичний аналіз для оцінки якості за кінцевими результатами діяльності, передбачалось пряме втручання держави в діяльність системи охорони здоров'я. Дана модель лягла в основу стандартів ліцензування медичних закладів.

Концепція *індустріальної моделі управління* якістю базується на положеннях циклу У. Е. Демінга, сутністю якого є безперервне підвищення якості на основі процесного підходу і залучення до управління якістю усього персоналу з використанням самоконтролю ключових етапів лікувально-діагностичного процесу (клінічний менеджмент, клінічний аудит, самоконтроль ключових етапів процесу). Досягнення найкращого результату потребує концентрації уваги не на перевірці індивідуального виконання медичним персоналом певних процесів, а на управлінні сукупністю процесів, виявленні відхилень та аналізі їх причин.

У світовому вимірі організаційні моделі управління якістю медичної допомоги представлені моделлю управління якістю, викладеною в міжнародних стандартах ISO серії 9000 на системи управління якістю, моделями ділової (організаційної) досконалості, а також акредитацією.

Значний вплив на удосконалення світової стандартизації здійснила концепція «доказової медицини», основна ідея якої полягає у застосуванні лише тих методів діагностики, лікування, профілактики, результативність яких доведена під час клінічних досліджень високого гатунку. Одним з головних методичних принципів у світовій практиці створення стандартів медичної допомоги на основі доказової медицини є використання клінічних настанов (рекомендацій).

Розробка клінічних настанов проводиться у провідних наукових центрах, таких як Міжнародна мережа з питань розробки та впровадження клінічних настанов, SIGN (Шотландська Міжколегіальна Мережа Розробників Клінічних Рекомендацій),

NICE (Національний Інститут Здоров'я і клінічної досконалості), Національна база даних існуючих клінічних рекомендацій США, і адаптується в країнах, які не мають власних центрів з їх розробки.

До нормативно-технічних документів, призначених безпосередньо для лікарів, середнього медичного персоналу та організаторів охорони здоров'я, належать протоколи медичної допомоги (уніфікований, локальний та клінічний маршрут пацієнта як частина останнього), які регламентують організацію медичної допомоги і забезпечення виконання її стандарту при веденні конкретного пацієнта.

Моделі ділової (організаційної) досконалості покладені в основу світових премій з якості: американської «Національної премії з якості М.Болдріджа» (1987 р.), «Європейської премії з якості» (1991 р.). Премії присуджуються на основі бальної самооцінки будь-якої організації за універсальними критеріями моделей досконалості, затвердженими на національному рівні. Моделі ділової досконалості успішно використовуються в сфері охорони здоров'я ряду європейських країн, зокрема, в Бельгії, Угорщині, Італії, Фінляндії, Люксембурзі, Іспанії. Їх критерії адаптовані до медичної практики і містять організаційні, клінічні характеристики, а також дані про задоволеність пацієнтів отриманою медичною допомогою, а медичного персоналу – професійною діяльністю.

Проведення акредитації медичної установи – фактично процедура перевірки умов надання медичної допомоги, умов праці медичного персоналу, безпеки закладу по відношенню до пацієнтів і співробітників, а також відповідності персоналу професійним вимогам. В основу критеріїв акредитації закладаються також стандарти надання медичної допомоги, а застосування переважно економічних їх характеристик здійснюється в бюджетних або страхових моделях систем охорони здоров'я.

На даний час система управління якістю в сфері охорони здоров'я України представлена: ліцензуванням, акредитацією, сертифікацією/атестацією, стандартизацією та контролем якості.

Стандартизація у галузі охорони здоров'я України – це діяльність, спрямована на досягнення оптимального ступеня впорядкованості в галузі шляхом розробки і встановлення вимог, норм, правил, характеристик умов, продукції, технологій, робіт, послуг, що застосовуються в охороні здоров'я.

Головною організацією у сфері розробки медико-технологічних документів зі стандартизації медичної допомоги, проектів нормативних актів щодо медичного, у тому числі

фармацевтичного обслуговування та фармаконагляду в Україні визначене Державне підприємство «Державний експертний центр МОЗ України». Особливостями даної системи стандартизації є:

- система представлена трьома новими типами документів: клінічні настанови, медичні стандарти та клінічні протоколи;
- клінічні протоколи медичної допомоги та медичні стандарти розробляються на принципах доказової медицини;
- медико-технологічні документи розроблені не за медичною спеціальністю, а за темою (Артеріальна гіпертензія, Ішемічний інсульт та інші);
- медико-технологічні документи розробляються мультидисциплінарними групами;
- розроблені документи мають строк наступного перегляду, проходять етап публічного обговорення (впродовж одного місяця знаходяться на сайті МОЗ України) [2].

Перед системою охорони здоров'я України поставлені важливі завдання забезпечити надання якісної медичної допомоги населенню за умови найбільш раціонального використання ресурсів. Реалізація цих завдань відбувається за рахунок широкого застосування інструментів управління, зокрема, стандартизації, якою охоплені медичні технології, умови надання медичної допомоги, до- та післядипломна підготовка медичних кадрів та системи управління закладів охорони здоров'я[3].

Існує нагальна потреба в подальшому розвитку науково-методичних підходів до розробки і впровадження системи управління якістю медичної допомоги, спрямованих на формування нових, підтримку та вдосконалення існуючих організаційних і медичних технологій, які дозволяють забезпечувати відповідність медичної допомоги потребам пацієнта та його очікуванням, а системи охорони здоров'я – спроможності задоволення потреб громадян в поліпшенні якості і подовженні тривалості життя, ефективній профілактиці та лікуванні захворювань.

Список літератури

1. Вороненко Ю. Історичні етапи менеджменту якості: досвід для сучасної системи охорони здоров'я/ Ю. Вороненко, В. Горачук, Б.Криштопа // УКРАЇНА. ЗДОРОВ'Я НАЦІЇ, 2012. –№ 2 –С.70-73
2. Стандартизація медичної допомоги – заголовок з екрану <https://dec.gov.ua/materials/standartizacziya-medichno-dopomogi/> (дата звернення:31.01.2020).
3. Горачук В. В. Управління якістю медичної допомоги: науково-практичні підходи до вдосконалення // Тези Науково-

практичної конференція з міжнародною участю «Організація та управління охороною здоров'я». – С.32 Режим доступу http://www.hcm.in.ua/wp-content/uploads/Tezisy_hcm_2016_a5_.pdf (дата звернення:31.01.2020).

Литвишко Лілія Олександрівна, канд.екон.наук, доцент
Національний транспортний університет
Компанець Катерина Андріївна, канд.екон.наук
Київський національний торговельно-економічний університет
Артемчук В.О., старший викладач
Національний транспортний університет

ОСОБЛИВОСТІ КОНЦЕПЦІЇ ПЕРСОНАЛІЗАЦІЇ НА ПІДПРИЄМСТВІ

Еволюційний розвиток теорії і практики управління підприємствами вийшов на етап «маркетингу взаємин», коли все більша кількість компаній декларують клієнтоорієнтованість як основну філософію бізнесу, в рамках якої побудова довгострокових відносин з клієнтами є основною метою діяльності. В свою чергу, одним з проявів клієнтоорієнтованого підходу є персоналізація пропозиції для кожного окремого споживача. Потреба в персоналізації виникає на тому етапі, коли існуючі на ринку продукти різних підприємств автотранспорту стають схожими і не мають відмінних особливостей, певного індивідуального характеру. У цій ситуації все більше транспортних підприємств привертають увагу споживачів за допомогою пропозиції унікальних продуктів. Обліку переваг конкретних клієнтів сприяє активне використання ІТ-технологій (впровадження в практику продажів елементів управління базами даних, CRM-систем, спеціалізованих програмних компонентів) тощо.

Останніми роками розвиток транспортної індустрії супроводжується рядом викликів для галузі, в тому числі збільшення кількості постачальників послуг спільного споживання, зростаючий вплив на процес бронювання транспортних послуг, що працюють тільки онлайн, а також швидко мінливі потреби і очікування споживачів. Саме тому, для забезпечення прибуткової роботи підприємств транспорту, важливим є перехід від класичної маркетингової парадигми обміну матеріальними благами між продавцями і покупцями до нової концепції взаємовідносин, де фундаментальною метою маркетингу стає встановлення довгострокових зв'язків із кожним конкретним споживачем. При

цьому, цінності, переваги та очікування споживачів не є постійними або універсальними. Споживачі починають розраховувати на персоналізований підхід, що враховує їх індивідуальні потреби. В результаті, транспортні підприємства мають брати до уваги ці високі очікування, рівень яких задають компанії з інших галузей.

Основою маркетингу взаємин є індивідуальний підхід, коли замість того, щоб робити акцент на продаж послуг підприємств транспорту за конкретний проміжок часу максимальній кількості споживачів, необхідно фокусуватися на кожному конкретному споживачеві і пропонувати йому більше продуктів, які були б для нього актуальними. Ідея маркетингу взаємовідносин, обумовлена неоднорідністю споживчої аудиторії та індивідуальністю кожного конкретного клієнта, може бути реалізована шляхом персоналізації продукції.

Погоджуючись із позицією М.Г. Бойко [1], Муніна Г.Б. [2], Клянченка О.І. [3], слід зазначити, що в транспортному секторі персональний підхід в обслуговуванні клієнтів є головним критерієм доброякісного сервісу.

За визначенням В.М. Мальцевої, персоналізація в транспортному секторі – це процес розробки і створення персоналізованих пропозицій для задоволення потреб цільового ринку. По суті, персоналізація – це підхід до обслуговування клієнтів, маркетинговий спосіб роботи компанії [4]. При цьому, персоналізація, насамперед, вимагає проведення систематичної роботи зі збору інформації про клієнтів, щоб в подальшому використовувати її для розробки індивідуального підходу до кожного [5].

Персоналізовані послуги транспортного комплексу поєднують матеріальні і нематеріальні компоненти продукту, створені за спільної участі виробника (транспортного підприємства) і споживача. Персоналізовані послуги мають індивідуальні адаптовані характеристики, які найбільш точно задовольняють споживчі очікування. Участь споживача, в цьому випадку, передбачає особисту форму усвідомленої співпраці з підприємством транспорту, виражену в діях з передачі інформації, а також в безпосередньому залученні в процес створення споживчої цінності.

Персоналізація клієнтського досвіду є ключовою умовою підходу клієнтоорієнтованості транспортного комплексу, оскільки сьогодні споживачі зацікавлені в унікальному досвіді та нових враженнях не менше, ніж у вигідній ціні. І персоналізація

передбачає, що цей досвід повинен бути індивідуальним, базуватися на перевагах кожного окремого клієнта.

Технології персоналізації транспортних послуг можуть бути класифіковані за наступними ознаками [4; 5]:

– персоналізована компонента (наявність варіативних пропозицій);

– залучення споживачів.

Характеристика розробленої класифікації технологій персоналізації транспортних послуг представлена у табл. 1.

Об'єктом адаптації до потреб клієнта переважно є варіативна («гнучка») частина комплексу послуг транспортного підприємства, однак і складові «основної» частини послуг можуть персоналізуватися під певного клієнта, залежно від його потреб [6, с. 207].

Таблиця 1
Класифікація технологій персоналізації транспортних послуг

№ з/п	Ознака класифікації	Види	Характеристика
1	Персоналізована компонента (наявність варіативних пропозицій)	Персоналізація «основної» частини	Персоналізація складових основних послуг
		Персоналізація «гнучкої» частини	Персоналізація складових додаткових, супутніх або послуг в розширеному сенсі
2	Залучення споживачів	До отримання транспортної послуги	Персоналізовані пропозиції до замовлення транспортної послуги
		У період отримання послуги	Персоналізація послуг в період отримання транспортної послуги
		Після отримання послуги	Підтримка відносин з споживачем після отримання транспортної послуги

Таким чином, персоналізація послуг транспортного комплексу передбачає формування певного «продуктового пакету» для кожного клієнта – форми пропозиції, яка об'єднує існуючі послуги і додані невлічливі цінності. Продуктовий пакет є комплексним поняттям і включає кілька елементів, а саме:

1. Основний продукт. Провідний компонент всього продуктового пакету, представлений ключовими послугами підприємства, тобто послугами розміщення.

2. Комплекс персоналізованих послуг. Даний компонент включає додаткові послуги з підбору оптимального продукту,

аудит або аналіз індивідуальних потреб замовника з метою пропозиції найвідповіднішого варіанту.

3. Індивідуальні умови. Можуть варіюватися за рахунок організації процесу бронювання, умов оплати, системи гнучкого ціноутворення (знижок і бонусів), інформування клієнта тощо.

4. Комплекс опцій. Опціональні рішення доповнюють стандартизований продукт, що дозволяє оснастити кінцевий варіант цінними для клієнта функціями та якостями.

На сьогоднішній день персоналізація є однією з найцікавіших і важливих областей електронної комерції і цифрового маркетингу. Цей процес допомагає суб'єктам господарювання надавати кращий сервіс, створюючи міцні відносини з клієнтами, які вигідні і покупцеві, і продавцю послуг [6]. Персоналізація ставить за мету запропонувати користувачеві те, що він хоче, не питаючи його про це. Тобто адаптувати існуючі сервіси (послуги) до конкретного споживача.

Персоналізація має масу переваг, а саме:

- відповідність інформації запитам споживача;
- економія часу споживача;
- підвищення якості надання послуг;
- сприяння формуванню лояльності споживачів.

Для сучасних транспортних підприємств, персоналізація стоїть в одному ряду з такими факторами, як ефективність, зниження витрат, рентабельність, продуктивність, прозорість [7, с. 610].

Таким чином, вивчення змісту технології персоналізації як методу підвищення інформаційної доступності послуг, дає змогу зробити висновки, що ефективним методом підвищення інформаційної доступності послуг виступає їх персоналізація. Вигоди від застосування технології персоналізації як методу підвищення інформаційної доступності послуг мають як підприємства, так і споживачі.

Список літератури:

1. Бойко М.Г. Організація транспортного господарства : електрон. підруч. / М.Г. Бойко, Л.М. Гопкало. – Київ: Київ. нац. торг.-екон. ун-т, 2015. – 501 с.
2. Маркетинг готельно-ресторанного бізнесу : навч. посіб. / [Г.Б. Мунін та ін.]. – Київ: Вид-во Європ. ун-ту, 2007. – 246 с.
3. Клянченко І.О. Програми лояльності споживачів до бренду / І.О. Клянченко, О.В. Зозулев // Національний технічний університет України «КПІ». – 2012. – 394 с.
4. Мальцева В.М. Сущність поняття персоналізації в індустрії гостеприимства. Конференціум АСОУ: збірник

научных трудов и материалов научно-практических конференций, 2015. - С.1533-1538.

5. Іванов Ю. Мотиваційний механізм сучасного підприємства: теорія і практика розбудови // Економіка України. - 2015. - №11. - С.94 - 97.

6. Міценко Н.Г. Економіка підприємства: теорія і практикум: навч. посіб. / Н. Г. Міценко. – К.: Ліра-К, 2014. – 688 с.

7. Ілляшенко С.М. Маркетинг і менеджмент інноваційного розвитку: монографія / за заг. ред. С.М. Ілляшенка. – Суми : Універ. кн., 2015. – 728 с.

Лисачок Алла Василівна, аспірантка

Львівський регіональний інститут державного управління
Національної академії державного управління
при Президентіві України

Котик Ольга Василівна, старший викладач

Національний університету водного господарства
та природокористування

ІНВЕСТИЦІЙНА БЕЗПЕКА ЯК КЛЮЧОВИЙ ФАКТОР КОНКУРЕНТОСПРОМОЖНОСТІ ЕКОНОМІКИ УКРАЇНИ

На сучасному етапі розвитку економіки будь якої країни світу важливим є підвищення конкурентоспроможності. Україна перебуває в умовах трансформаційних змін та очікувань, які обумовлюють покращення економічних показників. Зокрема, безпека держави є одним з ключових показників сталого розвитку будь якої країни світу. Більшість дослідників економічної безпеки дійшли висновку, що основними структурними елементами економічної безпеки, які необхідно застосувати при аналізі економічної безпеки України, є такі: сировинно-ресурсна безпека; енергетична безпека; фінансова безпека; інвестиційна; соціальна безпека; інноваційно-технологічна безпека; продовольча безпека; зовнішньоекономічна безпека. В своєму дослідженні пропонуємо розглянути інвестиційну безпеку як один з ключових факторів підвищення конкурентоспроможності економіки, а також однією з важливих складових економічної безпеки. Враховуючи важливість даної категорії думки вчених щодо надання дефініції даному поняттю розділились.

Дослідник С. Мошенський вважає, що інвестиційна безпека – це особлива підсистема економічної безпеки, що створює передумови для найкращого використання соціально-економічних

відносин у розвитку і науково-технічному відновленні продуктивних сил суспільства через активну інвестиційну діяльність [1, с. 167].

У своїх дослідженнях Н. Побережна визначає інвестиційну безпеку як стан ефективного використання його ресурсів та ринкових можливостей для запобігання погроз зовнішнього та внутрішнього середовища, які виникають в процесі інвестиційної діяльності підприємства, що сприяє його стійкому розвитку [2, с. 184].

В. Томарева запевняє, що інвестиційна безпека – це здатність економічної системи акумулювати, залучати та ефективно використовувати інвестиційні ресурси з метою забезпечення конкурентоспроможності держави [3, с. 5].

Дослідники А. Мещеряков та Л. Новікова вважають, що інвестиційна безпека – це співвідношення між величиною інвестицій країни за кордон та отриманими інвестиціями, що задовольняє потреби внутрішньої економіки та підтримує позитивний платіжний баланс держави [4, с. 24].

Аналізуючи вищенаведені твердження під інвестиційною безпекою варто розуміти такий стан економіки при якому в країні створене ефективне інвестиційне поле для інвестицій, що підкріплене нормативними та законодавчими актами, що в свою чергу здійснюють підтримку та врегульовують діяльність як внутрішнього так і зовнішнього інвесторів, для досягнення стійкого економічного розвитку країни.

Інвестори переважно вкладають свої кошти в привабливі об'єкти інвестування, які викликають в них певний інтерес. Вивчення кон'юнктури ринку включає оцінку привабливості на певних рівнях країни, регіону, підприємства з урахуванням стадій кон'юнктурного циклу інвестиційного ринку: піднесення кон'юнктури; кон'юнктурний бум; послаблення кон'юнктури; кон'юнктурний спад.

Кожен з інвесторів перед тим як прийняти рішення про вкладання своїх коштів в економіку тієї чи іншої держави визначає її сильні та слабкі сторони, переглядає стійкість її економіки для можливості подальшого інвестування. Зважаючи на це пропонуємо розглянути основні позиції України в міжнародних рейтингах, які допоможуть сформулювати певне враження про економіку нашої держави. Рейтинг Doing Business складає Світовий банк за підсумками дослідження стану реформ у кожній країні за 10 ключовими показниками. Це дуже важливий фактор для інвесторів при ухваленні рішення про інвестування в економіку країни. Ще в

2015 році Україна посідала лише 96-те місце, але потім поступово стала підніматися: в 2016-му – 83, в 2017-му – 80, в 2018-му – 76, в 2019-му – 71. Основні позиції України представлені у (табл.1).

З проведеного аналізу ми бачимо, що позиції України в міжнародних рейтингах є нестабільним. За такими рейтингами як: рейтинг легкості ведення бізнес Doing Business, глобальним рейтингом конкурентоспроможності, свобода міжнародної торгівлі наша держава додала від однієї до п'яти позицій. В інших рейтингах таких як: глобальний рейтинг інновацій, рейтинг макроекономічної стабільності, рейтинг економічної свободи Україна втратила від однієї до чотирьох позицій. Крім цього важливим показником також є показник індекс інвестиційної привабливості. Індекс інвестиційної привабливості України, який щопівроку визначає Європейська бізнес-асоціація, у першому півріччі 2019 року становив 3,10 з 5 можливих балів і другий рік поспіль тримається на рівні вище 3, що означає вихід з негативної площини.

Таблиця 1

Місце України в міжнародних рейтингах

Показники	Роки				
	2015	2016	2017	2018	2019
Глобальний рейтинг інновацій	64	56	50	43	47
Рейтинг легкості ведення бізнес Doing Business	96	83	80	76	71
Глобальний рейтинг конкурентоспроможності	60	59	60	59	54
Рейтинг макроекономічної стабільності	134	128	121	131	133
Рейтинг економічної свободи	128	135	149	134	135
Свобода міжнародної торгівлі	104	131	116	115	100

Складено автором на основі джерела [5]

Важливу проблему на сьогодні становить достеменне визначення обсягу припливу іноземних інвестицій в Україну (рис.1).



Рис.1. Прямі іноземні інвестиції в Україну протягом 2015-2019 рр. (млн. грн.)

Джерело: складено автором на основі джерела [6]

З вищенаведеного рисунку ми можемо побачити, що прямі іноземні інвестиції (далі - ПІІ) в Україну впродовж 2015-2019 рр. мали перемінний характер і станом на 2019 рік становили 1711 млн. грн., що на 1250 млн. грн. менше аніж у 2015 році, на 1573 млн. грн. менше ніж у 2016 році, а також знизилась на 491 млн. грн. порівняно з аналогічним періодом 2017 року та на 644 млн. грн. менше ніж у 2018 році.

Багато дослідників зауважують, що держава не здійснює витрати на капітальні інвестиції, оскільки відчуває ризики з приводу довгострокового інвестування, яке може негативно вплинути на банківську сферу тим, що не будуть повернені кредити, які надавались інвесторам для розвитку діяльності. Можна стверджувати, що на сьогодні немає чітко визначених в інвестиційній сфері національних інтересів в інвестиційній сфері, що не сприяє підвищенню рівня інвестиційної безпеки (табл.2).

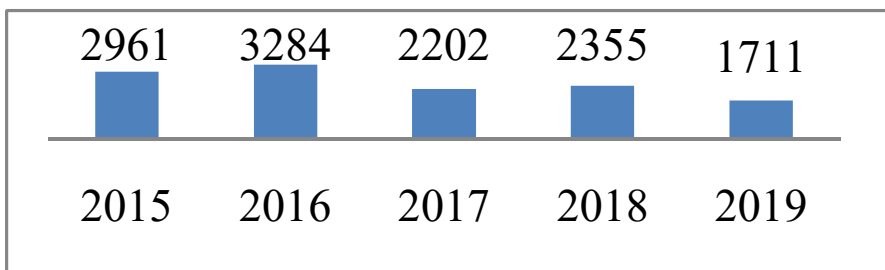
Таблиця 2

Державні витрати на капітальні інвестиції в Україні в 2015-2019 рр.

Показники	Роки				
	2015	2016	2017	2018	2019 (III квартал)
Кошти державного бюджету млн. грн.	6919,5	9264,1	15295,2	22814,1	13272,6
ВВП у фактичних цінах млн. грн.	1988544	2385367	2983882	3558706	1105520

Відношення коштів державного бюджету до ВВП, %	0,35	0,39	0,51	0,64	1,20
--	------	------	------	------	------

Складено автором на основі джерела [7]

З вищенаведеної таблиці бачимо, що значення відношення коштів держбюджету на капітальні інвестиції до ВВП за аналізований період коливались в діапазоні 0,3-1,3%, а відтак, були нижче бажаного значення в 15-2,3 рази.

Отже, ми можемо стверджувати, що до основних проблем, які наявні в Україні та перешкоджають створенню сприятливого інвестиційного потенціалу, що в свою чергу призводить до підвищення інвестиційної безпеки належать: недосконала нормативно-законодавча база, корупція, недостатнє державне фінансування реального сектора економіки, високий тиск на бізнес, війна на Сході України, недосконала інфраструктура, тіньова економіка, неврегульоване податкове законодавство, несприятливий бізнес-імідж України на світовій економічній арені. Для вирішення вищенаведених проблем необхідно: забезпечити: політичну стабільність та показати реальний прогрес у боротьбі з корупцією, вдосконалення нормативно-правової бази, пришвидшення реформ, зокрема, судової та земельної, вдосконалити інфраструктуру, знизити адміністративний тиск на бізнес, врегулювати податкове законодавство, зокрема, те що стосується своєчасного відшкодування ПДВ, а також загалом покращення бізнес-іміджу України. Ми впевнені, що впровадження даних шляхів в економіку України дозволить підвищити її конкурентоспроможність та інвестиційну безпеку як на вітчизняній так і на міжнародній економічній арені.

Список літератури

1. Мошенський С.І. Інвестиційна безпека в системі забезпечення економічної безпеки держави: поняття, категорії, сутність. *Наука молода*. 2008. № 10. С. 166–171.

2. Побережна Н.М. Інвестиційна складова економічної безпеки. *Вісник Національного технічного університету “ХПІ”*. Сер. : *Технічний прогрес та ефективність виробництва*. 2013. № 67. С. 179–185.

3. Томарева В. В. Параметри та шляхи забезпечення інвестиційної безпеки національної економіки на регіональному рівні. *Держава та регіони*. 2011. № 3. С. 253–257.

4. Мещеряков А. А., Новікова Л.Ф. Інвестиційна безпека держави. *Вісник Академії митної служби України*. 2013. № 2. С. 23-29.

5. Україна в рейтингах: як змінювалися позиції країни в 2014-2019 роках. URL: <https://www.slovoidilo.ua/2019/11/01/infografika/ekonomika/ukrayina-rejtynhax-yak-zminyuvalysya-pozyciyi-krayiny-2014-2019-rokax> (дата звернення: 04.02.2020).

6. Прямі іноземні інвестиції в Україну. URL: <https://index.minfin.com.ua/ua/economy/fdi/> (дата звернення: 04.02.2020).

7. Капітальні інвестиції за джерелами фінансування. URL: http://www.ukrstat.gov.ua/operativ/operativ2019/ibd/kindj/infin2019_u.htm (дата звернення: 04.02.2020).

УДК 33.011-021.411:336.226.2(477)

Барабаш Леся Віталіївна

кандидат економічних наук, доцент, доцент
кафедри фінансів, банківської справи та страхування
Уманський національний університет садівництва

ЕКОНОМІЧНА СУТНІСТЬ ТА ОСОБЛИВОСТІ ФУНКЦІОНУВАННЯ ПОДАТКУ НА МАЙНО В УКРАЇНІ

Вступ. Оподаткування майна вже давно увійшло у звичний перелік податкових систем більшості країн світу. Проте в Україні це відносно нова складова системи оподаткування. А на особливу увагу вона заслуговує з позиції забезпечення доходами бюджету органів місцевого самоврядування, серед яких і об'єднані територіальні громади, що стоять на початку свого формування та розвитку.

Згідно норм Податкового кодексу України [1], до складу податку на майно входять: податок на нерухоме майно, відмінне від земельної ділянки, транспортний податок і плата за землю. Податок на майно у даному нормативно-правовому акті зазначається як місцевий податок, а отже – сприяє наповненню бюджетів місцевого рівня.

Мета дослідження. Проведення представленого дослідження має на меті окреслити визначальні, на даному етапі, особливості реалізації механізму оподаткування майна в Україні.

Матеріали та методи. Дане дослідження ґрунтується на методах теоретичного дослідження, зокрема таких, як узагальнення, абстрагування, аналізу та синтезу. Під час

формування матеріалу з досліджуваного питання були використані напрацювання вітчизняних і зарубіжних вчених.

Результати дослідження та їх обговорення. У Податковому кодексі майно, як визначення сутності об'єкта оподаткування, використовується вже давно. Проте наразі все ще досить мало напрацювань з визначення економічної сутності майна, як об'єкта оподаткування.

Тож, звертаючи увагу на майнове оподаткування, Н. Крилова стверджує, що «майнові податки ... включають усю сукупність податків, пов'язаних із майном, у тому числі господарськими операціями із майном, у результаті яких особа одержує дохід» [29]. Частково підтримує колегу і Н. Хімічева, яка вважає, що «... майнові податки мають своїм об'єктом виключно майно (рухоме чи нерухоме), незалежно від того, чи є воно джерелом доходу, чи ні [3].

Дещо ширшим на досліджуване питання є погляд А. Длубоносової: «Категорію «майно» як об'єкт оподаткування необхідно вводити саме з позиції правового зв'язку між майном, що належить платнику податків на праві власності та виникненням і реалізацією ним податкового обов'язку щодо конкретного майнового податку» [4].

А от Г. Шершеневич вважав, що слід розглядати категорію «майно» з двох позицій: економічної, згідно якої майно є благами (речами та правом на чужі дії), що є у володінні особи, а з юридичної – сукупністю юридичних відносин з приводу майнових об'єктів, що підлягають грошовій оцінці [5]

Зважаючи на окреслені погляди, варто підсумувати: майно, як об'єкт оподаткування, включає певні рухомі та нерухомі об'єкти, що перебувають у власності (чи оренді) фізичних і юридичних осіб, а також держави, та слугують, чи потенційно можуть слугувати, джерелом одержання доходів і матеріальних благ.

Відтак до об'єктів оподаткування у частині рухомого майна слід віднести транспортні засоби усіх видів – автомобілі вантажні та легкові. Нерухоме ж майно поділяється на такі категорії, як будівлі та споруди, земельні ділянки, багаторічні насадження, природні ресурси (рис. 1).



Рис. 1. Об'єкти майнового оподаткування та їх власники

Наразі, відповідно до норм податкового законодавства, майновому оподаткуванню підлягає нерухоме майно (будівлі та споруди) фізичних і юридичних осіб – податок на нерухоме майно, відмінне від земельної ділянки, окремі об'єкти рухомого майна – транспортний податок та земля – плата за землю. Також оподаткуванню підлягають землі сільськогосподарського призначення та багаторічні насадження, що оподатковуються в межах 4 групи єдиного податку, що також справляється до місцевих бюджетів. окремою групою податкових платежів є рентні, об'єктом оподаткування за якими є природні ресурси, що знаходяться у власності та володінні держави й акумульовані по яких суми сплати частково спрямовуються до бюджетів органів місцевого самоврядування. Що ж до об'єктів авторських і суміжних прав, які також можна вважати майновими об'єктами, то їх оподаткування, за нормами Податкового кодексу, взагалі не відноситься до групи майнових.

Протягом 2015–2018 рр. законодавство України у сфері майнового оподаткування зазнало суттєвих змін:

- 1) з 2015 р. до складу податку включено плату за землю;
- 2) на зміну загальнодержавного збору за першу реєстрацію транспортного засобу було запроваджено транспортний податок;
- 3) долучено до складу податок на нерухоме майно, відмінне від земельної ділянки, що мав статус самостійного місцевого податку [6].

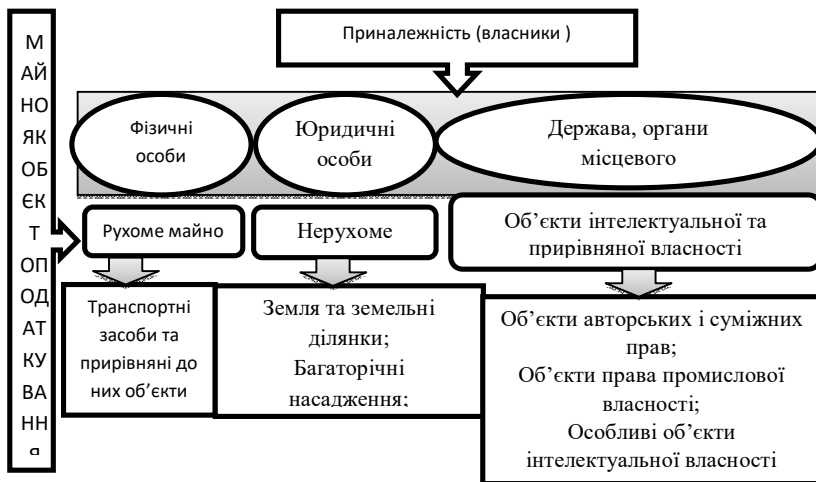
Наразі роль податку на майно в обсягах надходжень місцевих податків і зборів місцевих бюджетів є доволі значимою (табл. 1).

Таблиця 1

Питома вага податку на майно у доходній базі місцевих бюджетів України у 2014–2018 рр., %

Показник	2014	2015	2016	2017	2018	Відхилення (+,-) 2018р. від 2014р.
Обсяги акумулювання податку на майно, млрд грн.	0,04	15,9	24,9	29,0	29,3	+29,26
Питома вага податку на майно у місцевих податках місцевих бюджетів, %	0,5	58,9	58,9	54,8	49,7	+49,2
Питома вага податку на майно у податкових надходженнях місцевих бюджетів, %	0,05	16,2	17,0	14,4	12,8	+12,75
Питома вага податку на майно у доходах місцевих бюджетів, %	0,04	13,2	14,6	12,6	11,2	+11,16

Так, частка податку на майно протягом 2014–2018 рр. в обсягах акумулювання місцевих податків зросла на 49,2 в.п., у податкових надходженнях місцевих бюджетів – на 12,75 в.п., у доходах місцевих бюджетів – на 11,16 в.п. Наведені дані свідчать про доцільність переведення даного податку у повному складі до групи місцевих, а також про перспективність його подальшого розвитку з метою зміцнення доходної бази місцевих бюджетів.

Протягом останнього десятиліття все більш помітним стає потенціал майнового оподаткування як у сфері мобілізації доходів, так і для розвитку управління на рівні органів місцевого самоврядування, особливо для країн з перехідною економікою та таких, що розвиваються [7]. Про це свідчить частка податків у ВВП країни – 0,3–0,6% ВВП для зазначених груп країн та 2,0–3,0% ВВП для країн Організації економічного співробітництва та розвитку [8, С. 19].

Слід зауважити, що провідними експертами в галузі майнового оподаткування податок на землю, при оподаткуванні яким не враховуються будівлі, розташовані на ній, визначено як економічно ефективніший у порівнянні з податком на нерухоме майно, який охоплює обкладання цим податком і землю і будівлі. Причиною цього є стимуляційний вплив податку на землю. Обкладаючи податком лише землю, держава стимулює її власників до максимально ефективного використання власності, в тому числі і будівництва. На це зокрема було акцентовано увагу в рамках визначення рівня конкурентоспроможності податкових систем країн Організації економічного співробітництва. Саме завдяки наявності податку на землю, як альтернативи «комплексному»

майновому оподаткуванню, податкову систему Естонії визначено як найбільш конкурентоспроможну [9].

У цьому контексті існування у вітчизняній податковій системі як плати за землю, так і податку на нерухоме майно дозволяє використати переваги такого оподаткування. Передовсім слід зауважити, що обов'язковою для встановлення на рівні територіальних громад є плата за землю, натомість податок на нерухоме майно органи місцевого самоврядування можуть не запроваджувати. Таким чином, на рівні місцевого самоврядування, з урахуванням відповідних чинників впливу, можна визначати найбільш ефективне поєднання оподаткування землі та нерухомості [10].

Згідно чинного Податкового кодексу України, наразі податок на майно об'єднує такі платежів, як податок на нерухоме майно, відмінне від земельної ділянки, транспортний податок і плату за землю. Кожен з них, незважаючи на узагальнюючу складову «податок на майно», функціонує окремо і має автентичний механізм адміністрування. Відтак узагальнення «податок на майно» фактично не відіграє вагомій ролі, оскільки об'єднує абсолютно самостійні платежі, що не корелюють один з одним.

Висновки. Наразі оподаткування майна в Україні є доволі недосконалим, що пояснюється недостатньою активністю всіх складових досліджуваного податку. Водночас, як доводить світова практика, саме даний сегмент має бути базисом самостійності та сталого розвитку місцевих бюджетів. І однією з основних умов ефективного оподаткування майна є встановлення економічно обґрунтованих податкових ставок. Також суттєво активізував би потенціал майнових податків перегляд умов їх функціонування, зокрема – транспортного податку.

Список літератури

1. Податковий кодекс України: закон України № 2755 від 02.12.2010 р. у редакції від 20.10.2019 р. URL: <https://zakon.rada.gov.ua/laws/show/2755-17>
2. Крылова Н. Правовое регулирование налогов на имущество в России и зарубежных государствах // *Хозяйство и право*. 1997. № 9. С. 36–45. URL: [/FP_index.htm_2008_3_25.pdf](#)
3. Химичева Н. И. Налоговое право. М. : БЕК, 1997. 336 с.
4. Длубоносова А.С. Майно як об'єкт оподаткування // *Форум права*. 2008. № 3. С. 146–151. URL: http://nbuv.gov.ua/UJRN/FP_index.htm_2008_3_25

5. Шершеневич Г. Ф. Учебник русского гражданского права (по изданию 1907 г.). М. : СПАРК, 1995. 342 с.
6. Мартинюк І.В. Діючий стан та тенденції майнового оподаткування в Україні // *Ефективна економіка*. 2018. № 5. URL: <http://www.economy.nayka.com.ua/?op=1&z=6333>
7. Коломієць І.Ф., Пелехатий А.О. Теоретико-практичні аспекти формування об'єднаних територіальних громад в Україні // *Економіка України*. 2017. № 4. С. 46–55. URL: http://nbuv.gov.ua/UJRN/EkUk_2017_4_4
8. Gjika A. Property taxation in Albania. *Land Tenure Journal*. Issue 2. 2015. pp. 18–202.
9. Kelly R. Making the property tax work. International Center for Public Policy. 2013. P. 40.
10. Раделицький Ю. О., Галамай Р. Я., Симанич Н. Б. Імплементация досвіду ефективного адміністрування майнових податків розвинених країн у вітчизняну практику. *Економіка та держава*. 2019. № 1. С. 68–72. DOI: 10.32702/2306-6806.2019.1.68

Павлішина Ніна Михайлівна

к.е.н., доцент кафедри маркетингу та логістики,
Національний університет «Запорізька політехніка»

СПОЖИВЧІ ОСЕРЕДКИ У ОНЛАЙН-СЕРЕДОВИЩІ

Маркетингові дослідження є основою реалізації будь-якої маркетингової стратегії. Вони покликані зменшувати рівень невизначеності при прийнятті управлінських рішень. Доступність до мережі Інтернет дозволяє задовольняти інформаційні потреби споживача та дозволяє налагодити систему взаємовідносин споживачів між собою та з підприємствами. Таким чином маркетингова активність виробників зміщується у бік віртуального середовища. А отже виникає об'єктивна необхідність досліджувати споживчу поведінку у онлайн-спільноті.

Питання організації маркетингових досліджень у мережі Інтернет знаходяться у полі зору науковців майже з моменту її комерціалізації. Найпростішим методом для отримання статистичних даних у мережі є метод спостереження, оскільки він реалізується через «процес реєстрації моделей поведінки людей і об'єктів, варіантів розвитку подій на систематичній основі для отримання інформації, що цікавить спостерігача» [1]. Прагнення якомога краще пізнати споживача спонукало дослідників

відреагувати на інтернетизацію суспільства, охопити онлайн-простір, розширити дослідницький інструментарій та запровадити нові технології збору даних. Результативності спостереження сприяють використання файлів cookie, дані, які споживач залишає про себе добровільно: гендерна ідентифікація, вік, освіта, e-mail. Однак набагато більший інтерес для спостереження надають інші дані, які сервіси збирають про поведінку споживача. Це інформація про його інтереси, хоббі, використовувані додатки, місцезнаходження, кредитні дані, дані про оточення, про майбутні важливі події, мова спілкування, політичні уподобання, відношення до покупок та їх частота, та ще близько ста параметрів дослідження [2]. Ці дані доступні завдяки зручному інструментарію сторінок, на зразок, Facebook Audience Insights (Facebook). А зважаючи, що Facebook, Facebook Messenger, Instagram та WhatsApp мають одного власника, можна спрогнозувати що зібрана інформація буде набагато повнішою. Окрім того, багато користувачів реєструються на сторінках через Facebook та Google аккаунти, а «численні партнерства відкивають Facebook доступ більш ніж до 1500 джерел даних на одну людину» [2].

Реєстрація у спільнотах дозволяє отримати додаткові дані про інтереси споживача. Крім того спостереження дозволяє висвітлити такі аспекти поведінки споживача як:

- процес формування мотивації до придбання товарів чи послуг;
- відношення до конкурентів;
- бренд-аналітика (відношення до нового товару, торгівельної марки, ребрендингу);
- особливості міжособових контактів та можливість впливу на них з боку маркетингу;
- ефективність впливу на споживача комунікаційних повідомлень та інші.

Дослідження проведене агенцією Ukrainian Internet Association підтверджує високу активність населення України у мережі Інтернет. Сьогодні вона складає 64% [3].

Спираючись на рекомендації керівництва ESOMAR з проведення досліджень у соціальних медіа [4] та результати попередніх досліджень автора [5], користувачів мережі можна умовно розділи на три осередки, характеристики яких з позиції маркетингового спостереження наведені у таблиці 1.

Таблиця 1.

Споживчі осередки у онлайн-середовищі

Середовище спостереження	Приклад	Споживач як об'єкт дослідження	Активність	Можливості для спостереження
Суспільні соціальні медіа (всі ресурси з суспільним доступом, дані у яких не модерують ся)	- пошукові системи - сервіси обміну даними (торенти), - платіжні та банківські системи, - інтернет-магазини і т.п.	веб-серфери – люди, які користуються мережею для задоволення потреб у інформації та послугах	відвідування різноманітних сторінок (можливе уникнення реєстрації або мінімізація сторінок з реєстрацією)	відсутність можливості для постійного спостереження
Соціальні медіа маркетингових досліджень	- ресурси, створені для проведення досліджень (онлайн-спільноти для маркетингових досліджень (MROC), деякі блоги, етнографічні онлайн-проекти і т.п.)	професіонали або люди запрошені для опитування.	відповіді на питання, обговорення проблем	створені для опитування, майже відсутня можливість проведення спостереження
Приватні соціальні медіа (дані модерують ся)	- соціальні спільноти (мережі); - спільноти за інтересами (форуми,	споживачі об'єднані певним інтересом, соціальні та	обмін інформацією	є можливість постійного спостереження

	блоги); - суспільства цифрового втілення (гра); - онлайн- контакти (месенджери).	поведінко ві харакрети стики можуть бути різними		
--	---	--	--	--

Класифікувавши спільноти у відповідності до середовища спостереження, можна обрати відповідні можливості для проведення маркетингових досліджень з використанням цього інструменту отримання первинної інформації при мінімальному рівні залученості споживача в процес дослідження. Знаючи особливості спільноти необхідним видається: розробка відповідного програмного забезпечення, що дозволить збирати та накопичувати дані, розробка структури спостереження, виокремлення споживчих осередків організаційних споживачів у онлайн-середовищі.

Список літератури

1. Малхотра Нэреш К. Маркетинговые исследования. Практическое руководство / Нэреш К. Малхотра. – М.: Издательский дом «Вильямс», 2002. – 960 с.
2. Как определить, что Facebook знает о вас: личные данные [Електронний ресурс] //Popsters. Сервис аналитики постов и страниц конкурентов в социальных сетях. – Режим доступа: <https://popsters.ru/blog/post/49>
3. Дослідження інтернет-аудиторії [Електронний ресурс] // Інтернет Асоціація України (ІнаУ). – Режим доступа: <https://inau.ua/proekty/doslidzhennya-internet-audytoriyi>
4. Руководство ESOMAR по проведению исследований в социальных медиа [Електронний ресурс]. – Режим доступа: <https://www.esomar.org/uploads/public/knowledge-and-standards/codes-and-guidelines/ESOMAR-Guideline-on-Social-Media-Research-Russian.pdf>
5. Pavlishina N.M. Objects and problems of marketing observation in the internet-environment / N.M. Pavlishina // THE BALANCED DEVELOPMENT OF NATIONAL ECONOMY UNDER THE CONDITIONS OF MODERN WORLD TRANSFORMATIONS : Monograph. – Daugavpils. – 2019. – 227 с. – С.78-88

Осіпова Алла Анастасіївна

викладач кафедри економіки

Уманський національний університет садівництва

ФОРМИ РЕАЛІЗАЦІЇ ДЕРЖАВНОЇ ПІДТРИМКИ СІЛЬСЬКОГОСПОДАРСЬКОГО ВИРОБНИЦТВА В УКРАЇНІ

Вступ. Сільськогосподарське виробництво у всі часи й у всіх країнах є об'єктом особливої уваги державного апарату, адже саме успішний і сталий розвиток даного сектору економічного середовища є гарантом продовольчої безпеки формування та його населення. Саме тому, для уникнення непередбачуваних ситуацій, зумовлених значною мірою природно-кліматичними чинниками, уряди країн використовують систему мір і заходів, яку узагальнено характеризують як «державна підтримка аграрної сфери».

Мета дослідження. Основною ціллю даного дослідження є з'ясування пріоритетних напрямів державної підтримки сільськогосподарського виробництва України на сучасному етапі його функціонування.

Матеріали та методи. При проведенні дослідження використовувалися статистичний і аналітичний методи; метод синтезу й абстрактно-логічний. Практичним матеріалом слугували дані Інформаційно-аналітичного порталу АПК України та Всеукраїнської аграрної ради.

Результати дослідження та їх обговорення. В умовах складного економічного середовища, що склалося на даний час в Україні, сільськогосподарські виробники, переважно – середні та малі, опинилися на межі зникнення або поглинання великими агрохолдингами. Дана ситуація зумовлена практично відсутністю дієвої підтримки з боку держави, що давала б зазначеним учасникам аграрної сфери шанс на життя та подальший розвиток.

Як свідчать напрацьовані досвід і практика, державна підтримка може реалізовуватися як у прямій, так і в непрямій формі (рис. 1).



Рис. 1. Форми державної підтримки сільськогосподарських виробників

Однак, незважаючи на множинність наведених на рис. 1 варіантів надання державної підтримки, сільськогосподарські виробники України наразі відчувають загальну незахищеність і часто – неспроможність протистояти зовнішнім і внутрішнім згубним факторам.

Протягом 2000–2016 рр. у ЄС показник сукупної підтримки сільського господарства відносно ВВП знизився з 1,17% у 2000 р. до 0,68% у 2016 р. За аналізований період у США теж спостерігається аналогічна тенденція зменшення відносного рівня сукупної підтримки сільського господарства, однак із дещо нижчими темпами скорочення. Теж саме стосується Австралії і Канади, а також Туреччини і в цілому країн ОЕСД [1]. Проте, незважаючи на загальну тенденцію до зниження, обсяги державної підтримки в Україні й окремих країнах світу (рис. 2) абсолютно неспівставні: найнижчий рівень досліджуваного показника спостерігається у Канаді – 121,8 дол США проти 21,8 дол на 1 га ріллі в Україні, хоча і він перевищує вітчизняний у 6 разів. При цьому у таких державах, як США і Туреччина означений показник сягає рівня 492,4 дол і 839,2 дол на 1 га ріллі відповідно, а лідером державної підтримки є країни Європейського Союзу з показником 931,7 дол США на 1 га ріллі.

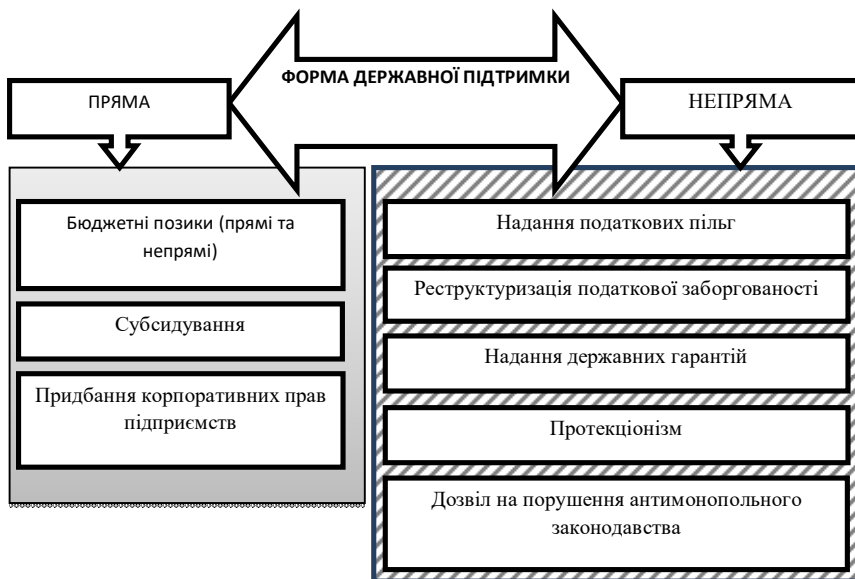

Рис. 2. Обсяги державної підтримки сільськогосподарського виробництва в Україні й окремих країнах світу, дол. США на 1 га ріллі [1]

Характеризуючи вітчизняну систему державної підтримки сільськогосподарських виробників, слід окреслити сфери застосування програм державної підтримки. Так, у 2018–2019 рр. ними було охоплено наступні напрями (табл. 1).

Таблиця 1

Обсяги фінансування програм державної підтримки сільськогосподарського виробництва в Україні у 2018–2019рр., млн. грн. [2]

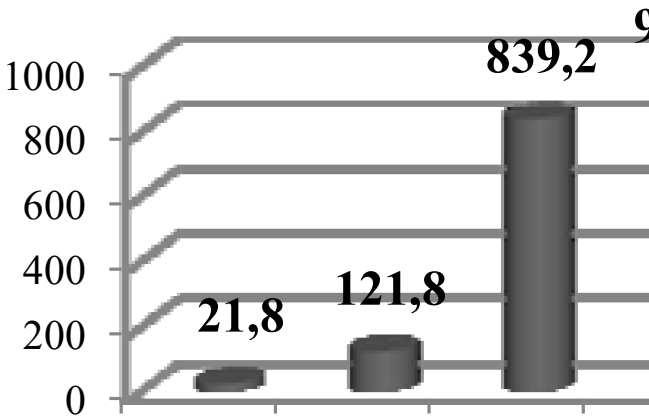
Програма/напрямок	2018	2019	
		передбачено	фактично освоєно
Фінансова підтримка заходів в агропромисловому комплексі шляхом здешевлення кредитів	265,9	127,2	103,9
Фінансова підтримка розвитку фермерських господарств	203,3	800,0	230,4
Державна підтримка розвитку хмелярства, закладення молодих садів, виноградників і ягідників і нагляд за ними	394,3	400,0	119,8
Надання кредитів фермерським господарствам	0,0	200,0	140,0
Державна підтримка галузі тваринництва, зберігання та переробки сільськогосподарської продукції, аквакультури (рибництва)	2389,8	3500,0	1600,0
Фінансова підтримка сільгоспвиробників	912,9	881,8	640,3

Зважаючи на представлені дані, варто зауважити на зменшенні обсягів фінансування у 2019 р. по таких програмах, як «Фінансова

підтримка заходів в агропромисловому комплексі шляхом здешевлення кредитів» і «Фінансова підтримка сільгоспвиробників» та збільшення забезпечення коштами інших наведених програм. Проте прослідковується цікава закономірність: по всіх означених програмах кошти засвоєно лише частково. Зокрема, програма фінансової підтримки заходів в агропромисловому комплексі шляхом здешевлення кредитів була освоєна на 81,7%, фінансової підтримки розвитку фермерських господарств – на 28,8%, державної підтримки розвитку хмелярства, закладення молодих садів, виноградників і ягідників і нагляд за ними – на 30,0%, надання кредитів фермерським господарствам – на 70,0%, державної підтримки галузі тваринництва, зберігання та переробки сільськогосподарської продукції, аквакультури (рибництва) – на 45,7%, фінансової підтримки сільгоспвиробників – на 72,6%.

У 2020 році уряд планує впровадити шість програм підтримки аграрної галузі:

- здешевлення кредитів сільськогосподарським товаровиробникам для покупки земель сільськогосподарського призначення;
- фінансова підтримка розвитку фермерських господарств;
- державна підтримка розвитку хмелярства, закладення молодих садів, виноградників та ягідників і нагляд за ними;
- державна підтримка тваринництва, аквакультури (рибництва);
- фінансова підтримка сільгосптоваровиробників; формування статутного капіталу Фонду/Агентства часткового гарантування кредитів [3].

Однак наразі виникає сумнів щодо ефективності провадження такої форми державної підтримки сільськогосподарських виробників. Адже наведені програми є засобами реалізації прямої форми підтримки, а, за критичних економічних умов, результативнішими для отримувачів будуть непрямі форми, такі як податкові пільги, державні замовлення на конкретних підприємствах, протекціоністські заходи з боку держави тощо.

Серед непрямих методів державної підтримки сільськогосподарських виробників найдієвішим є застосування певних пільг в оподаткуванні. Зокрема, розширеному відтворенню аграрного виробництва країн з розвинутими ринковими відносинами сприяє встановлення ставки ПДВ з реалізації сільськогосподарської продукції за ставкою 0% [4]. у Білорусії практикують звільнення новостворених селянських (фермерських)

господарств протягом трьох років з дня їх державної реєстрації від сплати податків і зборів. А загалом у більшості зарубіжних країн податкове стимулювання здійснюється за двома великими напрямками: сільськогосподарська кооперація та диференційований підхід по галузях господарювання таї за рівнем доходів та розмірами його суб'єктів [5].

Зважаючи на показники виконання фінансування програм державної підтримки сільськогосподарських виробників і пріоритети в даному питанні країн з розвиненої ринковою економікою, варто зауважити, що наразі назріла необхідність зміни підходів до сприяння розвитку аграріїв на державному рівні. І одним з перспективних векторів руху має стати перехід до непрямих форм державної підтримки чи, зрештою, комбінований варіант.

Висновки. Правильність вибору форм і методів надання державної підтримки сільськогосподарським виробникам в Україні на сучасному етапі викликає низку питань. Наявні показники освоєння фінансових ресурсів за проваджуваними державою програмами державної підтримки доводять неефективність останніх. Як варіант оптимізації ситуації – зміна підходів і форм фінансування, а також використання зарубіжного досвіду у перспективних планах розвитку аграрної галузі.

Список літератури

1. Кернасюк Ю. Державна підтримка АПК // Агробізнес сьогодні: Економічний гектар. 01 липня 2019 р. URL: <http://agro-business.com.ua/agro/ekonomichnyi-hektar/item/14260-derzhavna-pidtrymka-apk.html>
2. Стан фінансування програм підтримки АПК у 2019 році. Інформаційно-аналітичний портал АПК України. URL: <https://agro.me.gov.ua/ua/pidtrimka/stan-finansuvannya-program-pidtrimki-apk-u-2019-roci>
3. Програми державної підтримки АПК у 2020 році. URL: <https://uteka.ua/ua/publication/news-14-delovye-novosti-36-programmy-gospodderzhki-apk-v-2020-godu>
4. Коваленко Л.О., Міхесенко Т.В. Адміністрування ПДВ в системі фінансового менеджменту // Науковий вісник Полісся. Ч.2. 2016. № 4 (8). С. 293–302.
5. Бечко П.К., Барабаш Л.В., Кобилянський М.О., Нагорна Ю.І. Податкове стимулювання суб'єктів господарювання аграрного виробництва, як складова регуляторного механізму: світовий досвід // Електронне наукове фахове видання з економічних наук

УДК 330.82:336.7

Кесарь Яна Петрівна, студентка
Одеський національний університет імені І. І. Мечникова

Ломачинська І. А., к.е.н., доцент
Одеський національний університет імені І. І. Мечникова

КОНЦЕПТУАЛЬНІ ОСНОВИ РОЗВИТКУ ПОВЕДІНКОВОГО БАНКІНГУ

Сьогодні дані про те, як споживачі думають, приймають рішення та взаємодіють із продуктами та послугами, визначають, як бізнес орієнтує свої зусилля на досягнення максимальної ефективності. Фінансовий сектор не є винятком, і зміна парадигми у банкінгу, безперечно, потребує трансформації, акцентуючи увагу на потребах, бажаннях, діях клієнтів. Надання правильного продукту потрібній людині та в потрібний час – це один із головних викликів, з якими стикаються сьогодні банківські установи.

Все частіше у сучасних умовах перешкодами раціональної поведінки індивіда є надмірний оптимізм, самовпевненість, ефект помилкового консенсусу, прокляття обізнаності, неприйняття втрат, помилка «статус-кво», ментальний простір, формування «рамко» [1]. Це можна пояснити збільшенням інформації, посиленням невизначеності, зміною ментальності тощо. В результаті рішення і поведінка характеризується ірраціональністю та квазіраціональністю. А, отже, емоції, пересторога, упередження є ключовою рушійною силою багатьох рішень щодо витрат, заощаджень, інвестування, що суттєво впливає на фінансовий вибір. Відповідно парадигмою аналізу економічних і фінансових рішень є поведінкова економіка, яка саме досліджує ірраціональну складову поведінки економічних агентів.

Серед особливостей споживчої поведінки у банкінгу є те, що клієнти по-різному відносяться до грошей і фінансів в залежності від джерела отримання доходів. Непередбачувані або пасивні доходи, кишенькові витрачаються зазвичай найлегше. Зарплата буде направлятися на «відповідальні» речі, оскільки вона відноситься до «серйозних» грошей. Відстрочка оплати може різко збільшити бажання споживачів купувати, оскільки часова вартість

грошей робить майбутні платежі менш дорогими, ніж негайні. Є й інша, менш раціональна основа цього – виплати, як і збитки, надзвичайно неприємні.

Споживачі відчувають певну форму болю, коли здійснюють платіж. Коли індивід платить за щось, спрацьовують ділянки мозку, які беруть участь в обробці фізичного болю [2]. При цьому психологічний біль від втрати вдвічі перевищує задоволення від вигоди [2]. І розуміння цієї основної емоційної реакції на ризик має ключове значення для поліпшення досвіду клієнта банківської послуги. Ось чому маркетологи у фінансовій галузі схильні просувати продукти, демонструючи, що покупка допоможе їм уникнути втрат.

Одним із найвпливовіших принципів економіки поведінки та життя людини є самоконтроль як якість, яка заважає робити те, що не відповідає інтересам індивіду. Втім у банкінгу самоконтроль обмежений, по-перше, тим, що людина емоційно пов'язана, перш за все, з теперішнім, а не майбутнім, і, по-друге, потребує відповідного рівня фінансової грамотності [3]. Крім того, ірраціональність може посилюватися соціалізацією індивіда.

Отже, самоконтроль визначається, перш за все, схильністю до раціональності. Втім все частіше ірраціональність переважає. Згідно «парадоксу Алле» людина спрямовує свої зусилля не на отримання максимального прибутку, а на забезпечення стабільності або надійності [4]. Індивід приймає рішення, базуючись на прагненні отримати задоволення, аніж максимізувати корисність, оскільки володіє обмеженими ресурсами, необхідними для прийняття раціонального рішення [5]. Згідно з ефектом безповоротних витрат індивід більш схильний до інвестицій у ті галузі, де вже були вкладені гроші, зусилля або час, не зважаючи на те, що інвестиції могли бути невдалими. Пояснення такої поведінки засновано на бажанні індивідів не виглядати марнотратними, тобто нераціональними. [6]

Як результат, клієнти все частіше використовують «якір» при прийнятті інтуїтивних рішень. Втім «якір» у довгостроковій перспективі буде ефективним і перспективним у тому випадку, коли залишається право вибору за клієнтом, банк надає достатній для клієнта обсяг інформації, у тому числі про їх свідомі та несвідомі упередження, банк має достатній рівень довіри, послуга забезпечує досягнення споживчої цілі.

Отже, фінансова поведінка клієнтів банку буде залежати від того, що вони відчувають, отримуючи дохід або здійснюючи витрати. В контексті цього існує потреба у нових підходах і

рекомендаціях щодо практичного застосування спеціальних технік управління індивідуальними рішеннями та фінансовою поведінкою. Однією з головних таких технік є «поштовх» [1]. «Поштовх» лише допомагає індивідам прийняти правильні рішення, а не є способом прийняти рішень за них. Правильність рішення визначається тим, що вони орієнтовані, перш за все, на зростання цінності для клієнта, що в подальшому дозволить підвищити ефективність просування продукту чи послуги для банку. Таким чином, відмінністю поштовху від маніпуляції є те, що метою першого є загальне благо і свобода вибору, другого – непряме використання інших людей для досягнення власних цілей. Спроби підмінити поштовх маніпуляцією або хибні поштовхи не відповідають концепції персоніфікованої клієнтоорієнтованості, яка є основою сучасних бізнес-моделей успішних високотехнологічних банків.

Розуміючи реальні мотивації користувачів, банки можуть заохочувати та надавати їм можливість досягти більш здорового фінансового існування, забезпечуючи максимізацію і власних вигід. Тобто банки мають формувати оточуюче клієнта середовище таким чином, щоб підштовхнути його до правильного рішення, а не змінювати його природу в контексті власних інтересів. Це передбачає перехід від моделі сегментації клієнтів банку за доходами до моделі «доходи плюс поведінка», в основі якої заохочення до витрат менше за доходи, регулярної економії, страхування на випадок непередбачених витрат, інвестування у довгострокові перспективи й т.п.

Втім, це можливо за умови ефективної цифровізації. Завдяки Big Data, технології машинного навчання, штучному інтелекту звички клієнтів стають більш зрозумілими і доступними на основі точних моделей прогнозування, що дозволяє моделювати майбутню поведінку та її мотиви. При цьому, з одного боку, FinTechs знижують витрати і час проведення банківських операцій, роблять їх простими, зручними, доступними, максимально комфортними [7], а, з іншого, цифровізація буде успішною лише у випадку клієнтоорієнтованості.

Отже, в сукупності використання техніки «поштовха» клієнта до правильного вибору і цифровізація банкінгу при наявності бренду як відображення довіри, чесності, відкритості, безпеки, якості дозволить банку стати «помічником» в реалізації потреб клієнтів і забезпечить таким чином свою конкурентоспроможність у довгостроковій перспективі.

Список використаних джерел:

1. Галер, Р., Санстейн, К. *Поштовх. Як допомогти людям зробити правильний вибір*. К.: Наш формат, 2017. 312 с.
2. Arkes, H. R., Blumer, C. The psychology of sunk cost. *Organizational Behavior and Human Decision Processes*. 1985. 35. P. 124–140.
3. Ломачинська, І. А. Фінансова грамотність як основа оптимізації фінансової поведінки в умовах глобалізації. *Вісник Одеського національного університету. Економіка*. 2011. Том 16, випуск 20. С. 116–124.
4. Maurice, Allais. Le comportement de l'homme rationnel devant le risque: critique des postulats et axiomes de l'école américaine. *Econometrica*. April 1953. V.21, no 2. P. 503–549.
5. Simon, H. A. A Behavioral Model of Rational Choice. *Quarterly Journal of Economics*. 1955. Vol. 69. No 1. P. 99–118.
6. Arkes, H. R., Blumer, C. The psychology of sunk cost. *Organizational Behavior and Human Decision Processes*. 1985. 35. P. 124–140.
7. Ломачинська І. А., Куниця В. С. Роль FinTech у модернізації банківської діяльності в умовах глобалізації. *Вісник Одеського національного університету. Економіка*. 2018. Том 23, вип. 5 (70). С. 190-195.

УДК 338.31:65.06

Cherednichenko Olena, Ph.D., Associate Professor
 NUBiP of Ukraine

TO THE QUESTION OF EFFICIENCY OF TECHNICAL RE-EQUIPMENT OF THE FOOD INDUSTRY

Modern society is increasingly concerned about environmental issues, and industrial production is considered to be a major source of environmental problems. The development of food processing enterprises in Ukraine is accompanied by an increase in their environmental risk due to the lack of implementation of waste and low-waste technologies, low levels of wastewater treatment, pollutant emissions and significant production waste. Meat, sugar, alcohol and yeast industries are most negatively affected by the environment. At the same time, there is a growing demand for quality, environmentally friendly food that needs technical upgrading. But domestic food production is dominated by energy-intensive and outdated equipment,

and today only a small fraction of companies invest in environmental programs.

The trends in the food industry and indicators that indicate this level reflect the difficult situation in the industry. At the same time, it is important to take into account the features of each particular sub-branch of the food industry and a thorough knowledge of its specificity. For example, it is impossible to maximize the coefficient of extensiveness in the sugar beet industry due to the seasonality of agriculture, and in the sugar refining industry it is necessary to strive for this [4].

The most important and determining factors of the food industry that influence the level and dynamics of the use of fixed assets are scientific and technological progress, raw material factor, forms of organization of production, placement of enterprises of the industry, organizational and economic mechanism of agro-industrial systems and product subcomplexes [2].

Economic instability, crises and depressions, high inflation, when indexation does not block the rise in prices for means of production, and the depreciation fund does not allow enterprises even simple reproduction of fixed assets, forcing companies to attract other sources of financing, such as profit, bank loans, and in separate branches of the food industry - budgetary funds.

The modernization of the food industry through the use of modern technologies and their technical re-equipment allows to achieve not only direct effect but also longer storage of agricultural products, ensuring reliable, stable, efficient domestic food base and food security of the country [3].

The share of the active part of fixed assets in the food industry is about half of their total value. Given the pace of development of scientific and technological progress, the annual rate of renewal in this field should be at least 10%, and the rate of reproduction of technological equipment - 15-20%. Food processing companies are constantly upgrading their logistics facilities. The balance of fixed assets in the production of food, beverages and tobacco for 2012-2018 according to the national statistics is shown in table 1.

Table 1

Balance of fixed assets in the production of food, beverages and tobacco

for 2012-2018, million UAH

Indicator	2012	2014	2016	2018	2018 to 2012, %
Вартість основних засобів на початок року	96507,5	116439,8	153311,6	18 1459,8	1 88,0
Надійшло основних засобів	12625,1	14511,3	19148,8	31 898,6	2 52,7
Вибуло основних засобів	3508,2	5205,9	8464,5	62 01,4	1 76,8
Вартість основних засобів на кінець року	105624,3	125745,2	163995,9	20 7157,0	1 96,1
Амортизація основних засобів за рік	6243,2	7262,4	8275,2	10 586,5	1 69,6
Залишкова вартість основних засобів					
на початок року	50868,1	59477,0	73354,0	92 007,7	1 80,9
на кінець року	55788,2	66339,9	80209,9	10 7130,6	1 92,0
Коефіцієнт оновлення, %	12,0	11,5	11,7	15, 4	X
Коефіцієнт вибуття, %	3,6	4,5	5,5	3,4	X
Ступінь зносу, %	47,2	47,2	51,1	48, 3	X
Темп зростання, %	104,4	105,1	106,3	10 7,3	X

Source: calculated by the author on the basis of the official website of the State Statistics Committee of Ukraine [4].

At the beginning of 2012, the value of fixed assets in the food industry of Ukraine amounted to 96507.5 million UAH, including indexation and revaluation, and 50868.1 million UAH at residual value. In 2012-2018, there is an 88% upward trend in the value of fixed assets. But it can be both a positive factor, which indicates a certain updating of the material and technical base at the enterprises of the industry, and a negative one, given the inflation rate, which can offset such an increase. The same trend was observed in the increase in the value of fixed assets that were commissioned during this period, as well as those that were decommissioned. Although the explanations may be similar to the above. On the plus side, the cost of new fixed assets is greater than the cost of decommissioning, resulting in an increase in their value at the end of the year as well as a residual value.

The cost of fixed assets commissioned has increased more than 2.5 times since 2012. At the same time, the cost of decommissioned fixed assets of the food industry increased by 76.8%. In particular, this trend

is reflected in the value of the coefficients of refreshment and disposal. As a result, the value of property, plant and equipment increased by almost 2 times at the end of the year, and the annual depreciation charge - by almost 70%.

The general indicator of the technical and technological level of the industry is the degree of deterioration of fixed assets. In the food industry there is a steady tendency of gradual increase of this indicator, which was not below 47% during the studied period. The highest value of the level of depreciation of fixed assets was recorded in 2016 at 51.1%.

More than half of the fixed assets of the food industry are in need of renewal. Without the use of new modern equipment and the replacement of worn-out and technologically backward, efficient development of the industry is impossible. The smallest degree of deterioration is observed in the production of tobacco products, which is facilitated by the concentration of large capital of large investors, both domestic and foreign. The most technologically backward industries are traditionally baby foods, sugars, oils and animal fats.

The use of outdated energy-consuming equipment leads to the consumption of almost twice as much energy by domestic enterprises than similar production abroad, as a result of the competitiveness of Ukrainian foodstuffs by the criteria of price and quality.

Indicators characterizing the equipment and efficiency of the use of fixed assets in the production of food, beverages and tobacco for 2012-2018 indicate positive developments in this area, in addition to attracting labor resources and, accordingly, the creation of new jobs by food enterprises, which is positive would affect the socio-economic situation in the country (Table 2).

Table 2
Indicators of equipment and efficiency of use of fixed assets in the production of food, beverages and tobacco for 2012-2018

Показник	2012	2014	2016	2018	2018 to 2012, %
Середньорічна вартість основних засобів, млн грн	101065,9	121092,5	158653,8	194308,4	192,3
Облікова кількість штатних працівників, тис. осіб	456,7	385,3	347,1	278,6	61,0

Обсяг виробленої продукції, млрд грн	270,60	297,87	440,21	572,97	211,7
Чистий прибуток (- збиток), млрд грн	7,18	-16,91	-7,51	15,30	213,1
Капіталоозброєність, тис. грн	221,30	314,28	569,47	697,45	315,2
Капіталовіддача, грн	2,68	2,46	2,78	2,95	110,1
Капіталомісткість, грн	0,37	0,41	0,36	0,34	91,9
Рівень рентабельності, %	7,1	-14,0	-4,7	7,9	X

Source: calculated by the author on the basis of the official website of the State Statistics Committee of Ukraine [4].

Economic, political, diplomatic problems have negatively affected both the economy of the state and the food industry in particular. Therefore, after profitable years, there is a sharp decline in food production and losses in 2014 in the amount of 16.91 billion UAH, in 2016 - in the amount of 7.51 billion UAH. Effective management and organization of production allowed to increase net profit from 7.18 billion UAH in 2012 to 15.3 billion UAH in 2018 after several unprofitable years in between.

As a result of an increase in the average annual cost of fixed assets by 92.3% and a decrease in the number of full-time employees by 39%, the stock value of food enterprises increased more than 3 times. There are positive changes in the indicators of capital efficiency and capital intensity, an increase of 10.1% and a decrease of 8.1% respectively.

As a result of all these changes, the level of profitability of the food industry increased by 0.8 percentage points, in 2014 the level of loss was 14%, and in 2016 - 4.7%. All the above mentioned aspects testify to empowerment of modern food industry of Ukraine and necessity of their use.

Mainly modern food processing enterprises operate on the basis of private property, and thus sufficient objective conditions are created for the rational and effective use of fixed assets. And to improve the ecological condition, it is necessary to ensure production of environmentally safe and quality raw materials, to improve the existing and introduce new technologies, to carry out modernization and technical re-equipment.

List of references

1. Чередніченко О.О., Чередніченко Є.С. Бурякоцукрове виробництво в Україні та європейський досвід / О.О. Чередніченко, Є.С. Чередніченко // Україна – Європейський Союз: від партнерства до асоціації: Український Щорічник з Європейських Інтеграційних Студій. Вип. II. – Луцьк, Терен, 2019. – С. 381-390.

2. Руснак П.П., Чередніченко О.О. Активізація інноваційної діяльності в агропромисловому виробництві / П.П. Руснак, О.О. Чередніченко // Економіка АПК. 2007. № 3. С. 10-16.

3. Чередніченко О.О. Реінжиніринг як один із ефективних способів поліпшення господарської діяльності / О.О. Чередніченко // Науковий вісник національного університету біоресурсів і природокористування України. Серія: Економіка, аграрний менеджмент, бізнес. – 2012. – № 177. – Ч. 4. – С. 209-215.

4. Official site of the State Statistics Committee of Ukraine / www.ukrstat.gov.ua

УДК:33.336.77

Бондаренко Наталія Вікторівна

к.е.н., доцент, доцент кафедри фінансів, банківської справи та страхування

Власюк Світлана Анатоліївна

к.е.н., доцент, доцент кафедри фінансів, банківської справи та страхування

МЕХАНІЗМІВ КРЕДИТУВАННЯ МАЛОГО БІЗНЕСУ

Закономірність розвитку механізмів кредитування малого бізнесу зумовлено тим, що саме в даний час та в умовах дестабілізації економіки, малий бізнес здатен за мінімального рівня державної підтримки продукувати нові робочі місця, забезпечувати солідну частку бюджетних надходжень, розробляти та впроваджувати інноваційну продукцію і послуги. Розвиток малого бізнесу є головним чинником економічного зростання, формування валового внутрішнього продукту. З огляду на вищезазначене постає питання дослідження малого бізнесу в Україні з позицій кредитування його діяльності. Застосування кредиту є необхідним елементом стабілізації економіки країни, а також чи не єдиним джерелом забезпечення стабільної роботи малих підприємств. Саме тому особливої актуальності набуває розробка дієвого механізму кредитування малого бізнесу [1]. Банківська стратегія в кредитуванні малого бізнесу залежить від характеристики його ресурсної бази. У цьому полягає головна суперечність усієї

банківської системи: можливості банку не співпадають із потребами ринку фінансової послуги, яку багато банкірів називають кредитуванням малого бізнесу, хоча насправді процедура надання такого кредиту мало чим відрізняється від процедури по інших суб'єктах [2].

Кредитування міжнародними організаціями в Україні представлено, насамперед, завдяки діяльності Європейського банку реконструкції та розвитку і Німецько-Українського фонду. Ці учасники кредитування використовують комерційні банки як посередники. Зокрема, партнерами програми кредитування малого бізнесу в різний час ставали 10 українських банків – АТ «Райффайзен Банк Аваль», ПАТ КБ «ПриватБанк», ПАТ «Банк Форум», АТ «ПроКредит Банк», ПАТ «КБ “Надра”», ПАТ «Кредитпромбанк», ПАТ «Кредобанк», ПАТ «Мегабанк», АТ «Родовід Банк» і ПАТ АКБ «Львів» [3] (табл. 1).

Таблиця 2.1
Кількість банків України

Банк	2015 р.	2016 р.	2017р.	2018р.	04. 19р.
Платоспроможні	117	96	82	77	77
Державні	7	6	5	5	5
Іноземні	25	25	23	21	21
Приватні	85	65	54	51	51
Неплатоспроможні	3	4	2	1	1

На конкурсній основі забезпечення ресурсами механізму кредитування малого бізнесу може здійснюватися й за рахунок державного кредитування. Серед ключових джерел залучення ресурсів щодо кредитування малого бізнесу і небанківські установи, спектр організаційних форм яких є досить широким. До таких організацій, зокрема, відносять: кредитні спілки, лізингові компанії, факторингові та фінансові компанії. Тобто загалом окремі різновиди небанківських установ з надання ресурсів для забезпечення механізму кредитування малого бізнесу відрізняються, перш за все, формою наданого кредиту. При цьому кожний з різновидів небанківських установ має свої особливості надання кредитних ресурсів.

В економічно розвинених країнах питома вага кредиту в структурі джерел фінансування малого бізнесу становить не менше, ніж 60%. Зовсім іншою є структура джерел фінансового забезпечення малого бізнесу в Україні, де частка кредиту дорівнює менше, ніж 20% [4]. Вітчизняні підприємства фінансуються переважно за рахунок власних коштів, а фінансування за рахунок

кредитів становить лише незначну частину. Зокрема на початку 2018 року 60% коштів, за рахунок яких фінансувався малий бізнес – були власні кошти підприємств, банківський кредит становив 16%, а фінансування з боку держави лише 6%.

Фінансовий стан домогосподарств та бізнесу поліпшується. Високі темпи зростання реальних доходів населення зберігаються третій рік поспіль. Поліпшення споживчих настроїв у поєднанні з вищими доходами стимулюють населення брати більше кредитів. Доходи компаній також динамічно зростають, рентабельність нормалізувалася після різкого відновлення після кризи, а боргове навантаження залишається переважно на прийнятному рівні. Загалом підприємства дедалі чіткіше декларують наміри більше позичати на фінансування інвестицій в основний та оборотний капітал. Тим часом банки стверджують, що готові збільшувати обсяги корпоративного кредитування. Частка внутрішнього фондування в зобов'язаннях банків продовжує зростати, зовнішні запозичення в іноземній валюті становлять лише близько 11% від усіх зобов'язань сектору. Фінансові установи продовжують погашати зовнішні борги, проте нові не залучають через їхню відносно високу вартість і невисокий попит на кредити в іноземній валюті. Фондування залишається дуже коротким, проте банки мають великі обсяги високоякісних ліквідних активів на балансах – це гарний запобіжник від проблем із ліквідністю. Суттєве скорочення валових кредитів у грудні пов'язане з низкою списань та погашень кредитів компаній (рис. 1).



Рис. 2.3. Частка валютних кредитів

Залишки за кредитами, наданими сектору домашнім господарствам, збільшились на 26,3 млрд. грн., а на 1 жовтня 2018 р. становили 205,3 млрд. грн. Кредити в національній валюті отримувались переважно на споживання. Кредитна заборгованість домашнім господарствам в іноземній валюті знизилась. У III

кварталі частка кредитів на нерухомість серед усіх кредитів населення зросла на 1,6 в. п. до 24,6% через зміну курсу гривні. Кредити, надані сектору домашнього господарства, в структурі зросли з 16,4% до 18,6%, тоді як кредити, надані нефінансовим корпораціям, зменшилися з 82,3% до 80,4%, кредити, надані сектору ЗДУ, зросли до 0,2%, а кредити, надані іншим фінансовим корпораціям, зменшилися з 1,2% до 0,8%.

За оцінками експертів потреба малого бізнесу в позикових коштах задовольняється лише на 17-20%. Головними проблемами кредитування малих підприємств є:

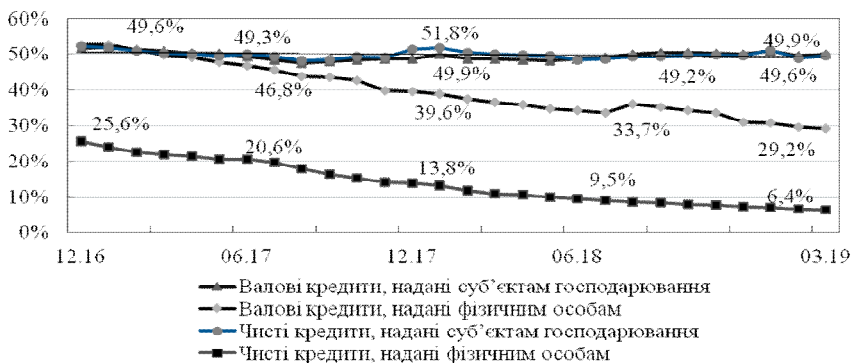
- приховування частки доходів українських малих підприємств;
- відсутність надійної застави, тому що більшість малих підприємств не є власниками ліквідного майна.

Якщо в банку і є відповідні програми для малих підприємств, то зазвичай вони залишаються для підприємства дуже дорогими; недовіра до малих підприємств з боку банківських установ, яка ґрунтується на репутації малого підприємництва в цілому та відсутність у малих підприємств кредитної історії [4]; складність спостереження та контролю за позичальниками – суб'єктами малого бізнесу (велика кількість малих підприємств працюють у «тіньовій» економіці); недостатній професіоналізм менеджерів (складності при розробці необхідної документації, бізнес-планів, техніко-економічного обґрунтування проекту) [5].

Список літератури

1. Біломістний О.М. Особливості структури механізму кредитування малого бізнесу. Теоретичні засади та макроекономічні аспекти фінансово-економічних систем. Вісник Університету банківської справи Національного банку України 2013 № 1 (16). С.61-65.

2. Абрамова І.М. Проблеми розвитку малого підприємництва в Україні. Фінанси України. 2010. № 4. С. 12 – 17.

3. Підсумки роботи компаній учасників Асоціації у 2017 році / Українське об'єднання лізингодавців URL: <http://uul.com.ua/2018/pidsumky-roboty-kompanijuchasnykiv-asotsiatsiyi-u-2017-rotsi>

4. Карамішева Г.М., Новікова А. Г. Проблеми кредитування малого та середнього бізнесу в умовах посткризового стану економіки. Актуальні проблеми економіки. 2011. №1. С. 34-38,

5. Дутченко О.М., Домбровський В.С. Банківське кредитування малих підприємств. Фінанси України. 2010. №9. С. 24-29

УДК 340.12

Колиба Максим Михайлович,
аспірант кафедри теорії та історії держави і права,
конституційного та міжнародного права
Львівського державного університету внутрішніх справ

ОСОБЛИВОСТІ ВИТОКІВ СВОБОДИ ВІРОСПОВІДАННЯ НА ДАВНЬОУКРАЇНСЬКОМУ ҐРУНТІ: ФІЛОСОФСЬКО- ПРАВОВИЙ АНАЛІЗ

У теперішньому глобалізованому світі існує напрочуд широкий спектр віросповідальної практики, яка поєднує в собі як прихильників давніх вірувань, що передували буддизму, християнству, ісламу, представників світових релігій, так і різноманітних нововірців. Не виняток у цьому й сучасне українське суспільство, що зумовлено певними об'єктивними причинами.

Державна політика в Україні щодо свободи віросповідання є сприятливою для діяльності численних релігійних організацій – інституцій, церков, конфесій. В Україні діє близько 37 тис. релігійних організацій [1], серед яких присутні нові релігійні організації язичницького спрямування, зокрема, Рідної української національної віри, Духовний центр родового вогнища Рідної православної віри, Релігійний центр об'єднання релігійних рідновірів України, Релігійні організації церкви українських язичників тощо. Переважно до релігійних організацій язичницького спрямування належать українські громадяни та українці, які проживають за кордоном. Ця категорія населення сповідує віру своїх предків дохристиянської доби, відроджуючи її традиції, розповсюджуючи духовну літературу, мають свої ЗМІ тощо.

Релігійні організації язичницького спрямування або неоязичництва закликають до відновлення язичницьких уявлень, культів та обрядів. Неоязичництво, чи нативізм (від лат. *nativus* – природжений) – реконструкція дохристиянських політеїстичних вірувань, що виникла в основному в 70–90 роки ХХ ст. на основі вірувань, пантеону божеств, символів, практик та інших елементів древніх релігій.

Дослідження феномену язичництва ми спостерігаємо, перш за все, на історичній, правовій та філософській ниві. Цим питанням присвятили свої науково-теоретичні праці Є. Аничков (досліджував язичництво в стародавній Русі), М. Бердяєв (аналізував науку про релігію і християнську апологетику), І. Огієнко (висвітлював дохристиянські вірування українського народу), Різні аспекти дохристиянських вірувань та свободи віросповідання були предметом Л. Гумільова, М. Костомарова, І. Нечуй-Левицького, О. Павлова, І. Беляєва, А. Гуревича, І. Музики, В. Шаяна, Л. Силенка, Г. Лозка та ін. Разом з тим, чималий пласт філософсько-правового аналізу язичництва, пов'язаний з правом людини на свободу віросповідання ще чекає свого дослідника.

Стародавня віра праукраїнців базувалася на звичаєвому праві. Ще І. Огієнко зазначав, що «стародавня віра давала нашим предкам усю реальну філософію всього біжучого життя... увійшла в плоть і кров наших предків, а тому легко й відразу забути не могла» [2, с. 314]. Анімізм і антропоморфізм – це основні риси дохристиянського вірування. Язичницькі вірування були тісно пов'язані з життям русичів, із довкіллям і господарським побутом: «Людина хотіла бути зо своєю природою в найкращих стосунках, бо ясно бачила, що в усьому залежить від неї, і тому початкова релігія заснована була на боротьбі з своїм довкіллям за своє існування, власне на певному ставленні до цього довкілля, – до сонця, води, землі, дерев, і т. ін., а особливо до звірини. Первісна віра була віра практична, домова, господарська, необхідна людині на кожному кроці, бо була міцно пов'язана з її працею [2, с. 13].

Давня дохристиянська віра зазвичай зветься поганством, язичництвом. Слово «поганин», «поганій» часто вживається в найперших давньоруських писемних пам'ятках XI ст. і завжди визначає нехристиянина, нехриста, якої б віри він не був. Значення «поганій» як нехристиянин закріплено в акті 368 р. римського імператора Констанція II. Кожен не грек чи не римлянин, що говорив іншою мовою, звався варваром; а що варвари звичайно були не охрещені, тому скоро «варвар» (аналог «язичник») стало визначати нехристиянина. Значно пізніше постало іще слово «невіра», – хто не вірує в правдивого Бога, нехристиянин зокрема, бусурман (татарин) чи бузувір.

Поганами на Русі називалася також та частина населення, яка проживала в селах, де зберігалася стара віра. Проте, М. Бердяєв визнавав, що в поганстві було світло, була жага божого і безсмертя, він вважав, що у певному сенсі можна сказати, що поганство було теж Старим Заповітом людства [3, с. 57–58].

Є. Аничков вказував, що в давній Україні-Русі було три релігії: 1) князь і дружина головним своїм богом мали Перуна; 2) купці міщани признавали свого бога торгівлі, Велеса, «скотья бога», цебто бога маєтку; 3) простий народ цих богів не визнавав, але мав своїх божків. Коли Київський князь підбирав собі якого іншого народу, – то боги підбитого народу ставали в підлегле становище до головного бога князя – Перуна [4].

Перед руським законом тих часів усі, незалежно від віросповідання, були рівними, чому свідчило (за І. Беляєвим) те, що в Києві напроти палацу князя Ігоря був давній руський пантеон, в якому були зібрані боги всіх слов'янських, литовських, фінських та інших племен [5, с. 77–78].

Хрещення Русі не було добровільним, а це й була причина, що народ сприймав нову віру часом тільки зовнішньо, а сам тримався віри старої, бо «це була релігія реального життя, пізніш хліборобська, як частина життя людини, коли її віра й життя були нерозірвально пов'язані сотнями ниток» [2, с. 13], проте прийняття християнських норм моралі не було психологічним насиллям для новонавернених, які звикли до елементарного протиставлення добра і зла [6, 73]. І не дивно, зазначає І. Музика, що за часів язичництва князі встановлювали язичницьких ідолів, будували капища тощо, а з прийняттям християнства князі регулювали найважливіші питання і сторони церковного життя [7, с. 150], нові християнські храми стали будувати на тих самих місцях, де були перше капища (жертovníки), стояли ідоли або й поганські храми. Так, князь Володимир на тому місці, де стояв у Києві Перун, поставив церкву на честь святого, якого ім'я він отримав при хрещенні – Святого Василя.

У процесі християнізації поряд з містико-аскетичною течією у давньоруській думці складається і чисто «світський» напрям, що був виразником ідеології великокнязівської влади, умонастроїв широких народних мас. В руслі цього напряму християнізація набувала форми адаптації до історичного та культурного життя Київської Русі, пристосування до слов'яно-язичницьких духовних цінностей. Під впливом язичництва християнство ставало все більш «світським», «обрядовим». З цього приводу А. Гуревич стверджував, що різні пласти – культури народної, які коріннями сягають язичництва, архаїчних вірувань та звичаїв, і церковно-слов'янської – не просто співіснували, але, пересікаючись, взаємодіяли у свідомості людей середньовіччя... [8, с. 28]. Це був справжній світоглядний синкретизм, злиття народної релігії й церковного християнства з визначальною роллю першої.

Говорячи про розумову культуру в Південній Русі до навали татар, М. Костомаров вказував, що вона була подвійною – з одного боку, візантійська, релігійна, з іншого – туземна, мирська, почасти язичницька [9, с. 107].

Синкретизм поганських і християнських вірувань надав особливості як філософствуванню, так і свободі віросповідання в добу Київської Русі. В той же час, київські князі, які прагнули до збереження цілісності країни, шанобливо ставилися до віри предків. Так, Володимир Святославович, не дивлячись на своє «христоробіє», вимушений був жити «по устроєнью отіню и дедню», Ярослав Мудрий вимагав від своїх книжників оязичювання християнства, синкретизації його віросповідних догм з національним ідеалом централізованої державності. А в «Повчанні дітям» Володимира Мономаха достатньо чітко вимальовується думка про право кожної людини особисто визначати міру власної релігійності. Ідеї Володимира Мономаха сприяли становленню ранньогуманістичної традиції в Київській Русі, що отримало розвиток в «Слові о полку Ігоревім» та «Молінні» Даниїла Заточника [10, с. 81–91].

Певний інтерес для дослідження правового закріплення права на свободу совісті та віросповідання тих часів являють договори Київської Русі з Візантією та з її північно-західними сусідами – Німеччиною та Готландом. Іноземні християни мали свої храми в Києві, Ладозі, Новгороді [11, с. 528]. На початку XIII ст. була агресія на Русь з боку Литви, однак литвини виявляли незмінну повагу до місцевих звичаїв (у тому числі й язичницької віри) часто проголошуючи: «Старого ми не змінюємо, а нового не впроваджуємо».

Релігійні напрями (язичництво, християнство, іудаїзм тощо) часто-густо настільки перепліталися у буденному житті, що поняття свободи віросповідання не набувало якогось протистояння серед давньоукраїнського люду, а містило начала справжнього плюралізму і толерантності, закріплених і в нормативно-правих актах, літописах України-Руси.

Свобода віросповідальної думки в Україні проклала свій властиво тільки їй притаманний шлях, знаходячись між двома світами – Західним і Східним. Філософсько-правові шукання знаходили вияв у розкритті змісту божого і людського, природного, надприродного й позитивного, формуванні української національної ідеї тощо та мають неоціненну вагу для розвитку й закріплення духовної сутності людини у правовому полі.

Список літератури

1. Кількість релігійних організацій в Україні зросла до 37 тисяч. URL: <https://www.ukrinform.ua/rubric-society/2679097-kilkist-religijnih-v-organizacij-v-ukraini-zroslo-do-37-tisac.html>
2. Іларіон, митрополит. Дохристиянські вірування українського народу: історико-релігійна монографія / вид. 2-е. К.: АТ «Обереги», 1994. 424 с. URL: https://risu.org.ua/php_uploads/files/articles/ArticleFiles_50869_myrIlarion_Doxrystyjanski-viruvannia.pdf.
3. Бердяев Н. Наука о религии и христианская апологетика. Париж. *Путь* – орган русской религиозной мысли под редакцией Н.А. Бердяева. 1927. Январь. № 6. С.50–68.
4. Аничков Е. В. Язычество и Древняя Русь. СПб. : Типография М. М. Стасюлевича, 1914. XXXVIII, [2], 386 с.
5. Беляев И. Д. Лекции по истории русского законодательства. Москва : Тип. С. А. Петровского и Н. П. Панина, 1879. 735 с.
6. Гумилев Л. Н. От Руси к России. Москва : Эксмо, 2014. 384 с.
7. Правовий звичай як джерело українського права IX – XIX ст. / І. Б. Усенко, В. Д. Бабкін, І. В. Музика та ін.; за ред. І. Б. Усенка. Київ : Наук. думка, 2006. 280 с.
8. Гуревич А. Я. Проблемы средневековой народной культуры. Москва : Искусство, 1981. 359 с.
9. Костомаров Н. Две русские народности. *Основа*. СПб., 1861. №3. С. 33-80. URL: <http://litopys.org.ua/anton/ant03.htm>
10. Замалеев А. Ф., Зоц В. А. Мыслители Киевской Руси : монография / Изд. 2-е, перераб. и доп. Киев : Изд-во при Киевском государственном университете издательского объединения «Вища школа», 1987. 184 с.
11. Павлов А. С. Курс церковного права / Посмерт. изд. ред. «Богословского вестника», выполн. под наблюдением доц. Моск. духов. акад. И. М. Громогласова. Сергиев Посад : Тип. Свято-Троицкой Сергиевой лавры, 1902. 539 с.

УДК 347.9+349.6

Заборовский Виктор Викторович

доктор юридических наук, доцент,
 профессор кафедры гражданского права и процесса
 Ужгородский национальный университет

Стойка Алина Васильевна

магистр права,
ассистент кафедры гражданского права и процесса
Ужгородский национальный университет

ПЕРСПЕКТИВЫ ИНСТИТУТА КОЛЛЕКТИВНЫХ ИСКОВ НА ПРИМЕРЕ ИСКА О ЗАЩИТЕ ОКРУЖАЮЩЕЙ СРЕДЫ В УКРАИНЕ

Загрязнённая окружающая среда может нарушить множество прав и свобод человека и гражданина. Так, принципы защиты, разработанные в прецедентном праве Европейского суда по правам человека (далее – ЕСПЧ) как наиболее действенного механизма защиты основных прав государств-членов Рады Европы, и которые касаются вопросов окружающей среды, затрагивают частную жизнь, жилище и здоровье, а также могут использоваться для защиты права на жизнь [1].

Если связанность права на жизнь (ст. 2 Конвенции) и безопасность окружающей среды не вызывают вопросов, серьезное загрязнение окружающей среды может повлиять на благосостояние людей и помешать им наслаждаться своим жильём таким образом, чтобы это отрицательно сказывалось на их частной и семейной жизни, но при этом не создавало серьезной угрозы их здоровью [2]. Следует также отметить, что право на уважение частной жизни не нарушается каждый раз, когда происходит загрязнение окружающей среды [3]. В Конвенции нет четкого права на чистую и тихую окружающую среду, где человек непосредственно и серьезно страдает от шума или другого загрязнения, может возникнуть проблема в нарушении прав, гарантируемых ст. 8 Конвенции [4]. Но, не было бы никаких спорных претензий, связанных с правом на уважение частной жизни, если бы ущерб, о котором идет речь, был незначительным по сравнению с опасностями окружающей среды, присущими в каждом современном городе [5].

Такое нарушение ст. 2 и 8 Конвенции о защите прав человека и основоположных свобод 1950 г. [6] (далее – Конвенция), присутствует, когда действия или бездействие органа власти создали или позволили создать небезопасную среду, которая впоследствии нанесла вред жизни или здоровью. Объективная ситуация риска для жизни и здоровья может быть неизбежной или не являться таковой. Должно присутствовать знание властями этой опасности, которое также широко варьируется – от непосредственного знания о риске до простого предположения [1].

Именно государство должно провести первоначальную оценку «необходимости» вмешательства для определения наиболее подходящей экологической политики и индивидуальных мер с учетом потребностей местного сообщества [7]. Конвенции может применяться в случаях, связанных с окружающей средой, независимо от того, вызвано ли загрязнение непосредственно государством или ответственность государства обусловлена неспособностью надлежащим образом регулировать частную промышленность [8].

Такое позитивное обязательство государства означает, что последнее должно на законодательном уровне предусмотреть всякие наиболее эффективные средства защиты не только самой окружающей среды, но и отдельных лиц или групп лиц, пострадавших от неэффективности первого механизма.

Одним из таких механизмов может быть возможность подать коллективный иск о защите экологических прав, или прав, связанных с окружающей средой.

Так, популяционный иск (с лат. *actio popularis* [9, с. 389]) или иск, поданный в общественных интересах или интересах правопорядка не присущ в прецедентной практике ЕСПЧ, поскольку разбирательство начинается с индивидуальной жалобы [10]. Но такое положение дел не относится к национальным судам.

Так, *actio popularis* распространённый главным образом в странах Африки, Центральной и Северной Америки (Бенин, Гана, Конго, Бразилия, Венесуэла, Колумбия, Панама и прочие), играет незначительную роль в Лихтенштейне, где необходимо исполнить несколько условий для его подачи, Мальте, Перу и Чили. В Венгрии, Хорватии и Грузии он также способствует развитию правопорядка. В Северной Африке физическое или юридическое лицо может обратиться в суд для защиты общественных интересов. Однако большинство государств не предусматривают *actio popularis*, пытаясь предотвратить злоупотребления с подачей заявлений [11].

Может согласиться и с тем, что государству неким образом невыгодным является институт *actio popularis*. Ведь иск в интересах правопорядка может быть подан не только против физического или юридического лица, но также и против самого государства.

Украинское государство предусматривает возможность подачи иска общественными организациями, если они легализованы. Таки организации, в частности и экологические могут выступать истцом или ответчиком в суде (то есть быть участником

гражданских правоотношений (ст. 21 Закона Украины «Об общественных объединениях» [12])). Но это касается только дел, непосредственно коснувшихся их или их членов, и не относится к таким категориям дел как доступ к экологической информации, или прекращение деятельности, загрязняющей окружающую среду (к примеру, в случаях, если такая деятельность происходит на публичных объектах, в парках, заповедниках и так далее, или лицо, которого непосредственно коснулись последствия такой деятельности из-за правовой неосведомленности или прочих причин в не может подать иск).

К примеру, обращаясь к практике украинских судов, отметим дело, возбужденное за иском, поданным некоммерческой общественной организации об осуществлении незаконной вырубке леса на территории Национального природного парка. Общественной организацией был составлен акт осмотра места незаконной вырубки леса, для чего были выполнены необходимые меры замеры с помощью законодательно регулируемых средств измерительной техники, надлежащим образом зарегистрированы, согласно ГОСТу. Организацией были также направлены соответствующие заявления, в которых сообщалось о выявленных фактах незаконной рубки леса. За определением истца, на основании полученных данных по методике, утвержденной Кабинетом Министров Украины был рассчитан размер ущерба, причиненного лесу, который составил 39703, 00 гривен (1580 долларов). Иск был о взыскании имущественного ущерба, причиненного ненадлежащим исполнением обязанностей и нарушением законодательства об охране окружающей природной среды. Так, по мнению суда, данные правоотношения, однозначно свидетельствуют о том, что истец имеет право подавать иски в суд от своего имени с целью реализации уставных целей и на защиту общественного интереса. Таким образом, общественные организации, которым стали известны нарушения действующего законодательства в области, относящейся к их уставной деятельности, имеют все основания для представительства в суде общественных интересов по этим вопросам.

Тем не менее, Закон Украины «Об общественных объединениях» не предусматривает право общественных объединений на обращение в суд за защитой интересов органов государственной власти или государства в целом. При таких условиях, отсутствие права на иск в материальном смысле влечет за собой принятие решения об отказе в удовлетворении иска, независимо от других установленных судом обстоятельств. Таким

образом, суд установил, что требование истца – общественной организации о взыскании ущерба в пользу государства не подлежит удовлетворению [13].

Большая Палата Верховного Суда в Украине неоднократно указывала на то, что право на судебную защиту предполагает возможность обращения в суд за защитой нарушенного права, но требует, чтобы нарушение, о котором утверждает истец, было обоснованным. Такое нарушение прав должно быть реальным, касаться **индивидуально** (шрифт – авт.) выраженных прав или интересов лица, утверждает об их нарушении [14].

Также, необходимо учесть, что если речь идёт об иске *actio popularis* общественной организации о материальном взыскании, то в случае удовлетворения такого необходимо законодательно урегулировать направление денежных средств (к примеру, на восстановление причинённого вреда, если такое восстановление возможно, или об усилении защиты иных природных ресурсов и окружающей среды).

Таким образом, подводя итоги, отметим, что целесообразно было бы ввести институт коллективных исков *actio popularis*, дополнив в украинском законодательстве такое право некоммерческим правоохранительным организациям.

Список использованной литературы

1. Judgment of the European Court of Human Rights in the case «Lopes de Sousa Rernandes v. Portugal» on December 19, 2017 (Application № 56080/13). URL: <http://hudoc.echr.coe.int/eng?i=001-179556> (дата обращения: 05.02.2020).

2. Judgment of the European Court of Human Rights in the case «López Ostra v. Spain» on December 9, 1994 (Application № 16798/90). URL: <http://hudoc.echr.coe.int/eng?i=001-57905> (дата обращения: 05.02.2020).

3. Judgment of the European Court of Human Rights in the case «Jugheli and Others v. Georgia» on July 13, 2017 (Application № 38342/05). URL: <http://hudoc.echr.coe.int/eng?i=001-175153> (дата обращения: 05.02.2020).

4. Judgment of the European Court of Human Rights in the case «Udovičić v. Croatia» on April 24, 2014 (Application № 27310/09). URL: <http://hudoc.echr.coe.int/eng?i=001-142520> (дата обращения: 05.02.2020).

5. Judgment of the European Court of Human Rights in the case «Dzemyuk v. Ukraine» on September 4, 2014 (Application № 42488/02). URL: <http://hudoc.echr.coe.int/eng?i=001-146357> (дата обращения: 05.02.2020).

6. European Convention on Human Rights. Rome, November 4, 1950. *Council of European.* URL: https://www.echr.coe.int/Documents/Convention_ENG.pdf (дата обращения: 05.02.2020).

7. Judgment of the European Court of Human Rights in the case «Giacomelli v. Italy» on November 2, 2006 (Application № 59909/00). URL: <http://hudoc.echr.coe.int/eng?i=001-77785> (дата обращения: 05.02.2020).

8. Judgment of the European Court of Human Rights in the case «Radmila Tolić and Others against v. Croatia» on June 4, 2019 (Application № 13482/15). URL: <http://hudoc.echr.coe.int/eng?i=001-194343> (дата обращения: 05.02.2020).

9. Зайков А.В. Римское частное право. Учебник. 2-е изд., исправ. Москва: Юрайт, 2017. 422 с.

10. Judgment of the European Court of Human Rights in the case «Lekić v. Slovenia» on December 11, 2018 (Application № 36480/07). URL: <http://hudoc.echr.coe.int/eng?i=001-188268> (дата обращения: 05.02.2020).

11. Студенников С. Що таке actio popularis і чому він не застосовується в Україні. *Судебно-юридическая газета. 2019.* URL: <https://sud.ua/ru/news/publication/137503-scho-take-actio-popularis-i-chomu-vono-ne-zastosovuyetsya-v-ukrayini> (дата обращения: 05.02.2020).

12. Про громадські об'єднання: Закон України від 22.03.2012 р. № 4572-VI. *Голос України.* 2012. № 70.

13. Постанова Харківського Апеляційного господарського суду від 23.01.2018 р. № 922/2513/17. URL: <http://www.reyestr.court.gov.ua/Review/71860484> (дата обращения: 05.02.2020).

14. Постанова Верховного Суду від 06.02.2019 р. № 9901/815/18. URL: <http://www.reyestr.court.gov.ua/Review/80112302> (дата обращения: 05.02.2020).

УДК 343.611.1

Завадська Тетяна Іванівна, магістр
Бердянський державний педагогічний університет

**ББИВСТВО ОДНИМ ІЗ ПОДРУЖЖЯ В ІСЛАМСЬКИЙ
РЕСПУБЛІЦІ ІРАН**

Іранський закони основані на законах шаріату, які в свою чергу основані на священних писаннях ісламу. Згідно іранському законодавству, чоловік може вбити власну дружину без покарання, якщо він зловить її з іншим чоловіком. Але для цього повинні бути свідки інциденту – чотири чоловіка. Якщо ці критерії не будуть виконані, чоловік буде покараний та може бути засуджений до смертної кари. Однак, коли жінка знаходить переконливі докази невірності чоловіка, вона не має право вбивати, але може звернутися до суду та попросити розлучення.

Якщо жінка може доказати насилля свого чоловіка, наприклад, отримавши свідчення лікаря, їй може бути надано розлучення. Але чоловік не може бути засуджений за насильство по відношенню до своєї дружини, і поліція рідко діє, коли жінка скаржиться на побиття чоловіка. І поліція, і суд відправляють жінку назад до її жорстокого чоловіка [1].

Жінкам в Ірані дуже важко отримати розлучення, тому що більшість жінок економічно залежні від свого чоловіка та, окрім цього, батько, тобто чоловік, автоматично отримує батьківську опіку, і вона втрачає власних дітей. Нове покоління освічених жінок частіше розлучаються зі своїми чоловіками, коли стикається з насиллям у шлюбі. Вони краще справляються самостійно.

Шахла Моазамі – доцент юридичного факультету та Інституту кримінології Тегеранського університету. Вона провела дослідження у питаннях насилля по відношенню до жінки, втеча дівчат, насилля по відношенню жінок на роботі та альтернативного покарання за вбивство жінок та чоловіків у шлюбі [3].

Шахла Моазамі у питанні жінок в кримінології дослідила 220 інтерв'ю вбивць: 131 чоловіків та 89 жінок. Під час інтерв'ю всі респонденти знаходилися у в'язниці. Моазамі виявила гендерні відмінності в убивствах: 100 % чоловіків самі вбивали свої дружин; 67 % жінок допомагали іншій вбити свого чоловіка. Чоловіки вбивали через ревності, а жінки через те, що хотіли розірвати шлюб.

З цих інтерв'ю можна виокремити чітку та загальну закономірність. Жінки виходили заміж молодими, часто в 12-14 років, і у них було від 5 до 7 дітей. На момент вбивства їх середній вік становив 29 років. Багато з них розповідають, що їх чоловік втратив до них інтерес, і вони відчували, що їхня краса згасає. Коли нова людина цікавиться ними, вони легко закохуються в нього. Закон надає жінкам мало можливостей для розлучення, і вбивство чоловіка планується і здійснюється разом з новим хлопцем. Тільки 33% жінок скоїли вбивство самостійно. Також було виявлено

випадки, коли жінка, іноді за допомогою своїх дочок, вбивали насильницького чоловіка [3].

Існує кілька структурних причин вбивства чоловіка: бідність, неграмотність, традиційні погляди і положення іранських жінок в шлюбі і суспільстві. Також важливим є молодий шлюбний вік. Жінки були занадто молоді, щоб розуміти, що таке шлюб, коли вони виходили заміж у 12-14 років, і їм було важко висувати свої власні вимоги.

В ісламі є дві традиції: сунітська та шіїтська. Іран в основному шіїтський, але в деяких районах країни проживають великі групи мусульман-сунітів. У цих районах менше вбивств подружжя, що пов'язано з тим, що розлучення легше отримати в сунітській традиції для обох статей [2].

Середній вік чоловіків становив 40 років, коли відбувалося вбивство. Чоловіки одружувалися, коли їм було 22-24 роки, а жінки – на десять років молодше. Багатоженство практикується в Ірані, і у 14% чоловіків було дві дружини, одна з яких була убита. 2% чоловіків мали трьох дружин і вбили одну з них. 32% чоловіків були одружені вдруге. Усі опитані чоловіки скоювали вбивство самостійно. Чоловіки назвали невірність своїх дружин мотивом вбивства, але найчастіше це було скоріше підозра в подружній зраді, ніж реальна зрада [3].

Вбивство дружин більш поширене в Південному Ірані, де проживає багато людей арабського походження. Там різниця у віці між подружжям більше, і вбивства через ревності зустрічаються там частіше, ніж в інших частинах Ірану. Коли Моазамі опитувала жінок-убивць на півдні, то жінки казали, що не хочуть бути звільненими з в'язниці. Вони боялися, що їх сім'я вб'є їх. Багато жінок просили тюремну владу про переведення у в'язниці в інших частинах Ірану, що їм зазвичай надавалося.

У справах про вбивства в Ірані застосовуються кровні гроші. Якщо загинув чоловік, відшкодувати родині жертви 180 000 000 IRR (Іранський ріал). Але ціна крові жінки - це половина чоловічої ціни. Вбивство має подвійну увагу в кримінальному праві в Ірані, яке є приватним та державним. Держава має надати вирок, як мінімум два роки в'язниці. Сім'я жертви може вимагати смертної кари або кровних грошей. Якщо сім'я вимагає смертної кари, вони повинні сплатити кровні гроші сім'ї страченого. У випадках вбивства подружжя, коли в шлюбі є діти, саме діти визначають долю одного з живих батьків. Логіка суду полягає в тому, що діти мають кров сім'ї. Батько залишиться у в'язниці, поки дочкам не виповниться 9 років, а синам 15 [2].

На запитання, як дев'ятирічна дитина може прийняти рішення про втрату свого батька чи матері, Моазамі сухо відповідає, що згідно із ісламом, дівчина може одружитися, коли їй 9 років, і таким чином приймати рішення дорослих. Але вона додає, що є пропозиція змінити закон і вікову межу в цих випадках до 13 років для дівчат. У більшості випадків діти звільняють своїх батьків без обговорення цього питання. Часто дорослі з сім'ї жертви приймають рішення за дітей.

Багато вбивць не можуть дозволити собі кровні гроші (ціну крові). Годі вони повинні залишатися у в'язниці, поки не знайдуть гроші, але це може зайняти багато років. Були випадки, коли люди залишалися у в'язниці до смерті через брак грошей [1].

Отже, згідно іранського законодавства чоловік може вбити власну дружину без покарання, якщо піймає її на зраді, але якщо жінка надає переконливі докази невірності чоловіка, то вона не має право вбити невірного, а лише може звернутися до суду. Середній вік на момент вбивства у жінок складає 29 років, у чоловіка – 40. Причинами вбивства для жінок слугують: втрата інтересу чоловіка, положення жінки у шлюбі та в суспільстві, бідність, неграмотність; мотивом вбивства для чоловіка слугує невірність дружини, але найчастіше це є лише підозра в подружній зраді.

Список літератури

1. Criminal and penal law / The Islamic Penal Code. Iran, Islamic Republic of, 2013, 94 p. [Електронний варіант] URL: <http://www.ilo.org/dyn/natlex/docs/ELECTRONIC/103202/125190/F-2020626636/penal%20code.pdf> (дата звернення: 11.01.2020).
2. Islamic Penal Code of the Islamic Republic of Iran (Book Five) / Iran Human Rights Documentation Center. Дата оновлення: 18.07.2018. [Електронний варіант] URL: <https://prostitution.procon.org/sourcefiles/IranPenalCode.pdf> (дата звернення: 10.01.2020).
3. Spouse killings in Iran. Дата оновлення: 23.08.2003. [Електронний варіант] URL: http://www.iranchamber.com/society/articles/spouse_killings_iran.php (дата звернення: 09.01.2020).

Галуцько Віра Миколаївна, д.ю.н.

Херсонський факультет Одеського державного
університету внутрішніх справ

Соловей Олексій Миколайович, к. ю.н.

Херсонський факультет Одеського державного університету

ПРОБЛЕМНІ ПИТАННЯ ПРИ ПІДБОРІ КАДРІВ В НАЦІОНАЛЬНУ ПОЛІЦІЮ УКРАЇНИ.

Побудова правової держави вимагає переосмислення наявних форм і методів публічного управління всієї правоохоронної системи України, і у першу чергу Національної поліції України. Розв'язання цього важливого завдання є визначальними для ставлення міжнародного співтовариства до України. Конституцією України визначено, що людина, її життя і здоров'я, честь і гідність, недоторканність і безпека визнаються в Україні найвищою соціальною цінністю [1]. Саме виконання цих функцій покладається на Національну поліцію України. На сьогодні, як показують результати соціологічного опитування лише 38,7% громадян довіряють працівникам органів Національної поліції [2].

Національна поліція України (поліція) - це центральний орган виконавчої влади, який служить суспільству шляхом забезпечення охорони прав і свобод людини, протидії злочинності, підтримання публічної безпеки і порядку [3]. Визначаючи поняття слова забезпечення то академічний тлумачний словник української мови цей термін трактує, як позначення дії від слова "забезпечити" й означає: постачаючи щось у достатній кількості, задовольняти кого-, що-небудь у якихось потребах; надавати кому-небудь достатні матеріальні засоби до існування; створювати надійні умови для здійснення чого-небудь; гарантувати щось, захищати, охороняти кого-, що-небудь від небезпеки [4].

Для того щоб правоохоронці належним чином виконували вищевказане «забезпечення» вони повинні володіти певними професійними навиками. Професійна діяльність правоохоронців неможлива без широкого кола наукових знань, які безпосередньо відносяться до юридичної та інших наук; організаційно-управлінської, де за допомогою законних засобів виявляються найбільш сприятливі умови діяльності для виконання поставленої мети; психологічної, де визначено вимоги, які ставляться до виконавців та їх керівників, а також рекомендації щодо найбільш правильної поведінки в звичайних і конфліктних ситуаціях та прийоми виконання дій. Тому особливої уваги потребує кадрова робота в Національній поліції України. Так, кадрова політика в органах Національної поліції - це сукупність принципів, напрямів, форм та методів діяльності органів кадрового забезпечення, спрямованих на створення цілісної системи формування,

підготовки, ефективного використання персоналу відповідно до потреб Національної поліції України, забезпечення потреб кожної особистості, розвитку в неї стійкої мотивації до служби в органах поліції та можливості реалізації свого потенціалу під час її проходження. Головною метою кадрової політики в органах Національної поліції є створення умов для гарантованого та якісного комплектування Національної поліції персоналом, спроможним виконувати завдання за призначенням, і його ефективне використання. Щодо кадрової роботи, то у даному випадку - це діяльність багатьох суб'єктів з реалізації кадрової політики (сукупність технологій, способів, механізмів її реалізації; це організація роботи з кадрами) [5]. Говорячи про проходження служби то Д. Бахрах характеризує її як "різновид платної суспільно-корисної діяльності, що полягає в управлінні, його обслуговуванні чи соціально-культурному обслуговуванні людей" [6]. Тобто визначаються основні ознаки служби правоохоронця: по-перше, вона є однією з форм суспільної праці; по-друге, її виявом є здійснення управління, обслуговування чи надання соціальних послуг; по-третє, вона має цільове призначення; по-четверте, оплата службової діяльності здійснюється за рахунок коштів роботодавця, в інтересах якого працює службовець.

У своєму дослідженні Ключко А. зазначає, і ми повністю з ним погоджуємось, що у практичній діяльності непоодинокі випадки, коли поліцейський, який, закінчивши навчальний заклад, потрапляє на службу до відповідного підрозділу, і тільки тоді починає розуміти всю відповідальність та складність обраної ним професії. Кандидати на службу часом навіть не уявляють, які на них будуть покладені обов'язки та яких обмежень вони будуть дотримуватися у зв'язку з несенням служби. Адже часто професію поліцейського молодь пов'язує з романтикою. Майбутні правоохоронці вбачають у професії тільки героїчні перемоги над злочинцями, а іншу сторону правоохоронної діяльності (небезпечність для життя та здоров'я, робота в екстремальних ситуаціях, прийняття швидких рішень, від яких іноді можуть залежати життя людей, виїзди на місця скоєння злочинів, безпосередній контакт із правопорушниками, кропітке складання процесуальних документів тощо) вони навіть не розглядають. Через це значна кількість молодих фахівців звільняється зі служби вже в перші роки після закінчення навчального закладу [7, с.112].

Тому перед працівниками кадрового апарату стоїть першочергове завдання у підборі майбутніх правоохоронців серед громадян, в першу чергу із числа високоморальних осіб, з високим

розвитком особистості, достатньою професійною інформованістю. По-друге, має бути постійна професійна підготовка не тільки фізичного, а і навчально-виховного, морального, соціального напрямку. Професійна спрямованість працівника поліції є необхідною рисою і в першу чергу вона повинна бути скерована на дотримання чинного законодавства, дотримання прав громадян та підвищення як особистого так і в цілому іміджу правоохоронця.

Список літератури.

1. Конституція України: Верховна Рада України. Відомості Верховної Ради України. 1996. № 30. Ст. 141

2. Соціологи Центру Разумкова зафіксували високий рівень довіри громадян до органів системи МВС .URL.[https:// mvs.gov.ua/ua/news/18610_Sociologi_Centru_Razumkova_zafiksuvali_visokiy_riven_doviri_gromadyan_do_organiv_sistemi_MVS.htm](https://mvs.gov.ua/ua/news/18610_Sociologi_Centru_Razumkova_zafiksuvali_visokiy_riven_doviri_gromadyan_do_organiv_sistemi_MVS.htm)

3. Про Національну поліцію.URL. [https:// zakon. rada. gov.ua/laws/ show/ 580-19](https://zakon.rada.gov.ua/laws/show/580-19)

4. Академічний український словник у 11 томах. Т.1. Київ. *Аконіт*. 620 с.

5. Дьомін О.,Леліков О., Сороко В. Державна кадрова політика: система роботи з кадрами державної служби. Вісник Державної служби України. 2001. №2. URL.: [http// nads.gov. ua/control/uk /publish /printable_ article; sessionid= 190D380568F22ACA8D C0635D5B449E05?art_id=37667](http://nads.gov.ua/control/uk /publish /printable_ article; sessionid= 190D380568F22ACA8D C0635D5B449E05?art_id=37667)

6. Бахрах Д. Н. Государственная служба: основные понятия, ее составляющие, содержание, принципы. *Государство и право*. 1996. С. 10-18.

7. Ключко А.М. Адміністративно-правові аспекти підготовки майбутнього поліцейського у ВНЗ системи МВС України. Вісник Харківського національного університету внутрішніх справ. 2015. № 1 (68). С.111-119

УДК 34.096

Вайда Тарас Степанович,

кандидат педагогічних наук, доцент,
завідувач кафедри спеціальної фізичної
та вогневої підготовки Херсонського факультету,
Одеський державний університет
внутрішніх справ, Херсон, Україна

**МЕДИЧНИЙ КОМПОНЕНТ ЗАСТОСУВАННЯ
ПОЛІЦЕЙСЬКОГО ПРЕВЕНТИВНОГО ЗАХОДУ ДО**

ПОМІЩЕНИХ ОСІБ В ІЗОЛЯТОР ТИМЧАСОВОГО ТРИМАННЯ

Актуальність проблеми. Загальна декларація прав людини [1], Конституція України (стаття 3) [2] та інші нормативно-правові акти чинного законодавства гарантують громадянам своєї держави дотримання їх прав і свобод, захист законних інтересів та забезпечення безпечних умов життєдіяльності. Людина, її життя і здоров'я, честь і гідність, недоторканність і безпека визнаються в Україні найвищою соціальною цінністю. Права і свободи людини та їх гарантії визначають зміст й спрямованість діяльності всіх гілок влади та органів держави, котра відповідає перед людиною за свою роботу. Тому забезпечення прав і свобод людини – головний обов'язок держави.

Вищезазначені конституційні норми, що гарантують дотримання прав і свобод людини, розповсюджуються безпосередньо і на осіб, які підозрюються чи вчинили правопорушення (злочин), і до котрих державою вимушено застосовуються заходи примусу. В свою чергу для виконання Національною поліцією передбачених законодавством завдань її органи та підрозділи вживають дієві заходи реагування на вчинені правопорушення (злочини), визначені Кодексом України про адміністративні правопорушення та Кримінальним процесуальним кодексом України, на підставі та в порядку, визначених законами.

Питання удосконалення фахової діяльності органів та підрозділів Національної поліції України в частині дотримання права та свобод людини і громадянина постійно перебувають у полі зору багатьох вчених (В.Б. Авер'янов, Т.С. Вайда, І.Б. Коліушко, Р.А. Куйбіда, О.В. Негодченко, В.Ф. Опришко, О.В. Омельченко, О.С. Фастовец, Ю.С. Шемшученко та ін.). Запровадження у правоохоронну діяльність української поліції сучасних методів та прийомів роботи з різними категоріями населення на основі вивчення передового досвіду поліцейських підрозділів країн Європи і світу досліджують Ю.М. Коломієць, Р.О. Петров, В.А. Ріжка, А.Є. Тамм та ін.

Разом з тим, проблема розробки сучасних підходів для приведення у відповідність професійної діяльності поліцейських України вимогам законодавства ЄС в частині врахування медичного компоненту щодо забезпечення дотримання прав людини і основоположних свобод при застосуванні поліцейських заходів превентивного характеру спеціально не вивчалась. В існуючих наукових працях ці питання досліджувались

фрагментарно або в рамках більш широкої правової проблематики, без комплексного підходу.

У відповідності до статті 29 Закону України «Про Національну поліцію» (*далі* – НПУ) поліцейський захід – це «дія або комплекс дій превентивного або примусового характеру, що обмежує певні права і свободи людини та застосовується поліцейськими відповідно до закону для забезпечення виконання покладених на поліцію повноважень... Обраний поліцейський захід має бути законним, необхідним, пропорційним та ефективним» [3].

Серед поліцейських заходів у відповідності з вимогами Закону України «Про Національну поліцію» (стаття 31) передбачено такий превентивний захід, як обмеження пересування особи, транспортного засобу або фактичного володіння річчю та ін. [3]. У випадках, визначених частиною другою статті 37 цього закону (утримання затриманої фізичної особи в спеціально відведених для цього приміщеннях), поліцейські повинні негайно викликати медичних працівників до місця фактичного знаходження таких осіб, а також, за можливості, поінформувати членів сім'ї.

Ізолятори тимчасового тримання (*далі* – ІТТ) є спеціальними установами поліції для тримання: 1) затриманих за підозрою у скоєні злочину осіб; 2) узятих під варту осіб на термін до 3 діб (якщо доставлення ув'язнених до слідчого ізолятора (*далі* – СІЗО) у цей строк не можливе через віддаленість або відсутність належних шляхів сполучення вони можуть перебувати в ІТТ не більше 10 діб); 3) підсудних (засуджених), які прибули з СІЗО та установ виконання покарань у зв'язку з розглядом справи в суді або проведенням з ними слідчих дій; 4) адміністративно заарештованих за відсутності спеціального приймальника для осіб, підданих адміністративному арешту; 5) осіб, затриманих за бродяжництво, на строк, необхідний для їх доставлення до приймальника-розподільника для осіб, затриманих за бродяжництво [4].

Дії працівників поліції щодо охорони затриманих і взятих під варту осіб не можуть поєднуватися з тортурами або іншими формами нелюдського поводження, умисними діями, що завдають фізичних чи моральних страждань або принижують людську гідність. Ніякі обставини не можуть бути виправданням для застосування тортур чи інших жорстоких дій, що принижують гідність людини.

Надання медичної допомоги спецконтингенту у специфічних умовах ІТТ має ряд особливостей. Перш за все, після переведення утримуваних черговий встановлює особу кожного, записує на прийом до фельдшера установи в разі скарг на стан здоров'я,

приймає заяви і клопотання для доповіді керівництву і вирішення їх за суттю.

Доставлені в ІТТ особи перед поміщенням у камери опитуються фельдшером, а за його відсутності – черговим закладу про стан їх здоров'я з метою виявлення осіб, які потребують невідкладної медичної допомоги, а також оглядаються на наявність педикульозу чи корости. Після цього особи проходять санітарне оброблення.

У разі скарги особи на поганий стан здоров'я або при очевидних ознаках захворювання чи за наявності у неї тілесних ушкоджень фельдшер (черговий по ІТТ) зобов'язаний негайно запросити лікаря лікувального закладу територіального органу охорони здоров'я (бригаду швидкої медичної допомоги) для огляду доставленої особи та одержання висновку про можливість її перебування в ІТТ. Про результати опитування затриманих і взятих під варту осіб щодо виявлених при цьому скарг на стан здоров'я, характер поданої медичної допомоги особам, які її потребують, робляться відповідні записи в Журналі первинного обстеження і реєстрації медичної допомоги особам, які тримаються в ІТТ (додаток 21 Інструкції), що зберігається постійно в чергового ІТТ [4]. Не дозволяється тримати в ІТТ хворих на психічні захворювання, а також осіб з ознаками гострих захворювань.

Медичні працівники, які прибули в ІТТ за викликом чергового для надання медичної допомоги особі, яка її потребує, мають право переміщуватися лише до місця перебування хворого і тільки в супроводі чергового або начальника ІТТ.

Інші працівники органів охорони здоров'я, які здійснюють санітарний нагляд у місцях перебування осіб, що затримані і взяті під варту або прибули в ІТТ для проведення протиепідемічної роботи, мають право заходити в усі приміщення ІТТ тільки у супроводі чергового або начальника ІТТ і лише після пред'явлення відповідних документів.

Виведення затриманих і взятих під варту осіб з камер на санітарне оброблення в санпропускник ІТТ та до медичного працівника здійснюється в дні санітарного оброблення визначеними службовими особами закладу – вивідним, помічником чергового або працівником, спеціально призначеним для цього. Зазначені працівники забезпечують супровід затриманих і взятих під варту осіб з камер до санпропускника і назад, а також здійснюють нагляд за ними під час санітарного оброблення приміщень чи речей.

Якщо за висновком медичного працівника доставлена особа в

ІТТ перебувати не може, її направляють на лікування. У таких випадках затримані за підозрою у вчиненні злочину, а також взяті під варту й засуджені особи поміщуються до лікувальних закладів органів охорони здоров'я. Особи, поміщені на лікування в заклади органів охорони здоров'я, охороняються згідно з вимогами Інструкції з організації конвоювання затриманих і взятих під варту осіб в органах та підрозділах НПУ. Про направлення зазначених осіб до лікувальних закладів адміністрація ІТТ інформує особу або орган, у провадженні якого перебуває справа.

Екстрена медична допомога особам, затриманим за підозрою у вчиненні злочину і взятим під варту, надається бригадами швидкої допомоги лікувально-профілактичних закладів місцевих органів охорони здоров'я за викликом працівників ІТТ.

Якщо за висновком медпрацівника бригади швидкої і невідкладної медичної допомоги затримана або взята під варту особа потребує стаціонарного лікування, її направляють у відповідний лікувально-профілактичний заклад місцевих органів охорони здоров'я. У випадках смерті особи, яка трималася в ІТТ, черговий ізолятора повинен викликати бригаду швидкої медичної та невідкладної медичної допомоги для встановлення факту смерті, що настала.

Лікарські засоби, призначені медичними працівниками бригади швидкої та невідкладної медичної допомоги затриманим і взятим під варту особам, зберігаються в чергового ІТТ та приймаються хворими тільки в його присутності. У кожному ізоляторі органів НПУ для тимчасового тримання затриманих і взятих під варту осіб повинна бути універсальна (медична) аптечка. Працівники поліції за правилами, викладеними у відомчій Інструкції [4], подають першу медичну допомогу затриманим і взятим під варту особам, які одержали травми чи намагалися покінчити життя самогубством (через повішання, розрізування вен, уживання отруйних речовин тощо).

Алгоритм дій чергового наряду при наданні першої долікарської допомоги особі, що тримається в камері ІТТ, передбачає дотримання наступних вимог [4]:

1) перша медична допомога особі, яка тримається в ізоляторі тимчасового тримання повинна бути не тільки кваліфікованою, але й передбачати особисту безпеку працівника поліції установи, який її надає;

2) при отриманні повідомлення з камери про необхідність подання долікарської допомоги, постовий внутрішнього поста через оглядове вічко оглядає камеру, з'ясовує кому потрібна

допомога, яке захворювання та його ознаки, про що терміново доповідає черговому;

3) черговий повідомляє начальника ІТТ, викликає фельдшера установи і здійснює виведення хворого з камери в порядку, вказаному в розділі 2 вищезазначеної Інструкції [4]; за висновком фельдшера черговий приймає рішення про можливість подальшого тримання хворого в камері чи про необхідність виклику швидкої медичної допомоги з подальшим направленням його до лікувального закладу;

4) у разі гострого захворювання утримуваної в камері особи черговий терміново викликає швидку медичну допомогу і направляє до камери фельдшера установи. Фельдшер через відкриту квартиру дверей встановлює попередній діагноз захворювання, за необхідності передає в камеру для хворого необхідні лікарські засоби та вироби медичного призначення. До забезпечення виведення хворого з камери він дає вказівки утримуваним щодо надання першої медичної допомоги та керує її проведенням;

5) черговий викликає начальника ІТТ, повідомляє відповідального чергового по підрозділу поліції, посилює наряд наявними силами, а за необхідності, за вказівкою керівництва органу НПУ – залучає інших працівників. Після переведення утримуваних до карцеру (вільної камери, прогулянкового дворика) до прибуття бригади швидкої медичної допомоги фельдшер установи надає хворому долікарську допомогу;

6) про надання медичної допомоги черговий вносить запис у журнал первинного обстеження і реєстрації медичної допомоги особам, які утримуються в ІТТ;

7) при відмові лікарів у госпіталізації хворих осіб начальник органу НПУ за інформацією чергового офіційно звертається до територіальних управлінь охорони здоров'я, у випадку смерті утримуваних – у прокуратуру для вжиття заходів, відповідно до законодавства України.

Варто зазначити, що прийняттю для конвоювання не підлягають: 1) хворі за наявності відповідного висновку лікаря (фельдшера); 2) жінки, які вагітні понад шість місяців або мають дітей віком до двох років – без супроводжуючих медичних працівників; 3) особи, що були в контактi з інфекційними хворими і не пройшли необхідного медичного огляду та лабораторного обстеження, до одержання результатів; 4) особи, що не пройшли в установлений строк санітарної обробки; 5) особи, які перебувають у стані алкогольного та наркотичного сп'яніння [4].

Разом з тим, затримані і взяті під варту особи можуть мати при собі медикаменти для індивідуального користування за призначенням лікаря.

У свою чергу конвой також забезпечується медичною аптечкою, кожний з конвоїрів повинен володіти способами надання першої медичної допомоги в разі поранення, нещасного випадку, гострого захворювання. Він зобов'язаний стежити за додержанням конвойованими правил санітарії та гігієни. Конвойний наряд інструктується з питань надання першої медичної допомоги та про заходи профілактики в разі конвоювання хворих на інфекційні захворювання. Транспорт, на якому здійснювалося перевезення таких затриманих і взятих під варту осіб, підлягає дезінфекції силами органу НПУ або територіальною санітарно-епідеміологічною станцією.

У разі захворювання конвойованого в дорозі начальник конвою (старший конвоїр) організовує його доставку разом з речами до найближчого органу НПУ, про що ним робиться відмітка в дорожньому журналі. Хворий при цьому госпіталізується до територіального закладу охорони здоров'я, а його охорону забезпечує відповідний підрозділ органу НПУ.

Чинним законодавством окремо регламентується медичні аспекти таких заходів як: 1) конвоювання й охорона затриманих і взятих під варту осіб у лікувальних закладах органів охорони здоров'я; 2) технічні вимоги до обладнання спеціальної палати (для проведення стаціонарного лікування затриманих і взятих під варту осіб у районних (міських) лікарнях, відділеннях (лікарнях) для інфекційних хворих, протитуберкульозних закладах Міністерства охорони здоров'я України виділяються окремі палати) [4].

Висновки. Отже, на основі проведеного аналізу чинного законодавства можемо зробити деякі узагальнення.

1. Медичне забезпечення є важливою складовою здійснюваної органами та підрозділами Національної поліції правоохоронної діяльності, сприяє належному дотриманні поліцейськими конституційних прав та свобод громадян під час припинення вчинюваних ними правопорушень шляхом надання потерпілим домедичної допомоги, підтримання їх життя в екстремальних умовах до прибуття фахівців-лікарів.

2. Медичний компонент повинен розглядуватися правоохоронцями як обов'язкова умова забезпечення належного застосування до осіб-правопорушників такого поліцейського превентивного заходу як поміщення їх в ІТТ. Дії працівників поліції щодо охорони затриманих і взятих під варту осіб не можуть

поєднуватися з тортурами або іншими формами нелюдського поводження, умисними діями, що завдають фізичних чи моральних страждань або принижують людську гідність.

3. Медичні працівники органів охорони здоров'я, які прибувають в ІТТ за викликом чергового для надання медичної допомоги особі, яка її потребує, повинні дотримуватися встановлених вимог режимного об'єкту.

4. Лікування осіб, які перебували в ІТТ, здійснюється у відомчих закладах охорони здоров'я чи територіальних лікарнях під охороною працівників правоохоронного органу.

5. Черговому наряду необхідно строго виконувати визначений алгоритм дій при наданні першої долікарської допомоги особі, що тримається в камері ІТТ, котрий передбачає дотримання наступних заходів безпеки: 1) огляд постовим внутрішнього поста камери, з'ясування особи та уточнення характеру та ознак захворювання; 2) повідомлення начальника ІТТ та виклик фельдшера установи, здійснення виведення хворого з камери; 3) прийняття рішення (за висновком фельдшера) про можливість подальшого тримання хворого в камері чи про необхідність направлення його до лікувального закладу; 4) у разі гострого захворювання утримуваної в камері особи здійснення черговим по ІТТ термінового виклику швидкої медичної допомоги, направлення до камери фельдшера установи, через відкриту кватирку дверей встановлюється попередній діагноз захворювання, за необхідності передаються в камеру для хворого необхідні лікарські засоби та вироби медичного призначення, надаються вказівки утримуваним щодо проведення заходів першої медичної допомоги та керування їх діями; 5) надання фельдшером установи долікарської допомоги хворому після переведення утримуваних з камери; 6) внесення черговим запису у журнал первинного обстеження і реєстрації медичної допомоги особам, які утримуються в ІТТ, про надання медичної допомоги; 7) звернення керівника ІТТ до територіальних управлінь охорони здоров'я при відмові лікарів у госпіталізації хворих осіб, у випадку смерті утримуваних – у прокуратуру для життя заходів, відповідно до законодавства України.

Список літератури

1. Загальна декларація прав людини : прийнята і проголошена резолюцією 217 А (III) Генеральної Асамблеї ООН від 10 грудня 1948 року URL: http://zakon2.rada.gov.ua/laws/show/995_015 (дата звернення: 30.12.2019).

2. Конституція України : прийнята на п'ятій сесії Верховної Ради України від 28 червня 1996 року. Дата оновлення: 30.09.2016

№ 1401-VIII. URL: <http://zakon0.rada.gov.ua/laws/show/254к/96-вр> (дата звернення: 15.01.2020).

3. Про Національну поліцію: Закон України від 02 липня 2015 року № 580-VIII. Дата оновлення: 16.01.2020. URL: <http://zakon3.rada.gov.ua/laws/show/580-19/conv/page1-4>. (дата звернення: 20.01.2020).

4. Про затвердження Інструкції про роботу ізольаторів тимчасового тримання органів внутрішніх справ України та Інструкції з організації конвоювання затриманих і взятих під варту осіб в органах внутрішніх справ України : наказ МВС України від 20.01.2005 № 60 дск.

УДК 347.73

Бортняк Катерина Василівна

кандидат юридичних наук, доцент,
доцент кафедри конституційного та міжнародного права
Навчально-наукового гуманітарного інституту
Таврійського національного університету імені В.І.
Вернадського

ОСОБЛИВОСТІ ПРАВОВОГО СТАТУСУ ПОСАДОВИХ ОСІБ ДЕРЖАВНОГО БЮРО РОЗСЛІДУВАНЬ

Одним із важливих питань інституційного забезпечення реформування правоохоронних органів є створення Державного бюро розслідувань України (далі ДБР) – нового органу, до функцій якого має перейти розслідування злочинів, скоєних державними службовцями високого рангу, працівниками правоохоронних органів і суддями. Зазначений орган має бути створений у такій формі, яка забезпечить належний рівень його незалежності, ефективності і професійності... [1, с. 219].

Державне бюро розслідувань є державним правоохоронним органом, на який покладаються завдання щодо запобігання, виявлення, припинення, розкриття та розслідування злочинів, віднесених до його компетенції. Бюро розслідує кримінальні провадження, в яких фігурують правоохоронці, судді і найвищі службовці (від міністрів до начальників ГУ). Поступово ДБР перебрало на себе функцію досудового (попереднього) слідства від прокуратури [2]. Остання займалася слідством починаючи з 1996 року на тимчасовій основі — відповідно до п. 9 Перехідних положень Конституції України [3].

Державне бюро розслідувань відповідно до покладених на нього завдань та у межах своєї компетенції: бере участь у формуванні та реалізації державної політики у сфері протидії злочинності, вносить відповідні пропозиції на розгляд Кабінету Міністрів України; здійснює інформаційно-аналітичні заходи щодо встановлення системних причин та умов проявів організованої злочинності та інших видів злочинності, протидію яким віднесено до компетенції Державного бюро розслідувань, вживає заходів до їх усунення; припиняє і розкриває злочини, розслідування яких віднесено до компетенції Державного бюро розслідувань; здійснює оперативно-розшукову діяльність та досудове розслідування злочинів, віднесених до підслідності Державного бюро розслідувань, на підставах та в порядку, встановлених законом тощо.

Але нажаль політична ситуація в державі змушує приймати зміни та новели в чинне законодавство. Так був прийнятий новий невідкладний президентський законопроект № 2116 "Про внесення змін до Закону України "Про Державне бюро розслідувань" щодо удосконалення діяльності Державного бюро розслідувань".

У законопроекті запропоновано:

- змінити правовий статус ДБР: Бюро може стати державним правоохоронним органом, на який покладаються завдання щодо запобігання, виявлення, припинення, розкриття та розслідування злочинів, віднесених до його компетенції. Зараз згідно із Законом "Про Державне бюро розслідувань" Бюро є центральним органом виконавчої влади, що здійснює правоохоронну діяльність з метою запобігання, виявлення, припинення, розкриття та розслідування злочинів, віднесених до його компетенції;

- уточнити систему ДБР, порядок затвердження його організаційної структури та утворення територіальних управлінь ДБР. Систему ДБР складатимуть центральний апарат, територіальні управління, спеціальні підрозділи, навчальні заклади та науково-дослідні установи. У складі Державного бюро розслідувань діятимуть слідчі, оперативні підрозділи, апарат Директора ДБР, підрозділи внутрішнього контролю та інші підрозділи. Організаційну структуру ДБР затверджуватиме Директор;

- змінити підхід до визначення граничної чисельності центрального апарату та територіальних управлінь ДБР. Запропоновано, що цю чисельність визначатиме Кабмін за поданням Директора ДБР (на сьогодні гранична чисельність центрального апарату та територіальних управлінь ДБР визначена

безпосередньо Законом "Про Державне бюро розслідувань" та становить 1500 осіб);

- уточнити порядок призначення Директора ДБР та його повноваження. Нагадаємо, що наразі на розгляді в Конституційному Суді перебуває президентський законопроект "Про внесення змін до статті 106 Конституції України (щодо закріплення повноважень Президента України утворювати незалежні регуляторні органи, Національне антикорупційне бюро України, призначати на посади та звільняти з посад Директора Національного антикорупційного бюро України і Директора Державного бюро розслідувань)" (№ 1014). Законопроектом запропоновано доповнити повноваження Президента шляхом унесення змін до статті 106 Конституції: утворювати НАБУ, призначати на посади та звільняти з посад Директора НАБУ і Директора ДБР, а також утворювати незалежні регуляторні органи, що здійснюють державне регулювання, моніторинг та контроль за діяльністю суб'єктів господарювання в окремих сферах, призначати на посади та звільняти з посад їх членів. Директору ДБР можуть надати додаткові повноваження;

- унормувати підстави притягнення працівників ДБР до дисциплінарної відповідальності. Такими підставами визначено: невиконання чи неналежне виконання обов'язків; незаконне розголошення інформації з обмеженим доступом, яка стала відомою працівнику у зв'язку з виконанням його повноважень; перевищення своїх повноважень, якщо воно не містить складу злочину або адміністративного правопорушення; публічне висловлювання, яке є порушенням презумпції невинуватості; негативні результати перевірки на доброчесність або моніторингу способу життя працівника; порушення правил професійної етики тощо.

Також зазначено, що Директор ДБР буде звітувати перед Верховною Радою. Визнання роботи Директора ВР незадовільною за результати звіту може стати підставою для його звільнення.

У зв'язку із суттєвою зміною обсягу повноважень Директора ДБР та зміною статусу цього органу, з дня набрання чинності цим Законом повноваження Директора ДБР та його заступників припиняються достроково і розпочинається процес перезавантаження Державного бюро розслідування.

Список літератури

1. Про внутрішнє та зовнішнє становище України в 2013 році: Щорічне Послання Президента України до Верховної Ради України. К.: НІСД, 2013. С. 219-220.

2. Прокуратура припинила функцію досудового розслідування. Українське право. 20 листопада 2019. Процитовано 27.12.2019. URL: <https://ukrainepravo.com/news/ukraine/vidsogodni-prokuratura-pryrunyaye-funktsiyu-dosudovogo-rozsliduvannya>.

3. Рішення Конституційного Суду України у справі за конституційним поданням 46 народних депутатів України щодо відповідності Конституції України (конституційності) положень статті 1, частини першої статті 7, статей 8, 9, 10, частини четвертої статті 14, статті 17, частини першої статті 20, частини третьої статті 29 Закону України «Про прокуратуру» (справа про повноваження прокуратури відповідно до пункту 9 розділу XV «Перехідні положення» Конституції України): Конституційний Суд; Рішення, Окрема думка від 10.09.2008 № 15-рп/2008. URL: <https://zakon.rada.gov.ua/laws/show/v015p710-08>.

УДК 347.73

Бортняк Валерій Анатолійович

кандидат юридичних наук, доцент,
доцент кафедри конституційного та міжнародного права
Навчально-наукового гуманітарного інституту
Таврійського національного університету імені В.І.
Вернадського

ОСОБЛИВОСТІ РЕАЛІЗАЦІЇ ФІНАНСОВО-ГОСПОДАРСЬКОЇ ПОЛІТИКИ ДЕРЖАВИ ІЗ ЗАСТОСУВАННЯМ ПРОЦЕДУРИ ФІНАНСОВОГО КОНТРОЛЮ

Важливим інструментом забезпечення найбільш повного надходження коштів до державного бюджету та їх раціонального використання, управління державним майном та боротьби зі злочинами у сфері фінансових відносин виступає державний фінансовий контроль, який в провідних країнах світу є пріоритетною сферою розвитку фінансово-бюджетних відносин. Від ефективності його функціонування значною мірою залежить стан фінансової системи держави в цілому.

Протягом останніх років у системі державного фінансового контролю в Україні починають з'являтися проблеми нормативно-правового, організаційно-технічного, інформаційного та кадрового характеру, які у своїй сукупності призводять до зниження ефективності та об'єктивності проведення державного фінансового контролю, нераціонального управління державним майном і

використання бюджетних ресурсів. Все це вказує на необхідність пошуку шляхів удосконалення державного фінансового контролю, враховуючи як особливості національної економіки, так і позитивний зарубіжний досвід у цій сфері фінансових відносин [1, с. 280].

Невід'ємне місце у реалізації фінансово-бюджетної політики держави, а також забезпеченні її фінансової стабільності належить державному фінансовому контролю, який являє собою систему здійснення контрольних заходів, організації внутрішнього аудиту, інспектування з метою забезпечення оптимального управління бюджетними ресурсами та державним майном на основі принципів законності, ефективності, економічності, результативності та прозорості. Функціонування ефективної, якісної та прозорої системи державного фінансового контролю значно підвищує рівень довіри до держави як власних громадян, так і зарубіжної спільноти, а також створює необхідні умови для розвитку бізнесу, економічного зростання країни, формування сприятливого інвестиційного клімату тощо [2, с. 32].

Вивчаючи сучасні тенденції здійснення державного фінансового контролю на державному та місцевому рівнях було визначено, що у системі державного фінансового контролю ці вимоги дуже часто недотримуються та ігноруються, призводячи до недоліків цієї системи. Суттєвим недоліком функціонування державного фінансового контролю, на нашу думку, є відсутність законодавчого акту (Закону України) про державний фінансовий контроль (систему державного фінансового контролю), яким би було визначено: сутність державного фінансового контролю, його мету, завдання та функції; предмет та об'єкти державного фінансового контролю; принципи та вимоги до проведення державного фінансового контролю; види державного фінансового контролю, методи та форми його проведення; суб'єктів державного фінансового контролю, їх функції, завдання, розмежування повноважень і відповідальності між ними, а також чітко розмежовано та закріплено контрольні заходи за Рахунковою палатою України та Державною фінансовою інспекцією України; порядок взаємодії суб'єктів контролю між собою та правоохоронними органами, органами влади та управління; функції фінансових органів та органів Державної казначейської служби відповідних рівнів бюджету щодо здійснення попереднього та поточного контролю на стадіях формування кошторисів доходів і видатків бюджетних установ та їх використання.

Отже, вважаємо, що для удосконалення державного фінансового контролю, підвищення рівня ефективності його здійснення необхідно забезпечити: розробку єдиних концептуальних засад організації державного фінансового контролю, стандартизацію форм і методів контрольної діяльності; прийняття стандартів здійснення державного фінансового контролю для створення дієвого механізму протидії правопорушенням і зловживанням у сфері використання бюджетних коштів, державного та комунального майна; оптимізацію організаційної структури, уточнення і розмежування функцій органів державного фінансового контролю; дотримання міжнародних принципів фінансового контролю на державному та регіональному рівнях, адаптація системи державного фінансового контролю до європейських вимог; впровадження превентивних форм державного фінансового контролю в роботу контролюючих суб'єктів; удосконалення кадрового забезпечення системи державного фінансового контролю (підготовка, перепідготовка та підвищення кваліфікації кадрів відповідно до нових кваліфікаційних вимог та методик); покращання матеріально-технічного, наукового та інформаційно-аналітичного забезпечення функціонування системи державного фінансового контролю; організацію роботи внутрішнього аудиту в бюджетних установах та організаціях, в органах місцевої виконавчої влади; посилення відповідальності керівників на всіх рівнях управління та чітко встановити її межі в законодавстві; створення єдиної автоматизованої інформаційно-аналітичної бази у сфері державного фінансового контролю з можливістю використання її і на місцевому рівні; використання ризикоорієнтованого підходу при виборі об'єктів перевірки серед бюджетних підприємств, установ, організацій і підприємств, що використовують бюджетні фінансові ресурси або державне майно [2, с. 33].

Поряд з цим варто зазначити, що в умовах децентралізації влади та реформи місцевого самоврядування важливим є побудова та схвалення на законодавчому рівні оновленої сучасної моделі системи державного фінансового контролю на місцевому рівні, яка б відповідала вимогам Європейського Союзу і характеризувалася такими рисами: зовнішній незалежний фінансовий контроль за надходженням до бюджетів усіх рівнів та витрачанням бюджетних коштів, у тому числі місцевих бюджетів та трансфертів, повинен здійснюватися Рахунковою палатою України та її регіональними представництвами; – внутрішній фінансовий контроль за своєчасним та в повному обсязі надходженням податків, зборів

(обов'язкових платежів) до бюджетів усіх рівнів – Міністерством фінансів України, зокрема Державною фіскальною та митною службами, а також іншими уповноваженими органами влади; – внутрішній фінансовий контроль за витрачанням коштів місцевих бюджетів та трансфертів з місцевих бюджетів – внутрішні служби контролю та аудиту у складі місцевих органів влади та аудитори у бюджетних установах; за використанням трансфертів з державного бюджету місцевим бюджетам – уповноважені представники (державні аудитори) Міністра фінансів України. Важливою вимогою до побудови сучасної системи державного фінансового контролю на всіх рівнях господарювання є здійснення контролю на основі забезпечення чіткої взаємодії і координації зусиль всіх учасників фінансово-бюджетних відносин для вирішення завдань державного фінансового контролю. Сучасна система державного фінансового контролю повинна бути побудована таким чином, щоб можна було швидко й ефективно налаштуватися на вирішення нових завдань та викликів. Таким чином, тільки комплексна реалізація зазначених вище заходів забезпечить найкращий ефект від їх запровадження [3, с. 139].

Система державного фінансового контролю в Україні має ряд проблем та недоліків, які роблять її неефективною, затратною та непрозорою. На сьогодні не створено достатнього правового, інформаційного, організаційного, комунікативного, методологічного та кадрового забезпечення для здійснення державного фінансового контролю. Це все негативно впливає на рівень довіри населення до влади, на розвиток фінансово-бюджетних відносин в Україні, гальмуючи ряд трансформацій у цій сфері. З огляду на це необхідність удосконалення системи державного фінансового контролю є особливо актуальною та нагальною. Вирішити проблеми та подолати недоліки організації та функціонування державного фінансового контролю в Україні можливо шляхом послідовної реалізації заходів, спрямованих на побудову сучасної моделі державного фінансового контролю, яка б відповідала потребам національної економіки та вимогам Європейського Союзу. Практичне значення проведеного дослідження полягає в можливості використання його результатів у ході вдосконалення діяльності органів державного фінансового контролю в Україні на державному та місцевому рівнях, а також при викладанні відповідних фахових дисциплін. Напрямом подальших досліджень є розробка цілісного механізму здійснення державного фінансового контролю в Україні з урахуванням сучасних перетворень.

Список літератури

1. Азаренкова, Г. М. Шляхи вдосконалення державного фінансового контролю в Україні: окреслення та обґрунтування. Бізнес Ін-форм. 2013. № 12. С. 280–283.
2. Есманов, О. М. Реформування системи державного фінансового контролю в Україні. Бізнес Інформ. 2012. № 12. С. 32–34.
3. Виходець, Ю. А. Проблеми удосконалення системи державного фінансового контролю в Україні. Вісник Східноукраїнського національного університету імені Володимира Даля. 2013. № 16 (205). С. 139–144.

УДК 342.98

Кузніченко Оксана Валеріївна, к.ю.н., доцент
Одеський державний університет внутрішніх справ,

Ребрик Олександра Олександрівна
Одеський державний університет внутрішніх справ,

**ОСОБЛИВОСТІ ПРАВОВОГО РЕГУЛЮВАННЯ
СЛУЖБОВО-ТРУДОВОЇ ДІЯЛЬНОСТІ В
ПРАВООХОРОННИХ ОРГАНАХ**

Для практичної реалізації заходів з охорони прав і свобод громадян держава створює систему спеціальних органів, для визначення яких використовується узагальнюючий термін «правоохоронні органи».

Успішна реалізація завдань та функцій правоохоронних органів залежить, у першу чергу, від кваліфікованості персоналу цих органів та ефективності їх професійної діяльності. На останнє безпосередньо впливає якість правового регулювання службово-трудова відносин працівників даних органів. Слід зазначити, що сучасне національне законодавство, яке регулює службово-трудова відносини працівників правоохоронних органів, характеризується відсутністю належної систематизації нормативного матеріалу. Вказані відносини регулюються, поряд із законами, численними наказами та розпорядженнями. Крім цього нерідко в спеціальному законодавстві встановлюються норми, що не виправдано погіршують правове становище працівників правоохоронних органів порівняно з іншими працівниками. У зв'язку з цим проблема удосконалення законодавства, що регулює службово-

трудові відносини працівників правоохоронних органів, є особливо актуальною. Серед проблем правового регулювання відносин у сфері проходження служби в правоохоронних органах особливе місце посідає проблема визначення їх галузевої належності.

Існує достатньо велика кількість праць українських та російських вчених, які вивчали окремі проблеми правового регулювання службово-трудова відносин працівників певних правоохоронних органів. Серед вчених-трудоваків, що досліджували зазначені проблеми, можна відмітити В. С. Венедіктова, В. В. Гончарук, М. І. Гордієнка, М. І. Іншина, В. Я. Кияна, О. В. Кузніченко, О. В. Лаврінєнка, Л. В. Могілевського, О. М. Обушенка, С. В. Попова, В. І. Щєрбину та інших.

Слід зазначити, що вченими вивчаються теоретичні підходи до визначення службово-трудова правосуб'єктності працівників. Відзначається, що служба в правоохоронних органах є надзвичайно специфічним та відповідальним різновидом службово-трудова діяльності, що визначає і особливе правове становище працівників цих органів порівняно з іншими категоріями працівників. З огляду на зазначене до кандидатів на посади в правоохоронних органах ставляться підвищені вимоги. Таким чином, мова йде про спеціальну службово-трудова правосуб'єктність працівників правоохоронних органів.

Вимоги до кандидатів на службу в різні правоохоронні органи відрізняється. Обґрунтовується можливість їх поділу на загальні, які встановлені для кандидатів на службу у всі без виключення правоохоронні органи, та спеціальні, які встановлені для кандидатів на службу в окремі правоохоронні органи. Так, до загальних вимог належать громадянство, вікові вимоги, відсутність судимості, позапартійність, вимоги до стану здоров'я, рівня освіти, ділових та моральних якостей, до оточення (членів сім'ї та близьких родичів). До спеціальних слід віднести рівень фізичної; стаж роботи, вимогу щодо проживання в Україні не менш як десять років (для окремих кандидатів).

Крім цього правоохоронні органи можуть виступати як роботодавець. У світлі сучасного національного законодавства, коли Цивільний кодекс України окремим видом юридичної особи виділив юридичну особу публічного права, роботодавцем у досліджуваних правовідносинах слід вважати правоохоронний орган. Правоохоронний орган має здатність надавати роботу, оплачувати працю, нести відповідальність за зобов'язаннями, які випливають з факту його участі у службово-трудова правовідносинах. Особа, яка приймається на службу, зараховується

в штат правоохоронного органу. Доводиться, що ознаки, які визначають трудову правосуб'єктність юридичних осіб, певним чином збігаються з їх ознаками як юридичних осіб - суб'єктів цивільного права. Так, і в першому, і в другому випадках вони повинні мати ім'я (найменування), організаційну єдність, відокремлене майно, здатність нести самостійну майнову відповідальність, виступати від свого імені у відносинах з іншими суб'єктами права, бути позивачем або відповідачем у суді.

В той же час, під правоохоронними органами слід розуміти систему державно-владних самостійних структурних утворень, основною метою функціонування яких є забезпечення захисту прав і свобод громадян, інтересів суспільства і держави від злочинних та інших протиправних посягань.

Акти призначення на посаду та акти обрання на посаду мають значення самостійних підстав виникнення службово-трудових правовідносин працівників правоохоронних органів. Так, виходячи з важливості завдань та функцій правоохоронних органів для життєдіяльності держави, їх виконання повинно здійснюватися у повному обсязі. Тому, тут немає місця для компромісу між сторонами зазначених службово-трудових правовідносин при встановленні прав і обов'язків. Зміст службово-трудових правовідносин працівників правоохоронних органів визначається заздалегідь у нормативному порядку. А отже, саме з моменту обрання або призначення на посаду до певного правоохоронного органу працівник наділяється визначеними в нормативному порядку правами та обов'язками за посадою, тобто по суті трудовою функцією. Іншими словами, саме з моменту прийняття зазначених актів пов'язується виникнення службово-трудового правовідношення з цими категоріями працюючих.

Юридичний зміст службово-трудових правовідносин працівників правоохоронних органів становлять, як загальні трудові права та обов'язки працівників та роботодавців, так і специфічні права та обов'язки, обумовлені характером діяльності правоохоронних органів. Так, для працівників правоохоронних органів законодавець встановлює певні обмеження та заборони (наприклад, працівникам поліції забороняється займатися будь-якими видами підприємницької діяльності, а також організовувати страйки та брати у них участь). Виходячи з наведеного, одним із обов'язків працівників правоохоронних органів є дотримання обмежень та не порушення заборон, встановлених законодавством. Відомо, що виконання посадових обов'язків працівниками правоохоронних органів безпосередньо пов'язано з безпекою для

їх життя і здоров'я, життя і здоров'я членів їхніх сімей, а також знищення майна, яке їм належить.

Слід зазначити, що держава наділяє працівників правоохоронних органів правом на державний захист вищезазначених цінностей. У контексті встановлення заборон для працівників правоохоронних органів у підрозділі особливо ретельно досліджується заборона застосування страйку працівниками правоохоронних органів. Вказується на сучасні проблеми у сфері проходження служби в зазначених органах. Це і низький рівень грошового забезпечення, і тривалість робочого часу, як правило, значно більше 8-ми годин на день, і служба у вихідні, святкові, неробочі дні та у нічний час без будь-яких компенсацій, і затримки з виплатою грошового забезпечення, і незаконне застосування дисциплінарних стягнень, і неналежне забезпечення житлом тощо. Зазначимо, що така ситуація ставить під загрозу життя і здоров'я працівників правоохоронних органів, а також осіб, які знаходяться на їх утриманні.

Отже, існує певне розмаїття підходів до закріплення підстав припинення службово-трудова правовідносин працівників правоохоронних органів. Так, службово-трудова правовідносини прокурорсько-слідчих працівників припиняються за підставами, передбаченими Кодексом законів про працю України; суддів - Конституцією України; працівників інших правоохоронних органів - спеціальними нормативно-правовими актами.

Вважаємо, що за своєю сутністю служба в правоохоронному органі є різновидом найманої праці. По-перше, вступ на службу до правоохоронного органу є результатом вільного використання громадянами права на працю. По-друге, громадяни України при прийнятті на службу до певних правоохоронних органів укладають контракт, який є особливим видом трудового договору. Прийняття на службу до інших правоохоронних органів здійснюється на підставі акта призначення або обрання на посаду, без укладення контракту, чому передує згода громадянина, якою він виражає своє позитивне ставлення до такого призначення або обрання. По-третє, службі в правоохоронних органах притаманний несамостійний характер, оскільки вступ на службу має своїм наслідком підпорядкування працівника владі роботодавця.

УДК 34.07:351.7

Чистоклетов Леонтій Григорович
доктор юридичних наук, професор,

професор кафедри адміністративного та інформаційного права
Навчально-наукового інституту права, психології та інноваційної
освіти
Національного університету «Львівська політехніка»,

Хитра Олександра Леонтіївна
доктор юридичних наук,
доцент кафедри адміністративного права та адміністративного
процесу
Львівського державного університету внутрішніх справ,

Хитра Ігор Ярославович
кандидат юридичних наук,
судовий експерт відділу товарознавчих та гемологічних
досліджень
Львівського науково-дослідного експертно-криміналістичного
центру МВС України

ЗАСАДИ ЗОВНІШНЬОЇ ТА ВНУТРІШНЬОЇ ПОЛІТИКИ В СФЕРІ НАЦІОНАЛЬНОЇ БЕЗПЕКИ ТА ОБОРОНИ

Повага до прав людини та захист її безпеки є одним з головних принципів, які закріплені у багатьох міжнародних документах. Особливо ці принципи актуальні при виробленні сучасної державної політики як сфери професійної діяльності у політичному, соціально-культурному, економічному, науково-технічному та іншого розвитку України, формування та реалізація якої здійснюється в надзвичайно складних внутрішніх і зовнішніх умовах.

Відомо, що термін “політика” походить від давньогрецького слова *polis* (місто-держава). Також частково похідні в нього використовуються у термінах конституція (*politeia*), мистецтво управління (*politike*), державний діяч (*politicas*), громадянин (*polites*).

В перше дослідження цієї тематики розпочалось ще у IV сторіччі до н.е. Давньогрецьким геніальним мислителем Аристотелем (дав.-гр. *Ἀριστοτέλης*) було написана книга «Політика», яка мала винятковий вплив на розвиток західноєвропейської філософії, де охарактеризовано тогочасне політичне життя та державне управління. *“Політика, – відзначав Арістотель, – це найвеличніша наука, що, головним чином, і управляє” ...“державна створюється не заради того, щоб жити,*

але переважно для того, щоб жити щасливо. Той, хто в силу своєї природи, а не внаслідок випадкових обставин, живе поза державою – або нерозвинена в моральному плані істота, або надлюдина” [1]. І як засвідчує історичний досвід розвитку людського суспільства, політика більш за всього досягала свої цілі не з позиції сили, а за допомогою мирних засобів. Тому, однією із найважливіших видів політики як сфери взаємовідносин різних соціальних груп та людини, у забезпеченні їх безпеки та оборони, виступає зовнішня та внутрішня державна політика.

У більшості наукових праць сучасних авторів та програмах навчальних дисциплін формування та реалізація державної політики визначається як відносно стабільна, організована й цілеспрямована діяльність державних органів та інституцій, яка здійснюється ними безпосередньо чи опосередковано у певній сфері або щодо певної проблеми або сукупності проблем та впливає на функціонування суспільства. Державна політика аналізується як специфічна форма політико-управлінської діяльності держави, яка має свої закономірності, складну внутрішню структуру і відіграє важливу роль у формуванні та розвитку суспільних відносин [2, с.122].

У свою чергу враховуючи розподіл державної політики на «формування» та «реалізацію», що відбувається у відповідності до Закону України «Про центральні органи виконавчої влади», в якому закріплена топологія державної політики, лише міністерства забезпечують формування та реалізують державну політику в одній чи декількох сферах, інші центральні органи виконавчої влади виконують окремі функції з реалізації державної політики [3], що має сприйматися як результат декомпозиції проблем, які вимагають управлінського вирішення із формуванням «пакетів завдань», для яких можливе визначення конкретних управлінських заходів, рішень і дій.

Нині в розвинених країнах світу (спочатку в США та Канаді, а згодом - у країнах Європейського Союзу й інших країнах Центральної та Східної Європи) сформувалася відносно нова сфера професійної діяльності - аналіз публічної (державної) політики, яка підкріплювалася розвитком відповідних наук про державну (суспільну) політику, формуванням нормативно-правової бази, становленням системи підготовки управлінських кадрів (зокрема й вищих керівних кадрів) у провідних університетах світу. Аналіз публічної (державної) політики як сфера професійної діяльності - це процес і процедури вироблення рекомендацій органам влади (замовникам аналізу) щодо найоптимальніших серед можливих

варіантів дій, які розв'язують суспільні проблеми, щодо оцінювання й моніторингу результатів і наслідків цих дій. Аналіз політики має бути прозорим, відкритим і ґрунтуватися на суспільних цінностях [4, с. 7].

Основними нормативно-правовими актами, в яких визначаються засади зовнішньої та внутрішньої політики України в сфері національної безпеки та оборони, забезпечення прав та свобод людини виступають:

- Конституція України, де у статті 3 констатується, що «людина, її життя і здоров'я, честь і гідність, недоторканність і безпека визнаються в Україні найвищою соціальною цінністю», а стаття 18 Конституції вказує, що «зовнішньополітична діяльність України спрямована на забезпечення її національних інтересів і безпеки шляхом підтримання мирного і взаємовигідного співробітництва з членами міжнародного співтовариства за загально визначеними принципами і нормами міжнародного права» [5];

- «Декларація про державний суверенітет України», прийнята Верховною Радою Української РСР 16 липня 1990 р. № 55-ХІІ, в якій визначається, що «Українська РСР здійснює захист і охорону національної державності українського народу... та ...виступає рівноправним учасником міжнародного спілкування, активно сприяє зміцненню загального миру і міжнародної безпеки, безпосередньо бере участь у загальноєвропейському процесі та європейських структурах» [6];

- «Про Основні напрями зовнішньої політики України», схвалена Постановою Верховної Ради України від 2 липня 1993 р. № 3360-ХІІ [7], чинність якої було втрачено із прийняттям Закону України від 1 липня 2010 року № 2411-VI «Про засади внутрішньої і зовнішньої політики», де до основних положень Закону було встановлено: пріоритетність захисту національних інтересів та верховенство права..., ...забезпечення реалізації прав і свобод людини і громадянина, повага до гідності кожної особи, забезпечення особливого піклування про дитину та реалізації її прав [8].

Одне з визначальних місць серед вище вказаних нормативно-правових актів займає Закон України «Про національну безпеку України» прийнятий 21 червня 2018 року за № 2469-19, в якому закріплено захист людини і громадянина у якості мети державної політики у сферах національної безпеки і оборони з дотриманням міжнародно-правових зобов'язань України [9]. Цим Законом визначаються та розмежовуються повноваження державних органів

у сферах національної безпеки і оборони, створюється основа для інтеграції політики та процедур органів державної влади, інших державних органів, функції яких стосуються національної безпеки і оборони, сил безпеки і сил оборони, визначається система командування, контролю та координації операцій сил безпеки і сил оборони, запроваджується всеосяжний підхід до планування у сферах національної безпеки і оборони, забезпечуючи у такий спосіб демократичний цивільний контроль над органами та формуваннями сектору безпеки і оборони. В Законі вказується, що під поняттям «національна безпека України» слід розуміти: захищеність державного суверенітету, територіальної цілісності, демократичного конституційного ладу та інших національних інтересів України від реальних та потенційних загроз.

Таким чином, сьогоденні проблеми оптимізації системи центральних органів виконавчої влади вимагають перегляду поглядів на сутність державної політики загалом із подальшим узагальненням досвіду формування і реалізації зовнішньої та внутрішньої державної політики реагування на кризові ситуації, що загрожують національній безпеці. Так, О.Л. Валецький насамперед звертав увагу на діяльнісний аспект державної політики та її спрямованість на «вирішення проблем суспільного розвитку» [10, с. 21]. Цілком погоджуючись із таким підходом звернемо увагу на те, що у відповідності до ч.1 ст. 3 Закону України «Про національну безпеку України» суб'єкти формування і реалізації державної політики у сферах національної безпеки і оборони, а отже й реагування на кризові ситуації, що загрожують національній безпеці, мають спрямовувати свою діяльність на захист: *людини і громадянина* - їхніх життя і гідності, конституційних прав і свобод, безпечних умов життєдіяльності; *суспільства* - його демократичних цінностей, добробуту та умов для сталого розвитку; *держави* - її конституційного ладу, суверенітету, територіальної цілісності та недоторканності; території, навколишнього природного середовища - від надзвичайних ситуацій [9].

Список літератури

1. *Арістотель. Політика. URL: http://loveread.ec/read_book.php?id=59114&p=1#gl_1* (дата звернення 01.02.20)
2. Цветков В.В. Демократія. Управління. Бюрократія. : Монографія / В.В. Цветков, В.П. Горбатенко. К.: Ін-т держави і права ім. В.М. Корецького, 2001. 248с.

3. Про центральні органи виконавчої влади: Закон України від 17 березня 2011 року № 3166-VI. URL: <http://zakon.rada.gov.ua/laws/show/3166-17> (дата звернення 02.02.20)
4. Державна політика : підручник / Нац. акад. держ. упр. при Президентові України ; ред. кол. : Ю. В. Ковбасюк (голова), К. О. Ващенко (заст. голови), Ю. П. Сурмін (заст. голови) [та ін.]. К. : НА. 2014. 448 с.
5. Конституція України від 28.06.1996 № 254к/96-ВР. URL: <http://zakon2.rada.gov.ua/laws/show/254%D0%BA/96-%D0%B2%D1%80/page%2?text=%F6%B3%ED%ED> (дата звернення 03.02.20).
6. Декларація про державний суверенітет України: Верховна Рада Української РСР від 16 липня 1990 р. № 55-XII. URL: <https://zakon.rada.gov.ua/laws/show/55-12> (дата звернення 04.02.20).
7. Про Основні напрями зовнішньої політики України: постанова Верховної Ради України від 2 липня 1993 р. № 3360-XII. URL: <https://zakon.rada.gov.ua/laws/show/3360-12> (дата звернення 05.02.20).
8. Про засади внутрішньої і зовнішньої політики: Закон України від 1 липня 2019 року № 2411-VI. URL: <https://zakon.rada.gov.ua/laws/show/2411-17>
9. Про національну безпеку України: Закон України від 21.06.2018 № 2469-VIII. URL: <http://zakon2.rada.gov.ua/laws/show/2469-19> (дата звернення 06.02.20).
10. Валевський О.Л. Державна політика в Україні: методологія аналізу, стратегія, механізми впровадження : [монографія] / О.Л. Валевський. Київ: НІСД, 2001. 242 с.

УДК 342.7:351.74

Bondar Valeriya Valeriyevna,

Candidate of Law Sciences, Head of the Department of Administrative Law and Administrative Process of the Kherson Faculty of Odessa State University of Internal Affairs

Halunko Vira Mykolayivna,

Doctor of Laws, Professor Kherson Faculty of Odessa State University of Internal Affairs

Shevchenko Nadiia Leonidovna,

Candidate of Law Sciences,
Senior Lecturer of Administrative Law and Administrative Process
of the Kherson Faculty of Odessa State University of Internal Affairs

New Ways to Prevent Domestic Violence in Ukraine

In recent years, a great deal of attention has been paid to preventing and countering domestic violence at the state level in Ukraine. Preventing and combating violence against women and domestic violence is also one of the goals of the Council of Europe's Gender Equality Strategy for 2018-2023.

The Law of Ukraine "On Prevention and Countering Domestic Violence" came into force in January 2018. This Law defines the organizational and legal principles of preventing and combating domestic violence, the main directions of the implementation of state policy in this field, aimed at protecting the rights and interests of the victims of such violence. A number of new terms have been introduced and the number of persons covered by this Law has been significantly expanded.

Namely, Article 3 of the Law of Ukraine "On Prevention and Countering Domestic Violence" states the scope of legislation on prevention and counteraction to domestic violence [3].

The subject of the regulation of this Law is the legal relations that arise in the process of preventing and combating domestic violence.

The legislation on preventing and combating domestic violence, regardless of the fact of cohabitation, applies to the following persons:

- 1) spouses;
- 2) former spouse;
- 3) brides;
- 4) the mother (father) or children of one spouse (former spouse) and another spouse (former spouse);
- 5) persons who co-live with one family but are not married, their parents and children;
- 6) persons having a common child (ren);
- 7) parents (mother, father) and child (ren);
- 8) grandfather (grandmother) and grandson (grandson);
- 9) great-grandfather (great-grandmother) and great-grandson (great-granddaughter);
- 10) stepfather (stepmother) and stepson (step-daughter);
- 11) siblings;
- 12) other relatives: uncle (aunt) and nephew (niece), cousins, cousin (grandmother) and cousin (granddaughter);

13) children of spouses, ex-spouses, brides, persons having a common child (ren), who are not joint or adopted;

14) guardians, guardians, their children and persons in care;

15) foster parents, foster parents, foster carers, their children and foster children, foster children, children living in the family of the foster carer [3].

The legislation on preventing and combating domestic violence also extends to other relatives, other persons connected with the common life, having mutual rights and obligations, subject to cohabitation, as well as to persons carrying out preventive measures. and counteracting domestic violence. Also, the Order of the Ministry of Internal Affairs No. 124 of 25.02.2019 approved the “Procedure for taking on preventive accounting, carrying out preventive work and removing from the preventive account of the offender by an authorized unit of the National Police of Ukraine”.

In section II of the said Procedure, the legislator clearly prescribed the procedure for taking on the preventive account of the offender and removing him from the preventive account by the authorized police unit. From the moment of detection of the fact of committing domestic violence by him, the authorized police unit takes on the preventive account of the offender for the terms set by the legislation and carries out preventive work with him. Preventive maintenance of persons who have committed domestic violence who have not attained the age of eighteen is carried out by employees of the units of juvenile prevention of the National Police of Ukraine [4].

The grounds for putting the offender on the preventive account are: drawn up an administrative protocol on an administrative offense provided for in Article 173-2 of the Administrative Code [5];

an urgent restraining order against the offender made by an employee of the authorized police unit;

receipt by the authorized police unit in the statutory procedure of information on the issuance of a restrictive injunction by the court;

a court decision imposing an administrative penalty for an administrative offense provided for in Article 173-2 of the Administrative Code;

initiating criminal proceedings against the offender in connection with the commission of domestic or gender-based violence;

notification of the institution of execution of punishments on release from serving a sentence of the offender convicted of committing domestic or gender-based violence [3]. Employees authorized to take measures to prevent and combat domestic violence during the day form materials on the facts of domestic violence and inform the head of the

authorized police unit to put the offender on record with the provision of copies of such materials.

It is the decision to put the offender on prophylactic account that is made by the head of the territorial (separate) authorized police unit based on the results of consideration of materials that are the basis for putting the offender on prophylactic record.

The introduction of these rules of law aims to protect the rights and interests of victims of domestic violence, to ensure their safety in situations of immediate threat. And for the abusers to be a signal that domestic violence is unacceptable and entails a state response.

List of references

1. The Constitution of Ukraine. URL: <https://zakon.rada.gov.ua> (accessed: 02/03/2020).

2. About the National Police: Law of Ukraine. URL: <https://zakon.rada.gov.ua> (accessed: 02/03/2020).

3. Domestic Violence Prevention and Counteraction: Law of Ukraine. URL: <https://zakon.rada.gov.ua> (accessed 04/02/2020).

4. Procedure for taking on preventive registration, carrying out preventive work and removing from the preventive account of the offender by the authorized unit of the body of the National Police of Ukraine: Order of the Ministry of Internal Affairs № 124 of 25.02.2019. URL: <https://zakon.rada.gov.ua> (accessed 04/02/2020).

5. Code of Ukraine on Administrative Offenses: Code of Ukraine dated 07.12.1984 № 8073 1-X. Updated: 03/07/2019 URL: <https://zakon.rada.gov.ua/laws/show/80731-10> (accessed 05/02/2020).

УДК 343.8.851

Шкута Олег Олегович, д.юн., доцент

Одеський державний університет внутрішніх справ

Херсонський факультет

БЕЗПЕКА ЗАСУДЖЕНИХ ДО ПОЗБАВЛЕННЯ ВОЛІ

Безпека засуджених в місцях несвободи була і залишаться дуже актуальною проблемою для науки кримінально-виконавчого права.

Щорічно особи, які відбувають покарання стають жертвами злочинних посягань, як з боку інших засуджених, так і персоналу виправних колоній.

На сьогоднішній день рівень забезпечення гарантій безпеки, як засуджених так і персоналу виправних колоній потребує суттєвого контролю з боку державних і недержавних інституцій. У своєму

дослідженні ми поділяємо позицію вітчизняного вченого І. О. Колба, з привою того, що досі ні на правовому, ні на практичному рівнях не створено реальних гарантій особистої безпеки засуджених під час відбування покарання [1, с. 77], незважаючи на наявні гарантії закріплені як у Конституції України (ст.ст. 3 та 63) [2], КВК України (ст. 10), законах України «Про попереднє ув'язнення» [3], «Про забезпечення безпеки осіб, які беруть участь у кримінальному судочинстві» [4] так і в підзаконних нормативно-правових актах ДКВС України. Саме аналіз цих нормативно-правових актів дозволяє нам виділити наступні форми забезпечення права засуджених на особисту безпеку, а саме: визначення адміністрацією установ виконання покарань критерію особистої безпеки засуджених; нормативно-правове урегулювання особистої безпеки засуджених; переведення засуджених у безпечне місце в межах колонії; застосування адміністрацією заходів усунення небезпеки; подальше вирішення питання про місце відбування засудженим покарання; забезпечення безпеки засуджених у зв'язку з їх участю у кримінальному провадженні.

Особливе місце в механізмі правового регулювання безпеки у сфері виконання покарань відведено КВК України, аналіз якого дозволяє спрогнозувати відповідне правове регулювання та відкрити нові шляхи перед наукою кримінально-виконавчого права щодо всебічного обґрунтування проблем безпеки засуджених в місцях несвободи.

Проведений нами аналіз генези безпеки засуджених в місцях несвободи показав, що до введення в дію КВК України, саме ВТК УРСР від 23 грудня 1970 р. був першим законодавчим актом, з якого розпочався процес становлення й розвитку питань безпеки засуджених і персоналу УВП. Зокрема, у ВТК УРСР містилася окрема глава 13 «Заходи безпеки і підстави застосування зброї», що була присвячена лише використанню зброї щодо осіб, позбавлених волі.

До речі, у 2000 р. зазначену главу доповнено ст. 81-2, у якій урегульовано питання щодо забезпечення безпеки засуджених, залучених до кримінального судочинства шляхом охорони цих осіб, а також переведення зазначені категорії засуджених до іншого місця позбавлення волі або окремого утримання. У КВК України, порівняно з ВТК УРСР, внесено цілу низку правових новел, які стосуються змісту зазначених проблем, що цілком закономірно з огляду на роль безпеки засуджених і персоналу УВП в процесі виконання й відбування кримінальних покарань у сучасних умовах.

Отже, право засудженого на особисту безпеку безпосередньо

стосується його правового статусу й певним чином закладає його основи. При цьому забезпечення права засудженого на особисту безпеку є лише частиною загального безпечного становища засудженого, а також одним із механізмів підтримки цього права, надання йому реальності й можливості бути реалізованим.

Не дивлячись на законодавчу та іншу нормативно-правову врегульованість питань, пов'язаних із забезпеченням особистої безпеки засуджених у місцях позбавлення волі, необхідно визнати, що на практиці зазначена проблематика залишається однією з найбільш актуальних, що має враховуватися персоналом органів і установ виконання покарань у роботі із засудженими.

Таким чином, безпека засуджених в місцях несвободи – це врегульована в чинному законодавстві та забезпечена персоналом органів і установ виконання покарань захищеність прав і свобод та законних інтересів засуджених під час відбування ними покарання.

На підставі вищевикладеного можна зробити висновок, що забезпечення права засуджених на особисту безпеку відноситься до сфери діяльності органів і установ виконання покарань. Це також обумовлено і наявною практикою роботи персоналу цих органів і установ. При цьому важливим засобом реалізації зазначеного права є створення законодавцем відповідного правового механізму і з питань забезпечення особистої безпеки засуджених в УВП.

Список літератури

1. Колб І. О. Форми та засоби забезпечення права засуджених до позбавлення волі на особисту безпеку. *Наук. вісн. Нац. акад. внутр. справ*. 2012. № 2(81). С. 76–82.
2. Конституція України від 28 червня 1996 р. // Відомості Верховної Ради України. – 1996. – № 30. – Ст. 1413.
3. Про попереднє ув'язнення: Закон України від 30.06.1993 р. № 3352-ХІІ. *Верховна Рада України*. URL: <http://zakon3.rada.gov.ua/laws/show/3352-12>.
4. Про забезпечення безпеки осіб, які беруть участь у кримінальному судочинстві: Закон України від 23.12.1993 р. № 3782-ХІІ. *Верховна Рада України*. URL: <http://zakon2.rada.gov.ua/laws/show/3782-12>.

УДК 343.915

Дундич Лейла Валєддинівна, к.юн.
Одеський державний університет внутрішніх справ
Херсонський факультет

ЗЛОЧИННІСТЬ СЕРЕД НЕПОВНОЛІТНІХ В УКРАЇНІ

Злочинність в Україні становить найбільш негативну частину девіантної поведінки неповнолітніх, вітчизняні кримінологи єдині в тому, що однією з найважливіших проблем дослідження кримінологічної науки є злочинність серед неповнолітніх. Це цілком закономірно, оскільки молоде покоління, як зауважує Л.М. Дубчак є природним резервом соціального розвитку. Порушення кримінального закону особами молодого віку є підставою для прогнозу розвитку рецидивної злочинності[1, с 46]. Крім того, вік неповнолітніх правопорушників в Україні з кожним роком молодшає. Ні для кого не секрет, що рівень цих правопорушень цілком залежить від норм соціального розвитку суспільства в цілому, його культури, виховання дітей в сім'ї, у школі. Чим нижчий її рівень, тим вищий відсоток зростання правопорушень серед неповнолітніх та суспільні наслідки від їх діянь.

Прикро, але злочинність серед неповнолітніх не обходиться і без жіночої статі. Іноді своїми вчинками дівчата перевершують і юнаків. Поряд з тим кримінологи переконані, серед неповнолітніх переважна більшість правопорушників чоловічої статі. Адекватно реагуючи на суспільні процеси, які відбуваються в суспільстві, злочинність неповнолітніх, як пише Г.В. Дідківська, «спрямовані на певний результат – спричинення суспільно небезпечної шкоди соціуму».

Слід звернути увагу, що злочини, які вчиняють неповнолітні пов'язані з їх незайнятістю, брак розваг, відсутністю чіткої мотивації на майбутнє. А безконтрольність батьків – характерні особливості сучасного неповнолітнього злочинця. За даними наукової школи «Інтелект» серед засуджених неповнолітніх переважають ті, які на момент вчинення злочину ніде не працювали й не навчалися, просто байдикували, вживали алкоголь, тютюнову продукцію, наркотики. Понад те, намагаючись стати популярними, вони відкрито висловлюють прихильність цінностям, які засуджуються персоналом виховної колонії.

Більше того, третина засуджених неповнолітніх, які відбувають покарання у виховних колоніях, вчиняли злочини разом із дорослими, переважно під їхнім безпосереднім керівництвом. Зазвичай ці дорослі вже мали судимість і свідомо втягували молодь у протиправну діяльність. До речі, злочинність неповнолітніх, за визначенням більшості кримінологів, має переважно груповий характер. У ролі мотивів вчинення злочинів неповнолітніми, як правило, виступають користь, помста, ревності та хуліганські

спонукання.

Отже, причини і умови злочинності неповнолітніх можна розглядати як загальні, глибинні, стійкі зв'язки і тенденції, які визначають характер конкретного злочину, протиріччя, що лежать в його основі. Серед основних причин і умов злочинності серед неповнолітніх слід виділити:

1) **сім'йну сферу**. Ми підтримуємо позицію О. М. Джужи про те, що вирішальну роль для особи неповнолітнього злочинця відіграє негативний вплив оточуючого середовища, зокрема сім'ї [2, с.198]. Саме поганий вплив з боку батьків або інших членів сім'ї, формують її особистість своєю поведінкою та вчинками. Важкі матеріальні умови можуть послужити мотивацією для вчинення злочину в юному віці.

2) **соціальну сферу**. Безпритульність і бездоглядність нерідко штовхають дітей на дрібні злочини, адже так вони намагаються привернути до себе увагу або помститися навколишньому світові. Неблагополучна обстановка в загальноосвітніх закладах. Якщо адміністрація школи не організовує належного контролю і виховних заходів, ризик появи неповнолітньої злочинності значно підвищується.

3) **кримінальну сферу**. За даними вітчизняних кримінологів, серйозною проблемою у запобіганні злочинності серед неповнолітніх є негативний вплив на неповнолітніх осіб з боку структур організованої злочинності. Й дедалі частіше спостерігається ситуація, коли неповнолітні беруть активну участь у вчиненні допоміжних або прямих злочинних дій.

Як ми можемо спостерігати нажаль, але доводиться констатувати непослідовність державної політики у виконанні взятих на себе міжнародних зобов'язань щодо забезпечення дітям того рівня життя, який потрібний для їхнього фізичного, розумового, духовного, морального і соціального розвитку, захисту від зловживань і «недбалого» ставлення. Настав час прийняття єдиного закону про права дитини. Вбачається що сім'я самотужки впоратися з проблемою правильного, законслухняного виховання дитини не в змозі. Крім того, якщо в сім'ї трапляється насильство, воно автоматично може передатися на дітей як засіб розв'язування конфліктів або отримання бажаного.

Насамкінець зауважимо, що надзвичайно важливим заходом запобігання злочинності серед неповнолітніх є наявність відповідної політичної волі як основи такого запобігання. Саме політична воля визначає зміст, а значить, і ефективність двох інших основних факторів запобігання злочинності – належної

законодавчої бази і діяльності правоохоронних та інших органів щодо її застосування. Останні, залежно від політичного керівництва держави, можуть бути використані з різною метою, з різним коефіцієнтом ефективності.

Список літератури

1. Дубчак Л. Злочинність неповнолітніх як віддзеркалення недоліків шкільного та вузівського виховання / Л. Дубчак. // Підприємництво, господарство і право. – 2006. – №7. – С. 46–49.
2. Профілактика злочинів : підруч. / О. М. Джужа, В. В. Василевич, О. Ф. Гіда та ін.; заг. ред. О. М. Джужи. – К. : Атіка, 2011. – 720 с.

УДК 342.951.82

Єпик Анжела, student

Дніпровський національний університет
імені Олеся Гончара

ПРОБЛЕМНІ ПИТАННЯ ВИКОНАННЯ СУДОВИХ РІШЕНЬ ОРГАНАМИ ДЕРЖАВНОЇ ВИКОНАВЧОЇ СЛУЖБИ В УКРАЇНІ

Практика діяльності державної виконавчої служби, утвореної відповідно до Закону України «Про державну виконавчу службу» (від 24 березня 1998 р. № 202/98-ВР), на яку покладено виконання рішень судів та інших органів (посадових осіб), що відповідно до закону підлягають примусовому виконанню у разі невиконання їх у добровільному порядку, потребує постійного удосконалення шляхом нормативного-правового регулювання її організації та діяльності, провадження нею виконавчих дій. Міністерство юстиції України, яке відповідно до Положення про нього, затвердженого постановою Кабінету Міністрів України від 02 липня 2014 р. № 228, покликано в порядку, встановленому законодавством України, забезпечувати організацію своєчасного, повного і неупередженого примусового виконання рішень судів та інших органів (посадових осіб), виконання яких покладено на державних виконавців, приділяє неослабної уваги питанням удосконалення нормативно-правового регулювання організації та діяльності виконавчої служби [1, с. 3].

Як засвідчує практика щодо стану забезпечення права на своєчасне та якісне виконання судових рішень, надзвичайно актуальною залишається проблема врегулювання законами

Україні про Державний бюджет України загальнодержавних видатків, які можна було використовувати на виконання судових рішень.

Практика забезпечення можливості виконання рішення суду на стадії розгляду справи в суді свідчить: якщо при розгляді справи судом не було вжито заходів стосовно забезпечення позову, відповідач до винесення рішення має необмежені можливості щодо відчуження і приховування належного йому майна. У зв'язку з цим уже на стадії виконання виявляється відсутність належного боржникові майна, на яке можна було б звернути стягнення, внаслідок чого неможливо виконати рішення суду, оскільки суд може як задовольнити заяву позивача про забезпечення позову, так і відмовити в її задоволенні.

Державні виконавці відповідно до закону України «Про виконавче провадження» [2] можуть опечатувати каси, приміщення та інші місця зберігання грошей, а на розпорядження та користування коштами та майном можуть накладати обмеження – для забезпечення виконання судового рішення в подальшому. Зрозуміло, що в інших випадках ніхто не може обмежити громадянина у володінні, користуванні та розпорядженні власними грошовими коштами.

Це, на нашу думку, надає можливість суттєво поліпшити ситуацію з фактичним виконанням судових рішень щодо стягнення заборгованості із заробітної плати та інших соціальних виплат.

Кримінальним кодексом України встановлена кримінальна відповідальність посадових осіб як за невиплату заробітної плати, так і за невиконання рішень судів, проте ці норми закону на сьогодні майже не знаходять практичного застосування. За даними виконавчої служби Міністерства юстиції, найбільш поширеним способом ухилення від виконання судових рішень, через які найчастіше направляються подання про порушення кримінальних справ, було відкриття боржниками рахунків у банківських установах після арешту коштів на раніше існуючих рахунках.

Аналіз показників роботи ДВС свідчить, і це підтверджує судова практика, реально боржник за невиконання рішення суду лише в окремих випадках несе адміністративну чи кримінальну відповідальність.

Водночас досвід зарубіжних країн свідчить, що разом з кримінальною та адміністративною відповідальністю в цих країнах існує і цивільна (економічно-фінансова) відповідальність, що є суттєвим важелем, який впливає на стан виконання судових рішень [3, с.39-48]. Боржнику соціально-економічно і фінансово не вигідно

ухилитися від виконання судових рішень та мати проблеми з судом чи органом виконання судових рішень.

Враховуючи наведене, вважаємо за необхідне передбачити, що суд при винесенні рішення встановлює розмір пені, яка нараховується на визнану суму боргу і стягується з боржника у разі невиконання ним рішення суду. Пеня також має нараховуватися і за невиконання рішень немайнового характеру. У випадку, якщо апеляційним судом рішення залишено в силі, суд має видавати виконавчий документ на стягнення боргу вже з нарахуванням встановленої судом пені.

Якщо під час судового розгляду справи не було вжито заходів щодо забезпечення позову, боржник, подавши апеляційну скаргу на рішення суду, має можливість на етапі апеляційного розгляду справи відчужити (приховати) належне йому майно, внаслідок чого буде неможливо виконати рішення суду. У зв'язку з цим необхідно на законодавчому рівні встановити, що при поданні апеляційної скарги на рішення боржник зобов'язаний внести до суду заставу грошовими коштами чи майном у розмірі суми боргу, стягнутої судом. Таким чином будуть забезпечені права стягувача.

На нашу думку, ще одним важливим питанням, що потребує вирішення, є забезпечення державного виконавця інформацією про фінансово-матеріальний стан боржника. Практика свідчить, що з моменту ухвалення рішення до початку його примусового виконання минає багато часу, що дає можливість боржникові розпорядитись майном за своїм бажанням і не в інтересах стягувача.

Державний виконавець, починаючи примусове виконання судового рішення, не має жодної інформації про фінансово-матеріальний стан боржника, що в багатьох випадках значно ускладнює процес стягнення майна або взагалі робить його неможливим. Також необхідно, щоб суд перед видачею виконавчого документа отримував від боржника інформацію про належне йому майно, визначав майно боржника, на яке не може бути звернуто стягнення при виконанні рішення, після чого видавав виконавчий документ, де зазначав майно, на яке слід звернути стягнення. Крім того, суд у резолютивній частині рішення обов'язково мав би вказувати вартість майна, яка стягується за його відсутності. Необхідно встановити відповідальність боржника у разі ненадання ним суду інформації про належне йому майно або в разі ухилення від явки до суду для надання такої інформації.

Законом України «Про виконавче провадження» [2] встановлено, що подання до суду позову про виключення майна з

опису є обставиною, яка зумовлює обов'язкове зупинення виконавчого провадження. Такий позов може бути подано як до суду, який виніс рішення, так і до іншого суду. Подання такого позову до іншого суду, який не виносив рішення у справі, і його розгляд цим судом може заблокувати подальше виконання рішення, якщо судом таке майно буде виключено з опису. На нашу думку, необхідно встановити виключну підсудність розгляду таких позовів лише тим судом, яким безпосередньо було винесено рішення, і встановити, що позови про визнання права власності на майно або виключення з опису майна, на яке звернуто стягнення при виконанні судового рішення, розглядає суд, що виніс таке рішення.

Інша проблема, яка має місце у сфері примусового виконання рішень – невиконання рішень судів фізичними особами.

Чинним законодавством кримінальна відповідальність за ухилення від виконання рішення суду законом встановлена лише для посадових осіб. У зв'язку з цим фізична особа, яка на даний час не є суб'єктом такої кримінальної відповідальності (за винятком осіб, що ухиляються від сплати аліментів), ухиляючись від виконання рішення суду, залишається безкарною.

Законодавче врегулювання названих проблем, надання Департаменту державної виконавчої служби України всієї повноти повноважень за європейськими стандартами у вирішенні питань виконання рішень судів дасть змогу суттєво вдосконалити механізм здійснення виконавчого провадження та забезпечить належний рівень виконання судових рішень, сприятиме захисту прав громадян у процесі виконавчого провадження, значному підвищенню ефективності діяльності органів державної виконавчої служби.

Виконавче провадження, безперечно, є слабкою ланкою механізму захисту прав громадян і юридичних осіб та потребує значної перебудови. Неналежне та несвоєчасне виконання рішень одна з причин зниження авторитету судової влади. Законодавство про виконавче провадження, що приймалося ще за радянських часів, відповідало іншій економічній моделі держави. Але прийняття за часів незалежності нового законодавства не тільки не вирішило всіх нагальних проблем, а, навпаки, поставило низку нових питань, що мають вирішуватися шляхом подальшого вдосконаленням норм законодавства. Існування спірних ситуацій, що виникають при застосуванні законодавства про виконавче провадження, призводить до незахищеності прав власника та дорого коштує як зацікавленим особам, так і державі.

Список літератури

1. Якимчук С. О. Виконання судових рішень у цивільних справах як стадія судового розгляду [Електронний ресурс] / С. О. Якимчук // Університетські наукові записки. - 2009. - № 4. - С. 81-84.
2. Про виконавче провадження: Закон України від 02.06.2016 № 1404-VIII // Відомості Верховної Ради (ВВР). - 2016, № 30. - ст.542
3. Шандрук С. Системи примусового виконання рішень: світовий досвід // Науковий вісник «Демократичне врядування». – 2010, № 15.- с. 39-48.

УДК 342.951.82

Грабильнікова О.А., к.ю.н.

Дніпровський національний університет
імені Олеся Гончара

Спів Анжела, student

Дніпровський національний університет
імені Олеся Гончара

ЩОДО ВИЗНАЧЕННЯ ПОНЯТТЯ ВИКОНАВЧОГО ПРОВАДЖЕННЯ

Виконання рішень є заключним етапом у процесі реалізації захисту прав та свобод людини і громадянина. Виконавче провадження має ряд особливостей в порівнянні з іншими стадіями судочинства. Для того щоб громадянину використовувати своє право на судовий захист, недостатньо винесення судом законного і обґрунтованого рішення, для цього ще необхідно своєчасно і в повному обсязі виконати дане рішення. Шляхом виконання судового акту реально здійснюється захист прав і охоронюваних законом інтересів громадян і юридичних осіб.

Нормативне визначення виконавчого провадження міститься у Законі України «Про виконавче провадження». Відповідно до ст.1 цього закону виконавче провадження як завершальна стадія судового провадження і примусове виконання судових рішень та рішень інших органів (посадових осіб) (далі - рішення) - сукупність дій визначених у цьому Законі органів і осіб, що спрямовані на примусове виконання рішень і проводяться на підставах, у межах повноважень та у спосіб, що визначені Конституцією України, цим Законом, іншими законами та нормативно-правовими актами,

прийнятими відповідно до цього Закону, а також рішеннями, які відповідно до цього Закону підлягають примусовому виконанню. [1, с. 1].

З огляду на подане законодавче визначення виконавчого провадження, можна самостійно виокремити наступні його ознаки. По-перше, дане провадження визначається законодавцем як завершальна стадія судового провадження, тим самим визначаючи його місце у системі юридичного процесу не як окремого провадження, а як частину від цілого.

По-друге, визначення виконавчого провадження саме як примусового виконання рішень. Виконання рішень в примусовому порядку завжди супроводжується застосуванням з боку державного службовця передбачених чинним законодавством заходів примусу. Такі заходи необхідні як для реалізації принципу законності в виконавчому провадженні, так і для забезпечення прав і свобод сторін виконавчого провадження.

По-третє, такий примус має здійснюватися у чітко визначених законом межах повноважень та способом. Перелік таких нормативно-правових актів було визначено невичерпним, до якого належать Конституція України, Закон України «Про виконавче провадження» від 02.06.2016 № 1404-VIII, інші закони та нормативно-правові акти, прийняті відповідно до цього Закону, а також рішення, які підлягають примусовому виконанню.

Щодо доктринальних визначень виконавчого провадження, то основна дискусія спостерігається щодо визначення його місця у системі права.

Існують різні наукові точки зору щодо визначення сутності поняття «виконавче провадження». Виконавче провадження характеризується як правозастосовна діяльність і як правовий інститут. Так, наприклад, протилежної по відношенню до позиції віднесення виконавчого провадження до стадії юридичного процесу є позиція, яка ґрунтується на позапроцесуальному і безспірному порядку примусового виконання, що дозволяє її прихильникам розглядати виконавче провадження саме як правовий інститут адміністративного права.

На сьогоднішній день питання про місце виконавчого провадження в системі права носить дискусійний характер. У юридичній літературі висловлюються різні точки зору, що стосуються даного питання, зокрема одні вчені вважають, що виконавче провадження є завершальною стадією судового процесу.

Наприклад, В.М. Шерстюк пише: «Виконавче провадження є складовою частиною механізму захисту цивільного права та

заключним етапом (стадією) його реалізації». Інші вважають, що формується нова галузь, яку можна назвати цивільно-виконавчим правом, за аналогією з кримінально-виконавчим правом. Існують і інші думки щодо місця виконавчих норм в системі права [2, с. 15].

Зокрема, М.К. Юков прийшов до висновку про те, що сукупність норм, що регулюють відносини з виконання рішень юрисдикційних органів, є виконавчим правом. У той же час слід підкреслити, що М.К. Юков не визначав виконавче право самостійною галуззю права. Сукупність правових норм він розглядав як вторинне утворення процесуального права, а одним із суб'єктів такого утворення є суд [3, с. 91].

Відповідно до пункту 1 статті 6 Конвенції про захист прав людини і основних свобод та практикою його застосування Європейським Судом з прав людини право на судовий захист стало б ілюзорним, якби правова система держави дозволяла, щоб остаточне, обов'язкове судове рішення залишалось недіючим для однієї зі сторін; виконання рішення, винесеного будь-яким судом, має розглядатися як невід'ємна частина «суду» (справа *Hornsby v. Grece* - Res. 1997 II, fasc. 33) [4]. У постановках Європейського суду з прав людини підкреслюється, що виконання рішення розглядається як невід'ємна частина судового розгляду в сенсі ст. 6 Конвенції. Разом з тим це не дає підстави для отождолення понять судочинства та виконавчого провадження. Право на виконання рішення дійсно є частиною судового розгляду в його широкому розумінні і входить в цілому в механізм судового захисту, що, однак, не означає розуміння виконавчого провадження лише як стадію судового процесу [4].

Як справедливо стверджує В.В.Ярков, виконавче провадження знаходиться на стику судової та виконавчої влади, оскільки включає в себе діяльність як органів правосуддя в частині питань, віднесених до їх підвідомчості, так і служби судових виконавців. Про це свідчать багато характеристик виконавчого провадження, зокрема, зміст ряду принципів, правове становище суб'єктів, характер їх діяльності і норм, що її регулюють, і т.д [5, с. 84].

По-перше, виконавче провадження незмагальне за своїм характером, тут інший характер носять його принципи, права і обов'язки учасників. Судовим або іншим актом вже встановлені права і обов'язки сторін. Вибір варіантів поведінки для боржника, який зобов'язаний виконати відповідне рішення, обмежений. Виконавче провадження в основному встановлює правила спеціальної юридичної правореалізаційної діяльності для зобов'язаних суб'єктів. Диспозитивність характерна тільки для дій

стягувача і полягає в його праві розпочинати або не розпочинати виконавче провадження, в можливості вибору (коли цей вибір є) правових засобів впливу на боржника, право відмовитися від стягнення, укласти мирову угоду.

Слід зазначити, що норми виконавчого провадження визначаються трьома основними ознаками, що характеризують самостійність галузі права: особливим предметом, методом правового регулювання та самостійним законодавством. Можна визначити виконавче право як галузь права, що включає в себе сукупність правових норм, що регулюють відносини, що виникають в процесі примусового виконання судових рішень, а також рішень інших спеціально уповноважених органів. До спеціально уповноважених відносяться органи, яким при здійсненні встановлених законом повноважень надано право покладати на громадян, організації обов'язки з передачі іншим громадянам, організаціям або до відповідних бюджетів грошових коштів та іншого майна або вчинення на їх користь певних дій або утримання від вчинення цих дій. Предмет виконавчого права складають суспільні відносини, що виникають між суб'єктами виконавчого провадження в процесі виконання судових рішень, а також рішень інших уповноважених органів. Для виконавчого права характерно застосування переважно імперативного методу (зобов'язання, заборона і примус).

Зауважимо, що місце виконавчого провадження в системі права остаточно не визначено і в зв'язку з цим є й інші позиції вчених і практиків. Виконавче провадження розглядається як підгалузь процесуального права або як міжсистемний комплекс норм процесуального права. Виконавче провадження може розглядатися як сукупність процесуальних дій судового виконавця з примусового виконання судових рішень і рішень інших спеціально уповноважених органів. У вузькому сенсі виконавче провадження можна розглядати як сукупність документів (актів, рішень, ухвал постанов і т.д.), що відображають процесуальні дії судового виконавця при виконанні судових рішень і рішень інших органів, а також інших матеріалів, які супроводжують ці дії. До виконавчого провадження не відносяться виконавчі документи (виконавчі листи, судові накази, акти податкових, митних та інших органів і т.д.), що є підставою його порушення і знаходяться в ньому тільки в період виконання, так як після закінчення виконавчого провадження вони повертаються в суд або інший орган, їх видав, або стягувачу - в залежності від підстави закінчення виконавчого провадження.

З огляду на подані визначення виконавчого провадження та самостійно виокремлені ознаки, можемо сформулювати власне визначення виконавчого провадження як визначену законом або іншими нормативними актами, забезпечена силою державного примусу сукупність процесуальних дій, які забезпечують повне, правильне і своєчасне виконання судових рішень та рішень інших органів (посадових осіб).

Список літератури

1. Про виконавче провадження: Закон України від 02.06.2016 № 1404-VIII // Відомості Верховної Ради (ВВР). - 2016, № 30. - ст.542
2. Шерстюк В.М. О месте норм исполнительного производства в системе права Российской Федерации // Вестник Московского университета. Серия 11, Право.1995. № 1
3. Юков М.К. Самостоятельность норм, регулирующих исполнительное производство // Научные труды Свердловского юридического института / М.К. Юков. Свердловск, 1975. Вып. 40. – С. 91.
4. Конвенція про захист прав людини і основоположних свобод: Міжнародний документ від 04.11.1950
5. Ярков В. В. Основные мировые системы принудительного исполнения / В. В. Ярков // Університетські наукові записки. – 2006. – № 2. – С. 84–101.

УДК 340.13

Завроцька Тетяна,
Дніпровський національний університет
імені Олеся Гончара, студентка

ПОНЯТТЯ ТА ПРАВОВА ПРИРОДА МІЖНАРОДНИХ ВИБОРЧИХ СТАНДАРТИВ

Міжнародні виборчі стандарти являють собою загальновизнані принципи і норми міжнародного права, які стосуються організації демократичного виборчого процесу, в тому числі міжнародні зобов'язання держав у галузі виборчих прав і свобод людини і громадянина. У Керівництві з моніторингу участі жінок у виборах (ОБСЄ / БДПІ, Варшава, 2005) під міжнародними стандартами розуміються «зобов'язання держав, що мають безпосереднє відношення до виборів».[1]

Міжнародні стандарти носять загальний характер, викладаючи

принципи, яким держави повинні слідувати. Саме ця особливість відрізняє міжнародні стандарти від загальноприйнятої «добросовісної» практики, дотримання якої бажано, але не є обов'язковим. Їх не можна ототожнювати тільки з міжнародним правом, оскільки джерелом міжнародного права як норм обов'язкової дії при визначенні поведінки держав є рішення Організації Об'єднаних Націй; разом з тим міжнародно-правові норми, що регулюють виборче право, являють собою елемент міжнародних виборчих стандартів.

У науці міжнародного права сформувалася наступна думка щодо того, що слід розуміти під терміном «міжнародні виборчі стандарти».

А.В.Іванченко вказує на те, що міжнародні виборчі стандарти - це «принципи міжнародного права, що відносяться до виборчих прав громадян, до організації та проведення виборів». С.А.Голубок вважає, що міжнародні виборчі стандарти представляють собою міжнародно-правові стандарти організації та проведення виборів, що забезпечують дотримання і реалізацію права на вільні вибори як основоположного права людини. У.Ф. Хасанов визначає «міжнародні виборчі стандарти» як сукупність визнаних у якості зразка норм правового регулювання, що мають характер імперативних міжнародно-правових норм, що регулюють право людини брати участь в управлінні державою і суспільством шляхом обрання органів публічної влади. Як видно з вищезазначених визначень, досить поширеною є точка зору, згідно з якою міжнародні виборчі стандарти є похідними від основоположних прав людини. Існування останніх не викликає жодних сумнівів, адже міжнародно-правовий інститут прав людини вже давно став важливим елементом міжнародного права, а сфера захисту та контролю за додержанням цих прав уже повсюдно визнана такою, що природно допускає пряме втручання норм міжнародного права у внутрішнє, національне право конкретної держави. О. Вешняков, М. Баймуратов та Б. Кофман дотримуються саме такої точки зору, вважаючи міжнародні виборчі стандарти похідними від 14

стандартів прав людини.[2]

Основним суб'єктом в процесі проведення виборів виступає народ, як цілісний колективний організм зі своєю власною право- і дієздатністю, а самі вибори є насамперед є способом реалізації народного суверенітету, а не правоздатності окремих індивідів.

Зважаючи на це, можна виділити три самостійні цінності сучасного світу: демократія (зокрема, представницька демократія),

права і свободи людини та верховенство права, яке пов'язане, але не походить з перших двох цінностей. Так само і демократія, зокрема демократичні вибори, пов'язані, але не походять від іншої цінності - прав і свобод людини.

У цьому сенсі слід погодитися з Є. Онишком, який зазначає: «...Необхідність створення правових стандартів зафіксована у ст. 1 Статуту Ради Європи, яка визначає мету їх утворення, а саме: досягнення більшого єднання між державами-учасницями для збереження та втілення у життя ідеалів і принципів, які є їхнім спільним надбанням». У зв'язку з цим доцільно нагадати, що, за визначенням Венеціанської комісії, існують три окремі ціннісні (ідеологічні) «опори європейського конституційного доробку» - демократія, верховенство права і права людини.[3]

Міжнародно-правові стандарти проведення виборів, референдумів та плебісцитів закріплені в багатьох міжнародних актах універсального характеру. Але належну увагу стандартам і принципам виборчого права приділено і в рамках регіональних організацій. В Європі система стандартів демократичних виборів є найбільш розвиненою та цілісною, що є природнім, оскільки вищезгадані цінності історично пов'язані саме з європейською цивілізацією.

Європейські виборчі стандарти як частина європейського демократичного доробку набули свого сучасного вигляду насамперед завдяки діяльності Ради Європи, зокрема Венеціанської комісії, а також Організації з безпеки та співробітництва в Європі; вони містять основні здобутки міжнародних виборчих стандартів глобального плану. Україна, обираючи європейський вектор свого розвитку, користується насамперед європейськими виборчими стандартами.

У 2002 р. Венеціанська комісія прийняла «еталонний документ Ради Європи» у галузі виборчих стандартів - Кодекс належної практики у виборчих справах, в якому містяться у найбільш систематизованому вигляді європейські стандарти демократичних виборів.

У цьому документі закріплено положення про те, що вибори, які відповідають спільним для європейської спадщини принципам демократичного суспільства («європейським виборчим стандартам»), мають спиратися на п'ять засад виборчого права: загальність, рівність, вільність, таємність і безпосередність; крім того, вибори мають проводитись регулярно.[4]

На 154-й сесії Ради Міжпарламентського Союзу в 1994 р. була прийнята Декларація про критерії вільних і справедливих виборів,

яка пропонує спільну електоральну модель демократичного виборчого процесу. Держава повинна: приймати законодавчі та інші заходи відповідно до власного конституційного процесу з метою забезпечення гарантій прав для проведення регулярних, справді вільних виборів відповідно до міжнародних правових зобов'язань:

- встановлювати дієву процедуру реєстрації виборців, визначати чіткі критерії такої реєстрації (громадянство, вік, місце проживання);

- сприяти становленню та вільній діяльності політичних партій, регулювати по можливості фінансування партій і виборчих кампаній;

- вживати необхідних політичних та інституційних кроків для досягнення демократичних цілей, в тому числі через утвердження нейтрального та збалансованого механізму організації та проведення виборів;

- забезпечувати підготовку осіб, відповідальних за вибори;

- забезпечувати контроль національних та міжнародних спостерігачів за різними стадіями виборчого процесу;

- домагатися від партій, кандидатів, засобів масової інформації виконання кодексу поведінки, який регулює їх дії в період проведення виборчої кампанії;

- поважати і забезпечувати дотримання прав людини і громадянина: забезпечувати виборцям свободу пересування, зборів, мітингів, об'єднань і вираження думок; партіям і кандидатам - свободу поширення поглядів серед виборців і можливість рівного доступу до державних і громадських ЗМІ.[6]

Керівництво для внутрішніх спостерігачів за виборами (ОБСЕ / БДПЛ, Варшава, 2004) називає такі міжнародні стандарти в галузі виборів, як періодичність виборів, справжність виборів, свобода і справедливість виборів, дотримання принципу загального і рівного виборчого права і таємниці голосування. У документі міститься характеристика цих стандартів.

Більш вдала спроба сформулювати міжнародні виборчі стандарти зроблена в частині 2 статті 1 Конвенції про стандарти демократичних виборів, виборчих прав і свобод в державах - учасницях СНД. У даному документі зазначено, що «стандартами демократичних виборів є: право громадянина обирати і бути обраним до органів державної влади, органів місцевого самоврядування, інших органів народного (національного) представництва; принципи періодичності й обов'язковості, справедливості, дійсності та свободи виборів на основі загального

рівного виборчого права при таємному голосуванні, що забезпечують свободу волевиявлення виборців; відкритий і гласний характер виборів; здійснення судового та іншого захисту виборчих прав і свобод людини і громадянина, громадського і міжнародного спостереження за виборами; гарантії реалізації виборчих прав і свобод учасників виборчого процесу». На основі узагальнення та змістовного розвитку загальновищезазначених принципів і норм міжнародного права, в тому числі міжнародних зобов'язань держав - учасниць СНД в рамках ООН, ОБСЄ, Ради Європи, Міжпарламентського Союзу, узагальнення досвіду конституційного та правового регулювання виборів в державах - учасницях СНД демократичні стандарти оцінки якості національного виборчого законодавства, підготовки і проведення виборів, забезпечення виборчих прав і свобод громадян, гарантій їх реалізації були зведені в формат єдиного цільового систематизованого міжнародно-правового документа обов'язкового характеру. У Конвенції про стандарти демократичних виборів, виборчих прав і свобод закріплено прагнення держав створювати систему правових, організаційних та інформаційних гарантій забезпечення виборчих прав і свобод громадян при підготовці та проведенні виборів будь-якого рівня.

В даний час Конвенція про стандарти демократичних виборів, виборчих прав і свобод в державах - учасницях СНД залишається єдиним у своєму роді документом, що чітко і однозначно формулює виборчі стандарти.

Список літератури

1. Избирательные стандарты и обязательства// Сборник документов. М. «Право», 2005. С. 473-474
2. Хасанов У.Ф. К вопросу о понятии международных избирательных стандартов // Право и государство: теория и практика. - 2005. - № 2. - С. 93-94.
3. Луць О.Н. Юридическая природа международных избирательных стандартов // Евразийский юридический журнал. - М: Р-Мастер, 2011, №12. С. 35-36
4. Тимошенко І.В. Роль міжнародно-правових актів у регулюванні виборчих правовідносин / І.В. Тимошенко // Актуальні проблеми політики* : зб. наук. праць . 1997-. - 2009. - Вип. 38 . 844 с. С. 361-362.
5. Межпарламентский союз. Избирательные системы: сравнительный мировой обзор. — Женева, 1993. С.102

Завроцька Тетяна,

Дніпровський національний університет
імені Олеся Гончара, студентка

СПЕЦІАЛЬНІ ВИБОРЧІ СТАНДАРТИ

Спеціальні універсальні міжнародні договори закріплюють міжнародні виборчі стандарти щодо окремих груп індивідів, чії права через історичні чи інші причини піддаються в світі найбільшій дискримінації. Спеціальні договори уточнюють і розширюють міжнародні виборчі стандарти загального характеру і включають такі міжнародно-правові акти як: Конвенція про політичні права жінок 1952 р., Конвенція про ліквідацію всіх форм расової дискримінації 1965р., Конвенція про ліквідацію всіх форм дискримінації щодо жінок 1979 р., Конвенція про захист прав всіх трудящих-мігрантів і членів їх сімей 1990 р., Конвенція про права інвалідів 2006 р.

Відмінною особливістю зазначених конвенцій, за винятком Конвенції про політичні права жінок 1952 р., є наявність спеціального квазісудового механізму контролю, для чого на основі конвенційних положень або факультативних протоколів засновуються відповідні комітети. Відсутність в Конвенції 1952 р. згаданого механізму зумовлена тим, що вона була одним з перших міжнародних договорів, прийнятих на початковому етапі становлення системи захисту прав людини ООН.[1]

Появі в міжнародному праві Конвенції 1952 р. передував тривалий процес боротьби жінок за свої політичні права на національному рівні, результатом якої стало визнання міжнародним співтовариством необхідності закріплення політичних прав жінок в окремому міжнародно-правовому договорі.

У Конвенції 1952 р. на основі принципу рівноправності чоловіків і жінок, зазначеного в преамбулі Статуту ООН 1945 р. і Загальної декларації прав людини 1948 р., вперше були закріплені такі міжнародні виборчі стандарти - політичні права жінок як: право голосувати на всіх виборах, на рівних з чоловіками умовах, без будь-якої дескримінації (стаття 1); право обиратися без будь-якої дискримінації, в усі встановлені національним законом установи, що вимагають публічних виборів (стаття 2); право займати посади у суспільно-державній службі і виконувати всі суспільно-державні функції, встановлені національним законом (стаття 3).[2]

Учасниками Конвенції 1952 р. стали 122 держави, включаючи Україну.

Разом з тим після декількох десятиліть з моменту прийняття Конвенції 1952 р. світове співтовариство змушене було констатувати, що, незважаючи на міжнародні конвенції, резолюції, декларації та рекомендації, прийняті ООН та іншими спеціалізованими установами з метою сприяння рівноправності чоловіків і жінок, досі має місце значна дискримінація щодо жінок. Конвенція про ліквідацію всіх форм дискримінації щодо жінок 1979 р., розглянута в сукупності з Факультативним протоколом до неї від 6 жовтня 1999 р. стала новим міжнародним договором, що передбачає встановлення спеціального механізму нагляду за дотриманням його положень у сфері захисту прав жінок. Характерною рисою Конвенції 1979 р., на відміну від Конвенції 1952 р., є те, що вона не тільки визначила сутність дискримінації щодо жінок, а й встановила юридичні зобов'язання для держав-учасниць, з тим, щоб покласти край такій дискримінації.

Так відповідно до статті 7 Конвенції 1979 р. держави-учасниці зобов'язалися «вживати всіх відповідних заходів з ліквідації дискримінації щодо жінок у політичному та суспільному житті», а також забезпечити жінкам політичні права на рівних з чоловіками умовах. Крім того, стаття 7 Конвенції 1979 р. розширила міжнародні виборчі стандарти щодо жінок, підтвердивши за ними не тільки право голосувати, бути обраними, займати державні посади, але і закріпила нове по відношенню до Конвенції 1952 р. право «брати участь у діяльності неурядових організацій та асоціацій, що займаються проблемами громадянського і політичного життя країни». Ця новела кореспондує статтям 20 Загальної декларації 1948 р. та 22, 25 Пакту про громадянські і політичні права 1966 р. і окремо визнає право жінок на створення громадських і політичних організацій.[3]

Крім того, відповідно до статті 8 Факультативного протоколу до Конвенції 1979 р. Комітет має право за своєю ініціативою проводити розслідування, якщо отримує достовірну інформацію, що свідчить про серйозні або систематичні порушення державою-учасницею прав, викладених у Конвенції. До використання подібної процедури Комітет вдавався лише один раз у зв'язку з систематичними вбивствами жінок в Мексиканському місті Сьюдад-Хуарес. У своїй доповіді за результатами розслідування Комітет з дискримінації вказав на порушення Мексикою прийнятих відповідно до Конвенції 1979 р. зобов'язань, у зв'язку з чим запропонував національній владі вжити конкретні заходи,

спрямовані на запобігання порушенням.

Раніше в 1965 р. міжнародні виборчі стандарти були закріплені в Конвенції про ліквідацію всіх форм расової дискримінації. Відповідно до статті 5 (пункт «с») Конвенції 1965 р. держави «зобов'язуються заборонити і ліквідувати расову дискримінацію в усіх її формах і забезпечити рівноправність кожної людини перед законом, незалежно від раси, кольору шкіри, національного або етнічного походження, особливо у відношенні здійснення ... політичних прав, зокрема права брати участь у виборах - голосувати і виставляти свою кандидатуру - на основі загального і рівного виборчого права, права брати участь в управлінні країною, так само як і в керівництві державними справами на будь-якому рівні, а також права рівного доступу до державної служби».

На базі статті 8 Конвенції 1965 р. був створений інституційний механізм контролю за дотриманням конвенційних прав - Комітет з ліквідації расової дискримінації. Система моніторингу Конвенції 1965 р. ґрунтується на наданні державами-учасницями періодичних доповідей Комітету з расової дискримінації «про вжиті законодавчі, судові, адміністративні чи інші заходи, за допомогою яких проводяться в життя положення цієї Конвенції». Відповідно до статті 14 Комітет з расової дискримінації уповноважений розглядати міждержавні скарги, а також повідомлення від осіб, які вважають себе жертвами порушень державою конвенційних прав. Подібна квазісудова процедура застосовується лише в тому випадку, якщо відповідна держава є учасницею Конвенції 1965 р. і зробила заяву про визнання компетенції Комітету з расової дискримінації щодо розгляду згаданих скарг. У загальній складності Конвенцію 1965 р. ратифікувало 175 держав.

На сьогоднішній день Комітет з расової дискримінації в рамках розгляду по суті повідомлень, поданих в порядку статті 14, не встановлював порушень пункту «с» статті 5 Конвенції 1965 р. Разом з тим у своїх доповідях Генеральній Асамблеї ООН, а також у висновках, прийнятих за результатами вивчення доповідей держав-учасниць, Комітет нерідко висловлював занепокоєність щодо дотримання міжнародних виборчих стандартів Конвенції 1965 р. щодо національних меншин Франції, Естонії, Чехії, Латвії, Індії.[4]

У 1990 р. під егідою ООН була прийнята Конвенція про захист прав всіх трудящих-мігрантів і членів їх сімей. Відповідно до статті 41 Конвенції «трудящі-мігранти та члени їх сімей мають право брати участь у суспільному житті держави свого перебування, обирати і бути обраними в цій державі відповідно до законодавства

цієї держави», «держави, яких це стосується, сприяють, у міру необхідності і у відповідності зі своїм законодавством, здійсненню цих прав».[5]

По суті Конвенція 1990 р. спрямована на забезпечення рівних прав для трудящих-мігрантів і громадян приймаючої країни і не створює відносно трудящих-мігрантів нових міжнародних виборчих стандартів - прав людини, як вони визначені у статті 25 Пакту 1966 р. Разом з тим міжнародні виборчі стандарти Конвенції 1990 р. включають в себе правову норму, що закріплює обов'язок держав-учасниць сприяти здійсненню прав статті 41 Конвенції.

На початку XXI століття під егідою ООН був прийнятий унікальний спеціальний міжнародно-правовий договір, що закріплює, в тому числі міжнародні виборчі стандарти - Конвенція про права інвалідів 2006 р.

На думку деяких учених, унікальний характер Конвенції полягає в тому, що її поява для міжнародного права прав людини означала остаточний перехід від концепції формальної рівності до концепції так званої «багатоаспектної рівності». Остання в найзагальнішому вигляді передбачає еволюцію від загального принципу неприпустимості дискримінації до його різних приватних аспектів: наприклад, неприпустимість дискримінації щодо жінок, етнічних груп, трудящих-мігрантів, інвалідів, інших найменш захищених груп 46 населення.[6]

Конвенція набула чинності 3 травня 2008 р. і отримала широке визнання міжнародного співтовариства. На сьогоднішній день її підписали 156 держав, ратифікували 106, включаючи Європейський союз.

Деякі дослідники вказують на те, що такі виборчі стандарти щодо осіб з обмеженими можливостями, як наприклад, право скористатися допомогою залученої особи при голосуванні, не гарантують забезпечення інвалідам таємниці голосування як однієї з функціональних характеристик демократичних виборів. Саме з цієї причини в статті 29 Конвенції не згадується про обов'язок держав гарантувати інвалідам таємницю голосування, однак з принципу рівних можливостей статті 29, а також зі змісту статті 25 Пакту 1966р. випливає, що таємниця голосування повинна забезпечуватися без якої б то не було дискримінації.[7]

Список літератури

1. Луць О. Н. Специальные универсальные международные договоры в сфере прав человека как источники международных

избирательных стандартов / О. Н. Луць // Молодой ученый. — 2012. — №3. — С. 301-302

2. Конвенція про політичні права жінок (07.07.1954 р.) [Електронний ресурс] - Режим доступу: http://zakon2.rada.gov.ua/laws/show/995_156

3. Конвенція про ліквідацію всіх форм дискримінації щодо жінок (18.12.1979р.) [Електронний ресурс] - Режим доступу: http://zakon4.rada.gov.ua/laws/show/995_207

4. Міжнародне публічне право - Репецький В. М. - 5. Комітет з ліквідації расової дискримінації. С. 174

5. Конвенція про захист прав всіх трудящих-мігрантів і членів їх сімей (18.12.1990 р.) [Електронний ресурс]- Режим доступу: http://zakon4.rada.gov.ua/laws/show/995_203

6. Від виключення до рівності. Реалізація прав людей з інвалідністю: Практ. посібник для парламентаріїв щодо Конвенції про права інвалідів та Факультативного протоколу до неї / ООН. — С. 69

7. Конвенции ООН о правах инвалидов //В едином строю. — 2010. — № 12. — С. 5

УДК 80'0+81:572+37.013

Ляшенко Лариса Миколаївна

кандидат педагогічних наук, доцент,
Київський національний університет
імені Тараса Шевченка,
м. Київ, Україна

ПОЯСНЕННЯ ПОХОДЖЕННЯ ІНДОЄВРОПЕЙСЬКОЇ МОВНОЇ СІМ'Ї НА ОСНОВІ АРХЕОМЕТРІЇ, ПАЛЕОГЕНОМІКИ І НООІСТОРІЇ

Велике значення правильного пояснення витоків індоєвропейської мовної сім'ї, як і відсутність його загально визнаного варіанту, лишається незаперечним. Це й виправдовує актуальність нашої спроби зробити свій внесок у вирішення цієї проблеми, що й проголошено у назві статті.

У своїй аргументації ми будемо спиратися на останні досягнення нооісторії, яку для співгромадян розвиває український науковець К. Корсак ([3] та ін.). Відзначимо, що в країнах Заходу нооісторія звужена до терміну «археометрія (Archaeometry)» і визначається як сукупність точних датувань різноманітних

археологічних знахідок разом із генетичним дешифруванням їх органічної складової. Основним друкованим джерелом археометричних публікацій є часопис «Mediterranean Archaeology and Archaeometry», що відзначається акцентуванням досліджень вказаної у його назві зони. Така сама скерованість і у оксфордського часопису «Archaeometry». Термін «нооісторія» значно ширший, охоплюючи всю планету і включаючи в дослідження всі сучасні науки, насамперед — ноонауки, які визначатимуть життєдіяльність людства у найближчий час і в майбутньому.

Загально визнано, що проблему пояснення появи індоєвропейської мовної сім'ї ініціював понад два століття тому британський юрист У. Джонс. У той час він був членом верховного суду Індії в Калькутті. Для успіху у виконанні цих функцій він активно цікавився історією та культурою Індії. Ознайомлюючись з Рігведою та її численними релігійними гімнами, він досить швидко усвідомив, що використаний у ній ведичний санскрит є не просто виключно досконалою мовою, а й має незаперечну спільність з усіма відомими йому головними європейськими мовами. Упродовж ХІХ ст. у розвиток ідей У. Джонса у більшості університетів розвинених держав було винайдено багато пояснень вказаної спорідненості, що всі мали одну спільну ідею: розквіт санскриту та всіх індоєвропейських мов йшов з одного спільного кореня — протоіндоєвропейської мови (ПІЕМ). Тоді ж з лінгвістичного аналізу наявних текстів і мов обрали найбільш імовірне місце формування лексику ПІЕМ. Це у загальних рисах могла бути тільки та ділянка Євразії, де люди бачили сніги і могли рубати і використовувати не пальми, а берези. Наголосимо на тому, що в ПІЕМ у переліку дерев береза випереджала дуб чи хвойні види.

Тема походження індоєвропейських мов і зараз активно досліджується представниками багатьох наук, а запитань накопичилося значно більше, як відповідей. Доробок українських науковців далеко не лідерський. Система пошуку Google на запит «походження індоєвропейських мов» пропонує познайомитися з 51 000 матеріалів. Російський варіант цього запиту виводить на 624 000 пропозицій, а англійський (origin of Indo-European languages) — аж на 22 100 000. Ми навели ці числа не тільки для засвідчення поширеності трьох мов, а для рекомендації молоді оволодіти англійською мовою краще від російської, бо їй належить найбільший сектор світового інформаційного поля (у наукових виданнях — мало не 100%).

Для своєї першої публікації ([5]) про можливі витоки індоєвропейської мовної сім'ї ми скористалися нооісторичними фактами, що були зібрані та упорядковані К. Корсаком під час його роботи над «Українською національною ідеєю для ХХІ ст.» [3]. У цій роботі ми відшукали відповіді на більшість гострих запитань, які формулювали для мовної сфери кращі зарубіжні науковці. Обмежимося прикладом характерних для них поглядів, які в журналі «Nature» (ця стаття має переклад [1]) висловив М. Болтер:

«Більше 400 мов належать до однієї й тієї ж неймовірно великої мовної сім'ї — індоєвропейської, і всі вони мають спільне джерело. Індоєвропейська мовна сім'я, до якої входять, наприклад, латина, грецька, санскрит, російська, англійська, іспанська, хінді, урду, фарсі, — найпотужніша мовна група в історії людства. Кількість включених у неї мов становить всього 7% від 6,5 тис. з відомих у світі мов, проте на них говорять 3 млрд. людей, тобто майже половина населення земної кулі. Розуміння того, коли і як ці мови настільки легко і швидко поширилися, — це ключ до інтерпретації соціальних, культурних та демографічних процесів, які сформували різні популяції в Європі і у великій частині Азії. Пол Хеггарті (Paul Heggarty), лінгвіст з Інституту наук про історію людини Товариства Макса Планка в Єні (Німеччина), так формулює проблему: «Ми повинні знайти пояснення тому, чому індоєвропейці були так неймовірно, непереборно успішні» [1].

У розвиток цих слів М. Болтер вказує, що прихильники степового походження первинної мови відшукали докази одомашнення коней у Тавриді. Цей народ першим реалізував швидкий гужовий транспорт та ще швидше пересування верхи на спинах коней. Зі свого боку, «науковці-анатолійці» навели докази розташування «колиски ПІЕМ» на турецькому напівострові у зоні винайдення продуктивного землеробства. М. Болтер не забув відзначити, що через дешифрування генів і точного датування археологічних знахідок доведено факт «навали» степових народів у Центральну Європу і навіть трохи далі. Відтак, зі своєї степової «колиски» протоіндоєвропейська мова заповонила майже всю Європу аж до меридіану Берліна.

М. Болтер не робить однозначних висновків і стверджує, що «мовні війни» між науковцями успішно продовжуються (вкажемо — кількість запропонованих «колисок» перевищила 70). Він навіть обережно натякає на те, що урешті правильними можуть виявитися обидві теорії походження індоєвропейських мов, але не робить жодної спроби пояснити «непереборну успішність» індоєвропейців

і факт поширення «первинної мови» на ворожі території без зникнення місцевих чоловіків.

На наш погляд, у вже згаданій статті [3] про Велике Трипілля К. Корсак цілком обґрунтовано дає відповіді на «гострі запитання» М. Болтера. Наш науковець нагадав про те, що пращури українців входили у ту групу народів (точніше — племен), що в північній частині Родючого півмісяця брали участь у винайденні продуктивного рільництва та одомашненні дрібних копитних тварин. Пізніше під впливом збільшення чисельності вони повільно рухалися переважно на Захід, тому початковий комплекс слів ПСМ міг сформуватися саме в Анатолії. Цей рух аж до океану тривав приблизно 6 000 років, а на теренах України призвів до формування культури «Трипілля-1» (еквівалентний термін — Трипілля-Кукутені), що стала результатом генетичного поєднання землеробів (по жіночій лінії) і мисливців-аріїв (по чоловічій лінії).

Для полегшення важкої ручної праці землероба арії одомашнили коня і невдовзі винайшли колесо. К. Корсак у різномовних наукових працях виявив факти з тем «гончарство», «конярство», «металургія» й інших. Їх поєднання дало синергетичний результат: наші пращури з Трипілля-1 перейшли з рільництва на комбіноване життєзабезпечення та сформували Велике Трипілля між Західним Сибіром і Дністром. Імпульсом для цього руху на Схід стало бажання знайти мідні руди і розбагатіти, як болгарські родичі з регіону Варни.

Спершу, як вказує К. Корсак, наші пращури відшукали мідні руди на Луганщині, але їх кількість і доступність були незадовільними — видобуток тривав недовго. А от розробка родовища Каргали неподалік від сучасного Оренбурга була надзвичайно успішною. Ця та інші знахідки зумовили появу чималої кількості населених пунктів — Синашти, Аркаїму та інших. Їх населення займалося скотарством, рільництвом і ремісництвом, обслуговуючи гірників, які багато сотень років видобували азурит і малахіт — головні руди міді. Чудовий опис тисяч сполучених між собою кргалинських шахт можна знайти у повісті геніального науковця і письменника Івана Єфремова [2].

Упродовж багатьох сторіч йшов видобуток руди та її «кухонне» плавлення на вугіллі з берези. Кінний транспорт зробив можливою торгівлю й обміни руди та кінцевих виробів з неї з віддаленими народами. Виникла і довго діяла незвичайна і мирна економічна зона Великого Трипілля. Очевидно, що до лексики землеробів приєдналися терміни візників, гірників, металургів і

ковалів, остаточно сформувавши лексичну базу протоіндоевропейської мови.

У своїй фундаментальній статті К. Корсак не акцентував механізми поширення цієї мови з колиски Великого Трипілля [3]. Побіжно він використовував слова «торгівля», «обміни», «технологічні терміни» тощо, відзначивши, що розпад Великого Трипілля був спровокований «вибухом надвулкану Санторін в Егейському морі» приблизно 3600 років тому. Під час спільного обговорення цієї теми нами було запропонований більш сучасний приклад філологічного пояснення «мимовільного» поширення важливих для економіки і культури слів далеко поза межі їх народження.

Ми мали на увазі порівняно недавнє минуле Європи. Ще до наполеонівських досягнень Франція набагато випереджала в культурі і науках інші континентальні держави. Однак, усередині німецької нації виник рух до об'єднання. В 1810 р. у столиці Пруссії Берліні Вільгельм фон Гумбольдт (один з кращих лінгвістів усього століття) заснував Берлінський дослідницький університет з великими допоміжними майстернями. Завданням нового закладу стало накопичення нових фундаментальних знань, відкриття і втілення їх у виробничі технології. Наслідком стало світове лідерство університету, а Німеччина досить швидко з Попелюшки стала Королевою наук. Усюди стали виникати клони Берлінського університету (такими були Київський, Харківський і Одеський на українських землях), аспірантура в Німеччині стала обов'язковою для амбіційних молодих осіб зі США та інших держав.

У результаті на початку ХХ ст. без воєн і насилля німецька мова буквально заповонила науковий простір і відтіснила на маргінеси не тільки французьку — навіть англійську.

Цей приклад, на нашу думку, є достатньо вагомим доказом можливого шляху «непереможного поширення» протоіндоевропейської мови з Великого Трипілля на ширші терени. Представники сусідніх і віддалених народів прибували у цікаві для них трипільські місцевості, де вони з великою мотивацією засвоювали мову і отримували нові знання.

Розпад Великого Трипілля через «пилову зиму», створену вибухом Санторінського вулкану, а також інші несприятливі природні чинники, зумовив головну фазу процесу поширення протоіндоевропейської мови, але цього разу зі значними втратами для аборигенних чоловіків і з достатньо відомим серед науковців заміщенням їх генів Y-ДНК на гаплогрупу R1a1a аріїв на землях, які й зараз входять у «слов'янський світ» ([4] та ін.).

Список використаних джерел

1. Болтер, М. (2016). Языковые войны. *В мире науки*, 7. 82-89
2. Ефремов, И. (1991) Путиами старых горняков / Тень минувшего. Рассказы-и-повести. (URL: http://lib.misto.kiev.ua/EFREMOW/r_gornyaki.dhtml)
3. Корсак, К.В. (2016) Нооісторія, Велике Трипілля та інші основи Української ідеї ХХІ. *Вища школа*, 10. 54-63
4. Корсак, К.В. (2018). Нооісторія про давні витоки українців і слов'янського світу. *Вища школа*, 11. 63-78
5. Ляшенко, Л.М. (2017). Нова спроба пояснення появи і еволюції протоіндоєвропейської мови на основі нооісторії України. *Вища школа*, 2. 43-52.

УДК 159.924.7:159.923.2-057.874

Хомич Іванна Сергіївна

Викладач кафедри вікової та педагогічної психології
Рівненський державний, гуманітарний університет

**ПОНЯТТЯ БАТЬКІВСЬКО - ДИТЯЧИХ ВІДНОСИН ЯК
ОДНОГО ІЗ ФАКТОРІВ ФОРМУВАННЯ САМООЦІНКИ В
МОЛОДШОМУ ШКІЛЬНОМУ ВІЦІ**

Суттєве значення для прогнозу ефективності сімейних впливів на розвиток особистості дитини у сучасній психологічній науці набуває дослідження соціально-психологічних особливостей сім'ї як малої контактної групи. З погляду соціальної психології сім'я є соціальною групою, що відповідає певним нормам і цінностям конкретного суспільства, об'єднаною сформованою у спільній діяльності сукупністю міжособистісних відносин (подружжя між собою, дітей до батьків, батьків до дітей і дітей між собою), які проявляються в любові, прив'язаності та інтимності її членів [2].

Дослідженню сімейних взаємовідносин була присвячена велика кількість робіт вітчизняних та зарубіжних психологів і соціологів. Так, згідно із В. Сухомлинським, родина, власне як і сім'я – це найменша клітина нашого суспільства, в якій як у фокусі, відображається все життя нашої країни [3]. Е. Смирнова зазначає, що родина є основою духовного та соціального розвитку суспільства, його природним і найбільш стійким елементом [6]. А. Піскопель стверджує, що сім'я акумулює в собі всі найважливіші ознаки суспільних процесів, економічного та культурного розвитку і одночасно ніби випромінює їх у суспільство та взаємодіє з ним [4].

Відзначаються такі негативні факти в інституті родини, як падіння народжуваності та збільшення числа розлучень. У роботі А. Реан розглядаються негативні наслідки розлучень: погіршення виховання дітей, збільшення випадків їхніх психічних захворювань, алкоголізм батьків, руйнування родинних зв'язків, погіршення матеріального становища, дисгармонія відтворення населення [5]. Вплив розпаду сім'ї на дітей вивчався і Т. Гавриловою. Розлучення породжує в дитини почуття самотності та власної неповноцінності [3].

На думку А. Я. Варга та інших, батьківські відносини – це система різноманітних почуттів до дитини, поведінкових стереотипів, які використовуються у спілкуванні з нею, особливостей сприйняття і розуміння характеру й особистості дитини, її вчинків [1]. Проблемою впливу батьківського відношення на дитину займалися такі дослідники як А.В. Петровський, А.І. Захаров, І.М. Балинський, В.Н. Мясичев, Р.А. Зачепицький та інші. С. Соловейчик вважає, що відносини батьків і дітей відрізняються високою психологічною напруженістю і різноманітністю у своїх проявах. Найбільш частими, на його думку, типами відносин є: уважні, боязкі, марнолюбні, сердиті, дратівливі, такі, що пристосовуються, товариські, сенсаційні, наполегливі, постійні, упевнені, підбадьорюючі [6].

П.Ф. Лесгафт виділив шість позицій батьків стосовно дітей, що роблять вплив на поведінку молодших школярів:

1. Батьки не звертають уваги на дітей, принижують, ігнорують їх. У таких родинах діти виростають лицемірними, брехливими, у них часто спостерігається невисокий інтелект чи затримка розумового розвитку.

2. Батьки постійно захоплюються своїми дітьми, вважають їх зразком досконалості. Діти найчастіше виростають егоїстичними, поверхневими, самовпевненими.

3. Гармонійні відносини, побудовані на любові і повазі. Діти відрізняються добросердям і глибиною мислення, прагненням до знань.

4. Батьки постійно незадоволені дитиною, критикують її. Дитина росте дратівливою, емоційно нестійкою.

5. Батьки надмірно балують дитину. Діти ростуть соціально незрілими.

6. Батьки, на позицію яких впливають фінансові труднощі. Їхні діти ростуть з песимістичним відношенням до навколишнього світу. Якщо ж труднощі не впливають на позицію батьків, то діти спокійні, скромні [6].

А.С. Макаренко звертає увагу на такі відносини в родині як співіснування, конфронтація, співдружність [6].

У своїх дослідженнях С.В. Ковальов виділяє наступні типи сімейних відносин: антагонізм, конкуренція, змагання, паритет, співробітництво. Є.М. Волкова розглядає лише типи благополучних сімей. А.В. Петровський виділяє диктат, опіку, паритет і співробітництво [6].

Вивчивши виділені С.В. Ковальовим, А.В. Петровським, Є.М. Волковою типи сімейних відносин, ми визначили наступні:

- Диктат – систематичне придушення ініціативи іншого.
- Опіка – відносини, при яких батьки забезпечують своєю працею задоволення всіх потреб дитини.
- Невтручання – припускає співіснування двох світів: «дорослих» і «дітей».
- Співробітництво – припускає опосередкованість міжособистісних відносин загальним цілям і завданням спільної діяльності.
- Паритет – рівні «союзницькі» відносини, засновані на взаємній вигоді всіх членів союзу.

Основою сімейного мікроклімату, на думку таких відомих дослідників як

А. В. Петровський, А.И. Захаров, А.Б. Добрович та інші, є міжособистісні відносини. Саме по відношенню батьків до дитини можна припустити, якою вона стане в майбутньому, оскільки психічний розвиток дитини визначається її емоційним контактом і особливостями співробітництва з батьками [6].

Становлення особистості молодшого школяра і її окремих структурних компонентів, зокрема самооцінки як складової образу "я" не може розглядатися у відриві від суспільства, у якому вона живе, від системи відносин, у які вона включається [6]. Чотири основних джерела оцінних суджень, здатних значно впливати на самооцінку - це родина, школа, референтна група й інтимно-особистісне спілкування. Таким чином, самооцінка людини формується в першу чергу в результаті її активної взаємодії із соціумом [2]. Для дитини її першим соціальним середовищем є сім'я.

Важливу роль у формуванні самооцінки молодшого школяра відіграє зіставлення образу реального "Я" з образом ідеального "Я", тобто із знанням про те, якою людиною хотіла б бути. Хто досягає в реальності характеристик, що визначають для нього ідеальний "образ Я", той повинен мати високу самооцінку. Якщо ж людина

відчуває розриви між цими характеристиками й реальними досягненнями, її самооцінка буде низькою [2].

Інший фактор, важливий для формування самооцінки молодшого школяра, пов'язаний з інтеріоризацією соціальних реакцій на дану дитину. Іншими словами, людина схильна оцінювати себе так, як, на її думку, її оцінюють інші (в молодшому шкільному віці такими важливими дорослими є вчителі та батьки) [4].

Таким чином, самооцінка молодшого школяра як найважливіший компонент цілісної самосвідомості особистості, виступає необхідною умовою гармонійних відносин як із самим собою, так і з іншими людьми, з якими він вступає в спілкування і взаємодію, у нашому випадку йдеться про дитячо-батьківські відносини. Адекватна самооцінка корелює з позитивним відношенням до інших людей, зокрема, батьків, а також здатністю до саморозкриття, установлення міжособистісних контактів.

Список літератури

1. Варга А.Я. Системна сімейна психотерапія. Короткий лекційний курс / А.Я. Варга - СПб.: Питер, 2001.
2. Орбан-Лембрик Л. Е. Соціальна психологія / Л.Е. Орбан-Лембрик. - Київ: Либідь, 2004.
3. Осипова А.А. Общая психокоррекция: Пособие для студентов вузов/ А.А. Осипова -М.,2000.
4. Піскопель А.А. Природа людини в концепції А. Маслоу // Питання психології / А.А. Піскопель - 1999. - № 2. – С. 96-115.
5. Реан А.А. Психология человека от рождения до смерти. Серия "Психологическая энциклопедия" / А.В. Разумова Санкт-Петербург: Прайм-ЕВРОЗНАК, 2002. - 656 с.
6. Смирнова Е.О., Бикова М.В. Досвід дослідження структури і динаміки батьківського відношення // Питання психології / Е.О. Смирнова, М.В. Бикова - 2000.- № 3.

УДК 37.018-056.3(477)(045)

Примаченко Олена Анатоліївна, студентка
Луганський національний університет імені Тараса Шевченка

ОСОБЛИВОСТІ МОВЛЕННЄВОГО РОЗВИТКУ ПЕРШОКЛАСНИКІВ З ЛЕГКИМИ ІНТЕЛЕКТУАЛЬНИМИ ПОРУШЕННЯМИ

Наукові розвідки у галузі психокорекційної педагогіки (І. Алієва, Н. Баль, О. Боряк, Л. Баряєва, Г. Блеч, В. Воронкова, С. Геращенко, Н. Демченко, А. Єгорова, Г. Піонтківська, І. Позднякова, В. Тищенко, Л. Ханзерук, О. Хохліна, М. Шеремет та ін.) вказують, що наявність інтелектуальних порушень впливає на мовлення дітей, формуючи його системний характер, оскільки недорозвиненими стають усі операції пізнавальної та мовленнєвої діяльності («системний недорозвиток мовлення») різного ступеня тяжкості.

Наразі здійснено низку досліджень, присвячених вивченню специфіки мовленнєвого розвитку дітей з інтелектуальними порушеннями та методик логокорекційної роботи Н. Баль, Л. Баряєва, А. Єгорова, В. Ковальчук, І. Корнєв, В. Ліпакова, І. Мартиненко, Л. Смирнова та ін.), проте більших цих досліджень присвячені аналізу системних порушень мовлення у дітей дошкільного віку. Особливої актуальності набуває проблема виявлення особливостей мовленнєвого розвитку першокласників з легкими інтелектуальними порушеннями та визначення на цій основі напрямків здійснення логокорекційної роботи.

Мета дослідження полягає в дослідженні особливостей мовленнєвого розвитку першокласників з легкими інтелектуальними порушеннями.

Загальною закономірністю мовленнєвого розвитку дітей з інтелектуальними порушеннями та нормотиповим розвитком є наявність всіх форм порушень мовлення за клініко-педагогічною класифікацією. Домінуючим у структурі системного недорозвинення мовлення є семантичний дефект. Порушення мовлення у першокласників з інтелектуальним дизонтогенезом характеризуються стійкістю, вони з великими труднощами усуваються, зберігаючись до старших класів.

Дослідження О. Боряк вказують на те, що за клініко-педагогічною логопедичною класифікацією серед першокласників з інтелектуальними порушеннями є поширеними: дизартрії різного ступеня тяжкості (переважно – стерті форми, псевдобульбарні, алалії (з переважанням моторної форми над сенсорною), ринолалії, заїкання різного ступеня тяжкості [1].

При інтелектуальних порушеннях легкого та помірного ступенів О. Боряк визначено такі варіанти мовленнєвого дизонтогенезу: умовно-типовий – 14,1 % дітей, який відповідає достатньому рівню розвитку показників мовленнєвої діяльності та дизонтогенетичний: ушкоджений (середній і низький рівні) – 68,95

% дітей і тотально-ушкоджений (вкрай низький рівень) – 16,95 % учнів початкових класів.

Дослідження науковців свідчать про наявність певних спільних показників загальної характеристики мовленнєвого недорозвитку. Першокласникам з легкими інтелектуальними порушенням властиві:

1. Системне недорозвинення мовлення важкого ступеня при інтелектуальних порушеннях: поліморфні порушення звуковимови; важкий недорозвиток фонематичного сприймання, аналізу й синтезу (як складних, так і простих форм); обмежений словниковий запас; наявні аграматизми, що проявляються в порушенні як складних, так і простих форм словозміни та словотворення: неправильне вживання відмінкових форм іменників і прикметників, у порушенні прийменниковідмінкових конструкцій, узгодженні прикметника й іменника, дієслова й іменника; несформованість словотворення; відсутність зв'язного мовлення або тяжке його недорозвинення (1–2 речення замість переказу);

2. Системне недорозвинення мовлення середнього ступеня: поліморфне або мономорфне порушення вимови, недорозвиток фонематичного сприйняття та фонематичного аналізу (поширеність випадків найпростіших форм фонематичного аналізу, під час виконання більш складних форм фонематичного аналізу спостерігаються значні труднощі); аграматизми складних форм словозміни (прийменниковідмінкових конструкціях, узгодження прикметника й іменника середнього роду в називному відмінку, а також у непрямих відмінках); порушення складних форм словотворення; недостатня сформованість зв'язного мовлення (під час переказів спостерігаються пропуски та спотворення смислових ланцюгів, порушення послідовності подій).

3. Системне недорозвинення мовлення легкого ступеня: порушення звуковимови відсутні або мають мономорфний характер; фонематичне сприйняття, аналіз і синтез переважно сформовані; наявні труднощі під час визначення кількості й послідовності звуків та складному мовленнєвому матеріалі; словниковий запас обмежений; у спонтанному мовленні спостерігаються поодинокі аграматизми, під час спеціально організованого дослідження виявляються помилки у вживанні складних прийменників, порушення узгодження прикметника й іменника у відносних відмінках множини, порушення складних форм словотворення; під час переказу наявні основні смислові ланцюги, спостерігаються незначні пропуски другорядних смислових ланцюгів, невідображені деякі смислові відносини [2].

Отже, інтелектуальні порушення накладають специфічний відбиток на характер порушень мовлення першокласників, які доцільно визначати як «системний недорозвиток мовлення» різного ступеню тяжкості.

Список літератури

1. Боряк О. В. Теорія і практика формування мовленнєвої діяльності розумово відсталих дітей молодшого шкільного віку : дис. ... докт. пед. наук : 13.00.03.Київ, 2019. 567 с.

Голобородько, А. П. Формирование понятия здорового образа жизни в учащихся основной школы : дис. ... канд. пед. наук : 13.00.01. Харьков, 1997. 241 с.

2. Голубева О. Характеристика уровней СНР при обследовании школьников с нарушениями интеллекта (умственной отсталостью). URL: <https://zametkilogopeda.jimdo.com/теория/онр-и-снр-характеристики/> (дата звернення: 03.02.2020).

УДК 378.

Логвіна-Бик Тетяна Анатоліївна, к.пед.н., доцент

Мелітопольський державний педагогічний університет імені
Богдана Хмельницького

Бик Наталя Володимирівна, магістр практичної психології

Мелітопольський державний педагогічний університет імені
Богдана Хмельницького

ЛЮДИНА І ДОВКІЛЛЯ, ТЕНДЕНЦІЇ ТА ПЕРСПЕКТИВИ

В сучасному світі людство живе в умовах постійно зростаючої жорсткої екологічної кризи, яка перетворюється на кризу всієї цивілізації. Екологічну кризу ми можемо розглядати як порушення рівноваги в екологічних системах, у відносинах сучасного суспільства і природи. Криза характеризується тим, що суспільство, людина, і держава не здатні переломити тенденцію погіршення стану навколишнього середовища.

Глобальні проблеми породжені протиріччями суспільного розвитку, різким збільшенням масштабів впливу діяльності людства на навколишній світ і нерівномірністю соціально-економічного та науково-технічного розвитку країн і регіонів. Вирішення глобальних проблем вимагає розгортання міжнародного співробітництва.

Найважливіші глобальні екологічні проблеми, що стоять перед сучасною людиною, такі:

- руйнування ґрунтів,
- знищення лісів,
- проблеми промислових та побутових відходів,
- забруднення навколишнього середовища,
- парниковий ефект,
- виснаження та руйнування «озонового шару»,
- кислотні дощі,
- опустелювання,
- скорочення генофонду біосфери та інші.

Проблема глобальної зміни клімату. В Україні спостерігається зниження врожайності культур, через зміну клімату страждають сільськогосподарські угіддя. Вважається, що потепління призведе до появи нових хвороб і небезпечних мікроорганізмів, особливо в південних областях країни.

Забруднення навколишнього середовища є актуальною проблемою сучасності, тому що антропогенна діяльність зачіпає всі земні сфери: літосферу, атмосферу, гідросферу. Людина, будучи головним винуватцем екологічної ситуації та кризи, водночас стає її жертвою (забруднення водних ресурсів, атмосферного повітря та ґрунтового покриву).

Сучасна техногенна цивілізація, крім збільшення ступеня побутового комфорту, привела до стрімкого погіршення екологічної ситуації в світі.

Відомий австрійський фермер Зепп Хольцер у своєму господарстві не використовує ні орушування ґрунту, ні меліорацію, ні пестициди, ні гербіциди. Він має всього одного найманого працівника (незважаючи на масштабність господарства у 45 гектарів), всього один трактор і власну електростанцію [1]. Зепп Хольцер створив природний біоценоз, де, крім вирощуваних рослин, живуть тварини, птахи, риби, комахи. Практично єдина робота, якою займаються господар і господиня, - це посів і збір урожаю.

Зепп Хольцеру вдалося вирощувати навіть рідкісні види рослин, які не ростуть в високогірних альпійських районах, а також рослини, характерні для набагато більш теплих країн (ківі, лимон, черешню, апельсин, вишню, виноград). За овочами, фруктами, рибою, м'ясом до Зеппа Хольцера вибудовується в чергу вся Австрія. Фермер вважає, що сьогоднішнє виробництво продовольства повністю безглуздо, тому як на це витрачається непомірно багато енергії [1].

Досить просто вивчати природні закономірності і створювати максимально природні умови існування для рослин і тварин. Подібне «ліниве» господарство, яке також називається пермокультурою (перманентною культурою, що відтворює життєздатні умови середовища), виключає сільськогосподарське виснаження ґрунтів і втрату видового різноманіття, допомагаючи зберегти природні водойми і чистоту атмосфери. Природний, екологічно правильний спосіб життя допоможе сильно скоротити обсяги шкідливих виробництв, що також призведе до зменшення забруднення середовища [1].

Можна запропонувати такі шляхи вирішення питань з охорони навколишнього середовища [2]:

1) приділяти велику увагу збереженню водоохоронних і захисних функцій лісів, збереження та відтворення рослинного і тваринного світу, запобігання забрудненню атмосферного повітря;

2) посилити увагу до питань охорони природи і забезпечення раціонального використання природних ресурсів;

3) встановити систематичний контроль за використанням підприємствами і організаціями земель, вод, лісів, надр та інших природних багатств;

4) посилити увагу до питань щодо запобігання забруднень і засолення ґрунтів, поверхневих і підземних вод;

5) посилити боротьбу з виробничим і побутовим шумом.

Відсутність державної політики була другою найчастіше згадуваною причиною екологічних проблем. До проблем респонденти відносили корупцію, відсутність ефективної системи покарань, відсутність необхідної інфраструктури для сортування і переробки сміття, неякісну роботу комунальних служб, а також відсутність підтримки екологічних ініціатив. Вони також називали небажання бізнесу впроваджувати нові екологічні технології [3]. У різних країнах вживаються заходи для зменшення відходів. Найбільша увага приділяється цьому в країнах ЄС.

При цьому вважається, що поховання відходів на полігонах - це не оптимальний варіант. Більш правильними є такі заходи:

- створення безвідходних технологій;
- виготовлення виробів багаторазового використання;
- використання відремонтованих засобів замість покупки нових; конструювання виробів, що вимагають менше кількості сировини;
- зменшення кількості відходів, що надходять для поховання [4].

З цією метою необхідно проводити сортування сміття і переробляти відходи для вторинного використання. У країнах Європи проводиться переробка майже 60% відходів. Прикладом такої переробки є Швеція. У цій країні похованню підлягає всього 4% сміття.

Велика частина відходів в Швеції переробляється в електроенергію. Ефективність програми така, що Швеція імпортує 80000 тон сміття з інших країн, які за цю переробку ще й платять Швеції гроші [4].

Оточення впливає на готовність практикувати екоповедінку. Учасники і учасниці, які регулярно бачать приклади екологічних дій серед знайомих або відомих людей, є більш відкритими до змін [3].

Шляхами вирішення проблем ми бачимо такі кроки:

1. Роздільний збір сміття вдома - найбільш очевидний спосіб екоповедінки.
2. Зменшення споживання пластику (можливість еко-свідомої поведінки, відмова від поліетиленових пакетів у магазинах, використовувати мішечки або екоторби з тканини, купувати каву у свою термочашку, користуватися велосипедом замість автомобіля).
3. Створення екологічних зон відповинку, екологічної стежки.
4. Створення еко-готелів в Україні.
5. Використання якісної води.
6. Створення та використання натурального вінтажного чи дизайнерського одягу.
7. Відтворення лісів на місцях знищення дерев.
8. Відновлення та відтворення ерозійних сільсько-господарських угідь України.
9. Сміття висипати не на звалища, а створювати пункти прийому вторинної сировини.
10. Створення енерго-ефективних осель.
11. Використання енерго-зберігаючих технологій.
12. Раціональне використання паперу (збереження та відновлення лісів) та інше.

Таким чином, готовими змінювати свою поведінку виявилися не більше 50% з 250 опитуваних. Попри розуміння і визнання проблеми забруднення повітря, більшість з них не бажає в майбутньому відмовлятися від автомобіля [3]. Однією із найважливіших причин екологічних проблем визнали погане виховання, «менталітет» і відсутність пропаганди еко-свідомих дій.

Також відсутність стратегічного планування на рівні держави вважають однією з головних причин екологічних проблем.

Основними джерелами інформації для еко-виховання та еко-освіти є соціальні мережі, телебачення і особисте спілкування, використання різноманітних джерел інформації на екологічні теми (експерти та науковці) та використання інфотейменту - поєднання наукового і розважального контенту, флешмоби та Ice Bucket Challenge.

Список літератури

1. Биоценоз Хольцера / Электронный ресурс/
<https://greenologia.ru/eko-problemy/globalnye.html>
2. Бурко Р. А., Терёшина Т. В. Экологические проблемы современного общества и их пути решения / Р.А.Бурко, Т.В. Терёшина // Молодой ученый. - 2013. - №11. - С. 237-238.
3. Екологічні проблеми і свідома поведінка: що знають жительки і жителі Києва / Электронный ресурс/
<https://ua.boell.org/uk/2019/03/05/ekologichni-problemi-i-svidoma-povedinka-shcho-znayut-zhitelki-i-zhiteli-kiieva>
4. Рубрика «Утилизация и переработка отходов» /Электронный ресурс / <https://greenologia.ru/othody>

УДК: 372+371.911

Ковиліна Вероніка Геннадіївна,
к.п.н., доцент
Південноукраїнський національний
педагогічний університет

ФОРМУВАННЯ АДАПТАЦІЙНИХ МОЖЛИВОСТЕЙ НЕЗРЯЧОЇ ДИТИНИ

Актуальність проблеми адаптації незрячих в соціум, проведення попередньої роботи з підготовки до життя в нових умовах, коли відбуваються досить швидкі зміни в усіх сферах суспільства, очевидна.

Метою роботи було визначення ролі і місця адаптаційних процесів в корекційно-педагогічній роботі з незрячими дітьми.

Завдання: 1. Розглянути адаптаційні можливості незрячих дітей як основу корекційної роботи.

2. Визначити аспект відносин, що сприяють ефективному формуванню адаптивних навичок

Для сучасного суспільства характерними є динамічні зміни всіх сторін життя, адаптуватися до яких людям з психофізичними можливостями складно. Треба вміти вибудовувати правові,

економічні, виробничі, родинні, міжособистісні відносини. Формування готовності жити в нових умовах забезпечує включення в соціальне середовище і діяльність без надмірної травмуючої напруги. У рішенні задач такого формування повинні брати участь всі: батьки, педагоги, психологи, соціальні педагоги.

Кожен процес подолання проблемних ситуацій можна вважати процесом соціально-психічної адаптації особистості, в ході якого вона використовує набуті на попередніх етапах свого розвитку і соціалізації навички та механізми поведінки або відкриває нові способи поведінки і вирішення завдань, нові програми і плани внутріпсихічних процесів [1]. Головне питання полягає в тому, яким чином процес адаптації (або адаптування) з використанням специфічних і загальних адаптивних механізмів призводить до змін початкового психічного стану, з якого особистість почала свій адаптивний процес.

Говорячи про адаптаційні можливості незрячих дітей, необхідно враховувати, крім систем зовнішніх і внутрішніх відносин психофізіологічні особливості їх розвитку. У проблемних ситуаціях активізуються компенсаторні можливості дитини. Адаптивні процеси протікають за участю адаптивних комплексів, які знову і знову актуалізуються і використовуються в подібних ситуаціях, закріплюються в структурі особистості. Кожен процес подолання проблемних ситуацій можна вважати процесом соціально-психологічної адаптації особистості, в ході якого вона використовує придбані на попередньому етапі свого розвитку і соціалізації навички та механізми поведінки або відкриває нові способи поведінки і вирішення завдань, нові плани внутрі психічних процесів. З огляду на те, що в умовах зорової депривації необхідна постійна корекція і закріплення образів зовнішнього світу, прийомів дій, розвитку мобільності, психомоторних функцій, особливу увагу на будь-якому з рівнів соціальної (в родині, садку і т. і.), педагогічної, психологічної роботи слід звертати особливу увагу на адаптаційний резерв дитини. З самого початку дитина повинна вчитися адаптуватися, використовуючи збережені аналізатори. Ця адаптація відбувається тим успішніше, чим ефективніше використовуються всі сенсорні системи. У розвитку цих систем, крім медичного, велику роль відіграє психолого-педагогічний вплив. Найважливішим завданням спеціальної школи є підготовка дітей до самостійного життя. Порушення аферентації у незрячих дітей є величезною перешкодою для їх адаптації як трудової, так і соціальної. Тому, педагогічний колектив одеської спеціалізованої школи № 93 для сліпих дітей м. Одеси, поставив

перед собою основним завданням корекційно-розвиваючу роботу щодо соціалізації дітей з глибокими порушеннями зору. Ця робота ведеться в декількох напрямках, включаючи як традиційні форми (навчальний процес, виховна робота), так і нові, зумовлені сучасними потребами. Це такі види корекційно-розвиваючої роботи, як:

- всебічний розвиток творчого потенціалу учнів;
- розвиток у дітей комунікативної культури і вміння орієнтуватися в соціумі;
- розвиток адаптаційних можливостей і соціальної компетентності наших вихованців;
- розвиток творчого потенціалу дітей та підлітків вимагає певних умов, створених дорослими.

До основних умов відносяться: фізичні, які передбачають наявність матеріалів і тифлотехнічних коштів, вільний доступ до них; соціально-економічні - дитина відчуває зовнішню безпеку, його творчі прояви не отримують негативну оцінку з боку дорослих, а успіхи визначаються в порівнянні з особистими попередніми; психологічні, зміст яких полягає в тому, що у дитини формується відчуття внутрішньої безпеки, розкутості і свободи за рахунок підтримки дорослими її творчих починань. Співпраця з міською школою мистецтв № 5, де майже всі вихованці школи сліпих проходять повний курс навчання гри по класах фортепіано, акордеона, баяна, скрипки, флейти, гітари, вокалу. Так само працюють факультативи та гуртки музичного, образотворчого, трудового, спортивного напрямів. Розвиток комунікативної культури і вміння орієнтуватися в соціумі досягається шляхом спільного проведення дозвільної діяльності сліпих дітей серед зрячих однолітків. Цікаво відзначити, що процес сприйняття дитини-інваліда як повноцінної особистості і повноправного партнера по спілкуванню з боку здорових підлітків проходив більш складно і був більш розтягнутим у часі, ніж у дітей молодшого шкільного віку. У школі стали традиційними різдвяні вистави, концерти, які показують діти з масових шкіл і громадських організацій. Розвиток адаптаційних можливостей і соціальної компетентності - це, з нашої точки зору, формування соціальної ідентифікації особистості учнів.

Встановлено, що процеси ідентифікації тісно взаємопов'язані з базисними потребами особистості - самозбереженням, самоствердженням, самовираженням, потребою захисту з боку оточуючих. Адаптаційні можливості виробляються по активному типу, коли особистість залучена в діяльність. У цьому напрямку ми

намагаємося урізноманітнити види діяльності, дати дітям знання про можливі шляхи самореалізації. У школі є комп'ютерний клас зі спеціальним тіфлообладнанням, де учні опановують комп'ютерною грамотністю на рівні користувача ПК.

Величезну роль у розвитку адаптаційних можливостей грають екскурсії (з урахуванням специфіки сприйняття сліпих). Здійснюються поїздки по православним, історичним місцям, дітей знайомлять з пам'ятками культури, природними заповідниками. Адаптаційні ресурси соціального оточення здатні знижувати напругу кризових ситуацій, з якими стикається незряча дитина. Такими ресурсами володіє спеціальної навчально-виховний заклад. Тут присутні позитивні взаємозв'язки з безпосереднім оточенням, організаційна структура, що формує певний адаптивний ресурс.

Для найбільш успішної роботи по реалізації реабілітаційної роботи також проводяться:

- Збір і аналіз повної інформації про розвиток і можливості дитини, в тому числі вивчається його медична карта;
- Знайомство з сім'єю і оточенням;
- Розробляються індивідуальні діагностичні карти і карти динаміки розвитку;
- Складаються індивідуальні програми розвитку для успішної адаптації;
- Складається план індивідуального соціального супроводу (особлива увага приділяється сиротам);
- Розробляються і проводяться соціально-психологічні тренінги;
- Проводиться робота з батьками;
- Індивідуальні консультації.

Процес формування механізмів адаптації особистості тісно пов'язаний з усіма видами перетворень індивіда, що характеризують його соціальну сутність і реалізується в соціальній діяльності і спілкуванні, у самосвідомості. У цих сферах відбувається перетворення внутрішнього світу людини, розкриття і реалізація її можливостей, які допомагають включитися в процес соціальної адаптації як активної особистості.

Список літератури

1. Вавіна Л.С. Розвиваємо у дитини вміння бачити: Від народження до 6 років / Л.С. Вавіна, В.М. Ремаржевська. К.: Літера ЛТД, 2008. 128 с.,

Коваленко Вікторія Євгенівна,
к. психол. н., доцент
Харківський національний педагогічний
університет імені Г. С. Сковороди

ПОЗАШКІЛЬНА ОСВІТА ДІТЕЙ З ОСОБЛИВИМИ ОСВІТНИМИ ПОТРЕБАМИ ЯК ФАКТОР ЇХ СОЦІАЛІЗАЦІЇ

Позашкільна освіта є невід'ємним складником освіти дітей, основною метою якої є максимальний творчий, інтелектуальний, духовний і фізичний розвиток вихованців, здобуття ними первинних професійних знань, вмінь і навичок, необхідних для їх соціалізації, подальшої самореалізації та/або професійної діяльності. Соціалізація особистості є специфічною формою набуття нею тих суспільних цінностей, що існують у всіх сферах суспільного життя [1]. Основою соціалізації є освоєння індивідом мови соціальної спільноти, мислення, сприйняття норм, цінностей, традицій, звичаїв, зразків діяльності, тощо.

У матеріалах доповіді Міжнародної комісії з питань ЮНЕСКО зазначено, що «... освіта має бути спрямована на створення можливостей для людини жити серед людей, розміти близьких, поважати їхні традиції, духовну спадщину...» [2]. Особливої значущості набуває вплив позашкільної освіти на процес соціалізації дітей з особливими освітніми потребами, адже в умовах дизонтогенетичного розвитку спостерігається суттєве розходження (дивергенція) між соціальним та біологічним профілями розвитку, що ускладнює цей процес та актуалізує проблему посилення освітньо-корекційного впливу на хід розвитку таких дітей [3].

Проблему впливу позашкільної освіти на творчий, інтелектуальний, духовний і фізичний розвиток дітей та молоді досліджували Т. Атаманюк, І. Бех, Л. Березовська, В. Берек, О. Білошицький, О. Биковська, В. Вербицький, О. Горшкова, О. Кордун, К. Корсак, О. Литовченко, Н. Ничкало, Г. Пустовіт, Т. Сущенко, Л. Тихенко, Г. Толстіхіна, Н. Харієнко, Т. Цвірова та ін.

Проблему корекційної спрямованості освіти дітей з особливими освітніми потребами досліджували В. Бондар, Л. Виготський, О. Граборов, І. Грошенков, І. Дмитрієва, Г. Дульнев, І. Єременко, А. Капустін, І. Левченко, О. Мاستюкова, С. Миронова, В. Петрова, Б. Пінський, В. Синьов, Н. Стадненко, О. Стребелева, М. Супрун, Л. Фомічова, М. Шеремет та ін.

При безумовній важливості вищезазначених праць варто зазначити, що проблема подальшого дослідження впливу позашкільної освіти на хід розвитку та соціалізації дітей з особливими освітніми потребами залишається актуальною.

Позашкільна освіта здобувається дітьми з особливими освітніми потребами у закладах позашкільної освіти та інших закладах освіти як центрах позашкільної освіти незалежно від підпорядкування, типів і форм власності, в тому числі в школах соціальної реабілітації, міжшкільних навчально-виробничих комбінатах, закладах професійної (професійно-технічної) та фахової передвищої. Цінність позашкільних навчальних закладів полягає в тому, що вони посилюють варіативну складову програм загальної середньої освіти і спираючись на індивідуальні потреби та можливості, можуть цілеспрямовано впливати на розвиток, розкриття творчого потенціалу.

Позашкільна освіта дітей з особливими освітніми потребами може здійснюватись у наступних напрямках:

художньо-естетичному – забезпечує розвиток творчих здібностей, обдарувань;

мистецькому – забезпечує набуття здобувачами спеціальних мистецьких виконавських компетентностей у процесі активної мистецької діяльності;

еколого-натуралістичному – передбачає оволодіння вихованцями, учнями і слухачами знаннями про навколишнє середовище, формування екологічної культури особистості, залучення до практичної природоохоронної роботи та інших біологічних напрямів, формування знань, навичок в галузях сільського господарства: квітництво, лісництво, садівництво, грибівництво, бджільництво;

фізкультурно-спортивному або спортивному – забезпечує розвиток фізичних здібностей вихованців, учнів і слухачів, необхідні умови для повноцінного оздоровлення, загартування, змістовного відпочинку і дозвілля, занять фізичною культурою і спортом,;

соціально-реабілітаційному – забезпечує соціальне становлення та розвиток інтересів, здібностей, нахилів, потреб у самореалізації вихованців, учнів і слухачів, підготовку їх до активної професійної та громадської діяльності, організацію їх змістовного дозвілля та відпочинку;

оздоровчому – забезпечує необхідні умови для змістовного відпочинку та передбачає оволодіння вихованцями, учнями і слухачами знаннями про здоровий спосіб життя, організацію їх

оздоровлення, набуття і закріплення навичок, зміцнення особистого здоров'я і формування гігієнічної культури особистості [3].

Визначені напрями співпадають із сучасною метою освітньої політики України. Можемо дійти висновку, що позашкільна освіта посіла вагоме місце в системі освіти дітей з особливими освітніми потребами і стала її невід'ємною ланкою. Сьогодні відбувається процес реформування позашкільної освіти: триває пошук нових ідей щодо функціонування позашкільного закладу, нових форм та методів розвитку дітей. Саме у межах позашкільного навчального закладу створюються сприятливі умови для виявлення, вивчення і корекції розвитку дітей з особливими освітніми потребами у процесі соціалізації.

Список літератури

1. Інклюзивна освіта : навчальний посібник. – Київ, ТОВ «Агентство «Україна», 2019. – 300 с.
2. Життєва компетентність особистості: від теорії до практики : науково-методичний посібник / за ред. І. Г. Єрмакова. – Запоріжжя : ЦентрІон, 2005. – 640 с.
3. Позашкільна освіта. Електронний ресурс. Доступ до сайту: <https://mon.gov.ua/ua/tag/pozashkilna-osvita>. Дата звернення 02.02.2020 р.
4. Синьов В. М. Психолого-педагогічні проблеми дефектології та пенітенціарії: вибрані наукові праці. – Київ : МП «Леся», 2010. – 779 с.

УДК 378.016 : 316.61

Казачінер Олена Семенівна, д.пед.н., доцент
Харківський національний педагогічний
університет імені Г.С.Сковороди

ПІДГОТОВКА МАЙБУТНІХ ФАХІВЦІВ ДО ФОРМУВАННЯ КОМУНІКАТИВНИХ НАВИЧОК У ДІТЕЙ З ОСОБЛИВИМИ ОСВІТНИМИ ПОТРЕБАМИ

Формування комунікативної компетентності обумовлене сучасними тенденціями в освіті. Сьогодні одним із найважливіших завдань удосконалення якості української освіти є формування особистісної готовності дітей до активного життя, до творчої самореалізації в демократичному суспільстві. Комунікативна компетентність посідає особливе місце серед завдань навчання

школярів. Вона вимагає роботи таких складових літературно-творчих здібностей, як сприймання, мислення, творча уява, мовлення, дає змогу одночасно розкритися почуттєвій та інтелектуальній сфері школяра.

Як відомо, діти з особливими освітніми потребами мають численні ускладнення під час набуття комунікативних навичок, зумовлені низкою причин. Проблеми, пов'язані з оволодінням навичками спілкування різними категоріями дітей з особливими освітніми потребами, а також інші питання їх навчання досліджували В.Кобильченко [1], О.Кудряченко [2], А.Міненко [3] В.Лагодюк [4], І.Сушинська [5], С.Холостенко [6] та інші науковці.

Проте аналіз науково-педагогічних праць свідчить про брак таких, що присвячені професійній підготовці майбутніх фахівців до формування комунікативних навичок у дітей з особливими освітніми потребами. Таким чином, постає нагальне питання розробки відповідного змісту навчальної дисципліни «Формування комунікативної діяльності у дітей з особливими освітніми потребами» в системі професійної підготовки майбутніх фахівців, зокрема зі спеціальності 016 «Спеціальна освіта», як необхідної складової цієї підготовки.

Нами було розроблено робочу програму дисципліни «Формування комунікативної діяльності у дітей з особливими освітніми потребами», розраховану на 4 кредити (120 годин), із яких 48 годин – аудиторні, 72 години – позааудиторні. Її метою є підготовка висококваліфікованого, конкурентоспроможного, інтегрованого в європейський та світовий науково-освітній простір фахівця, що може кваліфіковано забезпечувати формування комунікативних умінь у дітей з особливими освітніми потребами, а також сприяти гармонійному розвитку особистості, формуванню життєво необхідних навичок спілкування людини / дитини з обмеженими можливостями здоров'я з іншими людьми за допомогою різних засобів. Завданнями вивчення цієї навчальної дисципліни є: формування уявлення про комунікативну діяльність та спілкування та їх особливості у дітей із нормотиповим розвитком та у дітей з ООП; знання основних проблем під час набуття комунікативних навичок дітьми з ООП різних нозологій; вивчення основних форм, методів та прийомів формування комунікативної діяльності у дітей з ООП різних нозологій.

Серед тем лекційних та відповідних семінарських занять ми обрали такі: 1). Комунікативна діяльність та її специфіка. 2). Формування комунікативної компетентності дітей у інклюзивній групі або класі. 3). Методичні принципи та прийоми формування

навичок спілкування дітей з особливими освітніми потребами із загальним недорозвитком мовлення. 4). Ігрова діяльність як засіб формування соціально-комунікативної компетентності дитини з вадами мовлення. 5). Формування комунікативних навичок у дітей із порушеннями зору та слуху. 6). Мовленнєвий та комунікативний розвиток дитини з інтелектуальними порушеннями та ЗПР. 7). Методики альтернативної комунікації як засіб спілкування дітей із РАС. 8). Особливості оволодіння мовним та мовленнєвим матеріалом дітьми з синдромом Дауна та іншими генетичними порушеннями. 9). Комунікативна спрямованість корекційно-розвивальних занять для дітей із особливими освітніми потребами. 10). Застосування інтерактивних технологій у процесі навчання спілкування дітей із особливими освітніми потребами.

Таким чином, наприкінці тез ми можемо дійти висновку про те, що у дітей з особливими освітніми потребами спостерігається широкий спектр проблем, пов'язаних із набуттям навичок комунікативної діяльності. Тому нами було розроблено робочу програму дисципліни «Формування комунікативної діяльності у дітей з особливими освітніми потребами». Визначено мету навчальної дисципліни, представлено теми лекційних та семінарських занять для студентів.

Список літератури

1. Кобильченко В. Формування комунікативних умінь у сліпих підлітків // Дефектологія. – 1997. – № 4. – С. 41-44.
2. Кудряченко О.С. Логопедичні картки як засіб корекції порушень структури мовлення // Логопед. – 2017. – № 5. – С. 7-11.
3. Лагодюк В.Ю. Організаційно-педагогічні умови інтеграції дітей із особливими освітніми потребами в загальноосвітній простір // Управління школою. – 2016. – № 1/3. – С. 30-40.
4. Міненко А. Особливості формування комунікативної функції саморегуляції особистості дітей дошкільного віку з синдромом Дауна // Особлива дитина: навчання і виховання. – 2014. – № 4. – С. 62-67.
5. Сушинська І.Т. Ігри для дітей зі зниженим зором // Фізика в школах України. – 2013. – № 5. – С. 2-3.
6. Холостенко С.С. Усунення вад мовлення у дітей молодшого шкільного віку засобами логоритміки // Логопед. – 2017. – № 12. – С. 21-27.

УДК 378.015.31:78]:001.8(043)

Жилкіна Олена Іванівна, доцент

Харківська гуманітарно-педагогічна академія
Шатохіна Галина Яківна, концертмейстер
Харківська гуманітарно-педагогічна академія

НАУКОВО-ДОСЛІДНА РОБОТА – ЯК ОДНА З УМОВ АКТИВІЗАЦІЇ ПІЗНАВАЛЬНОЇ ДІЯЛЬНОСТІ СТУДЕНТІВ МУЗИЧНОГО ФАКУЛЬТЕТУ

Забезпечення якості освіти є важливою потребою сучасності. До майбутнього фахівця висуваються нові вимоги: бути професіоналом високого рівня, непересічною особистістю, здатною розвиватися та самовдосконалюватися, постійно вчитись. Тому актуальною проблемою стає становлення і розвиток науково-дослідної роботи студентів як один з головних стимулів активізації пізнавальної діяльності особистості майбутнього вчителя. Ще у “правилах” університету Св. Володимира від 1844 року (тепер – Національний університет імені Т.Г.Шевченка) вказувалось на обов’язкове написання студентами наукових творів (курскових, дисертацій) починаючи з першого курсу.

Зміст готовності до виконання науково-дослідної роботи мають складати такі елементи, як знання, уміння, творчість, бажання. Враховуючи, що національний компонент змісту освіти має включати знання історії, традицій, особливостей рідної культури, народної творчості, знання про суспільний і державний устрій України майбутні вчителі музики опановують такі дисципліни, як культурологія, історія української музики, історія зарубіжної музики, історія всесвітньої культури. Крім того, студенти з допомогою викладачів повинні набути умінь користуватися науковою, довідковою, методичною літературою, що видана рідною та іноземною мовами, перекладати тексти зі спеціальності, а також редагувати дані тексти; володіти методикою перекладу і реферування тексту, володіти навичками комп’ютерної обробки даних; володіти методами інформаційного пошуку також і в системі Інтернет.

На розвиток наукового професійного потенціалу майбутнього вчителя музики впливає участь у фольклорно-етнографічних, літературно-краєзнавчих експедиціях, педагогічній практиці, позааудиторній виховній роботі. Ефективність науково-дослідної роботи студентів залежить від координованості всіх компонентів системи професійної підготовки, сформованості спонукально-мотиваційної сфери студента. Проведення студентських олімпіад, конференцій, оглядів-конкурсів, фестивалів є ефективним засобом

об'єктивного виявлення та відбору обдарованої студентської молоді, реалізації творчих здібностей, стимулювання потреби у творчому оволодінні знаннями, активізації навчально-пізнавальної діяльності. Формування стійкого інтересу - важливий фактор, який знімає загальну напругу, допомагає більш ефективно засвоювати матеріал. Потрібно створювати позитивне відношення до предмету: позитивні емоції, присутність мотиву діяльності, вміння ставити ціль. На першому етапі пошуково-дослідної роботи ставимо завдання реалізації одержаних знань на практиці. Далі – визначаємо проблему, яка хвилює нас і проводимо експеримент. На завершальному етапі аналізуємо, робимо висновки.

Для майбутнього вчителя музики необхідною вимогою має бути обізнаність в останніх досягненнях культурного і музичного життя рідного міста, країни, зарубіжжя. Тому дуже важливо спонукати студентів відвідувати не тільки концерти відомих естрадних та шоу груп, але і концерти філармонії, спектаклі, художні виставки. Проаналізувати і висловити своє ставлення щодо цінностей в мистецтві можна тільки за умови особисто переглянутого, прослуханого, пережитого художнього твору.

Науково-дослідна робота вимагає постійної розумової праці. Формує наполегливість, уміння подолати перешкоди, здатність до саморозвитку власних можливостей. Треба бачити мету, відчувати які відкриття принесе ця науково-дослідна робота особисто тобі, які риси характеру виховає.

Слід зазначити дуже важливу роль викладача керівника науково-дослідною роботою студента, його особистісних якостей. Тільки зацікавлена, з активною життєвою позицією людина здатна викликати відповідний інтерес і активність студента в науково-дослідній роботі, підтримувати пізнавальний інтерес. К.Д. Ушинський писав, що лише особистість може впливати на розвиток і визначення особистості, лише характером можна створювати характер.

У процесі роботи зі значними обсягами інформації формуються вміння і навички критичного мислення, здатність здійснювати вибір, приймати рішення і нести за них відповідальність, оцінювати ефективність інформаційного пошуку, формулювати думки ясно, стисло, здійснювати аналіз, порівняння, класифікацію. Це потребує виховувати такі якості особистості, як активність, самостійність, креативність, здатність до адаптації в умовах інформаційного суспільства, комунікативні здібності.

Тому, багато важить спрямованість особистості майбутнього учителя музики, чи усвідомлює він значущість власної професії, чи

розуміє її складнощі, чи готовий самостійно виховувати в собі спостережливість, організованість, цілеспрямованість.

Список літератури

1. Крушельницька О.В. Методологія і організація наукових досліджень студентів: Навч. Посібник. – К.: Кондор, 2003 р.
2. Цехмістрова Г.С. Основи наукових досліджень. – К.: Слово, 2003 р.
3. Професійна освіта: Словник : Навч. Посібник. – К.: Вища шк., 2000 р.

UDC 811.111:004.77-111

Буданова Ліана Георгіївна, д. пед. н., доцент
Торяник Людмила Андріївна, к. пед. н., доцент
Семенова Людмила Валентинівна, старший викладач
Національний фармацевтичний університет, Харків

PODCASTS AS THE MAIN ASPECT TO IMPROVE COMMUNICATIVE SKILLS IN TEACHING ENGLISH

The use of interactive teaching methods in extracurricular activities is one of the most effective ways to improve communicative skills in order to achieve the main goal of teaching English.

English language podcasts are an excellent way to learn English quickly.

With a little dedication, English language podcasts will help you quickly improve your listening skills in proficiency. One perk (benefit) is that podcasts often have transcripts (a written version of the audio).

Podcasts have been very positively valued in what respects the development of the student's communicative skills. They can be used to improve students' listening skills or to improve oral production and pronunciation skills.

Here are some easy ways to improve your English communication skills:

- Listen to English Speaking Shows. Find an interesting TV show, radio show, or even podcast that you can listen to both at home and on the go. Spend as much of your downtime as possible listening to spoken English. iTunes offers a great variety of hour long podcasts that you can directly download to your mp3 player. Listening to spoken English will help you improve your improve your vocabulary, learn better sentence structure and make learning the correct pronunciation of difficult words even easier.

- Start a Blog. Use your hobbies, field of study or career path to help you learn English. While you may have a solid foundation in reading, writing and speaking in English, there will be many words that are specific to your hobbies, studies or career that will not core up in everyday conversations or during your English classes. To master these interest specific words, try writing a regular blog about subjects related to your field of study, interests or career path. Even if you are just summarizing articles in English, you will quickly become familiar with the English translations of words that you are already familiar with in your native language.

- Use Ginger's English Personal Trainer. Ginger's English Personal Trainer keeps track of the mistakes that you make while writing both in MS Office and online in your browser and uses these errors to determine which your weakest areas of English are. Ginger will present you with personalized lessons based on your weak areas to help you fix your problematic areas of English.

For many of the podcasts Luke is the sole narrator, although real-life conversations sometimes occur. He has a warm, engaging voice that draws in the listener. His stories are fun and interesting. The English is spoken at normal speed and transcripts are available.

Previous studies have documented evidence of its effects on promoting deep learning, self-directed learning, and higher-order thinking skills, as well as on language use embedded in certain domain areas where English is used as a foreign language. The Project-Based Learning approach provides authentic pharmacy contexts and opportunities for students to work in small groups to analyze and solve real problems, which enables the co-construction of pharmacy knowledge through the use of English as a foreign language. In this way, it serves the purpose of enhancing both professional communication competence and higher-order cognitive processes along with social learning.

We define the main features of teaching and learning English which activate as:

- External, which include planning the trainees, their work assignments without detailed instructions and direct assistance to teachers. The role of the latter is seen only through the prism of organizational and functionally related control actions.

- Internal expressed in identifying students' self-assistant and creative activity in order to reach to their teaching and learning activities, from playing tasks modeled to partially retrieval and even research activities. Moreover, the educational and cognitive activities undergo a qualitative change and progressive development.

- General: availability of teaching or learning problem, which appears in the form of training, practical or another problem that motivates students to the creative work required voltage spiritual and physical strength.

Such training allows students to be adapted to the professional activity in the future. It also helps them to determine causes of problems real to life and to overcome the internal and external factors of the English language competence in the global educational system.

The use of interactive teaching methods in extracurricular activities is one of the most effective ways to achieve the main goal of learning a foreign language.

Podcasts have been very positively valued in what respects the development of the student's communicative skills. They can be used to improve students' listening skills or to improve oral production and pronunciation skills.

References

1. Dudeney G., Hockly N. How to Teach English with Technology. – Pearson Longman, 2008. – 192 p.
2. Echevarria J., Vogt M.E., Short D.J. Making Content Comprehensible for English Learners: The SIOP Model. - Pearson Education Inc, 2014 – 335 pages.
3. Stoller, F. Establishing a theoretical foundation for project-based learning in second and foreign language contexts. 2006 - (pp. 19-40).

UDC 811.111:004.77-111

Буданова Ліана Георгіївна, д. пед. н., доцент
Торяник Людмила Андріївна, к. пед. н., доцент
Внукова Катерина Валеріївна, старший викладач
 Національний фармацевтичний університет, Харків

THE INFLUENCE OF AUDIO – VIDEO TECHNOLOGIES ON THE COMMUNICATIVE COMPETENCE OF STUDENTS’ SELF-ASSISTANT LEARNING ENGLISH

Today is impossible to imagine the University educational process without the use of modern information and communication technologies, which are dictated by the twenty first century. Students acquire definite knowledge and abilities in information technology that would be realized as personal skills of future specialists.

The information technologies play an important role in the life of people especially in the field of communication when a person has an opportunity for the self-determination and self-realization to develop students' individual specific features.

Having received the qualitative competence of university training, students would easily be adapted to the situation in real life in order to become successful in their careers in modern society. Modern communication technologies have made possible access to a huge number of different types of information.

Nowadays Ukraine is at the stage of integration into the European space. That is why a foreign language is considered as an indispensable component of professional training. We live in a global world where communication demands have dramatically changed over the past decades and where English has acquired a central position. English has become a great need to communicate globally and this has been reflected in many educational systems around the world, where English has acquired the position of the first foreign language.

The formation of the English language competence during the students' study at the university is very important for them to acquire knowledge and skills which should ensure future specialists to be successful in the real society. The questions of the formation of the English language competence under the influence of globalization are reflected in the scientific works of many researchers and practitioners. Some of them are going to discuss in order to help teachers in solving the certain practical problems in the process of study students to gain knowledge required by the labor market.

The analysis of the educational and scientific literature, due to the problem of the study, showed that despite of the deterioration in connection with the restructuring of the education system the problems of improvement of the students' self-dependent work, the only definition of the students' self-assistant work has not been found yet: there are different approaches to the definition of the students' self-assistant work.

We emphasize the different levels of the student's self-assistant work: a low level when the independent action encourages students' and the teacher, helping them almost constantly monitoring and implementing ; intermediate level, when such work also induces a teacher, but the student works independently; high level when the task organizes and supervises the student himself.

We believe that the structure of whole education process with students' self-assistant work, on one hand, serves as the class work, more specifically, as a self-study of educational literature that is

performed outside the primary timetable. This work includes the following elements: reading materials on the subject and determining its location and connection in the system problems that are studied or researched, repetitions, serious reading with planning, the selection of the main points of each plan drawn up, recording selected material in their own interpretation of the use of conventional symbols, etc.

On the other hand, we also consider self-assistant work to be a systematic, planned, purposeful work of the students who made it during the scheduled mandatory training sessions where they listen and make notes of the teachers' explanations independently.

You can listen to them anytime anywhere – at your desk or while you're on We define the main features of teaching and learning activates as:

- External, which include planning the trainees, their work assignments without detailed instructions and direct assistance to teachers. The role of the latter is seen only through the prism of organizational and functionally related control actions.

- Internal expressed in identifying students' self-assistant and creative activity in order to reach to their teaching and learning activities, from playing tasks modeled to partially retrieval and even research activities. Moreover, the educational and cognitive activities undergo a qualitative change and progressive development.

- General: availability of teaching or learning problem, which appears in the form of training, practical or another problem that motivates students to the creative work required voltage spiritual and physical strength.

The frequent use of various types of educational technologies, caused by the effectiveness, in solving practical problems give the better results than the traditional study in the formation of the English language competence in training university students under the influence of globalization. Such training allows students to be adapted to the professional activity in the future. It also helps them to determine causes of problems real to life and to overcome the internal and external factors of the English language competence in the global educational system.

References

- 1. Marginson S. Dynamics of National and Global Competition in Higher Education. Higher Education. 2006. Vol.52. № 1. p.4-39
- 2. Dudeney G., Hockly N. How to Teach English with Technology. – Pearson Longman, 2008. – 192 p.

Калита Наталія Іванівна, к. пед. н., доцент
Дрогобицький державний педагогічний
університет імені Івана Франка,

Кобілинець Марія- Наталія Ярославівна
студентка 1 курсу факультету
початкової та мистецької освіти
Дрогобицький державний педагогічний
університет імені Івана Франка

ДУХОВНО-РЕЛІГІЙНЕ ВИХОВАННЯ УЧНІВ ПОЧАТКОВОЇ ШКОЛИ

Духовна криза в Україні спричинила невизначеність ідеалів, ціннісних орієнтирів особистості, духовних цінностей особистості. Проблема духовно-релігійного виховання завжди була актуальною і посідала важливе місце в різних наукових галузях. Зокрема у філософії, педагогіці, психології, літературі, релігійному вихованні (Баранівський В., Яценко О., Бех І., Вишневецький О., Євтух М., Савчин М., Жигайло Н. та ін.).

Основу духовно-релігійного виховання становить християнське виховання, саме воно ставить перед собою завдання плекання духовної нації, формування особистості школяр на засадах християнської моралі, виховання доброти, людяності, милосердя, чесності, працьовитості, духовно багатой особистості яка б усвідомлювала свою відповідальність перед Богом, Батьківщиною, народом.

Омелян Вишневецький зазначає, що: «Духовність – це зумовлена світоглядом і вірою скерованість людини до Бога і до богоугодно трактованих ідеалів нижчих рівнів ієрархії цінностей, що стосуються естетичного, морального, національного, громадянського, родинного, особистісного тощо життя людини». Саме в духовності, на переконання автора, втілюється джерело мотивації моральної поведінки людини [2].

Метою духовного виховання є гармонійний та всебічний розвиток особистості. Духовне виховання є багатограним і складним процесом який починається з раннього дитинства і триває протягом усього людського життя. Народна мудрість каже: «Якщо Василько не піде, то Іван не схоче», якщо батьки з дитинства не привчать дитину ходити до Церкви, то в старшому віці це буде дуже важко для самої людини.

В енциклопедії освіти зазначено, що «релігійне виховання – система впливу, що передбачає розширення меж у пошуках людиною сенсу свого життя. Відповідна йому система цінностей особистості може бути повноцінною, якщо апелюватиме до духовності, яка за великим рахунком пов'язана з вірою» [1]. Це є виховання і розвиток волі і характеру людини-християнина. Саме в сім'ї закладаються основи духовного а з ним і релігійного виховання тому духовно-релігійне виховання супроводжує особистість завжди.

Вітчизняні та зарубіжні психологи пов'язують поняття духовності з релігійністю особистості як аспектом релігії. Духовно – релігійне виховання як педагогічний аспект потрактуємо як особливу характеристику особистості, що охоплює її духовні та релігійні інтереси та потреби.

Бех І.Д. зазначає, що «релігійне виховання передбачає виконання дитиною релігійних обов'язків, як от молитви, відвідування церковного богослужіння тощо. Процес релігійного виховання здійснюється на основі особливої мотивації: всі добродійні морально-духовні дії дитина здійснює заради Бога, до якого вона проявляє віру, надію та любов» [1].

Релігійно-духовний аспект людського буття є дуже важливим, позаяк людину трактують як інтегральну єдність біологічного, психічного, соціального та духовного начал [4].

Духовно-релігійне виховання бере свій початок з родинного, сімейного виховання. В кожній сім'ї закладаються духовні цінності які супроводжують дитину все її свідоме життя. Відображаються на становленні і розвитку дитини. Школа також бере не абияку роль у духовно-релігійному вихованні учнів початкової школи. У школах впроваджено уроки християнської етики, учителі проводять з учнями різні свята на релігійну тематику, Свято Миколая, свято коляди, свято Андріївські вечорниці та інші.

Під час уроків «Основи християнської етики» учні дізнаються про значення релігії для них, про моральне виховання, про важливе значення духовності для кожної дитини зокрема. Учні вчать відрізняти добро від зла, відповідати за свої вчинки та поступки, вчать добре відноситися до своїх батьків, родичів, друзів. Бути милосердними, добрим, щирими. Саме програма цієї дисципліни, а в деяких школах і гуртка наближені до релігійного змісту з використанням церковних обрядів, відправ релігійного культу на противагу культурологічному, що передбачається світським характером освіти згідно з Конституцією України (ст.6). Багато тут

залежить від особистості вчителя, та його духовності та релігійності.

Школа повинна тісно співпрацювати з сім'єю, для того щоб налагодити тісний зв'язок у навчанні та вихованні особистості. Якщо спілкування не буде налагоджено то учителям дуже складно домогтися гармонії у духовно-релігійному вихованні особистості.

Список літератури

1. Бех І.Д. Релігійне виховання // Енциклопедія освіти / Акад. пед. наук України; головний ред. В.Г. Кремень. – К.: Юрінком Інтер, 2008. – 1040 с. С.769-770.

2. Вишневський О. Теоретичні основи сучасної української педагогіки. Посібник для студентів вищих навчальних закладів. Видання друге, доопрацьоване і доповнене. Дрогобич: Коло, 2006. – 608с.

3. Льїна Ю.Ю. До питання розкриття проблеми духовності особистості // Вісник Харківського національно-педагогічного університету ім. Г.С. Сковороди. – Серія «Психологія», Випуск, 46. Ч.ІІ. - 2013. - С.116-125.

4. Нагірняк А. Взаємозв'язок релігії та соціальної роботи: теоретичні засади, світовий досвід, реалії України // Місія соціального педагога в церкві і сучасному суспільстві : збірник соціально-педагогічних праць. – Львів, 2008. – С. 10–24.

УДК 378.015.31:001.89 (043)

Заря Лариса Олександрівна,
кандидат педагогічних наук,
доцент кафедри фортепіано
Харківська гуманітарно
-педагогічна академія

Овчарова Ірина Арсентьевна
методист-викладач
Харківська гуманітарно
-педагогічна академія

НАВЧАЛЬНО-ДОСЛІДНИЦЬКА ДІЯЛЬНІСТЬ ЯК НЕОБХІДНА СКЛАДОВА ЧАСТИНА ПРОФЕСІЙНОЇ КУЛЬТУРИ МАЙБУТНЬОГО ПЕДАГОГА

Соціально-економічні перетворення в Україні висувають нові вимоги як до освіти взагалі, так і до професійної підготовки педагогічних кадрів. Сучасний педагог – це, перш за все,

особистість, носій свідомості та самосвідомості, здатний на творчу перетворювальну діяльність.

Сьогодні суспільству потрібен педагог-дослідник, педагог-психолог, педагог-новатор. Тому формування і розвиток пізнавального інтересу, творчої активності та дослідницьких здібностей студентів є актуальною проблемою сучасного освітнього процесу.

У дослідженнях з професійної педагогічної діяльності (С. Архангельського, Ю. Бабанського, Л. Бурлаки, І. Дичківської, І. Зязюна, В. Ортинського) накопичений значний потенціал ідей з питань формування навчально-дослідницької діяльності майбутнього фахівця. Незважаючи на певний обсяг матеріалів з проблеми, яка досліджується, узагальненого її обґрунтування ще не існує.

Підготовка студентів до формування дослідницької діяльності здійснюється в процесі загальної педагогічної підготовки. При розробці моделі особистості сучасного вчителя ми виділили такий аспект, як науково-практична діяльність, що припускає наявність відповідних передумов для оволодіння професійними вміннями та навичками на необхідному рівні.

У своєму дослідженні ми базуємося на положенні, що педагогічна діяльність є творчою. Звідси випливає, що вона є необхідним компонентом підготовки студента до формування дослідницьких здібностей.

Творчість – це відкриття нового для себе, тобто виявлення вчителем нестандартних способів вирішення завдань.

Процес підготовки студентів до формування пізнавально-творчої діяльності пов'язаний з об'єднанням накопичених знань у систему, що характеризує ступінь оволодіння майбутніми вчителями характерних рис наукового мислення.

Дослідженнями встановлено, що пізнавальна діяльність передбачає активність і самостійність самого студента: прагнення пізнати щось нове, зробити відкриття, вміння застосовувати одержані знання на педагогічній практиці. Формування потреби в постійному особистісному і професійному самовдосконаленні є одним із основних завдань дисциплін. Міцно сформована потреба в якісній навчально-пізнавальній діяльності, вміння використовувати ефективніший і творчий підхід у створенні умов для максимально гармонійного розвитку дітей – це ті необхідні якості, що сприяють професійній підготовці фахівців, забезпечують вдосконалення науково-дослідницької роботи майбутніх учителів.

Розвиток визначених якостей особистості студента здійснюється послідовно: від низького до високого рівнів. Попередній рівень є основою для формування наступних. Наступність передбачає поступове зростання складності, взаємодію нових знань із раніше засвоєними.

Індивідуалізація та диференціація навчання як важливіші принципи розвивального навчання передбачають врахування рівня розвитку мислення студента, використання методів і змісту навчання відповідно до рівня його мислення. Все це активно сприяє як загальному інтелектуальному розвитку студента, так і створює умови для переходу його на більш високий рівень мислення.

Вихідними критеріями для виявлення рівнів підготовленості студентів до пізнавально-творчої діяльності є:

- ❖ поетапне оволодіння методами вирішення творчих завдань, порівняння, аналіз й оцінка вирішення цих завдань;
- ❖ поєднання свого і чужого досвіду, альтернативність мислення;
- ❖ наукова компетентність і доцільність дій у пошуках шляху творчого розв'язання дидактичних завдань.

На думку більшості дослідників, найкраще активну пізнавальну діяльність студентів забезпечують саме проблемно-пошукові методи навчання. Дослідники розглядають проблемне навчання як тип розвивального, визначаючи його як дидактичну систему, що ґрунтується на закономірностях творчого засвоєння знань і способів діяльності. Воно забезпечує розвиток пізнавальної самостійності, творчих здібностей студентів, основних рис наукового пошуку.

Проблемно-пошукові методи навчання безпосередньо пов'язані з такими методами як спостереження, експеримент, моделювання, дедукція, аналогія, гіпотеза. Перелічені методи навчання становлять певну систему: вони розташовані за ознакою зростання. Кожен наступний метод є складнішим за попередній, оскільки вимагає порівняно вищого рівня абстрактного мислення.

При розв'язанні проблемних ситуацій студенти вчаться мислити абстрактно, формулювати проблему, висувати обґрунтовані припущення, складати план дослідження, робити висновки, оцінювати власну діяльність. Виявити мету дослідження та вибрати один із методів досліджень – це завдання для студентів не з легких.

Наведемо приклад дослідження, одним із завдань якого є аналіз стану формування естетичної культури школярів.

Усю різноманітність методів вивчення рівнів сформованості естетичної культури школярів, що пропонується для використання в процесі експерименту, можна розділити на 2 групи. До першої групи слід віднести методи та прийоми, що базуються на висловлюванні й судженні: анкети, тести та бесіди. Друга група – методи та прийоми, що базуються на судженнях про діяльність і поведінку учнів тих людей, що безпосередньо спілкуються з ними. Це письмові та усні характеристики, отримані від учителів.

Метод анкетування широко використовується при виявленні в школярів домінуючих мотивів, при з'ясуванні їхніх ціннісних орієнтацій та характеру ставлення до вивчення творів національного та світового мистецтва. Бесіди допоможуть глибше зрозуміти їх духовно-естетичні цінності, ступінь пізнавального інтересу, потребу у творчості. Бесіди з учителями дозволять отримати дані про особливості характеру дитини, рівень її навчальних можливостей.

Результати дослідження допоможуть виявити рівень естетичної культури учнів, визначитися у теоретичному обґрунтуванні проблеми художньо-творчого виховання дитини, у необхідності розробки змісту, форм та методів формування естетичної культури школярів.

Підбиваючи підсумки, зазначимо, що дослідницька культура – це сукупність якостей та рівнів оволодіння знаннями, що забезпечують здатність до відтворення педагогічних явищ відповідно новим вимогам освіти.

Задача викладачів – забезпечити ґрунтовну підготовку студентів до проведення науково-дослідницької роботи, створити науковий потенціал студента, тобто усвідомлену потребу в науковій діяльності, вміння здійснювати самостійні дослідження, бачити перспективи наукових пошуків.

Список літератури

1. Дичківська І.М. Інноваційні педагогічні технології. Київ, 2004. 352с.
2. Лекції з педагогіки вищої школи./ За ред.. В.І. Лозової. – Харків, 2006. 496с.
3. Ортинський В.Л. Педагогіка вищої школи. – Київ, 2009. – 472с.

УДК 373.3.091.33:004.9

Наталія Винницька,

кандидат педагогічних наук, доцент кафедри математики і

методики викладання математики та інформатики у початковій
школі

Дрогобицького державного педагогічного
університету імені Івана Франка

Іваник Наталія

студентка 1 курсу другого (магістерського) рівня
вищої освіти спеціальності «Початкова освіта»

ОСОБЛИВОСТІ ВИКОРИСТАННЯ STEAM-ТЕХНОЛОГІЙ В ОСВІТНЬОМУ ПРОЦЕСІ ПОЧАТКОВОЇ ШКОЛИ

Все частіше ми чуємо для когось поки що дивний, а для когось вже цілком зрозумілий тренд. Жодна освітня конференція, жодний серйозний захід з педагогіки вже не обходиться без використання термінів «STEM-підхід» та «STEM-технології». Які ж найширші можливості і потенціал для вчителя початкової школи вони в собі приховують?.

Термін STEM з'явився в США. Відмінність STEAM від STEM всього в одній букві А – Art (мистецтво), але різниця в підході величезна. Останнім часом саме STEAM освіта стала справжнім трендом в США і Європі, і багато експертів називають його освітою майбутнього. Про необхідність поєднання науки і мистецтва писали ще такі мислителі, як китайські математики-просвітителі XI ст. Майже всі винахідники і вчені були також музикантами, художниками, письменниками або поетами: Галілей – поетом і літературним критиком, Ейнштейн грав на скрипці, Морзе – художником-портретистом і ін. Таким чином, креативність стимулювалася і зміцнювалася за допомогою практики дисциплін, пов'язаних з правою половиною мозку.

Усвідомлюючи важливість забезпечення належного рівня якості освіти, а також мотивації учнів у вивченні предметної області «STEM», уряд США активно зайнялося розвитком нового освітнього напрямку - «STEM-освіта». Конгрес Сполучених Штатів прийняв в 2009 році закон «Про координацію дій в області STEM-освіти», відповідно до якого по всій країні створювалися державні та комерційні організації та об'єднання по роботі з даним напрямком [56]. Особливий інтерес також викликає імміграційна політика США щодо бажаючих вивчати предмети STEM-дисциплін. Завдяки їй уже понад 40% учнів в Штатах зупинили свій вибір на вивченні наук, що відносяться до області STEM. В даний час багато країн, що розвивають високотехнологічне виробництво, підхопили ідею і ініціативу США і всіляко

підтримують розвиток STEM-освіти. Це головним чином полягає в розробці та підтримці освітніх стратегій і ініціатив, які передбачають розвиток STEM. Серед таких країн можна назвати Фінляндію, Великобританію, Казахстан і багато інших. Деякі з таких країн приступили до створення навчальної програми під назвою K-12 STEM, що дозволяє реалізовувати принципи даного напрямки в освіті на різних ступенях навчання, починаючи з дошкільного і закінчуючи 12-им класом основної загальноосвітньої школи.

Без мистецтва в школі не обійтися. Це творчість дітей. STEAM – нова освітня технологія, що поєднує в собі кілька предметних областей, як інструмент розвитку критичного мислення, дослідницьких компетенцій і навичок роботи в групі [2].

Сьогодні Україна знаходиться на шляху інтенсивного розвитку і потребує значної кількості висококваліфікованих спеціалістів в інноваційній сфері, які стануть запорукою успішного економічного розвитку та конкурентоспроможності нашої держави в найближчому майбутньому.

STEAM – є розвитком добре відомої аббревіатури STEM, за винятком того, що включається мистецтво. S –science, або наука. T –technology, тобто технологія. E –engineering, що по-англійськи означає інженерія. M –maths, цариця наук – математика. Під мистецтвом, нова складова аббревіатури A –art, можуть розумітися зовсім різні напрямки – живопис, архітектура, скульптура, музика і поезія. Додавання мистецтва дозволяє розширити контингент учнів, залучених до проекту, таким чином, школярі, що не володіють яскраво вираженими здібностями в проектуванні і математиці, можуть допомогти групі естетично реалізувати проект.

STEAM-навчальний план заснований на ідеї навчання учнів із застосуванням міждисциплінарного і прикладного підходу. Замість того щоб вивчати окремо кожен з п'яти дисциплін, STEAM інтегрує їх в єдину схему навчання.

STEM-освіта дозволяє використовувати наукові методи, технічні додатки, математичне моделювання, інженерний дизайн. Що веде до формування інноваційного мислення молодших школярів, їх умінь, навичок.

За словами педагогів, інтеграція дозволяє бути успішним в більшості професій. Практично всі фахівці відзначають, що прогресивні технології підвищують мотивацію до навчання і розширюють базові знання в області конструювання і програмування [3].

STEM навчання – це інноваційна методика, яка дозволяє вийти на новий рівень вдосконалення навичок у наших дітей. З її допомогою ми зможемо сформувати прогресивну кадрову базу, яка дозволить нам стати економічно незалежною і конкурентною країною.

Преваги STEM-освіти:

- Інтегроване навчання за темами, а не з предметів.
- Застосування науково-технічних знань в реальному житті.
- Розвиток навичок критичного мислення та вирішення проблем.

- Формування впевненості в своїх силах.
- Активна комунікація і командна робота.
- Розвиток інтересу до технічних дисциплін.
- Креативні і інноваційні підходи до проектів.
- Розвиток мотивації до технічної творчості через дитячі види діяльності з урахуванням вікових та індивідуальних особливостей кожної дитини.

- Рання професійна орієнтація.
- Підготовка дітей до технологічних інновацій життя.
- STEM, як додаток до обов'язкової частини основної освітньої програми (ООП) [4].

Стрімкий розвиток технологій веде до того, що в майбутньому найбільш затребуваними стануть професії, пов'язані з високими технологіями: ІТ фахівці, інженери, програмісти. Система освіти реагує на такий соціальний запит появою великої кількості гуртків робототехніки, програмування, моделювання (STEM). Однак, все частіше і частіше звучить думка про те, що науково-технічних знань мало. В майбутньому буде затребувані навички ХХІ століття, які часто називають 4К.

Навички ХХІ століття – особливий напрямок, що активно обговорюють зараз на різних рівнях освіти. Суть концепції така: ключовими навичками, які визначали грамотність в індустріальну епоху, були читання, письмо і арифметика. У ХХІ столітті ж акценти зміщуються в бік вміння критично мислити, здатності до взаємодії і комунікації, творчого підходу до справи.

Таким чином, сформувалися основні навички майбутнього 4К:

- Комунікація
- Кооперація
- Критичне мислення
- Креативність

[1]

Можна виділити наступні принципи STEM-освіти:

1. Принцип обов'язкової результативності діяльності. На заняттях в умовах STEM-освіти обов'язковою умовою є створення реальних прототипів продуктів.

2. Принцип співпраці. На заняттях організовується спільна діяльність як педагога з учнями, так і учнів один з одним на основі мжуєб'єктних зв'язків і діалогового взаємодії.

3. Принцип творчості і успіху. Заняття, організовані або в індивідуальній або колективній формі, дозволяють розкрити творчий потенціал учнів.

4. Принцип індивідуальності. На заняттях педагог сприяє створення умов для індивідуального розвитку кожного учня.

Технологічним компонентом STEM-освіти, що дозволяє досягти запланованих освітніх результатів, є технологія проектного навчання.

Таким чином, майбутнє за технологіями, а майбутнє технологій – за вчителями нового формату, які позбавлені забобонів, не сприймають формальні підходи і можуть своїми знаннями «підірвати мізки» учням і розширити їх кругозір до нескінченності.

Література:

1. Вольянська С.Є. STEM-освіта/С.Є.Вольянська//Довідник сучасного педагога. – Х.: Вид.група «Основа», 2016- С.124-125.

2. Коваленко О. STEM- освіта: досвід упровадження в країнах ЄС та США/О.Коваленко, О.Сапрунова //Рідна школа. – 2016 – №4 – С.46-49.

3. Корнієнко О.Р. Про актуальність запровадження STEM-навчання в Україні.[Електронний ресурс]./О.Р.Корнієнко – Режим доступу: //http:elenakornienko.blogspot.com/2016/02/stem.html.

4. STEM-освіта-шлях до майбутнього //Математика в школах України. – 2017 – №27 (543) – С.32-35.

УДК 378

Сергій Самборський,

викладач гуманітарних дисциплін

Івано-Франківського коледжу

Львівського національного аграрного

університету, м. Івано-Франківськ

ПРОБЛЕМИ ФОРМУВАННЯ НАЦІОНАЛЬНОЇ СВІДОМОСТІ У ЗАКОНОДАВЧО-НОРМАТИВНИХ АКТАХ СУЧАСНОСТІ

Особистість є не лише об'єктом, а й суб'єктом національного життя. Можливості інтеріоризації соціального досвіду, національних цінностей значною мірою залежать від особливостей і умов її розвитку, які значною мірою визначаються станом освіти.

Серед важливих аспектів трансформаційних змін, започаткованих із проголошенням незалежності України, О. Сухомлинська назвала процес реформування, модернізації та модифікації національної освітньої системи.

Розвиток системи освіти в Україні за час її незалежності можна умовно поділити на два періоди, які змінюють один одного на зламі тисячоліть. Обидва періоди започатковують стратегічні документи як методологічні засади змін у галузі освіти

Точкою відліку у формуванні принципово нової державної системи освіти і органічно пов'язаної з нею державної політики в галузі освіти у першому періоді став Закон України «Про освіту», прийнятий Верховною Радою України 23 травня 1991р. і оприлюднений 26 червня 1991р. Стаття 4 закону визначила освіту «...пріоритетною сферою соціально-економічного, духовного і культурного розвитку суспільства», а її метою – «... всебічний розвиток людини як особистості та найвищої цінності суспільства, розвиток її талантів, розумових і фізичних здібностей, виховання високих моральних якостей, формування громадян, здатних до свідомого суспільного вибору, збагачення на цій основі інтелектуального, творчого, культурного потенціалу народу, підвищення освітнього рівня народу, забезпечення народного господарства кваліфікованими фахівцями». Дотично до теми нашого дослідження, одне з перших положень цього закону підтверджувало, що освіта в Україні «...ґрунтується на засадах гуманізму, демократії, національної свідомості, взаємоповаги між націями і народами».

Таким чином, уже перші державні освітні акти незалежної України засвідчили про увагу до проблеми формування національної свідомості дітей і молоді як важливої складової навчально-виховної діяльності.

Подальшим кроком для законодавчо-нормативного забезпечення формування державної політики в галузі освіти виявилася Постанова Кабінету Міністрів від 3 листопада 1993 р. «Державна національна програма «Освіта» («Україна XXI століття»), схвалена раніше I Всеукраїнським з'їздом педагогічних працівників України. Попри окремі факти формалізму при проектуванні положень цієї програми, у ній сформульовані стратегічні завдання реформування освіти і її змісту в українській державі, визначені шляхи цього реформування, зокрема і в галузі національного виховання. Головним стратегічним завданням реформування освіти Державна національна програма «Освіта» намітила відродження і розбудову національної системи освіти як

найважливішої ланки виховання свідомих громадян української держави. Щодо пріоритетних напрямів реформування виховання, то цей документ означив «...формування національної свідомості, любові до рідної землі, свого народу, бажання працювати задля розквіту держави, готовності її захищати». Водночас програма окреслила конкретні шляхи реалізації цього завдання, серед головних із них такі:

- оволодіння українською мовою;
- прищеплення шанобливого ставлення до національної культури, звичаїв, традицій усіх народів, що населяють Україну;
- утвердження принципів загальнолюдської моралі;
- формування національної свідомості, любові до рідної землі, свого народу, бажання працювати задля розквіту держави, готовності її захищати;
- забезпечення духовної єдності поколінь, виховання поваги до батьків, жінки-матері, культури та історії рідного народу;
- формування високої мовної культури, оволодіння українською мовою, прищеплення шанобливого ставлення до культури, звичаїв, традицій усіх народів, що населяють Україну;
- виховання духовної культури особистості, створення умов для вільного вибору нею своєї світоглядної позиції;
- утвердження принципів загальнолюдської моралі: правди, справедливості, патріотизму, доброти, працелюбності, інших добродійностей;
- виховання поваги до Конституції, законодавства України, державної символіки;
- розвиток індивідуальних здібностей і талантів молоді, забезпечення умов для їхньої самореалізації;
- формування у дітей і молоді уміння міжособистісного спілкування та підготовка їх до життя в умовах ринкових відносин та ін.

До кінця першого періоду розвитку системи освіти в незалежній Україні було створено нормативну базу, яка регулювала різні аспекти освітньої діяльності в нашій державі. До сфери забезпечення реалізації завдань національного виховання, зокрема формування національної свідомості дітей і молоді, відносимо Концепцію національного виховання, схвалену Всеукраїнською педагогічною радою працівників освіти 30 червня 1994 року. У Концепції найбільш ґрунтовно розкрито сутність і особливості національного виховання, обґрунтовано необхідність створення його системи, визначено мету, принципи, основні напрями. У тлумаченні поняття «національне виховання» цей

документ виходив із потреб, умов і особливостей розвитку молодшої української держави, історично-сформованих виховних традицій українського народу, його національних рис і самобутності. При цьому в меті і завданнях національного виховання наголошувалося на передачі молодому поколінню «...соціального досвіду, багатства духовної культури народу, його ментальності, своєрідності світогляду і на цій основі формування особистісних рис громадянина України, які включають у себе національну самосвідомість, розвинену духовність, моральну, художньо-естетичну, правову, трудову, фізичну, екологічну культуру, розвиток індивідуальних здібностей і таланту».

Найважливішою громадянською рисою особистості Концепція національного виховання визначила сформованість національної самосвідомості шляхом «...освоєння молоддю своєї етнічної спільності, національних цінностей (мови, території, культури), відчуття своєї причетності до розбудови національної державності, патріотизм, що сприяє утвердженню власної національної гідності, внутрішньої свободи, гордості за свою Батьківщину». Відповідно серед головних принципів національного виховання названі народність як єдність загальнолюдського і національного, національна спрямованість виховання, оволодіння рідною мовою, формування національної свідомості, любові до рідної землі і свого народу, а також етнізація виховного процесу, суть якої полягає у наповненні виховання національним змістом, спрямованим на формування самосвідомості громадянина.

Аналіз нормативної бази, відповідної темі нашого дослідження, засвідчує про актуальність обґрунтованих Концепцією національного виховання ідей. Цю тезу підтверджують положення Концепції національного виховання студентської молоді, затвердженої МОН України 25 червня 2009 р. Цей документ у своїй суті повторив визначення поняття національного виховання, вміщеного у Концепції 1994 року, його мету, принципи. Водночас умови функціонування української держави початку XXI ст. на перший план серед завдань національного виховання студентської молоді висунули формування національної свідомості, гідності громадянина, виховання поваги і любові до рідної землі й українських традицій, а пріоритетним напрямом національно-виховної діяльності у закладах вищої освіти було визначено національно-патріотичне виховання, серцевиною
якого – формування національної свідомості та відповідальності за долю України .

У Концепції формування національної свідомості і самосвідомості (1998) зазначено, що пізнаючи закономірності розвитку своєї національної спільноти, особистість глибше розуміє свій народ, його історію, культуру, духовність, а також свої якості, здібності, можливості, виробляє основні напрями своєї діяльності, накреслює і успішно утверджує свою життєву позицію. Виділяючи себе із навколишнього середовища і розуміючи свою цілісність, окремішність від інших людей, „...особистість при цьому відчуває і осмислює свій кровний і духовний зв'язок із „такими, як я”, тобто з представниками своєї спільноти-нації”.

Другий період у розвитку системи освіти незалежної України започатковують два важливих для нашого дослідження документи – Закон України «Про вищу освіту» 2002 року і і Національна доктрина розвитку освіти, затверджена Указом Президента України від 17 квітня 2002 року. За освітнім Законом 2002р. вища освіта визначена як «...рівень освіти, який здобувається особою у вищому навчальному закладі в результаті послідовного, системного та цілеспрямованого процесу засвоєння змісту навчання, який ґрунтується на повній загальній середній освіті й завершується здобуттям певної кваліфікації за підсумками державної атестації». Змістом вищої освіти цей законодавчий освітній документ проголосив обумовлену цілями і потребами суспільства систему знань, умінь і навичок, професійних, світоглядних і громадянських якостей, що має бути сформована у процесі навчання з урахуванням перспектив розвитку суспільства, науки, техніки, технологій, культури та мистецтва».

Більш ґрунтовно ці проблеми окреслила Національна доктрина розвитку освіти. Зафіксувавши тезу про те, що освіта в Україні є «...визначальним чинником політичної, соціально-економічної, культурної та наукової життєдіяльності суспільства», цей нормативний акт серед пріоритетних напрямів державної політики в галузі освіти визначив формування національних і загальнолюдських цінностей, підтвердив її національний характер. Органічною складовою освіти і одним із її головних пріоритетів вкотре визнавалося національне виховання, а його основною метою – виховання свідомого громадянина, патріота, формування у дітей і молоді «...національних світоглядних позицій, ідей, поглядів і переконань», відповідно, головними напрямками – громадянське і патріотичне виховання.

Зазначений документ виявився важливим підґрунтям для теоретичної розробки найважливіших аспектів національного

виховання, його змісту, форм і методів. Зокрема для нашого дослідження важливою розглядаємо уже згадувану працю О. Вишневського «Теоретичні основи сучасної української педагогіки», передовсім тлумачення вченим змісту національного виховання, сутності загальнолюдських і національних цінностей. Так, автор аналізованої праці запропонував структуру Кодексу цінностей сучасного українського виховання і розвитку. Серед основних національних цінностей він визначив українську ідею, державну незалежність України, самопожертву в боротьбі за свободу нації, патріотизм, готовність до захисту Батьківщини, єдність поколінь на основі віри в національну ідею, тобто ті духовні вартості особистості, які визначають рівень її національної свідомості.

Водночас сучасна педагогічна думка, як і державні освітні чинники, змушені визнати, що загалом положення Національної доктрини розвитку освіти 2002 року виявилися більше імітацією змін, ніж реальними реформами. На це вказують автори проекту Концепції розвитку освіти України на період 2015-2021 рр., розробленого Стратегічною дорадчою групою «Освіта» Міжнародного фонду «Відродження» в липні 2014р.

Поняття національної свідомості представлено також у «Концепції громадянського виховання (2002 р.) особистості в умовах розвитку української державності», де національна свідомість особистості трактується як „...усвідомлення себе часткою певної національної (етнічної) спільноти та оцінки себе як носія національних (етнічних) цінностей, що склалися в процесі тривалого історичного розвитку національної спільноти, її самореалізації як суб'єкта соціальної дійсності”.

Важливий етап у розвитку освіти в Україні загалом і вищій зокрема пов'язаний із прийняттям Національної стратегії розвитку освіти в Україні на період до 2021 року (2013) і Закону України «Про вищу освіту» 2014 року.

УДК: 616.314.17-02:616.62-003.7

**Kilmukhametova Yu.H., Assistant Professor
Higher State Educational Institution of Ukraine
"Bukovinian State Medical University"**

CONDITION OF PERIODONTAL TISSUES IN PATIENTS WITH UROLITHIASIS

Periodontal diseases were and remain among the most common stomatological diseases in Ukraine. This is due to a large number of factors that can cause them, both exogenous and endogenous[1,2,3]. Periodontal diseases often develop on the background of concomitant diseases - disorders of digestion, metabolism, cardiovascular and endocrine disorders, sensitization and infection of the body, etc [4,5].

The purpose of our study was to find out which periodontal disease can be found in patients with urolithiasis. To do this, the task was to conduct a survey and a dental examination of this category of patients.

The patients who underwent stationary treatment in the urological department of Chernivtsi OKL were examined. The attention was paid to patients whose anamnesis was not burdened with other somatic diseases. According to the selection criteria, 90 patients were examined and interviewed, 48 men and 42 – women. The age varied from 35 and above, though this criterion was not involved in the survey.

Dental examination and patient surveys were conducted to determine the following criteria: bleeding, pain and itching of gums, tooth movement, the presence of hard and soft dental deposits and periodontal pockets, ulcers.

In general, mild dental plaque was found in 26.7% of the surveyed, tartar - 26.7%. Bleeding was found in 13.1%, with periodontal pockets present in 8.9%. Ulcers were present in 15.7% of patients, 8.9% of patients did not have any complaints and visible periodontal lesions.

The studied indicators, depending on the gender, are shown in Picture1.

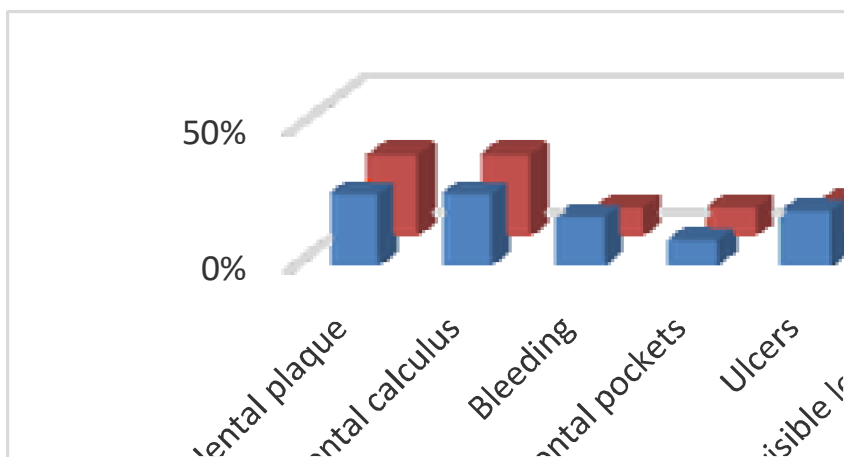

Picture 1. Indicators of parodontal pathologies according to gender division

Soft dental plaque was found in 28.6% of the examined women, calculus - in 28.6%. Bleeding was observed in 9.5% of patients, ulceration in 11.9% and presence of periodontal pockets in 9.5%. In 11.9% of the examined women, no visible periodontal pathologies were detected.

Among men, these figures were: soft dental plaque - in 25%, calculus - in 25%, bleeding - in 16.7%, periodontal pockets - in 8.3%, and ulcers - in 18.85% of examined patients. In 6.25% of men, no visible periodontal pathologies were identified.

Results. In 15.7% of all examined patients ulcerative necrotic gingivitis was detected, catarrhal gingivitis was observed in 73.4% of patients; 8.9% had no visible periodontal pathologies. According to gender division, in women, these indicators were: ulcerative - necrotic gingivitis - 11.9%, catarrhal - 76.9%, without visible pathologies - 11.9%. In men: catarrhal gingivitis - 74.9%, ulcerative - necrotic gingivitis - 18.85%, with no visible periodontal pathologies - 6.25%.

Conclusions. More than 90 percent of examined patients with urolithiasis have certain periodontal pathologies. Comparison by gender showed that men had ulcerative - necrotic gingivitis more often than women, while women had a higher percentage of dental deposits presence. There were more women with no visible pathology in the examined group than men.

References:

1. Bandrivs'kij Ju.L., Bandrivs'ka N.N., Avdeev O.V. Vzaemozv'jazok zahvorjuvan' parodontu iz somatichnoju patologijeju // Galic'kij likars'kij visnik. - 2008. - T. 15. - #3. - S. 95-96.
2. Barilo O.S., Skljjaruk N.V., Carik N.P. Osoblivosti stanu parodontu ta gigieni porozhnini rota u hvorih na hronichnij parodonti na tli hronichnogo tonzilitu // Visnik Vinnic'kogo nacional'nogo medicnogo universitetu. - 2014. - #2. - T. 18. P. 607-611.
3. Prodanchuk A.I., Kijun I.D., Krojtor M.O. Zahvorjuvanja parodonta i somatichna patologija // Bukovins'kij medicnij visnik. - 2012. - Tom 16. # 2(62). - p. 164-168.
4. Samojlenko A.V. Suchasni aspekti etiologii, patogenezu ta likuvannja riznih klinichnih variantiv generalizovanogo parodontitu: avtoref. dis. na zdobuttja nauk. stupenja dokt. med. nauk: spec. 14.01.22. Stomatologija. Odesa. - 2003. - 34 s.
5. Smoljar N.I., Stadnik U.O. Osoblivosti klinichnogo perebigu hvorob parodonta na foni pervinnogo tuberkul'ozu // Visnik stomatologii. - 2000. - # 2. - S. 36-38.

**Фрумкіна Арина Леонівна,
к. філол. н., доцент
НУ«Одеська юридична академія»**

АНАЛИЗ МОДЕЛЕЙ ПРОЦЕССОВ ОБУЧЕНИЯ РАЗЛИЧНЫМ ДИСЦИПЛИНАМ В ПЕДАГОГИЧЕСКОЙ ТЕОРИИ И ПРАКТИКЕ

Моделирование является одним из методов научного исследования, широко применяемого как в педагогике в целом, так и в лингводидактике в частности. Этот метод позволяет обосновать все содержание предполагаемого процесса обучения и его структуру в зависимости от изучаемого предмета и организационных возможностей его усвоения. Метод моделирования позволяет расчленить весь процесс обучения на взаимосвязанные, постепенно усложняющиеся части и теоретико-экспериментальным путем установить возможные методы усвоения каждой из них [4].

Сгруппируем модели педагогической деятельности, которые считаем наиболее валидными. следующим образом: (1) модели по обучению отдельным предметам; (2) модели по интегрированному обучению отдельным предметам и иностранному языку; (3) модели подготовки будущих учителей различных дисциплин к их профессиональной деятельности на иностранном языке.

I. К *первой группе моделей* относится общедидактическая модель содержания обучения иностранным языкам Р. Мартыновой. Невзирая на доминанту внимания исследователя на содержательный аспект процесса обучения учения рассматривает и его процессуальную составляющую. К *содержательному блоку* своей модели она относит дидактическое целеполагание, смысловой аспект изучаемого материала в виде элементов предмета обучения и структурно-содержательный аспект учебной деятельности. К *операционному блоку* в рассматриваемой модели обучения относятся: последовательные методические действия по приобретению знаний, формированию навыков и развитию умений; средства обучения: идеальные, материальные, технические и интерактивные для поддержки реализуемых методов обучения, а также контроль результатов обучения в виде проверки приобретенных знаний, навыков и умений [3].

Широкая многолетняя апробация ученой разработанной модели показала высокую степень ее валидности. Тем не менее, принять такой способ моделирования относительно темы нашего исследования мы можем лишь в части структурирования процесса обучения на такие звенья, как: цели обучения, элементы предмета обучения, компоненты содержания обучения, методы обучения, средства обучения, контроль результатов обучения. Наполнение их в нашей работе предполагается совершенно по-другому. Так, в целях обучения не учтена их интегрирующая составляющая. Элементы обучения не являются односмысловыми, а выбираются из различных видов деятельности: изобразительной и иноязычной. Компоненты содержания обучения также интегрируются, потому что знания приобретаются из разных дисциплин, навыки формируются на базе лишь одной из них – доминирующей, а умения развиваются в подчинении вспомогательной деятельности – основной.

II. Ко *второй группе моделей* относятся исследования по интегрированному обучению отдельным предметам и иностранному языку. Так, И. Миркович разработала дидактическую модель, которая представляет собой общность двух процессов обучения: 1) содержанию сказок; 2) языковых средств их выражения. Каждый из этих процессов состоит из 6-и основополагающих звеньев, какими есть: цели обучения, элементы предмета обучения, компоненты содержания обучения, методы и средства обучения, контроль результатов обучения [1]. Интегрируясь в единый процесс обучения, они образуют: 1) общность целей обучения; 2) общность элементов предмета обучения; 3) общность компонентов содержания обучения; 4) общность методов обучения; 5) общность средств обучения; 6) общность контроля результатов обучения.

Считаем такую модель правомерной и эффективной, потому что результаты обучения на ее основе, представленные автором в исследовании, соответствуют выдвинутым целям обучения. В нашем дальнейшем исследовании мы воспользуемся таким способом моделирования, но учтем особенности процесса обучения младших школьников, лишь начинающих изучение иностранного языка. Поэтому структура содержания компонентов обучения, а отсюда и методов обучения не может быть в нашей предполагаемой модели идентичными. Кроме того, данная модель не учитывает проблему подготовки будущих учителей начальных классов к их интегрированной профессиональной деятельности.

III. К *третьей группе моделей* относятся модели подготовки будущих учителей различных дисциплин к их профессиональной деятельности на иностранном языке. Так, Н. Волкова, О. Тарнопольский предложили рассматривать модель подготовки будущих студентов к их профессиональной деятельности в виде структуры следующих 5 блоков: 1) *целевой и мотивационный*, который предполагает «формирование гармоничной, разносторонне развитой личности, для которой профессиональные знания, умения, навыки составляют основу для самореализации и саморазвития в профессиональной сфере, обеспечение конкурентоспособности»; 2) *теоретико-методологический*, в котором выдвигаются такие педагогические условия, как: «высокий уровень компетентности преподавателей вузов в реализации интерактивных технологий обучения и их гармоничном сочетании в учебной и внеучебной деятельности студентов; признание студентов как равноправных, активных, инициативных субъектов учебно-воспитательного процесса»; 3) *содержательно-технологический*, включающий такое содержание обучения, как: «соответствие государственным стандартам высшего образования, профессиональная направленность, включение основных ценностей, норм и стандартов профессиональной деятельности, проектирование учебной дисциплины как предмета деятельности студента, предоставление знаниям личностного смысла». Авторы предлагают выбрать такие технологии обучения, как: а) интерактивные в форме диалога-дискуссии, диспута, мозгового штурма, полилога; б) игровые в форме деловых игр и проектных разработок; в) презентационные в форме представления новой информации, убеждения слушателей в ее актуальности и необходимости; 4) *рефлексивно-аналитический*, который предусматривает «постановку и решение профессионально направленных проблем, разнообразную аналитико-оценочную, поисково-практическую деятельность студентов; рефлекссию собственных достижений в профессиональном и личностном росте; психолого-педагогическое сопровождение, самодиагностику, самокоррекцию»; 5) *результативно-оценочный*, который нацелен на «определение результатов профессиональной деятельности студентов как в ее теоретическом, так и практическом аспектах [2, с. 12].

Полагаем, что такое теоретическое обоснование организации учебного процесса в высшей школе обеспечит сближение обучения студентов с их будущей профессиональной деятельностью.

Педагогической науке известна реализация интегрированной функции в педагогике, связанной с приобретением знаний, заимствованных из разных дисциплин. В таком случае процесс обучения усложняется лишь связанной по смыслу информацией, дополняющей друг друга. Другие составляющие процесса обучения от этого не изменяются. Его структурными компонентами являются разнообразные, но однотипные знания, на основе которых развиваются расширенные по содержанию умения. Они достигаются одними и теми же методами: объяснением, обсуждением, наглядной презентацией изучаемого материала. Качество становления таких умений определяется обобщёнными по содержанию темами. Такой интегрированный процесс обучения основывается, по определению Р. Мартыновой, на предметной интеграции, суть которой состоит в том, что синтезу подлежат однотипные или разнотипные предметы, но только такие, которые могут образовывать единые дисциплинарные общности и поэтому изучаться в монологических процессах обучения, то есть таких, в которых в рамках общего содержания приобретаются единые, хотя и разноаспектные, знания, развиваются единые, хотя и разносторонние, умения. Сам процесс обучения считается интегрированным, но осуществляется с едиными целями, достижение которых проверяется по единым критериям и оценивается по единым уровням; а его результат состоит в достижении разносторонних и глубоких знаний в рамках совокупного предметного содержания [3, с. 30].

Сказанное выше позволяет заключить, что модель подготовки будущих учителей начальных классов к их интегрированной педагогической деятельности представляет собой комплексную структуру, которая включает:

- интеграцию обучения, воспитания и методическое обеспечение протекания учебной деятельности по развитию неязыковых умений на английском языке;
- интеграцию целей обучения, последовательно усложняющимися элементами двух разнотипных предметов;
- интеграцию компонентов содержания обучения этим предметам, а также методов и средств их усвоения;
- интеграцию способов проверки качества знаний и умений, приобретенных по каждой из изучаемых дисциплин, где вторая является лишь средством усвоения первой.

Обоснование структуры предполагаемой модели подготовки будущих учителей начальных классов к их интегрированной педагогической деятельности основано на концепции

процесуальній інтеграції двох разнотипних предметів, одним из которых является иностранный язык. Процесс такого моделирования будет представлен в наших следующих работах.

Список літератури

1. Миркович І. «Інтегроване навчання англійського діалогічного мовлення учнів 4-х класів на основі драматизації автентичних казок»: автореф. дис. ... канд. пед. наук: 13.00.02. Одеса: Державний заклад «Південноукраїнський національний педагогічний університет імені К. Д. Ушинського», 2017, 21 с.

2. Волкова Н., Тарнопольський О., «Модельовання професійної діяльності у викладанні навчальних дисциплін у вишах: монографія». Дніпропетровськ: Дніпропетровський університет імені Альфреда Нобеля, 2013, 228 с.,

3. Мартынова Р., «Психологические основы интегрированного обучения образовательной и иноязычной речевой деятельности студентов неязыковых специальностей: монография». Одесса: Издательство «Освіта України», 2016, 192 с.

4. Фрумкина А. Л. «Актуальность и сущность подготовки будущих учителей начальных классов к обучению школьников практическим дисциплинам на иностранном языке», *Науковий часопис Національного педагогічного університету імені М. П. Драгоманова. Серія 5. Педагогічні науки: реалії та перспективи*. Вип. 69. Київ: Вид-во НПУ імені М. П. Драгоманова, 2019. С.264–268.

УДК 371(09)(477)

Бакай Світлана Юріївна, к.п.н., доцент
Харківський національний педагогічний університет
імені Г.С.Сковороди

ПЕДАГОГІЧНА ПІДГОТОВКА МАЙБУТНІХ ВИКЛАДАЧІВ У ТВОРЧІЙ СПАДЩИНІ Г.С. СКОВОРОДИ (до 300-річчя з дня народження)

Питання педагогічної підготовки майбутніх викладачів, вимог до особистості викладача та його професійної діяльності завжди цікавили представників вітчизняної педагогічної думки. До прогресивних діячів, чия теоретична і практична діяльність сприяла визначенню ролі особистості викладача у суспільстві вагоме місце належить педагогу-демократу, просвітителю, філософу, поету і музиканту Г.С.Сковороді.

Аналіз його творів та інших джерел показує, що Г.Сковорода велике значення надавав педагогічній підготовці майбутніх викладачів до навчально-виховної роботи зі студентами, а також під час 25-річної просвітницької діяльності на Слобожанщині власним прикладом розкрив якості, притаманні особистості викладача як педагога-наставника. Підготовка викладача – поняття багатогранне. Успіх діяльності викладача вищої школи в процесі навчально-виховної роботи передусім залежить від його індивідуальності, професійних інтересів, поглядів і вчинків, зазначав він.

Одержані у Києво-Могилянській академії знання з різних наук, педагог використав у навчальному курсі поетики «Рассуждение о поэзии и руководство к искусству оной», який читав у Переяславському колегіумі. У складеному до курсу посібнику просвітянин розвинув ідею творчого впровадження положень «сродної праці» та поетики, втілив її в практичну діяльність на основі теоретичних народно-гуманістичних принципів створення віршів, як синтезу філософії, педагогіки й музики.

У Харківському колегіумі (1759-1769) лекції Г. Сковороди виливалися в бесіди, які розкривали його думки, просвітницькі ідеї, що мали глибоку символіку, народну основу і прогресивне звучання. Читаючи грецьку мову і поетику, він розвивав мислення учнів, а з 1768 р. викладав у додаткових класах курс християнського добронравія, основні положення якого були висвітлені в підручнику «Начальная дверь ко христианскому добронравию».

Шануючи працю викладача як фахівця, Г.Сковорода неодноразово стверджував, що сила педагога в його знаннях, благородстві, гідності й чесності, у любові і повазі до дітей, до своєї професії, в служінні добру. Викладач, учитель, – підкреслював він, – має бути прикладом для інших, його шлях тернистий, але «...труд сладостен, если ты к сему рожден». На його думку, викладач, педагог – людина освічена, що глибоко засвоїла свою науку, вміє навчати дітей пізнавати світ, орієнтуватися не лише в сучасних подіях, а й розуміти минуле, вміти заглянути в майбутнє, а також проводити відповідну просвітницьку роботу серед широких верств населення» [1].

У спадщині Г.Сковороди постає образ викладача-просвітянина, педагогічна діяльність якого будувалася на гуманізмі, народності, глибокій вірі в здібності і природні обдарування учнів, навчанні їх добру. Одним із перших в українській педагогіці у притчі «Вдячний Еродій» він наголосив,

що вчитель, це перш за все служитель природи, і вчити та виховувати потрібно тому, до чого схильна людина за своїми індивідуальними здібностями.

Надаючи великого значення інтелектуальній підготовці викладача, Г. Сковорода радив йому повсякчасно займатися наукою: «Хто думає про науку, той любить її, а хто її любить, той ніколи не перестає учитись..., коли не любити всією душею корисних наук, то всякий труд буде марним», підкреслював він далі [3, с. 221].

Розкриваючи вимоги до змісту педагогічної підготовки викладацьких кадрів, педагог у творах «Вхідні двері до християнської доброчинності», «Дружня розмова про душевний світ», «Байки Харківські», «Розмова наречена алфавіт або буквар світу» та інших зазначав, що знання, вміння та навички викладача, народного вчителя повинні ґрунтуватися на народних засадах, враховувати основні риси національного характеру, зміст культури народу в цілому, народні ідеали та традиції, особливості рідної мови.

Викладач Вищого навчального закладу це людина гідна довіри, здатна викликати до себе повагу студентської аудиторії. Вивчення педагогічної діяльності Г. Сковороди показує, що він проголошував відвертість, чесність у стосунках з учнівською молоддю, чітке усвідомлення важливості своїх промов, лекцій, засобів донесення змісту навчального матеріалу до слухачів. Актуальність цієї позиції педагога, очевидна. Одне з головних завдань викладача вузу, особливо педагогічного, встановити контакт з аудиторією, добитися довіри. На противагу розквіту в навчальних закладах XVIII ст. догматизму і схоластики Г.Сковорода відстоював простий і ясний стиль донесення матеріалу. «Викладати знання, – говорив він, – потрібно доступно, ясно і точно» [3].

Григорій Сковорода відрізнявся серед викладачів колегіумів Слобожанщини глибокими знаннями і самостійністю мислення. Він проводив плідну просвітницьку роботу серед молоді, згуртовуючи навколо себе вихованців – Михайла Ковалинського, Якова Травицького, Василя Білозора, Григорія Ковалинського (рідного брата М. Ковалинського), Олексія Базилевича та інших, пропонуючи їм своє розуміння природи, життя і Бога.

Листи Г.Сковороди до М. Ковалинського (згодом першого біографа), які відносяться до 60-х рр. XVIII ст., коли Михайло навчався у Харківському колегіумі, свідчать що користуючись заповітом про любов до ближнього, Г.Сковорода плекав душу своїх

учнів як селянин землю. На слушну думку, це допомагало зробити дружніми стосунки з учнями, приділяти увагу їхньому естетичному розвитку, а найважливіше – розуму і серцю[1].

Сам М. Ковалинський пригадував: «Григорій Савич часто навідувався до мене не лише в навчальні часи, розважав мене музикою та читанням книжок, згідно з нахилами молоді душі» [2, с.6]. У наступному листі розкривається любов і віра у великі можливості учня: «... великими властивостями твоєї душі ти щоденно запалюєш в мені стільки вогників любові до тебе, які, будучи народженими з чесноти, будуть вічними». В інших листах Г. Сковорода наголошував: «... я визнаю твої таланти і твою ретельність до науки, а також добродієність і дуже радію з цього», і водночас попереджував «... однак, не слухай необачно випадкових людей» [3, с.311-320].

Важливе місце у підготовці майбутнього викладача у творчій спадщині Г.Сковорода займало спілкування з фольклором. Він вважав, що народна музично-поетична творчість є носієм не тільки історичної пам'яті, мудрості, а й виступає як джерело знань про етичні та естетичні погляди, які забезпечують комплексний вплив на інтелектуальну та емоційну сферу особистості, сприяють розумовому, моральному та естетичному вихованню молоді. Залучення до фольклору, за його переконанням, має бути невід'ємною частиною багатогранної системи педагогічної підготовки викладацьких кадрів[1].

Поряд з вивченням філософії, яку він називав «найдосконалішою музикою», літератури, історії та поезії, Г.Сковорода радив викладачу обов'язково навчати учнівську молодь музиці, без якої неможливо відчувати красу життя. У його особі гармонійно поєдналися музикант, композитор, співак та виконавець. Як автор багатьох духовних пісень, кантів та псалмів, духовних концертів й літургій, педагог знайомив молодь зі зразками такої музики, що дозволяло слухачам краще зрозуміти місце духовності у житті людини, намагався передати вічну красу музичної творчості своїм учням.

У викладацькій діяльності Г.Сковорода використовував музичне мистецтво як засіб духовного виховання молоді, навчав студентів поезії й співам у супроводі багатьох музичних інструментів. У листах 1762-1764 рр. до М. Ковалинського педагог розповідав про досвід проведення музичних занять зі студентами. Так, на занятті у супроводі органу він формував уміння й навички багатоголосної музики, розвивав музичний слух студентів, заняття на лоні чарівної природи України спрямовував на вивчення

народнопісенної творчості, присвяченої любові до рідної землі» [1].

Одним із перших в українській педагогіці він наголосив на важливості вивчення і народних звичаїв, традицій і пісень, широко використовував у викладацькій роботі матеріали народної творчості: казки, прислів'я, байки, ігри. Обґрунтовуючи основні принципи виховання та освіти Г.Сковорода зазначав, що педагогічна підготовка майбутнього викладача має засновуватися на народних засадах, індивідуальному підходу до учнів, природовідповідності, а музичне мистецтво сприяє духовності особистості, надає можливість розвинути її внутрішню активність, розкриває межі самореалізації та самовдосконалення учнівської молоді.

В особі Г.Сковорода бачимо гармонійний зв'язок між навчанням, світоглядом та життям. Він жив так, як навчав, а навчав так, як жив, і не випадково, що останні 25 років життя повністю присвятив просвітницькій діяльності серед народу України. Ідеї видатного педагога-викладача, музиканта і просвітителя XVIII ст. в галузі освіти, навчання й виховання молоді знайшли у сучасній педагогіці вищої школи.

Список літератури

1. Бакай С.Ю. Музично-педагогічні ідеї та просвітницька діяльність Г.С.Сковорода на Слобожанщині : Дис...канд. пед. наук. 13.00.01. Х., 2004. 206 с.
2. Сковорода Г. Твори. В 2-х томах, Т.1. – К., 1961.
3. Сковорода Г. Повне зібрання творів. У 2-х Т. – Т.2. – К., 1973.

УДК 378:37.011.3:78 [78.4:398.8] (477)

Чеменин Гаяне Погосовна, преподаватель
ГУЗ Одесский Южноукраинский национальный
педагогический университет имени К. Д. Ушинского

УКРАИНСКАЯ НАРОДНАЯ ПЕСНЯ И ЕЁ РОЛЬ В ПОДГОТОВКЕ БУДУЩИХ УЧИТЕЛЕЙ МУЗЫКАЛЬНОГО ИСКУССТВА

Модернизация в различных сферах жизнедеятельности человека формирует новый тип общественных отношений и выдвигает новые требования к социуму – это высокое интеллектуальное развитие личности, осознанная

мировоззренческая позиция, приобщение к ценностям украинской и мировой культуры, следование моральным нормам, гибкость мышления, умение быстро принимать адекватные ситуации решения, ощущение национальной и гражданской идентичности. Такие требования свидетельствуют о переходе общества на новый, более высокий, социокультурный уровень развития, который в значительной степени обеспечивается образовательной сферой. Поэтому, разработка социокультурных проблем образования стала актуальной и обращает на себя внимание многих исследователей (В. Астахова, В. Викторова, В. Возчикова, И. Нечитайло и др.).

Подготовка будущих учителей музыкального искусства является одной из социокультурных проблем, потому что, именно учителя принимают активное участие в формировании самосознания, мировоззренческой и гражданской позиции учеников, таким образом, активно создают будущий духовный капитал общества. По мнению И. Куровской, одной из основных целей формирования самосознания индивида, как составной части социума, является осмысление ценностей традиционной культуры, обеспечение культурной преемственности поколений и выполнение функции сохранения духовного генофонда – духовного потенциала нации [2, с.2].

Обращение к фольклору является естественным, поскольку он является частью истории народа, его культуры. С историографической позиции возможности народного творчества исследовали выдающиеся учёные, педагоги, музыканты: М. Драгоманов, Ф. Колесса, А. Потебня и др., акцентируя внимание на его воспитательном потенциале.

Выдающиеся украинские педагоги и композиторы В. Барвинский, Н. Лысенко, М. Вербицкий, О. Нижанковский, Д. Сичинский, Н. Леонтович, Л. Ревуцкий, К. Стеценко основой становления профессионального музыканта считали народно-песенное творчество.

Украинский музыкальный фольклор, обладает мощным духовным потенциалом традиционной культуры, которая является главным фактором морально-этического самооздоровления, возрождения национального самосознания. В нем ярко отражен традиционный воспитательный идеал нашего народа, воплощено его в высокохудожественной образной форме, доступной для восприятия и понимания даже специально не подготовленным слушателям и зрителям [5, с.55].

В области песенного творчества воспитательная функция связывается с использованием репертуара в песенно-обрядовых

традициях (О. Аликсийчук, Е. Отич, Г. Падалка и др.); пути использования народного музыкального искусства родного края в воспитании подрастающего поколения рассматривали Л. Побережная, Л. Масол, Р. Ткач и др. [1, с.77-82].

Любовь к народной песне – это глубинное духовное начало человеческой жизни, и каждый ребёнок генетически несёт в себе зачатки того музыкального сознания, на котором в далеком прошлом выросла мощная стихия народного музыкального искусства. Подчёркивая педагогическое значение народного песенного искусства в становлении личности, В. Сухомлинский писал: «Мелодия и слово родной песни - это могучая воспитательная сила, раскрывающая перед ребёнком народные идеалы и надежды» [6, с.208]. Именно музыкальный образ обостряет эмоциональную чувствительность ребёнка, а мелодия «пробуждает яркие фантазии, донося до детской души не только красоту мира, но и человеческое величие и достоинство. Развивая у ребёнка способность чувствовать музыку, мы делаем его потребности и устремления благородными» [4, с.66].

Заметное место отводится народной песне в эстетическом воспитании школьников, развитию их творческих способностей. Фольклор в комплексе с другими воспитательными средствами представляют собой основу начального этапа формирования гармонически развитой личности, сочетающей в себе духовное богатство, моральную чистоту и приобщение к высокой культуре и традициям своего народа.

Исполнение народной песни не только приобщает к культуре украинского народа, а и делает исполнителя носителем и продолжателем народной исполнительской традиции, фольклорного наследия народа, украиноведческих знаний. У исполнителей народной песни формируются знания об Украине, ее духовной сущности, украинское мировоззрение, понимание себя частью нации, творческой личностью, которая несет в будущее поколения песенную культуру своего народа [3, с.119-126].

Таким образом, можно сделать вывод, что народно - песенное творчество обладает огромным педагогическим потенциалом, его использование в подготовке будущих учителей музыкального искусства является актуальным, учитывая, что современный учитель пребывает в системе социокультурного взаимодействия с учениками, родителями и другими субъектами общества.

Список литературы

1. Коваль Т. В. Реализация воспитательного потенциала народной песни в украинской этнопедагогике// Веснік Мазырсага

дзяржаўнага педагагічнага ўніверсітэта імя І. П. Шамякіна : навуковы часопіс / гал. рэд. В. В. Валетаў. – Мазыр : УА МДПУ імя І. П. Шамякіна, 2014. – С. 77-82.

2. Куровская И. Р. Фольклор как средство сохранения национальной самобытности в условиях глобализации общества // Таврический научный обозреватель №5 (10) – май 2016 // . – Ялта. - С.2

3. Лоцман Г.О. Методичні та українознавчі засады фахової підготовки виконавців народної пісні в умовах сучасного міста // зб. наукових праць.- 2012. - Педагогічні науки Випуск 108, - С.119-126

4. Отич О. М. Слухання музики в системі виховної діяльності В.О. Сухомлинського // Теорія і практика сучасного естетичного виховання у контекст педагогічної спадщини Василя Сухомлинського: зб. наук. праць. - Полтава, 1998. - С. 65-70.

5. Отич О. Українське народне мистецтво у формуванні ідеалу особистості майбутнього педагога // Педагогіка і психологія професійної освіти. -Львів. - 2005. № 5.- С. 55.

6. Сухомлинский, В. А. О педагогической культуре родителей // Избр. педагогич. соч.: в 3 т. / сост. О. С. Богданова, В. З. Смаль; редкол.: Н.П. Кузин [и др.]. - М. : Педагогика, 1979-1981. - Т. 3. - 1981. -С. 422-441.

УДК 61+615.1:378.147

Каспрук Наталія Михайлівна, к.мед н., доцент
Буковинський державний медичний університет

ПРАКТИЧНА СКЛАДОВА У ВИКЛАДАННІ З КЛІНІЧНОЇ ІМУНОЛОГІЇ

Проблема імунозалежної патології стає з кожным роком все більш актуальною. За даними Українського науково-дослідного центру клінічної імунології та імунопрофілактики НАМН та МОЗ України кількість хворих з виявленими первинними генетично детермінованими імунодефіцитами становить близько 1% населення, придбаними - до 20%; до 40% населення України має порушення на рівні імунної системи.

В країні на теперішній час сформувалося соціальне замовлення суспільства на створення в структурі охорони здоров'я лікаря, який би задовольняв медичні потреби широкого діапазону, в тому числі й на допомогу сімейному лікарю. На даний момент встановлено, що в патогенезі багатьох хвороб беруть участь імунні механізми

(хронічні рецидивуючі інфекції, алергії, автоімунна патологія). Базисні знання потребує не тільки клінічний імунолог, але фактично всі лікарі, які займаються лікувальною практикою.

Отже одним із пріоритетних завдань викладання клінічної імунології та алергології в ВНЗ бачимо в забезпеченні вивчення основних відомостей щодо імунопатології та питань імунопрофілактики в навчанні лікарів усіх спеціальностей. Нажаль, години, що відводяться на цю дисципліну, постійно скорочують. Навчальний процес на 5 курсі, у студентів медичних факультетів та на післядипломному етапі, ґрунтується на знаннях, які студенти та інтерни отримують при вивченні загальнобіологічних та клінічних дисциплін й інтегрується з ними.

На практичних заняттях розглядаються основні моменти діагностики та лікування автоімунних, алергологічних захворювань, вроджених та набутих імунодефіцитів. Також велика увага приділяється проблемам трансплантології, імунопатології репродукції, імунопрофілактики, ролі імунних процесів у розвитку соматичних гострих та хронічних захворювань тощо.

Постійне вдосконалення та потреби вакцинопрофілактики продиктовані високою захворюваністю і смертністю від класичних бактеріальних, вірусних інфекцій. Це обумовлено неухильним зростанням кількості хворих серед щеплених осіб, зростанням частоти дитячих інфекцій серед дорослого населення, зростанням кількості ускладнень після перенесених захворювань, високою летальністю та розвитком ускладнень, що призводять до інвалідазації.

На сьогоднішній день відмічають безперервне зростання застосування вакцин шляхом розширення календаря щеплень проти інфекційних хвороб, розробки і використання вакцин для профілактики та імунотерапії соматичних, алергічних, онкологічних хвороб, попередження загострення хронічної патології, проведення масових щеплень проти інфекцій, які можуть з часом трансформуватися у глобальні проблеми.

Отож особливої актуальності набувають питання вивчення майбутніми лікарями проблем підвищення ефективності вакцинопрофілактики (шляхом створення високоімуногенних, багатокомпонентних вакцинних препаратів для формування повноцінного довготривалого напруженого поствакцинального імунітету). Важливим вбачаємо в подальшому підвищення якості вивчення студентами поствакцинального процесу, який охоплює всі регуляторні системи організму.

На інтернет-сторінці кафедри представлено електронні версії матеріалу для підготовки до всіх практичних занять та лекцій, а також презентації на актуальні теми клінічної імунології та алергології, дані сучасної літератури.

Відповідно до чинних стандартів вищої медичної освіти головною метою навчання студентів у вищих навчальних закладах є оволодіння уміння працювати з пацієнтом. Робота безпосередньо з хворим дає майбутнім лікарям той необхідний, безцінний досвід, який може в проблемній ситуації стати незамінним помічником.

Багаторічний досвід роботи зі студентами дозволяє зауважити, що найдоцільнішим та найважливішим в проведенні практичних занять зі студентами є постійне спілкування з тематичним хворими безпосередньо біля ліжка з подальшим аналізом отриманої інформації в навчальній аудиторії. Такий вид роботи формує у студента професійне клінічне мислення, змушує глибоко аналізувати отримані дані, мотивує ще раз звертатись до спеціальної літератури, повертатись до базисної інформації, що наприкінці дає можливість правильного діагностичного пошуку. В зацікавленості студентів немало роль відіграє також клінічний розбір тематичних складних та рідкісних клінічних випадків, який здійснюється на кожному практичному занятті.

Завершується вивчення дисципліни написанням навчальної історії хвороби, коли студент вже ознайомився із значною кількістю імунозалежних станів. Написання навчальної історії хвороби, разом із самостійною роботою у ліжка хворого, дозволяє відшліфувати навички клінічного мислення, ґрунтованого на глибокому аналізі даних самостійного обстеження хворого, застосовувати певні алгоритми, визначити оптимальний план імунодіагностики. Завершується написання історії хвороби плануванням адекватної імуномодуючої терапії. Метою навчального процесу при вивченні дисципліни є формування у студентів творчого підходу, лікарського, самостійного клінічного мислення, розуміння інтегруючої ролі клінічної імунології, створення подальшої мотивації до вивчення навчального матеріалу із розумінням клініко-імунологічних аспектів майбутньої медичної діяльності, інтересу до медицини в цілому. Ефективність навчального процесу та його надійність визначаються об'ємом та якістю теоретичної підготовки, рівнем умінь, професійних навичок, науковим кругозором, необхідних молодому спеціалісту, які визначають їх професійну адаптацію до самостійної лікарської творчої діяльності.

Список літератури

1. Андрейчин М. А. Клінічна імунологія та алергологія /М. А. Андрейчин, В. В. Чопяк, І. Я. Господарський. – Тернопіль :Укрмедкнига, 2004. – 370 с.

2. Клінічна імунологія та алергологія : підручник / за ред.проф. Г. М. Дранніка. – Одеса : Принт, 2010. – 888 с.

УДК 373.5.091.313:811(045)

Фомич Інна Іванівна,

заступник директора з навчально-виховної роботи
Запорізький багатoproфільний ліцей № 99

Алексєєнко Юлія Сергіївна

учитель англійської мови
Запорізький багатoproфільний ліцей № 99

ІНТЕГРОВАНЕ ВИВЧЕННЯ АНГЛІЙСЬКОЇ МОВИ Й ГЕОГРАФІЇ ЯК СКЛАДОВА БАГАТОМОВНОГО ОСВІТНЬОГО СЕРЕДОВИЩА

Процес реформування та трансформації змісту освіти в Україні вимагає адаптації освіти до вимог глобалізації, в умовах якої спостерігається, з одного боку, посилення прагнення націй до самоідентичності, збереження культурної та мовної спадщини кожного народу, з іншого – взаємопроникнення культур, їх співіснування.

Європейський Союз та Рада Європи ініціювали впровадження багатомовної освіти та опанування змісту навчальних предметів не лише рідною мовою, а й державною та іншими європейськими мовами. Це дозволить в процесі навчання якісніше використовувати сучасні комунікаційні та інформаційні технології, долучатися до європейського освітнього простору та користуватися його досвідом та надбаннями, що, у свою чергу, не тільки зробить більш високим рівень підготовки сучасних школярів, а й буде сприяти їх толерантному ставленню до оточуючого світу. [1].

Аналіз нормативних документів Міністерства освіти та науки України засвідчує, що в цілому впродовж останніх років держава урегулює діяльність шкіл для національних меншин з метою зменшити існуючий інформаційно-процесуальний дисбаланс державної і національної мов та переорієнтувати розвиток білінгвальної освіти для дітей нацменшин у напрямі поєднання завдань ідентифікаційної моделі, що спрямована на пріоритети монокультурного середовища, із завданнями інтеграційної моделі,

яка більш повно забезпечує можливості виникнення середовища культурного діалогу, взаємодії і формування полікультурних цінностей. Основне завдання – підготувати учнів до життя в полікультурному просторі, тобто забезпечити: а) можливість навчання та працевлаштування у будь-якій іншій країні світу; б) вивчення мови та культури нацменшин представниками більшості. [2; 38-39]

Особливої уваги у контексті функціонального оволодіння іноземною мовою та принципу інтегрованості набуває методика предметно-мовного інтегрованого навчання (Content and Language Integrated Learning – CLIL). Ця технологія розглядає вивчення іноземної мови як інструмент для вивчення інших предметів, таким чином формуючи в учня потребу в навчанні, що дозволяє йому переосмислити й розвинути свої здібності в комунікації, у тому числі рідною мовою. Впровадження технології CLIL створює перспективу використання моделі багатомовної освіти для розвитку високоосвіченої, здатної проявити себе в різних сферах життєдіяльності особистості. CLIL поєднує в собі дві мети: вивчення предмета засобами іноземної мови й вивчення мови через виучуваний предмет.

Дидактичний потенціал методики CLIL обґрунтував британський професор Д.Койл в теорії про чотири «К» – контент, комунікація, когнітивність [3; 83–92].

Для впровадження методики CLIL в Запорізькому багатопрофільному ліцеї №99 на даному етапі були обрані дисципліни, у яких невербальна комунікація, візуальні і графічні матеріали використовуються для уточнення матеріалу, поданого в усній формі, зокрема біологія та географія. Учитель за допомогою спеціальних пізнавальних або пізнавально-пошукових завдань та інструкцій допомагає учню й спрямовує його до отримання нових знань, спираючись на отриманий досвід, причому ця підтримка може виражатися різною формою.

Важливою умовою успішної реалізації інтегрованого навчання предмету й мові є тісна співпраця обох учителів на всіх етапах планування і підготовки уроків, а також під час самого уроку й на етапі оцінювання й обговорення результатів після уроку. Особливу увагу, на нашу думку, слід звернути на такі аспекти підготовки:

1. Навчальні цілі й очікувані результати уроку. Учителі мають чітко усвідомлювати, що учні знатимуть і вмітимуть наприкінці кожного уроку, теми чи курсу, які навички самостійної й командної роботи вони вироблять у процесі навчання?

2. Предметна складова. Як зробити викладення матеріалу доступним і зрозумілим учням, не втративши при цьому насиченості і відповідності складності матеріалу вимогам програми?

3. Спілкування учнів під час уроків і підготовки до них.

4. Розвиток мислення і навчальних навичок.

5. Диференціація завдань, з яким учні працюватимуть на уроці.

6. Мовна підтримка. Рівень складності матеріалу навчального предмета має бути трохи нижчим за актуальний рівень знань учнів з предмета. Завдання на опрацювання почутого й прочитаного матеріалу повинні бути розроблені з акцентом на предметний зміст, залучати учнів до процесу перевірки розуміння й відтворення предметного матеріалу. Вправи повинні бути спрямовані як на розвиток предметних умінь і навичок, так і на стимулювання самостійної й творчої діяльності учнів.

7. Міжпредметні зв'язки. Планування інтегрованих уроків слід здійснювати з урахуванням подібних тем в інших предметах.

8. Оцінювання результатів навчальної діяльності учнів. Найбільш доцільним на уроках CLIL є формувальне оцінювання, яке здійснюється відповідно до очікуваних результатів уроку у формулюванні «учні вміють». Така система оцінювання зручніша для вчителів і зрозуміліша учням, дає широкі можливості для розвитку в учнів навичок само і взаємооцінювання.

Для учнів навчання за стратегіями CLIL також має свої складнощі. Хтось може відчувати труднощі в опануванні предмету засобами іноземної мови через недостатній рівень володіння цією мовою, комусь навпаки виучуваний матеріал видається занадто простим. На більш «просунутому» рівні учні можуть самостійно працювати над пошуком інформації за темою чи надавати консультації слабшим однокласникам. Допускається також використання рідної мови учнями, а іноді й учителями, якщо виникла потреба більш детального пояснення чи розтлумачення інструкції вчителя; під час групової роботи, для заохочення учнів чи однокласників; для коментарів, що не стосуються предмету.

За результатами аналізу успішності учнів з англійської мови було виявлено зменшення кількості граматичних помилок в усному мовленні учнів, усі учні стали більш активними в спілкуванні іноземною мовою; засвоїли термінологічний вокабуляр з вивчених тем як російською, так і англійською мовами, вміють оперувати вивченими термінами, відповідаючи на запитання вчителя й презентують результати своєї роботи; застосовують набуті знання при читанні теоретичних текстів і виконанні практичних завдань;

демонструють значні досягнення в монологічному й діалогічному мовленні іноземною мовою при захисті міні-проектів. Впровадження технології CLIL у навчальний процес сприяє створенню багатомовного освітнього середовища, підвищує мотивацію учнів до вивчення як англійської, так і навчального предмета. Учні активно засвоюють значний обсяг інформації, поринаючи таким чином у природне мовне середовище. Також під час роботи над тематичними текстами учні вивчають специфічні терміни, певні граматичні конструкції й правила, що сприяє збільшенню словникового запасу учнів, насичення його предметною термінологією й готує до подальшого засвоєння й застосування нових знань та вмій.

За умови правильного використання всіх перерахованих вище факторів уроки (чи навіть цілий курс), що спираються на стратегії методики CLIL, дозволять виконати такі навчальні цілі та завдання:

- підвищити мотивацію учнів до вивчення іноземної мови й навчального предмета;
- навчити учнів свідомо користуватися іноземною мовою для вирішення повсякденних завдань спілкування;
- підготувати учнів до можливості продовження освіти іноземною мовою;
- розвивати лінгвістичні та комунікативні компетенції за допомогою використання іноземної мови в природному й сучасному вигляді;
- розвинути в учнів розуміння багатокультурності сучасного світу.

На жаль, впровадження методики CLIL у навчальний процес пов'язано з певними труднощами як організаційного, так і матеріально-методичного характеру. Зокрема, це стосується недостатньої кількості навчальних матеріалів як для учнів, так і для викладачів, а також відсутності системного методичного супроводу вчителів, що застосовують цей підхід у своїй професійній діяльності. На рівні шкільної програми реалізація принципів методики CLIL можлива у вигляді окремих інтегрованих уроків або окремої наскрізної теми.

Отже, інтегроване навчання предмету та мови – важлива складова багатомовної освіти, яка потребує подальшої розробки з наукової та методичної точки зору. Таке навчання передбачає організацію багатовекторної роботи, спрямованої на врегулювання питань, пов'язаних з дидактичним забезпеченням, виробленням критеріїв оцінювання учнів, системного моніторингу мовних досягнень. Особливої уваги потребує подальша розробка

структурно-логічної моделі інтегрованого навчання предмету та мови, визначення особливостей впровадження інноваційних технологій за методикою CLIL. Інтегроване навчання мови та предмету має великий потенціал та перспективи розвитку, оскільки сприяє розвитку мовленнєвої, металінгвістичної та полікультурної компетентності випускників шкіл.

Список літератури

1. Солдатенко О. В. Методологічні засади впровадження інтегрованого навчання предмету та мови в умовах багатомовного полікультурного середовища [Електронний ресурс] / О. В. Солдатенко, І. І. Фоміч. – 2018. – Режим доступу до ресурсу: https://drive.google.com/file/d/1r8QNsx1XnSrKIqtgCyKJjM_xYR9BDIvp/view.
2. Боднарчук Т. В. Особливості розвитку білінгвальної освіти у сучасній українській школі / Т. В. Боднарчук. К. – Педагогіка. Розділ 1. Збірник наукових праць. – Випуск 14. – С. 37-42.
3. Marsh D. CLIL. The European Dimension: Actions, Trends and Foresight Potential Public Services Contract DG EAC: European Commission, 2002.

УДК 373.3.31

Петік Юлія Олександрівна, учитель
Запорізький багатопрофільний ліцей № 99
Запорізької міської ради Запорізької області

Репетун Тетяна Валентинівна, учитель
Запорізький багатопрофільний ліцей № 99
Запорізької міської ради Запорізької області

АВТОРСЬКА ПРОГРАМА КУРСУ ЗА ВИБОРОМ «КАЛІГРАФІЧНІ СХОДИНКИ»

Каліграфія – не тільки мистецтво ідеального написання слів, але й мистецтво ідеального духу. Це ліки та гімнастика для розуму та душі людини. Найважливіше правило каліграфії – це гармонія духу та народження рухів.

Актуальність курсу. Розуміння багатьох процесів та принципів відбувається не тільки завдяки розуму, але й тілу. Коли

ми пишемо від руки між мозком та тілом формується зв'язок, що сприяє найбільш глибокому осмисленню інформації. Науковцями різних країн доведено вплив каліграфії на мозкову активність в цілому і навіть на тривалість життя. Вважається, що з усіх видів довільних дій акт письма – найбільш складний і трудомісткий.

Положення пальців, долоні і зап'ястка для правильного обхвату пера, правильне положення зап'ястка і руки в повітрі під час письма, рух пера – все це не тільки тренує м'язи рук і нерви, але і активує всі частини тіла: пальці, плечі, спину і ноги.

Каліграфічні вправи за своєю суттю нагадують гімнастику цигун, яка «змінює статура, рухає суглоби». Цей процес впливає на психічне і фізичне здоров'я, розвиває найдрібніші м'язи рук, стимулює роботу мозку і уяву. Процес письма також відновлює дихання.

Каліграфія змушує праву мозкову частку відчувати правильність ліній, структуру симетрії, ритм і темп, розвиває уважність, спостережливість і уяву. Ті, хто вивчає каліграфію, набагато швидше за інших сприймають і запам'ятовують інформацію. А те, що каліграфія продовжує життя, – науково доведений факт. Китайський фахівець, професор Генрі Као, на основі проведених досліджень, робить висновки, що практично немає таких хвороб, які можна було б вилікувати каліграфією. Результати показують, що пацієнт, практикуючий заняття каліграфічним письмом, відчуває розслаблення і емоційний спокій, що виражаються в рівномірному диханні, уповільненні пульсу, зниженні кров'яного тиску і зменшенні м'язової напруги. Поліпшуються відповідна реакція, здатність до диференціації і визначення фігур, а також здатність до орієнтації в просторі.

Згідно теорії поколінь сучасна школа має справу з поколінням Z. Зети – це діти Інтернету та сучасних технологій, не мали типового дитинства «у дворах», а тому й не є командними гравцями, їх треба вчити цьому. Психологи встановили, що зараз у багатьох дітей кліпове мислення. У них немає цілісного сприйняття образу, їм важко фіксувати увагу тривалий час на одному предметі. Чим же нам може допомогти в цій ситуації каліграфія? Коли людина пише, то вона мислить. Але вона думає не тільки про змістовний бік, а й про зовнішній, який виражено написаним. Письмо дисциплінує. Коли ми виводимо букви, то рука є тільки інструментом, а пишемо ми серцем, наша душа живе, ми творимо. Напевно, багато хто помічав, як подобається дітям змінювати свій почерк, дивитися, що вийде, якщо написати дрібніше або крупніше, з завитком або розчерком. Так відбувається розвиток емоційної

сфери дитини, її бачення прекрасного. Почерк – як відбиток пальця, неповторний, унікальний, розкриває особистість. Людина відточує письмо, а букви вчать людину. Вони вчать порядку і творчості одночасно. Буква передає історичний досвід народу, саме тому з розвитком нації змінюються і ті шрифти, які використовують в даний період. Знайомство з різними шрифтами – це залучення до історії свого народу.

Мистецтво каліграфії базується на тих самих принципах, що й музика, або образотворче мистецтво: композиція, гармонія, пластика, ритм, ці критерії універсальні. Каліграфія – це мистецтво імпровізації, відбиток емоції на папері, момент, жива лінія, рух якої зачаровує.

З огляду на вищевикладене, вважаємо доцільним введення до варіативної частини навчального плану курсу «Каліграфічні сходинок», який буде складовою пілотного проекту «Формування багатомовності дітей та учнів: прогресивні європейські ідеї в українському контексті», що сприятиме створенню авторської школи.

Даний курс ґрунтується на стандартах Концепції «Нової української школи», яка відповідає таким принципам: презумпція талановитості дитини; цінність дитинства; радість пізнання; розвиток особистості; здоров'я; безпека.

Впровадження багатомовної освіти забезпечить збереження багатомовного спадку: державної української мови; мови національної меншини (російської мови), які проживають на території України. Надає можливість вивчення учнями навчальних предметів (не тільки мовної галузі) з їх термінологією кількома мовами (українською та російською, у перспективі – англійською та ін.), що відкриває великі можливості для учнів.

Навчання письма тісно пов'язане з навчанням читання, з розвитком усного та писемного мовлення, правописом, образотворчим мистецтвом, дизайном і технологією.

Мета і задачі курсу за вибором – навчити учнів писати пір'яною ручкою правильно, охайно, каліграфічно. Формувати навички письма через різні методи і прийоми.

Задачі курсу:

- впроваджувати інноваційні технології багатомовної освіти: «скаффолдинг» (технологія скаффолдингу передбачає актуалізацію вже наявних знань, ознайомлення учнів із процесами, пов'язаними з предметним змістом спочатку рідною мовою для опанування мовними структурами для їх вираження новою мовою), інтелект-карти (алгоритм роботи на заняттях з

каліграфії), інфографіки (подання інформації у вигляді схем, малюнків тощо) та інших прийомів візуалізації інформації;

- мотивувати учнів до занять каліграфією;
- ознайомити учнів з необхідним приладдям та прийомами роботи з ним;
- створювати умови для проявлення творчості;
- вчити відтворенню форм літер, дотриманню однакового нахилу, раціональному з'єднанню букв, правильній розстановці слів у рядку;
- вчити дотримуватися однакової висоти букв у словах , пропорцій малих і великих літер;
- вчити відривному, ритмічному і швидкому письму;
- вчити плануванню, передбаченню результатів роботи та досягненню їх, при необхідності внесенню коректив у первинний задум;
- сприяти розвитку самостійності, наполегливості, сміливості;
- сприяти вдосконаленню дрібної моторики рук, точних рухів пальців;
- розвивати окомір, орфографічну пильність, зв'язне мовлення;
- виховувати уважність, охайність, самодисципліну, самооцінку.

Етапи курсу за вибором: навчання дітей письма елементів написання букв; написання малих і великих букв алфавіту; поєднання букв у склади, буквосполучення та слова, вироблення навичок написання їх; удосконалення графічних навичок письма.

Формування навички письма ґрунтується на певних принципах навчання.

Принцип наочності - демонстрація учителем процесу написання зразків на дошці та у зошитах учнів (наслідування почерку вчителя і копіювання зразків хорошого письма – один з основних шляхів формування каліграфічного почерку). Важливо, щоб навчання графічним навичкам письма було свідомим.

Принцип багаторазовості - розвиток автоматизації навичок письма. В процесі багаторазового повторення вправи будь-яка навичка закріплюється і вдосконалюється, набуває точності та швидкості.

Принцип поступового нарощування труднощів – перехід від простого до складного, який відбувається в процесі роботи над формами.

Генетичний принцип (від грец. – виникнення) – застосовується в початковій школі з 2-го класу, коли добре оволоділи навичкою письма, тобто робота над формами букв з урахуванням індивідуальних особливостей дітей: здібності до письма, особливості зору, відхилення в моториці.

Успішність в навчанні каліграфії багато в чому визначається створенням організаційних та гігієнічних умов. Тривалість безперервного письма не повинна перевищувати: в 1 класі – 5 хвилин, у 2 класі – 8 хвилин, в 3 класі – 12 хвилин, в 4 класі – 15 хвилин. При роботі з молодшими школярами необхідно проведення 2-3 фізкультхвилинок, а також спеціальних вправ для розвитку пальців, кисті, передпліччя рук. Організація роботи з каліграфії спрямована на вдосконалення основних загальнонавчальних навичок: грамотного письма, побіжного і усвідомленого читання, правильного написання елементів.

Основні методичні прийоми навчання каліграфічним навичкам письма:

Показ учителем процесу письма та пояснення способів написання літер, складів, слів, речень; списування учнями з готового зразка; копіювання зразка з дотриманням правил письма; уявне письмо, або письмо в повітрі; аналіз форми букв; письмо під рахунок або в такт рахунку; специфіка формування навички письма в ліворуких дітей.

Програма з каліграфії розрахована на проведення теоретичних і практичних занять з дітьми 1-4 класів. Заняття проводяться 1 раз на тиждень, 35 хвилин в 1 класі, по 40 хвилин у 2 – 4 класі. У 1 – 4 класах по 35 годин на рік.

Список літератури

1. Методика навчання каліграфії в сучасній початковій школі: Навчальний посібник для вчителів початкових класів, викладачів і студентів вищих навчальних закладів I–IV рівнів акредитації /Н.М.Боднар, О.Ю. Прищепа, В.А.Трунова, І.В. Цєпова, М.І. Чабайовська. За ред.В.А.Трунової. – Х.: Вид-во «Ранок», 2017.– 464с.
2. Лебедева І. Формування навичок каліграфічно правильного письма // Початкова школа. – 2000. – №3. – С. 10–11.
3. Маркова Л. Гігієна зору під час читання і письма // Початкова школа. – 1998. – №8. – С. 43–44.
4. Наконечна О.П. Про роль естетичного в сучасній культурі // Актуальні проблеми історії, теорії та практики художньої культури: Вип. 4– 5: Зб. наук. праць: У 2– х ч. – Ч. II. – К.: Вища школа, 2000.– С. 19–24.

5. Перепелицина О. Розвивальне навчання і правильне письмо // Початкова школа. – 2000. – №1. – С. 21–23.
6. Прищепа О. Підготовка до навчання письма // Початкова школа. – 2001. – №4. – С. 45–47.
7. Прищепа О. Труднощі у засвоєнні графічних навичок письма шести–літніми першокласниками та шляхи їх подолання // Початкова школа. – 2000. – №7. – С. 11–13.
8. Прищепа О. Шестилітнім першокласникам – графічні навички письма // Урок української. – 2001. – №1. – С. 40–42.
9. Прищепа О.Ю. Навички письма шестирічних першокласників як предмет психофізіологічних досліджень // Педагогіка і психологія. – 2001. – №1. – С. 61–66.
10. <https://www.twirpx.com/post/6377/>
11. <https://uk.wikipedia.org/wiki/%D0%9A%D0%B0%D0%BB%D1%96%D0%B3%D1%80%D0%B0%D1%84%D1%96%D1%8F>

УДК 159. 937:94:246.3:159.91

Danilova Elena Segeevna, Ph.D., Associate Professor
National University named
after I.I. Mechnikov

Shchebliuk Olga Ivanovna, student
National University named
after I.I. Mechnikov

THE PHENOMENON OF SPIRITUAL GROWTH OF MODERN YOUTH

Spiritual is the power, the energy of impulse in self-determination for the better and the higher[4.c.337].

The relevance of the research topic is to study the formation of contemporary youth through the spiritual aspect; recognition of diversity, contradictions, complexity of man and his inner life. The research is based on the methodology of philosophical-theological aspect, historical and psychological aspect, and the empirical researches conducted among modern youth of Odessa, Teplodar, Chernomorsk.

Knowing yourself is the hardest thing. Not only the eye can see itself from the side, but our mind, which carefully understands the sins

of others, is slow in noticing our own mistakes (St. Vasil the Great, Hexameron, 9) [2.c.213].

Our interest in the problem of spiritual potential of modern youth is caused, first of all, by its complexity. No psychological problem has received such wide and comprehensive attention as Spirituality, and in no problem are there as many "white spots" as in the problem of Spirituality.

The spiritual potential of man is rooted in spiritual reality, which has its ontology and transcendental, Divine origin. God is higher than being and not being. Failure to consider the spiritual realm in the study of human psychology is an incomplete understanding of its real ontology and universe [3.c. 481].

An empirical study was to identify the spiritual and moral qualities of a young person and to highlight the qualities of the student that make up his / her Spiritual potential.

Detailed research was conducted in which 131 students aged 15 to 20 years participated. Using the content analysis method, we studied the students' essays, written on Hans Christian Andersen's eponymous tale "The Pursuit of Light," and also conducted a test of meaningful life orientations. We received the following results, 19.8% of students believe that spiritual values are paramount to them and aspire to them.

Conclusion was done that the spiritual potential of the young generation is in crisis. One part of the youth loses themselves because they do not have the right values, and the other part looks for themselves through the desire for cognition and self-knowledge. There is a myth that "money settles everything", but "not the only living man is bread" [1. Matthew 4: 4]. The modern pace of life is a race for success, wealth, recognition, beauty, fashion and more. In this race, a person is tempted to lose himself or herself and get caught up in fashion trends. Realizing not themselves, not their talents, one turns away from oneself and from the Higher Spirituality. First of all, it is important that they do not turn away from their spiritual nature, from the potential that was originally laid down, because this potential is only necessary for the world in which man is born. On the path of spiritual realization, in the process of revealing one's talents, following the call of the Soul, one will receive the material goods that he really needs.

A perfect person consists of three elements: body, soul, and spirit; spirit is what perceives this unity and form. There is a soul between them: when it reaches for the Spirit, it rises by its power to heights, and when it yields to the flesh, it plunges into earthly desires [5.c.12].

List of references:

1. Bible. Scripture Books Compiled by Yuri Veselyashkin. Publisher B. Göce, 1939. - 1341 p.
2. Carney Y. OSBM. Pearls of the Oriental Fathers / 2nd species, Suppl. - Lviv: Missionary, 1998. – 344p.
3. Savchin MV Human Spiritual Potential (Study Study): [monograph]. - Kind. 2nd, trans., Suppl. - Ivano-Frankivsk: City of NV, 2010. - 508p.
4. The Frying Pan of G. The Five Travelers Talk about the True Happiness of Life // The Frying Pan of G. Works: In 2t. - K., 1994 - Vol.1.
5. Moskalets VP Psychological substantiation of the Ukrainian national school. - Lviv: World, 1994. – 120p.

УДК: 378.14-057.875

Шепітько Володимир Іванович, д.мед.н., професор
Українська медична стоматологічна академія
Лисаченко Ольга Дмитрівна, к.б.н., доцент
Українська медична стоматологічна академія
Борута Наталія Володимирівна, к.б.н., старший викладач
Українська медична стоматологічна академія

ПСИХОЛОГІЧНІ АСПЕКТИ СОЦІАЛЬНОЇ АДАПТАЦІЇ СТУДЕНТІВ ПЕРШОКУРСНИКІВ ДО НАВЧАННЯ В УКРАЇНСЬКІЙ МЕДИЧНІЙ СТОМАТОЛОГІЧНІЙ АКАДЕМІЇ

Завданням кожного навчального закладу вищої освіти є не лише організація якісного навчального процесу, а й створення умов для психологічної адаптації кожного студента до умов навчання з метою забезпечення його фізичного і психічного здоров'я. Крім отримання студентами професійних знань, умінь і навичок, важливою соціальною потребою для них є успішна соціалізація в суспільстві та активна адаптація до навчання у вузі.

Постійні інформаційні перенавантаження та дефіцит часу у студентів-першокурсників негативно впливають на розвиток їх особистості. Значна увага викладачами різних кафедр Української медичної стоматологічної академії приділяється адаптації студентів як до навчально-виховного процесу, так і до умов соціального середовища в академії в цілому. У процесі розвитку особистості майбутнього фахівця особливе значення має саме початковий етап навчання. Чим ефективніший процес адаптації першокурсників,

тим вищим буде рівень мотивації, результативність навчальної діяльності та психологічний комфорт на старших курсах [1, 4].

Студенти, вступаючи до вузу, зустрічаються з низкою проблем, пов'язаних з недостатньою психологічною готовністю до навчання, що сприяє розвитку різного ступеня емоційних переживань. Перший рік навчання є дуже важливим, адже зі студентами відбувається багато емоційно-особистісних змін, які обумовлені появою нових і незвичних вимог, пов'язаних зі здобуттям уже не середньої, а вищої освіти, іноді з погіршенням умов проживання (деякі знаходяться на відстані від батьків).

Спілкування зі студентами першого року навчання показало, що серед емоцій, характерних для періоду їх адаптації, переважають внутрішня напруженість, невпевненість у власних силах, емоційна насиченість подіями. У них спостерігається підвищена тривожність та порушення сну. Вони зустрічаються з такими труднощами, як незнання своїх студентських прав та обов'язків, не володіння інформацією про роботу студентських наукових гуртків та факультативів.

Між системами шкільної і вищої освіти існують значні відмінності, які вимагають якісної перебудови системи звичок і психологічних умінь. У деяких першокурсників відсутні вміння самостійно працювати, встигати конспектувати лекції, правильно та раціонально розподіляти час, що призводить до хронічного невстигання в навчанні та постійного запізнення на заняття.

Одним із вирішальних мікросоціальних факторів формування особистості та одним із дієвих засобів виховання є емоційний клімат в групі. Дружня обстановка та добрі товариські відносини сприяють оптимізації процесу адаптації студентів до процесу навчання. Доброзичливі взаємовідносини, які вказують на сприятливий соціально-психологічний мікроклімат в студентських групах, вирішують більшість проблем, що виникають у першокурсників.

Знайомство студентської молоді з новим навчальним колективом, його звичаями та традиціями, вивчення нових видів діяльності, пристосування до нових умов побуту відбувається поступово і повільно. Важливу роль в період адаптації відіграють куратори груп, які виконують функцію помічників та наставників. Досвід показує, що саме допомоги і підтримки кураторів потребують більшість студентів, дехто бачить в них не тільки вихователів, а й старших товаришів.

Для полегшення адаптації студентів в УМСА діє консультативна підтримка практичного психолога академії та

проводяться психологічні тренінги, які мають позитивний вплив на психічне здоров'я студентів. Завдяки тісній співпраці практичних психологів з кураторами груп проводяться виховні заходи орієнтовані на пропаганду здорового способу життя, запобігання та профілактику шкідливих звичок, надаються поради щодо встановлення режиму навчання й відпочинку, рекомендації щодо налагодження дружніх стосунків у групі [1, 2, 3].

Адаптація студентів першого курсу займає важливе місце в навчально-виховному процесі Української медичної стоматологічної академії. Від успішної соціалізації першокурсника в вузі залежить його подальший особистісно-професійний розвиток, якість отриманих знань, комфортне перебування в студентських лавах, а головне - отримання гідного професіонала по закінченню терміну навчання в академії.

Список літератури

1. Шепітько В.І. Моніторинг проходження соціальної та психологічної адаптації студентів першокурсників ВДНЗ «УМСА» / В.І. Шепітько, Г.А. Єрошенко, О.Д. Лисаченко, Н.В. Борута // Збірник статей XII міжнар. науково-практичної конфер. «Адаптаційні можливості дітей та молоді» - Одеса, 2018. – С. 113-117.
2. Шепітько В.І. Особливості адаптації вітчизняних та іноземних студентів до навчання в медичному вузі / В.І. Шепітько, О.Д. Лисаченко, Г.А. Єрошенко, Н.В. Борута // Міжнародний науково-практичний конгрес «Mind technologies: step to the future» - Брюссель (Бельгія), 2018. – С. 46-48.
3. Шепітько В.І. Особливості адаптації іноземних студентів до навчального процесу на кафедрі гістології, цитології та ембріології в УМСА / В.І. Шепітько, О.Д. Лисаченко, І.М. Донець та ін. // Збірник статей міжнародної наукової конференції «Освіта і наука у мінливу світі: проблеми та перспективи розвитку» - Дніпро, 2019. – С. 225-227.
4. Шепітько В.І. Психологічні аспекти адаптації іноземних студентів до нового соціокультурного середовища / В.І. Шепітько, О.Д. Лисаченко, Н.В. Борута та ін. // Збірник статей міжнародної науково-практичної конференції «Психологія та педагогіка: необхідність впливу науки на розвиток практики в Україні - Львів, 2019. – С. 102-105.

УДК. 159.9.07

Уханова Анастасія Ігорівна

кандидат психологічних наук,
доцент кафедри клінічної психології
Одеський національний університет імені І.І. Мечникова

ГЕНДЕРНІ ОСОБЛИВОСТІ ПРОСОЦІАЛЬНОЇ ПОВЕДІНКИ СТАРШИХ ШКОЛЯРІВ

Анотація. Ця стаття являє собою емпіричне дослідження, яке було проведено для виявлення взаємозв'язку між просоціальністю та деякими характеристиками підлітків у групах в залежності від статі випробуваних. Встановлено, що підлітки обох статей з високим рівнем просоціальної поведінки були більш релігійними та почувалися соматично краще. Чим менший рівень просоціальної поведінки демонстрували підлітки, тим частіше вони страждали психосоматичними порушеннями, відчували депресію та були залежними від інтернету. Дівчата з високим рівнем просоціальної поведінки рідше демонстрували об'єктивну самотність, але у підлітків обох статей, які були більш просоціальними, суб'єктивна самотність з'являлась частіше.

Ключові слова: підлітки, просоціальна поведінка, психічне здоров'я, ставлення до однолітків, самотність.

Ukhanova Anastasiya Igorivna

PhD in psychology

Associate Professor of the Department of Clinical Psychology

Odessa II Mechnikov National University

GENDER FEATURES OF PROSOCIAL BEHAVIOR IN SENIOR SCHOOLCHILDREN

This article is an empirical study that was conducted to study the gender characteristics of the prosocial behavior in senior schoolchildren. It was noted that adolescents of both sexes with a high level of prosocial behavior were more religious and felt better. Adolescents with the lower level of prosocial behavior suffered from psychosomatic disorders more often, experienced depression and were addicted to the Internet. Girls with a high level of prosocial behavior were less likely to exhibit objective loneliness, but adolescents of both sexes with a high level of prosocial behavior suffered from subjective loneliness.

Key words: adolescents, prosocial behavior, loneliness, attitude towards peers, loneliness.

Постановка проблеми. Сучасні науковці акцентують увагу на проблемі просоціального існування людини, оскільки

«просоціальність» є одним із ключових понять у сенсі визначення приналежності індивіда до тієї або іншої соціальної спільноти. У соціальній психології під «просоціальністю» розуміються різні дії індивіда або його наміри надати допомогу іншим людям без залежності від характеру мотивів [2]. Просоціальними вважаються вчинки людей спрямовані на підтримку цінностей або загальноприйнятних соціальних норм, що превалюють у суспільстві [1]. Дж. Лохман у своїх дослідженнях соціально-когнітивних змінних у агресивних та неагресивних хлопчиків у ранньому підлітковому періоді виявили, що агресивні діти часто трактують просоціальне спілкування як вороже і агресивно реагують на нього [6]. Аналіз літератури показав, що на даний момент недостатньо даних стосовно просоціальної поведінки в залежності від статі підлітків в Україні.

Таким чином, **метою дослідження** було виявити взаємозв'язки між просоціальністю та деякими характеристиками підлітків у групах в залежності від статі випробуваних.

Виклад основного матеріалу. Загальна вибірка дослідження становила 589 осіб. Дослідження проводилося в середніх навчальних закладах міста Одеси. Було використано наступні методики: шкалу депресії Бека (А. Т. Бек, Р. А. Стір, Р. Болл, У. Ф. Раньєрі, 1996), яка визначає симптоми депресії; шкалу благополуччя ВООЗ (World Health Organization, 2003), яка визначає самопочуття, активність, настрій; рівень інтернет-залежності вивчали за допомогою опитувальника К. Янга (К. С. Янг, 1996) (психометрично обґрунтованого для нашого дослідження) [3], та шкалу просоціальної поведінки (психометрично обґрунтовану для нашого дослідження) [4]. Було проаналізовано взаємовідношення просоціальної поведінки з питаннями стосовно кількості сиблінгів; порядку народження; проживання з матір'ю; проживання з батьком; релігійної конфесії; кількості годин, які підлітки сплять вночі; поведінки самоушкодження; віри у Бога; кількості близьких друзів; кількості годин в день в які підлітки користуюся інтернетом за несуттєвими приводами, об'єктивного і суб'єктивного відчуття самотності, хронічних захворювань, психосоматичних порушень; зміни місця проживання.

Статистично значущого зв'язку між просоціальністю у групах в залежності від статі випробуваних та питаннями стосовно кількості сиблінгів, порядку народження, проживання з матір'ю або з батьком; релігійної конфесії; кількості годин, які підлітки сплять вночі; поведінки самоушкодження; хронічних захворювань та зміни місця проживання нами встановлено не було.

За допомогою критерію Кендалла (τ_b) [5] в групі підлітків чоловічої статі статистично значущий прямо пропорційний зв'язок було встановлено з вірою у Бога ($\tau_b = 0,153$; $p < 0,01$), загальним балом самопочуття ($\tau_b = 0,244$; $p < 0,001$), кількістю близьких друзів ($\tau_b = 0,129$; $p < 0,01$). Тобто, хлопчики з високим рівнем просоціальної поведінки були більш релігійними, почувалися краще та визначали наявність друзів. У дівчат було виявлено статистично значимі прямо пропорційні асоціації з тими ж соціально-психологічними характеристиками: з вірою у Бога ($\tau_b = 0,107$; $p < 0,05$), загальним балом самопочуття ($\tau_b = 0,194$; $p < 0,001$), кількістю близьких друзів ($\tau_b = 0,096$; $p < 0,05$).

Обернений зв'язок у хлопчиків спостерігається між питаннями «Кількість годин в день в які я користуюся інтернетом за несуттєвими приводами» ($\tau_b = -0,147$; $p < 0,01$), психосоматичними порушеннями ($\tau_b = -0,138$; $p < 0,01$), сумою балів депресії ($\tau_b = -0,097$; $p < 0,05$) та просоціальною поведінкою. Тобто, чим менший рівень просоціальної поведінки демонстрували хлопчики, тим частіше вони користувалися інтернетом, страждали психосоматичними порушеннями та відчували депресію. Статистично значущий обернено пропорційний зв'язок у групі жіночої статі також було встановлено між просоціальною поведінкою та сумою балів депресії ($\tau_b = -0,136$; $p < 0,001$) та психосоматичними порушеннями ($\tau_b = -0,099$; $p < 0,05$). Обернений зв'язок в групі дівчат також спостерігається між питанням стосовно кількості годин в день, коли вони користуюся інтернетом за несуттєвими приводами ($\tau_b = -0,112$; $p < 0,05$), що підтверджується також прямо пропорційним зв'язком просоціальної поведінки з загальним балом інтернет-залежності у групі підлітків жіночої статі ($\tau_b = 0,110$; $p < 0,05$).

Проаналізовано також вплив статевих ознак респондентів на взаємозв'язок між просоціальною поведінкою та параметрами об'єктивної та суб'єктивної самотності. В групі підлітків чоловічої статі прямо пропорційний зв'язок встановлено між просоціальною поведінкою та суб'єктивною самотністю ($\tau_b = 0,373$; $p < 0,001$). В групі жіночої статі обернено пропорційний статистично значущий зв'язок встановлено між просоціальною поведінкою та об'єктивною самотністю підлітків ($\tau_b = -0,103$; $p < 0,05$) та прямо пропорційний зв'язок між просоціальною поведінкою та суб'єктивною самотністю ($\tau_b = 0,408$; $p < 0,001$). Тобто дівчата з високим рівнем просоціальної поведінки рідше демонстрували об'єктивну самотність, але як у підлітків жіночої, так і підлітків чоловічої статі, які були більш просоціальними, суб'єктивна самотність з'являлась частіше. Це може значить, що підлітки обох статей, які є

просоціально спрямованими, схильні відчувати свою незадоволену потребу у соціальній взаємодії як самотність, яка є лише уявною. Проте при виникненні об'єктивної самотності дівчата-підлітки, на відміну від хлопців, здатні рефлексувати свої відчуття, вірно оцінити цю ситуацію і виправити її за допомогою просоціальної активності. Таким чином, простежено вплив статі на взаємовідношення між просоціальною поведінкою та цілою низкою соціально-психологічних показників. Показано наявність певних розбіжностей у дівчат та хлопців, які стосуються зокрема такого показника як об'єктивна самотність.

Висновки.

Ця стаття являє собою емпіричне дослідження, яке було проведено для вивчення феномена просоціальної поведінки в контексті психічного здоров'я підлітків. Відзначено, що підлітки обох статей з високим рівнем просоціальної поведінки були більш релігійними, почувалися соматично краще та визначали наявність друзів. Чим менший рівень просоціальної поведінки демонстрували підлітки, тим частіше вони страждали психосоматичними порушеннями, відчували депресію та були залежними від інтернету. Встановлено, що підлітки жіночої статі з високим рівнем просоціальної поведінки рідше демонстрували об'єктивну самотність, але як у дівчат, так і у хлопців, які були більш просоціальними, суб'єктивна самотність з'являлась частіше.

Список літератури

1. Волченко Л.П. Соціально-психологічні особливості просоціальної активності шкільної молоді в умовах трансформаційних змін Вісник Харківського національного університету No1095 Серія "Психологія", 2014, с. 206-210.
2. Тейлор Ш., Пипло Л., Сирс Д. Социальная психология СПб: Питер, 2004, 767 с.
3. Уханова А.І. Детермінанти психічного здоров'я старших школярів : дис. канд. псих. наук : 19.00.04 / Уханова Анастасія Ігорівна – Харків. мед. акад. післядиплом. Освіти. 2018. 263 с.
4. Уханова А.І. Просоціальна поведінка в контексті психічного здоров'я підлітків. «Наукові записки Національного університету «Острозька академія» серія «Психологія»» (у друці)
5. Kendall M. A New Measure of Rank Correlation. *Biometrika* // 1938. V. 30. p. 81-89.
6. Lochman J.E., Coie J.D., Underwood M., et al. Effectiveness of a social relations intervention program for aggressive and non-aggressive, rejected children. *J Consult Clin Psychol* 1993;61: p. 1053–1058.

Ткачишина Оксана Романівна

к. психол. н., старший викладач

Київський університет імені Бориса Грінченка

АДАПТАЦІЙНІ РЕСУРСИ ОСОБИСТОСТІ В УМОВАХ КРИЗОВИХ СИТУАЦІЙ

Життя сучасної людини є досить динамічним та інформаційно насиченим. В період суспільних змін та інтенсивного розвитку інформаційних технологій постійно змінюються умови існування людини у світі. А це призводить до того, що сучасна людина змушена адаптуватися до нових умов та вимог, що висуває до неї суспільство, наука, техніка. З кожним роком ускладнюються і змінюються умови різних видів професійної та навчальної діяльності, з'являються нові професії, висуваються підвищені вимоги до кожної людини. В таких умовах особистість стоїть перед необхідністю змінювати свої форми поведінки, життєві орієнтації, цінності, своє ставлення до життя в цілому, змушена переглядати свій досвід і життєві установки [4].

Розвиток інформаційних та комп'ютерних технологій призводять до прискорення темпів життя, збільшення інформаційного потоку та необхідності сприйняття й переробки людиною великої кількості інформації. Більші можливості, які з'явилися у людини з появою комп'ютерів, змінили її життя – полегшивши його функціонально, ускладнили психологічно. Постає проблема соціально-психологічної адаптації у світі, що постійно змінюється. Людина змушена адаптуватися до нових умов свого існування, нових підвищених вимог до неї з боку соціуму, щоб «йти в ногу з часом» особистість повинна постійно самовдосконалюватись, розвиватись, навчатись, і при цьому, не тільки володіти інформацією, а й вміти критично її осмислювати та слідкувати за різноманітними інноваціями.

Життя особистості в час загальних соціальних трансформацій і потужного інформаційного тиску, які змушують перебувати в стані постійного емоційного напруження, стає загальною нормою. Перебуваючи у ситуаціях постійних стресів та емоційних навантажень, таким проблемам, як внутрішній неспокій, тривога, дискомфорт, зазвичай, не надається належної уваги, не дивлячись на те, що вони можуть призводити до криз, тяжких душевних

розладів, потрясінь, які в трагічних випадках закінчуються самогубством.

На думку медиків, здоров'я людини є тим індикатором, який дуже чітко відображає цивілізаційні зміни. В останні десятиліття, завдяки науково-технічному прогресу, ці зміни стають дуже швидкими. Крім того, вони роблять соціум більш агресивним по відношенню до людини. Соціальні взаємодії часто є головним джерелом серйозних конфліктів та стресу для людини і негативно впливають на фізичне та психічне здоров'я. В багатьох людей реакції на соціальний стрес перестали бути здоровими. Стрес, тривога, депресія стали домінуючими у психічному стані людини. Як результат, головний мозок з його тонкими нейрональними та нейроендокринними системами не встигає адаптуватися до швидких та несприятливих життєвих ситуацій, і ми бачимо дезадаптацію у вигляді збільшення психічних та психосоматичних розладів [3]. Сучасна людина не рідко перебуває в стані тривоги та постійного стресу, що досить часто сприймається як звичне явище.

В період суспільних змін та перетворень актуалізується проблема формування стереотипів, шаблонів мислення, патернів поведінки тощо. Це також зумовлено і підвищеним потоком інформації на особистість, і необхідністю виконання безлічі справ, як правило, в обмежені терміни. Тому існування старих та формування нових стереотипів в таких умовах є незаперечним явищем. Стереотипи існують у будь-яких суспільствах тому, що спрощують людське існування у процесі сприйняття соціальних процесів і явищ усталеними образами, шаблонами, що сформувались у свідомості.

Аналіз наукової літератури засвідчив існування різних поглядів на явище стереотипізації. Загальні підходи й основні напрями вивчення стереотипів було закладено у працях Т. Адорно, У. Ліппмана, Г. Олпорта, Г. Теджфела, Дж. Фішмена. Питання стереотипізації та суміжні з ним проблеми розроблялися українськими дослідниками Л. Боровською, Н. Габор, О. Галенком, Н. Годзь, І. Дзюбою, Л. Завгородньою, Л. Компанцевою, Н. Костенко, Л. Павлюк, В. Різуном та ін.

Стереотипи та шаблони мислення особливо актуалізуються в умовах стресових та кризових ситуацій і їх можна вважати важливою складовою активізації адаптаційних ресурсів особистості. Стресові ситуації є більш звичними для сучасної людини, тоді як кризові – є травмуючими і здебільшого пов'язані із зовнішніми непереборними обставинами. Кризові стани та критичні ситуації, що їх зумовлюють, потребують пильної уваги та

аналізу, оскільки від цього залежить включення адаптаційних ресурсів особистості з метою їх розв'язання та подолання.

Кризові стани особистості характеризуються високим рівнем нервово-психічної напруги аж до перенапруги й психічного виснаження. Важливими ознаками кризових станів особистості є високий рівень тривоги, депресії, почуття безпорадності, апатії, суму, гніву, фізичного стомлення, зниження самооцінки, сенситивність, а також наявність психологічної фрустрації як нездоланої перешкоди або життєвої ситуації. Психологічно кризовий стан особистості характеризується інтенсивними негативними емоціями: почуттям невизначеності, занепокоєнням, тривогою аж до дезорганізації, фіксацією на психотравмуючій ситуації, переживаннями власної безпорадності, неспроможності, самотності, безнадійності, песимістичною оцінкою власної особистості, актуальної ситуації й життєвої перспективи, вираженими утрудненнями в плануванні майбутнього [1; 2].

Кризовий стан треба розглядати як нормальну реакцію людини на аномальну (психотравмуючу) подію. Це пов'язане з тим, що людина в процесі подолання кризи може набути нового досвіду, розширити діапазон своїх адаптивних резервів. З іншого боку, у тому випадку, якщо людина схильна реагувати на кризу дезадаптивними реакціями, криза може поглибитися й викликати хворобливий стан, що вимагає спеціалізованої медичної допомоги (психіатра, психотерапевта, суїцидолога). Розвиток клінічної симптоматики в цьому випадку може прийняти катастрофічний характер і призвести до важких порушень психіки (психічних захворювань), смерті або суїциду.

Криза – це ситуація емоційного й розумового стресу, що вимагає значної зміни уявлень про світ і про себе за короткий проміжок часу. Найчастіше подібний перегляд уявлень зумовлює зміни в структурі особистості. Ці зміни можуть мати як позитивний, так і негативний характер. Згідно з даним визначенням, особистість, яка перебуває в кризі, не може залишатися колишньою; іншими словами, їй не вдається осмислити свій актуальний психотравмуючий досвід, оперуючи знайомими, шаблонними категоріями або використовувати прості звичні моделі пристосування.

Критична ситуація – це така ситуація, у якій суб'єкт не може реалізувати основні потреби свого життя і яка ставить його перед необхідністю зміни способу буття. Таким чином, криза – це реакція особистості на критичну ситуацію, що виражається в нездатності

особистості розв'язати цю ситуацію в короткий час і звичний спосіб.

Найсильнішими критичними ситуаціями особистості є такі, що пов'язані з усвідомленням власної смертності (невеличкова хвороба, участь у бойових діях і т.п.), або зіткнення зі смертю іншого (переживання втрати близької людини). Однак в екзистенціально-гуманістичній парадигмі будь-які критичні ситуації можна розглядати як своєрідне зіткнення зі смертю. Причому, смерть у даному контексті розуміється як трансформуючий процес, відмова від старих, звичних способів буття і підбір, удосконалювання нових, більш адекватних умовам, що змінилися. Критична ситуація переживається особистістю по-різному. З одного боку, вона може мати руйнівну дію, підвищуючи тривогу й депресію, почуття безпорадності й безнадійності, що може призвести до життєвої кризи. А з іншого, – додати життю значення, зробити його більш повним і змістовним. У кожному разі зіткнення із критичною ситуацією болісно переживається особистістю й змінює її ставлення до життя, смерті, себе й цінностей, що формує різні життєві стратегії, які допомагають людині вийти із критичної ситуації. Ситуації, що вимагають від людини змін у життєвому стилі, способі мислення, способі пізнання й бачення світу або відношення до себе й оточення, можна описати як критичні. Критична ситуація може стати поворотним моментом у житті особистості, а також вести до кризи [1; 2].

Суб'єктивно криза переживається як «безвихідь». Будь-яка критична ситуація потенційно може стати для особистості кризовою (тобто такою, що веде до кризи), – це буде у повній мірі залежати від адаптивних можливостей особистості. У вітчизняній психології сама наявність критичних ситуацій у житті людини розуміється як передумова особистісних змін – змінюється соціальна ситуація розвитку особистості, відбувається зміна ролей, змінюється коло осіб, включених у взаємодію з нею, спектр розв'язуваних проблем і способів життя. Будь-яка кризова ситуація містить небезпеку. Отже, її необхідно уникати, усувати, запобігати, а до того ж і приховувати. Безумовно, що психічні кризи можуть нести в собі загрозу. Багато реакцій, що спостерігаються у зв'язку із кризами, – прагнення до самоізоляції або бурхливої діяльності, – являє собою спробу перебороти ситуацію. Такі типи реакцій можуть бути адаптивними. Причому бажання ізолювати себе не слід змішувати, наприклад, з депресією, як і прагнення бродити без

утоми в кризовій ситуації не можна приймати за контрольований маніакальний стан.

Підсумовуючи, варто зазначити, що в кризових ситуаціях активізуються адаптаційні ресурси особистості, які дозволяють людині пристосуватися до нових обставин, зміненої реальності, створюють умови для їх «прийняття» та переосмислення. На початковому етапі кризової ситуації особистість схильна мислити стереотипно та шаблонно, що певною мірою можна вважати захисною реакцією психіки на фоні переваги емоційної складової реагування на ситуацію та її сприйняття. Оскільки раціональні можливості психіки у кризовій ситуації не можуть повною мірою бути розкритими за рахунок домінування емоцій. З часом, коли емоційний заряд спадає, людина більшою мірою стає спроможною мислити раціонально та об'єктивно проаналізувати ситуацію, що склалася.

Список літератури

1. Кокун О.М. Оптимізація адаптаційних можливостей людини: психофізіологічний аспект забезпечення діяльності: Монографія / Кокун О.М. – К.: Міленіум, 2004. – 265 с.
2. Корольчук М. С. Соціально-психологічне забезпечення діяльності в звичайних та екстремальних умовах: Навч. посібник для студентів вищих навчальних закладів / М. С. Корольчук, В. М. Крайнюк. – К.: Никацентр, 2006. — 580 с.
3. Практична психосоматика: діагностичні шкали: навч. посіб. / За заг. ред. О. О. Чабана, О. О. Хаустової. – К.: ВНТУ, 2018. – 108 с.
4. Ткачишина О.Р. Психологічна безпека у контексті маніпулятивного впливу на свідомість особистості / О. Р. Ткачишина // Теорія і практика сучасної психології. – Збірник наук. праць. – №1. – Запоріжжя, 2019. – С. 178-182.

УДК 159.99:32.019.51

Prudka Liudmyla Nikolaievna

Ph.D., Associate Professor

Odessa State University of Internal Affairs

FEATURES OF THE INTERACTION OF THE MEDIA AND THE NATIONAL POLICE

Today in Ukraine, the information and communication space attracts a lot of attention. Qualitatively optimal environment for the functioning and development of social relations and processes is precisely the mass media, which role and influence is growing in modern Ukrainian society.

Being an indispensable source of information support to the public and acting as an indispensable public institution that ensures the two-way communication of law enforcement agencies with the public, civil society institutions, the mass media carry out not only a socially significant but also a functional role in the professional activity of the National Police of Ukraine, including systematic coverage of various aspects of its functioning.

The main areas of interaction between law enforcement agencies and the media include: the formation of public opinion on the fight against crime; deepen legal awareness of the population; informing about the activity of law enforcement agencies; ensuring the disclosure and investigation of crimes; prevention of offenses. [1].

Public opinion is officially recognized as one of the main criteria for police activity. So, in point 3 of Art. 11 of the Law of Ukraine "On the National Police" it is determined that the level of public confidence in the police is the main criterion for assessing the effectiveness of the activities of police bodies and units [2].

There is no doubt that without taking into account public opinion, the conditions for its formation, it is impossible to win people's trust, to attract the public to crime prevention and control. Public opinion is the reaction of members of society to social, political and spiritual processes, to events and attitudes towards them.

The attitude of a significant number of citizens to law enforcement agencies is determined, first of all, by the way they understand the role of police in society. A generalized attitude towards the police can be conditionally defined as:

positive, benevolent (perceives the police as a social institution that ensures law and order in the society);

negative (expresses mainly the contingent with the criminal past or that social layer that negatively concerns the state and its law enforcement agencies);

neutral (due to lack of personal experience and relationships with police officers).

In turn, public opinion is largely formed not only with the direct involvement of the National Police units in solving the problems of citizens, but under the influence on the media.

Forming public opinion, they use different methods. Not all of them are honest. There are many ways for deception, known as propaganda:

1. Labeling. It can be positive and negative. (For example, "Another worker of the National Police" got burned "on a bribe"),

2. Sounding expressions. When certain events are accompanied by vague emotional concepts, "an excited crowd" or "a crowd of furious titushek".

3. Switching or distraction. The society does not bear informational vacuum, so to distract the audience from one information, it is necessary to switch its attention to another, submitted in the most sensational kind.

4. Testimony. This is a very effective technique, especially for advertising purposes, when famous public people (artists, singers, athletes, etc.) are used as an incentive and attraction to a certain object (product, service, etc.). This is a kind of manipulation of trust.

5. Simplicity. "I am the same person as you" - despite the high status.

6. Adhere to the majority. Handling those who hesitate, so that they pass to the majority.

7. Fraud. Submission of facts only one side of the event, in fact, ignoring other facts or thoughts, because of which a biased picture of what happened is displayed. As a result, we deal with the distortion and incorrect illumination of the essence of events and facts occurring.

8. Emotional stereotypes. The use of representations of all kinds (corrupt official, rich foreigner, etc.)

9. Silence. These are methods of "fine" propaganda, such as hints, suggestions, insinuations, etc.

10. Destruction with rhetoric. Discredit the motives of the individual to devalue the idea. [3, P. 38] (For example, you can say that the detainee was released, since he is a relative of the head of the local police unit).

The mass media express and form public opinion, which is considered to be a collective judgment of people, in which the attitude to events and phenomena is in the form of approval, condemnation or demand. Public opinion is formed in the process of information movement in society, reflects human being, public practice of people and acts as a regulator of activity. [4]

The media is an instrument through which direct formation of public opinion takes place, and a lever of participation in social management. The media have a manipulative and managerial potential, changing attitudes, behaviors and perceptions of reality [5, p. 384].

Regarding the issue of informing the media about the activities of law enforcement agencies, we can say that the strengthening of our state depends not only on the level of socio-economic, political, cultural development of society, but also the state of law enforcement agencies.

The right to access to information is a constitutional right of a person that is provided and guaranteed by the Constitution of Ukraine, the Law of Ukraine "On Citizens' Appeals", the Law of Ukraine "On Information", the Law of Ukraine "On Access to Public Information".

Regardless of the fact that the Law of Ukraine "On the National Police of Ukraine" specifies that in order to inform the public about the activities of the police, the head of police and the heads of the territorial police agencies prepare and report on the police activities, the main source, on the official web portals of the police informing the public about the police activities remain the media.

According to Part 2 of Art. 86 of the Law of Ukraine "On the National Police", an annual report on the activities of the police and territorial police agencies should contain an analysis of the crime situation in the country or region, respectively, information on the measures taken by the police and the results of these activities, as well as information on the implementation of priorities before the police and territorial police agencies with the appropriate police commissions [2].

It should be noted that law enforcement has always been under the scrutiny of the media. Much depends on how the event is served, from what point of view the media representative covers a particular fact. The public attitude to this phenomenon depends on the interpretation of the news.

Deficiencies in the coverage of the work of law enforcement agencies can be considered the given statistics, characterizing crime among law enforcement officers, without the necessary analysis and explanations in such cases. As is known, the fact of a criminal case against a police officer does not necessarily end with the conviction of the latter. In reality, the number of convicts may be several times less in connection and the termination of criminal cases at the stage of preliminary investigation, the issuance of acquittals.

Attention is also drawn to the fact that in some media no distinction is made between existing employees and already dismissed from law enforcement agencies. Very rarely found information about the heroic deeds, the professional performance of duty by the police.

Practically there are no materials in defense of police officers who were insulted in the course of performing their official duties, humiliation of human dignity from offenders, including officials. A good example is the resignation of the British Minister for

International Development Andrew Mitchell, who called the policeman who guarded the prime minister's office, "plebeian," while using obscene language for not opening the gate to the minister who was riding a bicycle, inviting him to use the pedestrian gate. The policeman filed a report to his supervisor about this event, as a result of which E. Mitchell had to apologize to the policeman and resign. This was covered by all British media [6]. It is difficult to imagine something like this in our country.

Informing the population about the crimes committed and the state of crime in general, as well as methods of combating it, is, on the one hand, the realization of the citizens' right to information about what is happening in society, and on the other hand, it is necessary to create conditions for activities law enforcement bodies, ensuring a favorable climate in interaction with the population, public organizations and the media.

The media has a very important role in the filing and dissemination of information on the activities of law enforcement agencies. Therefore, the opinion of the inadequate or unsatisfactory state of work of the National Police officers expressed by the media or public organizations gives rise to doubt among the population about the reliability of legal protection of their lives, their property, their constitutional rights from criminal encroachments, and thus forms negative public opinion.

In the process of police interaction with media representatives, it is important to understand that such relations constitute one of the most important aspects of public relations. Therefore, it can be concluded that the development of modern mechanisms for optimizing information interaction with the mass media and public organizations should become one of the main directions in the activity of the National Police of Ukraine with the aim of effective interaction with the public.

Список літератури

1. Bakhin V. P. (2002) *Kriminalistika. Problemy i mneniya* (1962-2002). Kiev. (in Ukrainian)
2. Vedomosti Verkhovnogo Soveta. (2015) *Zakon Ukrainy «O Natsionalnoy politsii»* (electronicresurs). Available at: <http://zakon0.rada.gov.ua/laws/-show/580-19>.
3. Bolotova V. O. (2001) *Pablikrileyshnzh v OVD: [Konspekt lektsiy]*. Kharkov: NUVD. (in Ukrainian)
4. Gorodenko L.N. (2003). *Sredstva massovoy kommunikatsii v kontekste obshchestvennogo mneniya: formirovanie, funktsionirovanie, zhanrovyepriemy*. (PhD Thesis), Kiev: Kievskiy natsionalny yuniversitet imeni Tarasa Shevchenka.

5. Pocheptsov G. (2008). Media: teoriya massovy khkommunikatsiy. Kiev: Alterpres. (in Ukrainian).

6. Wintour P. (2012) Andrew Mitchell resigns following allegation shecalled police 'plebs' (electronicresurs). Availableat: <https://www.theguardian.com/politics/2012/oct/19/andrew-mitchellresigns-police-pleb>.

УДК 159.942.22

Новікова Жанна Михайлівна

асистент кафедри теоретичної та практичної психології
Національний університет
«Львівська політехніка» м. Львів, Україна

ПРЕВАЛЮВАННЯ ЕМОЦІЙ У ПСИХОЛОГІЧНІЙ АДАПТАЦІЇ СТУДЕНТІВ ПЕРШОГО КУРСУ

Анотація: у статті звертається увага на важливість успішної адаптації та її вплив на рівень навчання студентів першого курсу. Вказується на те, що адаптації це складний багатокомпонентний процес, який відбувається на різних рівнях: соціальному, фізіологічному, психологічно. На успішність психологічної адаптації студента-першокурсника найбільший вплив здійснює загальний емоційний фон. Було проведено емпіричне дослідження рівня тривожності (реактивної та особистісної) та схильності до стресу серед студентів-першокурсників. Встановлено, що у студентів-першокурсників переважає високий рівень реактивної тривожності, половина вибірки студентів має високий рівень особистісної тривожності та схильності до стресу.

Ключові слова: емоції, адаптація, студенти першого курсу, тривога, тривожність, стрес.

Дослідження адаптаційних процесів студентів-першокурсників залишаються актуальними у сучасній психології. Від успішної адаптації студента на першому курсі залежить рівень подальшого навчання, успішність засвоєння матеріалу, встановлення дружніх відносин з одногрупниками, швидке пристосування до нових культурних умов та мовних особливостей, якщо студент приїхав з іншого регіону, вимог навчального закладу та викладачів. Успішність функціонування першокурсника у студентському середовищі залежить від терміну та якості адаптації, що у свою чергу впливає на успіх розвитку особистості та формування майбутнього спеціаліста.

Спираючись на теоретичні підходи Т. Власової до поняття «адаптація», адаптація визначається як постійний процес активного прилаштування індивіда до умов навколишнього середовища, який відбувається на різних рівнях функціонування особистості. Авторка виділяє різні види адаптації: фізіологічна адаптація (перебудова певних систем організму), психологічна (приспособлення до умов та завдань на рівні психічних процесів), соціальна (оволодіння новими соціальними зв'язками) [1, с.14].

Виходячи з того, що адаптація студентської молоді – складний, багатокомпонентний процес, обговорення проблеми адаптації та пошук факторів, які впливають на успішність адаптації відбувається у різних контекстах: соціальному, психофізіологічному, педагогічному та психологічному [2; 3].

Важливо зазначити, що адаптації розуміється нами не стільки як пасивне пристосування до нових умов навчального процесу та студентського середовища, скільки усвідомлений, цілеспрямований процес саморегуляції власних адаптивних процесів. Стаючи суб'єктом своєї активності, студент поступово відходить від реактивних, імпульсивних форм реагування на незвичайні та нові ситуації. Регуляторні процеси стають більш складними, включаються розумові форми обробки інформації, а саме, як вказує О.Осницький [4]: цілепокладання, моделювання, програмування, оцінювання та корекція.

Але, виходячи з того, що студенти першокурсники ще не мають достатнього сформованого регуляторного досвіду як суб'єкта діяльності, частіше вони використовують чуттєві форми реагування, на перший план виходять емоційні реакції. Емоції стають індикатором та засобом успішної адаптації студента-першокурсника. Прояви емоцій відбуваються на різних рівнях психічного, на неусвідомленому рівні вони можуть виступати у формі психологічного захисту, як реакція на потужні негативні впливи, які психіка молодої людини не спроможна подолати на свідомому рівні. Частіше така форма реагування заважає адаптивним процесам, робить їх не ефективним. З іншого боку, емоції виступають як довільні регулятори активності людини на свідомому рівні, які сприяють усвідомленню особливостей діяльності та допомагають її перебудові, а також переструктуруванню таких компонентів особистості, як мотиви, цілі, спрямованість [5, с. 91].

Отже, емоції важливий регуляторний ресурс, який може спрямовувати, підтримувати, або навпаки, заважати, знижувати рівень психологічної адаптації студентів першого курсу.

Переважання негативних емоцій, таких як тривожність, фрустрація, схильність до стресу та відсутність умінь їх контролювати, знаходити раціональні способи рішення проблем у складних ситуацій, стримувати імпульсивні спонукання пояснює наявність проблем у засвоєнні навчального матеріалу, будові конструктивних відносин з одногрупниками та викладачами [6, с. 192].

З метою визначення загального емоційного стану студентів першого курсу, нами були застосовані наступні методики: методика «Оцінка реактивної тривожності Дж. Тейлора», яка спрямована на дослідження реактивної тривожності; методика «Оцінка рівня особистісної тривожності (Ч.Д.Спілбергер та Ю.Л. Ханін)», що досліджує рівень особистісної тривожності; методика «Схильність до стресу» – досліджує наскільки легко людина може опинитися у стані стресу.

Загальна тривожність студента – загальний емоційний стан, який пов'язаний з різними формами його включення у життя навчального закладу. Переживання соціального емоційного стресу – емоційний стан студента на тлі якого відбувається його навчальна діяльність та соціальні контакти. Тривога – це емоційний стан гострого внутрішнього беззмістовного неспокою, який пов'язаний з прогнозуванням невдачі, небезпеки або з очікуванням чогось важливого для людини в умовах невизначеності. Індивідуально-психологічну особливість частого переживання тривоги називають тривожністю. Тривожність буває реактивною (ситуативною), вона виникає у певних ситуаціях та є реакцією на цю ситуацію. Також виділяють особистісну тривожність – це стійкий емоційний стан, який характеризує схильність людини до сприйняття різного спектру ситуацій як загрозливих [7].

У дослідження прийняло участь 33 студенти 1 курсу спеціальності психологія. За результатами нашого дослідження було отримано наступні результати: середнє арифметичне значення рівня реактивної тривожності – 23 бали, що вказує на середній рівень з тенденцією до високого; середнє арифметичне значення рівня особистісної тривожності – 43 бали, що визначає високий рівень особистісної тривожності; середнє арифметичне значення рівня схильності до стресу – 24 бали, показує високий рівень схильності до стресу.

Таблиця 1

Кількісні показники рівню проявів емоцій у студентів-першокурсників (%)

Рівень	Реактивна тривожність (кількість студентів, %)	Особистісна тривожність (кількість студентів, %)	Схильність до стресу (кількість студентів, %)
Низький	-	12	6
Середній		49	49
Середній з тенденцією до низького	15		
Середній з тенденцією до високого	43		
Високий	43	40	46
Дуже високий	-		

Отже, за результатами дослідження можна зробити висновок, що у студентів першого курсу переважає високий рівень реактивної тривожності, 43% студентів отримали середні бали з тенденцією до високого та 43% – високі бали. Також за шкалою реактивної тривожності не було встановлено низьких балів. 40% студентів-першокурсників отримало високі бали, що говорить про те, що у більшій кількості студентів тривожність є індивідуально-особистісною рисою. Високий рівень схильності до стресу було виявлено у 45% студентів, що складає практично половину вибірки (табл. 1).

Отже, емоційний загальний емоційний фон студентів-першокурсників характеризується наявністю високого рівні негативних емоцій, а саме у нашому дослідженні – це високий рівень реактивної тривожності, особистісної та високий рівень схильності до стресу. Негативний емоційний фон несприятливо впливає на адаптацію студентів першого курсу. На основі отриманих результатів можна надати рекомендації кураторам груп та викладачам про необхідність проведення тренінгової роботи спрямованої на зниження рівня негативних емоцій та формування емоційної стійкості у студентів першого курсу.

Список літератури

1. Власова Т.А. Социально-психологическая адаптация студентов младших курсов к условиям обучения в вузе. Вестник ЧГПУ. Педагогика и психология. 2009. №1. С. 13 – 22.

2. Новікова Ж.М. Психологічна адаптація та преадаптація студентів-першокурсників в умовах нестабільного світу. «Молодий вчений». 2018. №2 (54). С. 80 – 84.

3. Резник С.Д., Черниковская М.В., Носова Е.В. Адаптация студентов-первокурсников к условиям обучения в университете: опыт, проблемы, перспективы. Вестник КемГУ. Серия: Гуманитарные и общественные науки. 2017. №2. С. 36 – 41.

4. Осницкий А.К. Регуляторный опыт, субъектная активность и самостоятельность человека. Часть 1 [Электронный ресурс]. Психологические исследования: электрон. науч. журн. 2009. №5 (7). URL: <http://psystudy.ru> (дата обращения: 03.02.2020).

5. Чумаков М.В. Эмоционально-волевая регуляция как рефлекторный процесс. Вестник ЯрГУ. Серия Гуманитарные науки. 2016. №1 (35). С. 88 – 92.

6. Бикметова А.К. Характеристика эмоционально-волевой регуляции школьников при переходе из начальной школы в среднюю. Психология и педагогика: методика и проблемы практического применения. 2010. С. 189 – 193.

7. Варій М. Й. Загальна психологія : підручник – 5-те вид. виправл. і доповн. Львів. Апріорі. 2016. 358 с.

УДК 159.923

Матієнко Тетяна Василівна к.ю.н., доцент
Одеський державний університет
внутрішніх справ

ПРОФЕСІЙНЕ САМОСТАВЛЕННЯ ОСОБИСТОСТІ: ГЕНДЕРНИЙ АСПЕКТ

У сучасному науковому знанні загальноновизнаним є факт, що належність до певної статі є одним із значущих параметрів оцінки особистістю самої себе й оточуючих. Водночас професійний розвиток та становлення особистості, як психологічний феномен, у вітчизняній науці вивчались переважно без урахування гендерного чинника.

Вітчизняні психологи, поряд із зарубіжними, зробили свій внесок у з'ясування особливостей професійного розвитку чоловіків і жінок. Так Є.П. Ільїн розглядає це питання, виділяючи два взаємопов'язаних аспекти: адекватність самоставлення осіб різної статі й порівняння уявлень щодо власного «Я-образу» хлопців та дівчат. А.В. Візгіна, С.Р. Пантелєєв та М.Л. Кубишкіна розглядали

особливості формування самооцінки залежно від професійної спрямованості чоловіків і жінок, та вважали, що специфіка професійного самоставлення особистості залежить від соціальних умов життя людини.

Особливості самооцінки осіб різної статі різних вікових груп досліджувались І.Г. Герасимовою і О.М. Мороз. Зміни такої складової професійного самоставлення, як аутосимпатія, в залежності від життєвого досвіду чоловіків та жінок, були проаналізовані Ю.О.Кочневою і М.К. Омаровою. Різноманітні аспекти професійного розвитку хлопців і дівчат описувались також у працях В.М. Князева, Н.М. Кирєєвої, В.Є. Каган.

Активізація гендерних досліджень спостерігалася в середині минулого сторіччя значною мірою завдяки феміністському руху і обговоренню питань дискримінації жінок, зокрема в професійній сфері. Становлення професійного образу Я, з одного боку, є результатом дії багатьох взаємопов'язаних зовнішніх і внутрішніх чинників, в систему яких входить і гендер. З іншого боку, вибір професії і подальша професійна діяльність можуть впливати на гендерні ідентифікаційні моделі, гендерну ідентичність і відповідно на соціальні моделі поведінки особистості [5, с. 232].

Всезростаючий інтерес до гендерних проблем має дуже глибоке коріння. З одного боку, відмінність чоловіків і жінок є найфундаментальнішою відмінністю між індивідуумами, що належать до виду *homo sapiens* (як показали дослідження, саме ця відмінність перш за все фіксується і запам'ятовується людиною), з іншого боку, зараз йде процес зміни і зближення гендерних ролей. Зазвичай більшої уваги приділяють зміні гендерних ролей жінок, які все частіше реалізують себе в традиційно чоловічих сферах соціальної активності (політика, бізнес, армія, «чоловічі» види спорту), хоча одночасно йде не менш, на мою думку, важливий процес зміни гендерних ролей чоловіків, які все частіше беруть участь в традиційно жіночих сферах соціальної активності (виховання дітей, домашнє господарство). Крім того спостерігається тенденція андрогінії – прояву у жінок «чоловічих» рис вдачі, а у чоловіків – «жіночих». Причому якщо раніше ця тенденція викликала і у психологів, і в суспільстві в цілому неспокій, то останніми роками ця тенденція розглядається як нормальна і позитивна. Згідно Карлу Густаву Юнгу, у чоловіка є аніма – несвідомий жіночий бік особистості чоловіка, а у жінки анімус – несвідомий чоловічий бік особистості жінки. Юнг пише: «Молоді люди можуть пережити повну втрату аніми без жодного збитку. На цій стадії головне – бути чоловіком. ... Після середини

життя втрата аніми веде до зниження життєвості, гнучкості, рухливості, доброти – з'являється ригідність, сварливість, стереотипність, фанатизм, упертість, педантичність і в той же час покірливість, стомлюваність, неохайність, безвідповідальність і, зрештою, дитяча драгівливість з схильністю до алкоголю» [3, с. 67].

Поміж тим, «гендерна роль, – зазначає В. В. Москаленко, – моделює комбінацію рис чоловіка і жінки, формує гендерні якості індивіда, розкриває в певному напрямку його здібності, направляє на здійснення тих чи інших видів діяльності». Отже, засвоєння людиною тієї чи іншої гендерної ролі детермінує всі інші її особистісні якості.

Щодо гендерної ідентичності, то тут має місце усвідомлення свого зв'язку з культурними визначеннями мужності і жіночності. Це поняття охоплює суб'єктивний досвід і є психологічною інтеріоризацією чоловічих і жіночих рис в процесі взаємодії Я та інші. Гендерна ідентичність тісно пов'язана з уявленням про свою стать – чи відчуває себе людина чоловіком або жінкою.

Чоловіча ідентичність – зарахування себе до категорії чоловічої соціальної групи і відтворення відповідних гендерно-обумовлених ролей і самопрезентацій. В основі конструювання чоловічої ідентичності лежить «ідеологія мужності» (J.H. Pleck), «принцип Адама», або принцип «маскулінної додатковості» (Дж. Ман). Чоловіча ідентичність безпосередньо пов'язана з культурною нормою антижіночності, традиційна чоловіча гендерна роль є причиною тривоги і напруги (Ш. Бурн) [4, с. 47].

Жіноча ідентичність – зарахування себе до категорії жіночої соціальної групи і відтворення відповідних гендерно-обумовлених ролей і самопрезентацій. Конструювання жіночої ідентичності безпосередньо пов'язують із специфічним «жіночим досвідом».

У 1975 р. Джудіт Спенс запропонувала такий показник як: андрогінність – це поєднання високої маскулінності й високої фемінності. Андрогінність асоціювалася з високою самооцінкою і психічним благополуччям людини. В цілому нею було виділено 4 типи людей: типові чоловіки, типові жінки, андрогінні особистості і недиференційовані особистості з низькими показниками маскулінності і фемінності [2, с. 80].

Ідея андрогінії на декілька років викликала натхнення у зарубіжних дослідників. Вона почала використовуватися в різних прикладних галузях психології. Так, теорія андрогінного менеджменту А. Сарджента, наприклад, стверджувала, що

ефективний лідер повинен переймати краще, що є в якостях іншої статі, й інтегрувати чоловічі і жіночі характеристики.

Останнім часом почали розвиватися кроскультурні дослідження гендерної ідеології. Цікавий матеріал в цьому плані міститься в книзі Н. М. Лебедевої (1999). Були досліджені уявлення про те, які якості є бажаними для чоловіків і які – для жінок в 14 культурах. З'ясувалося, що в розвинених країнах популярна ідея егалітарності (рівність статей), а в традиційних культурах (особливо мусульманських – Індії, Пакистані, Нігерії) ідея переваги відмінностей між чоловіками і жінками.

Гендерні і статеві ідентичності, як правило, розкриваються через категорії «маскулінність» (мужність) і «фемінність» (жіночість). Маскулінність і фемінність – статеспецифічні характеристики особистості, вони виступають як базові категорії при аналізі гендерної ідентичності і психологічної статі. Поняття маскулінності і фемінності виражають нормативні уявлення й установки, якими повинні бути і, отже, чим повинні займатися чоловіки і жінки в даному суспільстві і зараз. Маскулінність і фемінність є соціальними, а не біологічними категоріями. Вони визначають нашу гендерну ідентичність і безпосередньо пов'язані з нашими уявленнями про себе та інших.

Виділяють три різних значення поняття «Маскулінність» – «Фемінність».

1. Маскулінність/фемінність як дескриптивна, описова категорія, позначає сукупність поведінкових і психологічних рис, властивостей і здібностей, об'єктивно властивих чоловікам/жінкам.

2. Маскулінність/фемінність як аскриптивна категорія позначає один з елементів символічної культури суспільства, сукупність соціальних уявлень, установок і вірувань про те, чим чоловік/жінка є, які якості їм приписуються.

3. Маскулінність/фемінність як прескриптивна категорія – це система приписів, що мають на увазі не середньостатистичного, а ідеального «справжнього» чоловіка/жінку, це нормативний еталон мужності/жіночності.

Образ «Я – чоловік» у чоловіків і «Я – жінка» у жінок розуміється як частина самосвідомості особистості, усвідомлення себе як представника певної статі, ставлення до цього процесу, надбання певних форм поведінки, навиків, стереотипів в процесі соціалізації. Постулюється ідея про те, що образ «Я – чоловік» у чоловіків, «Я – жінка» у жінок є основоположною у формуванні особистості, оскільки починає своє становлення раніше інших складових її самосвідомості, впливаючи на формування інших

складових і образів Я. Тобто образ «Я – чоловік або «Я – жінка» може впливати як на становлення особистості загалом, так і на становлення професійного образу Я, зокрема.

У контексті гендерної психології аналізуються особливості гендерного образу «Я». Виявлено, що гендерна самосвідомість особистості формується на ранніх етапах соціалізації особи і визначає особливості формування інших образів «Я», наприклад, професійного образу «Я», який також є найважливішим впродовж більшої частини активного соціального життя особистості. Професійний образ «Я» – це усвідомлення і оцінка себе як представника певної професії. Чинниками, що впливають на зміну гендерного і професійного образів «Я», є вік, фаза життя, сам етап і зміст професійного становлення та ін. У процесі становлення професійного образу «Я» відбуваються істотні зміни самосвідомості особи, які примушують людину переживати різні негативні стани, що впливають на суб'єктивне благополуччя особистості, що знижують рівень самоактуалізації [1, с. 45].

Більшість авторів відзначають, що досягнення взаємозв'язку гендерної і професійної ідентичності – це складний і поетапний процес, що включає взаємодію різних компонентів, змістовних характеристик і властивостей особистості. Причому істотніші переживання припадають на долю жінок, оскільки в більшості європейських і західних країн до цих пір збереглися гендерні стереотипи і установки відносно жінок (Т.В. Бендас, Ш. Берн, І.С. Клеціна, В.А. Лабунська і ін.). Дослідники виділяють різні суперечності в самосвідомості особистості між образами «Я – жінка», «Я – професіонал», «Я – мати», «Я – господиня» і так далі (Е.Ю. Альошина, О. Арнольд, А.Н. Кімберг, І.С. Кон, А.Л. Фестінгер, Г. Шихи і ін.) [6, с. 233].

Отже, у сфері зайнятості існує асиметричне розміщення чоловіків і жінок в професійній структурі: ряд професій є практично або чоловічими, або жіночими. Соціальні психологи Г. Гібш і М. Форверг, спираючись на погляди А.А. Гольденвейзера, бачать причину цього не в біологічних особливостях чоловіків і жінок, а в соціальних умовах, що складаються в тому або іншому суспільстві. Соціальні чинники роблять вплив на вибір жінками і чоловіками тієї або іншої професійної діяльності і практика показує, що хоча жінки неохоче освоюють сфери діяльності, де переважають чоловіки, вважаючи, що їх вважатимуть менш жіночними, проте цей чинник останніми роками все більше втрачає свою значущість. За даними Л. Термана і К. Майлза, жінки, що зробили кар'єру, в середньому виявилися більш маскулініними, ніж

жінки, які не досягли певних результатів. За даними Е. Таслер, серед жінок, що характеризуються прагненням до конкуренції, боротьби, подолання перешкод, співвідношення гендерних типів було наступним: фемінних – 43 %, маскулінних – 30 %, андрогінних – 27 % (дослідженні за методикою С. Бем) [1, с. 49].

Результати досліджень показали певні відмінності між юнаками і дівчатами в процесі професійного самовизначення, а також подальшого становлення професійного образу «Я», в їх динамічних і особистісних характеристиках: С. Сінгер, Б. Штефлер, І.Н. Вакулова, С.П. Крягжде, Д.П. Барама, Л.А. Головей, Б. Розен, приходять до висновку, що більшість підлітків обирають професії, відповідні їх гендерній ідентичності, в професійному самовизначенні дівчата займають активнішу позицію щодо вибору професії, усвідомленості і визначеності шляхів її отримання (Ю.П. Вавілова і Н.В. Андреєнкова, Л.А. Головей).

Таким чином, гендерна ідентичність, будучи однією з базових структур самосвідомості, грає важливу роль в процесах побудови життєвого плану, самовизначення, формування образу майбутнього. Гендерна ідентичність, співпадаюча з біологічною і психологічною статтю особистості сприяє успішному самовизначенню, зокрема професійному, а також і подальшого становлення професійного образу «Я». Розмита гендерна ідентичність, низька диференційованість статевих еталонів знижує вплив гендерної ідентифікації як механізму, що впливає на вибір цінностей, становлення професійного образу «Я» та самоставлення до себе як до професіонала.

Список літератури

1. Васильєв І.А., Магомед-Емінов М.Ш. Мотивація і контроль за дією - М., Вид. МДУ, 1991. – 280 с.
2. Вилюнас, В.К. Психологічні механізми мотивації людини /В.К. Вилюнас. - М: Изд-во Моск. ун-та, 1990. - 288 с.
3. Гендерна педагогіка. Хрестоматія. Перек. з англ. А.Предборської// за ред. В.Гайденко.- Суми: ВТД «Університетська книга».- 2006.- 313с
4. Климов Е.А. Психология профессионального самоопределения / Е.А. Климов. – Ростов-на-Дону: Феникс, 1996. – 304 с.
5. Музыка О.Л. Ціннісна підтримка особистісного росту // Науковий часопис НПУ імені М.П. Драгоманова. Серія №12. Психологічні науки: Зб. наукових праць. – К.: НПУ імені М.П. Драгоманова, 2005. – №6 (30). – Ч. II. – С. 232-240.

6. Старовойт Т. П. Гендерні чинники мотивації навчально-професійної діяльності студентів / Т. П. Старовойт // Вісник Харківського національного педагогічного університету імені Г. С. Сковороди. Психологія. - 2015. - Вип. 50. - С. 232-238.

UDC 130.12+17.023.36+37.01

Kostiantyn Korsak,
Doctor of Philosophy, Professor
Kyiv Medical University

Yurii Korsak,
PhD, Institute of Higher Education of NAES

WHEN HUMANITY SEES THAT NOOERA IS ALREADY COMING ?

The urgency of the research topic lies in the authors' search for the elimination of all global threats to the existence of mankind. The purpose of the study is a critical analysis of the works of scientists and their environmental projects. The objectives of the study are to offer a real way for saving humanity through the replacement of industrial technologies by environmentally safe nootechnologies, the development and use of the noosciences. The methodology of the study is based on the authors' foundation of the basis of many exact and humanitarian noosciences – noophilosophy, nooecology, noohistory, noosociology, noocognitology, and others. We use the noointegral methods within the framework of a promising principle of global evolutionism with transdisciplinary approaches. The result of the study is unquestionable evidence that in the flow of nanotechnologies since 2000 appears, which we propose to call "wise" nootechnologies. We propose the list of noosciences and nootechnologies (Nooglossary-2), which are "terms from the future". They form the Nooglossary for which we received the copyright certificate. The only way to save humanity from total collapse – nootechnologies and noosciences.

Key words: humanity in a crisis, ecological threats, total Collapse, means of salvation, nootechnologies, noosciences, noodevelopment, Nooglossary-2.

In Ukraine and all over the world socioeconomic events provoke pessimism and fear of the future. Mind of a person can operate only with known semantic units and the acquired images. This limits

prognostic possibilities to the small period of time and leads to errors in long-term predictions ([1; 2] and others).

We are assured, that exact forecasts are possible only on the basis of the newest discoveries and application „terms from the future”. These terms and new words clearly describe the world of the future: manufacture, trade, culture, education. An example from the XX-th century physics: in the late thirties there were project terms "uranium-235" and "chain reaction". They described the future within decades. A lot of scientists in different countries offered ways for management of a nuclear energy, submitted patents for reactors and bombs at the same period of time.

At present the world has appeared in a feebleness stage. Fruitless global ecological forums „Rio-1992”, „Rio+10” and „Rio+20”, the United Nations and other international organizations decisions prove it. There are no successful offers for elimination of a full Collapse of the world in 2050-2060 years. The main reason is considered to be in the absence of futuroterminology, out-of-date ideologically-theoretical base of global thinking, domination of retroterms, absence of futuristic concepts. Education systems are focused toward the past, instead of the future.

We have created nooglossaries that include "terms from the future". We received the author's certificates for them [3]. We even look forward to some appreciation from other people for our discoveries, although we know that there is no legal basis for receiving royalties for any significant and useful ideas and suggestions. We are comforted by the fact that the use of nootechnologies and noosciences by humanity will not only increase the reputation of our Motherland, but also our remote descendants will not die after 2050 in the "last war for oil and gas".

We are convinced that humanity will be saved not through the "third industrial revolution" of J. Rifkin and not through the "fourth" by K. Schwab, but through the development of noosciences (noowave-4) and the widespread use of environmentally safe nootechnologies. Higher education is becoming multi-stage and diverse, moving towards the commonality and fulfillment of the function of the main part of education and professional development throughout life.

Based on E. Toffler's idea of the progress of mankind on the basis of three "waves" - agrarian, industrial and informational - we have constructed a more accurate scheme, shown in Fig. 1. It attests that nooera has begun with the construction of noo-society, but humanity has not yet noticed. The first nootechnologies exist, the young noo-science is already growing, but their impact on progress is still negligible. Governments must adopt laws to ban industrial technologies and replace

them with nootechnologies. We have created our own glossaries to accelerate the nooprogress and eliminate the collapse.

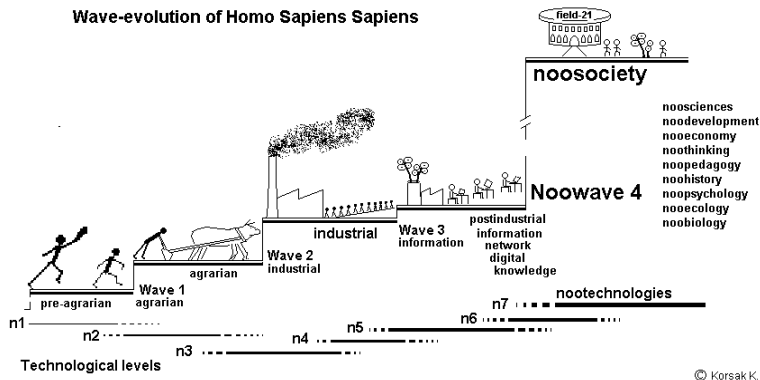

Fig. 1. Author's development of the idea of E. Toffler about the evolution of humanity through its progress on the basis of "civilization waves"

Undoubtedly, a kernel of all Nooglossary-2 is the term „*nootechnologies*”. It designates ecological safe ways of manufacture and extremely wise social or economic processes. *Nootechnologies* will allow population of people to co-exist with biosphere, not damaging it and not reducing its variety. Full ecological safety of nootechnologies is provided when a person wisely directs natural processes in a desirable direction for himself, not breaking their normal current, not transforming them in a remover of biospheres, and later all mankind. If people till the middle of the XXIst century refuse industrial manufactures and replace them by nootechnologies, long sustainable development of a civilisation, and association of growth of number of mankind with improvement of quality of life for each citizen will be possible.

First two nootechnologies are known to be as plastics produced by eating plants bacteria and transformation thanks to the phenomenon of photocatalyst absorption of light quite habitual for us in very valuable process of destruction of biological pollution (the photocatalyst rather quickly transforms viruses or bacteria into nitrogen, water steam, carbonic gas, etc.).

By the moment of creation of Nooglossary-2 there existed 7-8 nootechnologies. However the stream nootechnologies are only at an initial stage, and among the subsequent achievements for certain will appear so important, that will render incomparably biggest influence, than together first nootechnologies.

Stated above allows to assert, that concentration of the governments efforts of the world states on replacement industrial nooproductors forms chance for prevention of that collapse of a civilisation which with such confidence is predicted by many leaders of futurologists of the world in middle of the XXIst century. But they do not know and do not represent all possibilities of nootechnologies.

Abundantly clear, that the noosphere will not arise on the Earth by itself, if mass-media sow further contention and enmity, if the antiscience and frank charlatanism create atmosphere of contempt for sciences and nootechnologies.

Scientists and all other persons capable on noothinking, should intensify the conscious and co-ordinated efforts that the fact of occurrence of reason on the Earth did not become only bright flash which will inevitably end with a non-existence gloom already in the near future.

The conclusion is that humanity will be saved not by the "third industrial revolution" by J. Rifkin and not by the "fourth" by K. Schwab, but by the development of the noosciences (noowave-4) and the massive use of environmentally safe nootechnologies. Nooera has already begun, but humanity has not noticed it yet. The first nootechnologies exist, but they are still very few. We have created the Nooglossary-2 to accelerate the progression of noofuture.

Nooglossary-2 (fragment)

Ключові терміни	Key terms
1. Ноотехнології – виробничі й інші засоби, які являють собою мудро керовані людиною природні процеси, що виключає шкоду для біосфери і самої людини. Для ноотехнологій слід створити особливий – 7-й технологічний уклад	1. Nootechnologies – the industrial and other means representing natural processes wisely operated by the person, capable to exclude any harm for biosphere and a person. For nootechnologies it is necessary to create the 7th technological level
2. Ноорозвиток – прогрес людства на основі ноотехнологій, які роблять можливим поєднання зростання його чисельності з підвищенням якості і безпеки життя кожної людини.	2. Noodevelopment – mankind progress on a basis of nootechnologies, making possible association for growth of its number with improvement of quality and safety of life for each person
3. Ноосупільство – нова стадія людства, життєзабезпечення якого спиратиметься на ноотехнології з одночасною заборонаю індустриальних та інших виробництв	3. Noosociety – a new stage of the mankind, which life-support will be based on nootechnologies with a simultaneous interdiction of industrial and other ecologically harmful manufactures
<i>Інші терміни Нооглосарію</i>	<i>Other terms of Nooglossary</i>
12. Нооантропоген – сучасний період геологічної історії Землі й	12. Nooantropogen – the modern period of geological history of the Earth

еволюції людства, розпочатий на межі 2000-го року після появи перших ноотехнологій	and the mankind evolution, having begun on border of the 2000 after occurrence of the first nootechnologies.
61. Нооглобалізм – спосіб і методи застосування ноонаук для загальноземних проблем і завдань	61. Nooglobalism – the way and methods of application of noosciences for common problems and tasks
62. Нооглосарій – словник усіх основних ноотермінів, що позначають нові науки, процеси і явища "мудрого" характеру	62. Nooglossary – a dictionary of all major notermines denoting new sciences, processes and phenomena of a "wise" nature
112. Нооісторія – мудрий варіант історичних учень і наук на основі точних датувань, що скерована на формування ноосупільства	112. Noohistory – a wise variant of historical doctrines and the sciences, based on measurement of the sciences et directed on formation and stability in noosociety
139. Ноомислення – спосіб використання головного мозку, що переважає традиційну „мудрість” ширшими віковими рамками і використанням не тільки життєвого досвіду, а й нових досягнень наук	139. Noothinking – a way of using the brain, surpassing traditional "wisdom" wider age frameworks and use not only life experience, but also the newest achievements in the exact sciences and the humanities
156. Ноопедагогіка – орієнтована на потреби ноосупільства щодо індивідуального навчання, виховання, надання професії	156. Noopedagogy – focused on needs of noosociety an integrated science about the individualised formation, education, training and trade granting
166. Ноопрогрес – еволюція і підвищення можливостей окремих людей та їх об'єднань на шляху створення ноосфери	166. Nooprogress – the evolution and enhancement of the capabilities of individuals and their associations towards the creation of the noosphere
210. Ноофорсайт – спосіб планування на основі ноонаук	210 Nooforesight – a method of planning on the basis of set of the noosciences.

References (Список літератури)

1. von Weizsaecker, E., Wijkman, A. Come On! Capitalism, Short-termism, Population and the Destruction of the Planet. — Springer, 2018. — 220 p.
2. Медоуз Д.Х., Медоуз Д.Л., Рэндерс И. Пределы роста. – М., МГУ, 1991; За пределами роста. - М.: Прогресс, Пангея, 1994; Пределы роста. 30 лет спустя. — М.: ИКЦ «Академкнига», 2008.
3. Корсак К.В., Корсак Ю.К. Свідोцтво про реєстрацію авторського права на літературний письмовий твір наукового характеру «Nooglossary-2 – Noosciences for the Future without Collapse» («Nooglossary-2»). №89780. 13.06.2019 р. – К.: Міністерство економічного розвитку і торгівлі України, Департамент інтелектуальної власності, 2019

Bulgak Evelina Dmitrivna, head teacher
Odessa National University
I.I. Mechnykov

SOCIO-PSYCHOLOGICAL ASSISTANCE TO THE ELDERLY IN MODERN UKRAINE

Caring for people of respectable age is an important task of modern society. Older people should live a full life, receiving not only proper care, but also the possibility of self-realization. The views on the place and role of older people were most fully expressed in the UN Principles “Making the Full Life of the Elderly” adopted by the 46th UN General Assembly on December 16, 1991. However, in the West, work to ensure a decent standard of living for older people began much earlier. Now in Europe and the United States there are a huge number of boarding houses and rehabilitation centers for older people, there are many special programs to support the elderly. All this affects public opinion - in many countries, retirement age is considered the second youth, when people, having eliminated the need to work, can live for themselves and fully enjoy a well-deserved rest.

In our country, the rights and legal interests of the elderly are protected by Ukrainian law. Thus, according to the Constitution of Ukraine, everyone is guaranteed social security by age, the elderly, along with everyone, have the right to health care and free medical care in state and municipal institutions, the right to participate in cultural life and access to cultural property is guaranteed. However, in practice, Ukrainian society does not pay enough attention to the needs of the elderly and improve their quality of life. [3]

With age, the elderly sharply increase the need not only for care and medical care - they need psychological support and social protection. People of advanced age do not always have enough energy and motivation for active inclusion in social life. The rehabilitation process is slow and requires perseverance, as well as taking into account their physical and emotional state.

The rehabilitation of the elderly is a complex, multifaceted concept, it is customary to distinguish its following types:

1. Medical rehabilitation involves the restoration of lost functions of organs and systems, the return of normal health.
2. Psychological rehabilitation is maintaining a good spirit and good mood, spiritual harmony.

3. The social rehabilitation of older people is carried out to restore the ability to self-care, decent living and interaction with society.

4. Educational rehabilitation includes informing and advising on medical, social and legal issues, which gives a person the opportunity to make informed decisions regarding care and quality of life.

5. Gerontological care is a set of measures to serve older people, taking into account all age-related physical and psychological characteristics.

A person is aging, and this is becoming a serious problem, the solution of which must be worked out on a global level.

The social conditions of life of older people are primarily determined by their health status. Self-esteem is widely used as indicators of health status. Due to the fact that the aging process in individual groups and individuals is far from the same, self-esteem varies greatly.

Another indicator of the state of health is active life activity, which decreases in older people due to chronic diseases, impaired hearing, vision, orthopedic problems.

According to the WHO, depressive symptoms occur in 40–45% of older people. Depressive conditions are detected among 17-30% of patients over 60 years of age seeking help at the clinic. The reasons for the increase in the frequency of depressive states in old age are: a change in social status due to retirement, disability of spouses, death of loved ones, as well as a decrease in physical activity, communication and self-care. [1]

For older people, the main task of socio-psychological rehabilitation is to restore the ability to self-care and independence, improve the psychological state and the return of well-being, and partial restoration of disability.

Optimism and good mood are important conditions for active longevity. Psychological work with older people is aimed at awakening the patient's interest in life, allowing him to achieve peace and inner harmony. To increase stress resistance, improve memory, mood and attention, a variety of methods are used - from art therapy and relaxation sessions to treatment with aromas and herbs. Psychotherapy can cope with poor mood, apathy, and depression. Both individual and group psychotherapy sessions are conducted. [4]

The whole process of socio-psychological adaptation in old age is slow and therefore psychologists should be very persistent in working with such patients, taking into account their physical and emotional state. The will of the patient is the most important element of socio-psychological rehabilitation. Those who care for elderly patients often

need great efforts, patience to awaken the elderly person's self-esteem, to teach him to think of himself as a person. [2]

List of references

1. Aleksandrova M. D. Essays on the psychophysiology of aging. M. 2010.
2. Sapogova E.E. Psychology of human development.,M.: Aspekt Press, 2005.
3. Styuarg-Gamil'ton YA. The psychology of aging. SPb, 2006.
4. Hismatullina, Z. N. Social gerontology: a training manual / Z. N. Hismatullina. – Kazan: Kazan State Technological University, 2008.

УДК 159.922.7

Vavilova Alyona Serhiivna

Ph.D., Senior Lecturer

Borys Grinchenko Kyiv University

CORRECTIVE METHODS OF ADOLESCENT'S AGGRESSIVE BEHAVIOR

Aggression is a specific form of behavior that is interpreted as a process that has a specific function and organization. Aggressiveness is also seen as a mental quality of personality [4]. The term «aggression» refers to a situational or personal tendency to disruptive behavior. N. Levitov described the state of aggression as an experience of anger with a loss of self-control [1].

At the heart of adolescent aggressive behavior are most often the psychological or socio-psychological problems that accompany the puberty period. Among the forms of aggression are the following: physical aggression, indirect aggression, verbal aggression, tendency to irritation, negativism.

There are many theoretical justifications for the occurrence of aggression, its nature and the factors that influence its manifestations. The most common of these are: train theory, environmental approach, frustration theory, and social learning theory.

Adolescence is one of the most difficult periods of human development and largely determines the subsequent life of the individual. It is during adolescence that the formation of character and other basics of personality takes place. It is necessary to take into account the inherent desire of adolescents to be released from the care and control of relatives, teachers. Often, this desire also leads to the

denial of spiritual values and standards of living in general for the older generation. On the other hand, the educational defects with teenagers are becoming more and more apparent. Particularly significant in this regard are the wrong relationships in the family. The parents themselves are very often role models for aggressive behavior. Repeatedly punishing a child becomes aggressive in the end.

Adolescent aggression can be caused by various factors, and may have various manifestations.

Among the forms of aggressive reactions of the teenager occurring in various sources, the following should be noted [1]:

- Physical aggression (assault) - the use of physical force against another person.
- Indirect aggression - actions that are not indirectly directed at another person (gossip, angry jokes), and are not aimed at anyone's outbursts of rage (shouting, kicking, fist banging, door slamming, etc.).
- Verbal aggression - expression of negative feelings both through form (cry, scream, quarrel), and through the content of verbal responses (threats, curse, swearing).
- Tendency to irritation - readiness to manifest with the slightest disturbance of inflammation, sharpness, brutality.
- Negativism - an oppositional behavior usually directed against authority or leadership. It can grow from passive resistance to actively combating established laws and customs.

Forms of hostile reactions include [1]:

- Insults - envy and hatred of others, caused by feelings of bitterness, anger at the whole world for real or imagined suffering.
- Suspicion - Distrust and caution about people based on the belief that others are about to cause harm.

Therefore, teenage aggression can be caused by various and complex causes and may have different manifestations. Since the concept of personality is holistic, the study of its structure and components can shed light on the phenomenon of aggression [2].

The methodological toolkit when working with teenagers corresponds to the requirements for the methods of implementation of corrective measures in general, as well as with the methods that are most appropriate and comfortable for teenagers, stimulating in them the interest and desire to work together with the teacher. The main methods we offer for organizing correctional work with teenagers include: discussions and discussions, pair work, picture work, psychological games, small group work, visualization, interactive games.

A significant impact on the aggressive manifestations of adolescents also has a failure in schooling. Most adolescents experience

difficulties in learning, it is difficult for them to concentrate on learning tasks, which, on the one hand, causes problems with academic performance, and on the other, gives adolescents a sense of isolation from school life. Closeness, some social isolation and, as a consequence, helplessness inherent in educationally unsuccessful adolescents, serve as one of the key factors in the emergence and deployment of aggressive tendencies. It is often possible to observe the phenomenon of “bad” behavior of such students in a lesson, which, however, arises primarily because of the desire to attract attention to the means of asocial behavior [3].

One of the main goals of the corrective program of adolescent’s aggressive behaviors is to improve the relationship of adolescents with parents and educators in order to improve the psychological comfort of adolescents at school. Accordingly, work with parents of adolescents is urgent, the orientation of which is determined by the same needs of providing psychological protection of the teenager in the collective and psychological comfort, that is, such states that would eliminate the need for aggressive reactions [2].

Corrective work with aggressive teenagers includes 3 blocks - emotional, cognitive and behavioral. At each of the described stages, activities are carried out to correct the increased level of aggression in the form of exercises, games, discussions, etc [5].

Each area of correction work with adolescents is aimed at correction the specific teenager’s psychological traits or characteristics and contains a set of appropriate psychological techniques that allow you to adjust the corresponding traits (personal and individual-typological) personality [5]. A separate area of aggression correction work identified work with parents and educators, aimed at involving adults to assist in correction the factors of aggressive behavior.

Reference

1. Агресія у дітей та підлітків: Навчальний посібник/ під ред. Н.М. Платоновой. – СПб.: Речь, 2006. – 336 с.
2. Белокопытов В. Агрессия как форма девиантного поведения: теоретический анализ/ В. Белокопытов // Социальногуманитарные знания. – 2010. – № 6. – С. 350–357.
3. Бютнер К. „ Жить с агрессивными детьми ”. – М.: Педагогіка 1991 – 144 с.
4. Данилюк А. Конрад Лоренц: концепція вродженої людської агресивності / А. Данилюк // Філософська думка. – 2005. – № 3. – С. 78–102.
5. Фурманов І.А. Дитяча агресивність: психодіагностика і корекція. – R/ 1996.

Pishevskaia Eleonora

Ph.D., Associate Professor
Odessa National I.I.Mechnirov
Universiti(ONU)

PROGRESS OF SOCIAL NETWORKS TRENDS IN XXI CENTURY AND THEIR INFLUENCE ON PSYCHOLOGICAL PROSPERITY OF PERSON

In XXI century the scales of attracted of humanity in social networks underline importance of this social phenomenon. Conception of influence of social networks on psychological prosperity is the article of scientific and social interest. It is a question in the field of many sciences: psychologies, sociology, political sciences. Progress of modern social networks trends and their influence on psychological prosperity of person are basis of development of new politics of study and research of this question.

By researches of psychological prosperity of investigate: European research on the problems of quality of life; European social research; there is research of health, aging and retiring, that embraces 12 countries of the European union (EC) and Switzerland; Feasability study of indicators of prosperity. [1]

From data of fresh report of Global Digital Statshot, prepared by the companies of We Are Social and Hootsuite, the amount of users of social networks in the world exceeded 3 milliards, at that all on the planet of population 7,524 milliards of persons. The increase of number of users of social networks is kept. Access to the Internet 3,819 milliards have a man (on 0,2% more than in April) that folds the 51% population of planet anymore.[2]. The unfavorable effects of modern social networks touch to influence on psychological prosperity (social cooperations, emotions, self-appraisal). Social of network in 21 century is the social phenomenon, that, in opinion of scientists, influences on society and individual.[3]

Internet, in opinion of scientists is reason of destruction of linear thinking. Time for the comprehension of data On the estimations of analytical firm IDC, volume of information grows short, kept it in a network is doubled each 18 months.[2] Volume of data that is passed through mobile devices, also grows steadily. For today on the average through smartphones all over the world monthly passed 2,3 T6 of information.[2] B such circumstances a man perceives the world

superficially, fragmentary. It results in destruction of reason-investigation is connection to the gradual expulsing of usual patterns of perception of present time in successive, in linear keys.[4]

Authors of Kross E.,Verduyn P.,Demiralp E. et al come to the conclusion, that Facebook is a factor that undermines individual psychological prosperity.[3] Facebook every month uses more than 2 milliards of people, thus mainly from mobile devices (87%). 59% registered in соцсети call for her every day. 44% users were specified itself in a profile as women, 56% - as men. [2]

Investigating subjective psychological prosperity (a mood, subjective feeling of loneliness, level of social cooperations, measure of attracted, is in activity on Фейсбуке), learning expressed of depression, self-appraisal and social functions authors of work of E.Kross of et al. send to the leadingout :the increase of duration of stay in Фейсбуке causes the decline of subjective prosperity and satisfaction life. [3]

In research of Kolomiets Y. Y. , retribalization societies by means of social networks assumption is grounded, that the increase of possibilities for communications with the use of social networks resulted in an origin in the network of internet of different concords on interests and forming of new informative culture. [4] It, in opinion of Kolomiets Y. Y. the reason forming became in modern society of "new" social subjects - "informative tribes" . Belonging to one or a few from such tribes became one of main indicators of face of modern man.[4]

Tendencies of development of modern social networks, being the indisputable blessing for humanity, at the same time create new reality that not always promotes psychological prosperity to the individual. To the unpleasant effects of modern social networks of belong : of destruction of linear thinking, negative influence on social cooperations, emotional state and self-appraisal of man, decline of subjective prosperity and satisfaction .

List of literature

1. There is measuring of indexes and raising of having a special purpose reference-points in area of prosperity: Initiative of the European regional bureau of BO3, ,

http://www.euro.who.int/__data/assets/pdf_file/0004/195511/e96732r.pdf

2. Markova I. The amount of users of social networks in the world exceeded 3 milliards [www.searchengines.ru>social-users-3bin](http://www.searchengines.ru/social-users-3bin)

3.Kross E.,Verduyn P.,Demiralp E. et al.Facebook use predict declines in subjectiv wel-being in yong adults//PloS One.-2013.-V.8(8):e69841.

4. Kolomiets Y. Y. The Conception of Secondary Orality by Walter J. Ong and Re-Tribalization of Society through Using Social Networks In XXI Century. Part 1. *Voprosy teorii i praktiki zhurnalistiki = Theoretical and Practical Issues of Journalism*, 2017, vol. 6, no. 3, pp. 418–429. DOI: 10.17150/2308-6203.2017.6(3).418-429. (In Russian).

Merkulova Julia Vasylivna

candidate of law, docent

Odessa state university of internal affairs

Danich Maryna Anatolivna

magistrate listener

Odessa state university of internal affairs

CRIMINAL PROFILING: FOREIGN EXPERIENCE

Over the years, the public has been entertained by various stories and films that show investigators trying to «get inside the head» of an offender to solve a case and hold a person liable. For example, Sherlock Holmes uses a profiling process, and in Agatha Christie's novels detectives create criminals' profiles which based on small details. The popular Hollywood movie «Silence of the Lambs», where Agent Starling created a profile of serial killer Hannibal Lector. Criminal psychological profiling, or, more simply, «profiling» is a technique of analyzing patterns of crime behavior, in the first place, of constructing a descriptive template of the probable offender based on the analysis of the most informed traits, psychological portrait of the person, characteristics of appearance, non-verbal and verbal. According to some researchers, the first use of profiling was made in the 1400s by the Catholic Church to remove all traces of witches. However, other researchers believe the first use of profiling is to create Dr. W. Langer's Hitler profile for manage strategic services [1].

First of all, the profiling approach is widely used in the USA, where there is a special unit – department of the behavioral study. One of the activities of this unit is counseling on the search for criminals and the compilation of profiles. In addition, the Academy of Behavioral Profiling, which brings together profilers, has an extensive network of representative offices in Europe, which addresses the problem of profiling. One of the main activities of this organization is the training of profiling. Foreign countries use two-way profiling technology – to search, to apprehend criminals who commit any violent crime, and to prevent crime. For example, due to visual diagnostics, security staff

analyze passengers and airport visitors for the purpose of preventing illegal activities. These opportunities make it possible to use messages by preventing crimes and by following terrorist acts [2].

Skills in verbal and non-verbal means of reading information and ability to communicate with people ensure the work of the profiler. Verbal means include speech and speech, and nonverbal means the appearance of the interlocutor, facial expressions, timbre, tone, tone of voice, gestures, poses. Both groups of means are used during conversation, but non-verbal less dependent on conscious control of the person. Scientists have proved that it is through non-verbal means that about 80% of information is transmitted, whereas, through verbal, only 20%. In his writings, P. Ekman has repeatedly noted that it is impossible to control the body movements completely, facial expressions are not possible, unlike speech control, which is why experienced specialists in the field of reading body language see on the person's face her true emotions. In order to detect falsehood, it is necessary to look for discrepancies between verbal and non-verbal means of expression [3].

The profiler must understand the various, the smallest manifestations of lies and insincerity, as well as manifestations of truth, to be able to analyze them. He must possess the art of conversation that reveals the interlocutor not only through words but also «body language». It is very important to be able to follow the content of the conversation without missing a single word, and at the same time to learn the gestures, movements and facial expressions of the person. In this case, the specialist constantly compares the observation of these two processes, to make the conversation coincides with the gestures and facial expressions of the person. By virtually imperceptible signs, the modern profiler must catch even the «handwriting» of a school that tried to prepare a criminal for such a conversation. Profiler psychologists sometimes use provocative inquiries or judgments that drive the impasse the person being questioned. Because of this, the person in the brain has chain reactions that inhibit the correct answer and change its context. It is these measures that give the profiler psychologist extra material that the respondent cannot hide.

Attempting to take any unlawful action causes a reaction of intense tension for the body. A strong fear of being noticed by law enforcement officers when planning a wrongdoing or moving a prohibited item can also be a cause of stress. The main signs of stress are pale skin, lips, mucous membranes drying, the appearance of white plaque in the corners of the lips, shoulders raised or lowered, limb trembling, increased sweating, noisy breathing, dilated nostrils, unexpected spasms of voice, memory disorders, attention spans, slow thinking, activity.

Unfortunately, in Ukraine, profiling technologies in criminal proceedings are not used due to the lack of developed instrumental methodological base and legal non-regulation. As a result, we see the following independent models (profiles): the geographical model of D. Rossmo (Canada), the model of D. Kanter (Great Britain), the model of the FBI (USA) [4].

Thus, the need to scientifically justify the involvement of a potentially suspicious person in committing a crime or attempting to commit it lies in the plane of integration into the practical law enforcement activities of knowledge, means and methods. Profiling provides an opportunity to study the elements of the subjective psychological side of criminal activity – some aspects of the behavior of the offender, reflecting his or her personal characteristics integrated into his profile.

REFERENCES

1. Singh T., Mittal S. Psychological profiling in criminal investigation: an overview / T. Singh, S. Mittal // Journal of human behaviour and development issues. 2016. №1. PP. 19.
2. Profiling: International Theory, Research, and Practice / R. N. Kocsis. Humana Press Inc., Totowa, NJ. 400 p.
3. Profiling Psychology: Tutorial tool. / J. V. Rul, T. O. Martinova. K.: Staff House, 2018. 236 p.
4. Didkovska-Bidiuk M.V. Profiling as a method of prevention of illegal actions / M.V. Didkovska-Bidiuk // Legal psychology. 2017. № 2. P. 165.

UDC 614.2

Chopchik Vitaliy, Ph.D.

Dental Medical Center of National Medical
University Bogomolets

Orlova Natalia, MD, Dr. Sc. Full Professor
National P. L. Shupik Medical Academy
of postgraduate

UNIVERSITY CLINIC ON THE BASIS OF STATE - PRIVATE PARTNERSHIP (METHODOLOGY FOR FORMATION)

Introduction. In Europe university clinics (UCs) working on the principles of public-private partnership (PPP) have gradually evolved into medical innovation centers over the last three centuries. In Ukraine there are no such UCs yet. To find opportunities to improve the

organization of UCs on the basis of PPP is an urgent medical and social problem.

Objective: to substantiate the methodology of a model for a University Clinic on PPP principles formation as a tool for identifying the most objective criteria of their system innovative reorganization.

Materials and methods. To achieve this purpose, common scientific methods of analysis, synthesis, generalization of scientific data and systematic approach were used in the work presented. Academic works of domestic and foreign experts in UCs management and PPP were the information base of the research.

Results.

The developed method of reorganization of the current model is presented in the form of three main stages that form the UC modern model on the principles of PPP.

At the first stage, a comprehensive analysis of the external and internal environment of the UC model based on PPP principles is carried out. According to the results of the analysis, the influence of these factors on UC model is estimated. According to the results of our research, it is established that for the organization of UCs on the principles of PPP there is a regulatory and legal field in Ukraine. This is the Law of Ukraine dated July 1, 2010 № 2404-VI "On Public-Private Partnership"; Law of Ukraine dated 24.11.2015 N 817-VIII "On Amendments to Some Laws of Ukraine on Removal of Regulatory Barriers to Public-Private Partnership Development and Investment Promotion in Ukraine"; Law of Ukraine dated 06.04.2017 N 2002 VIII "On Amendments to some legislative acts of Ukraine on improvement of the legislation on the activity of health care institutions [1, 2, 3].

The following is an analysis of the resource provision of existing UCs. In our study, it was found that the UCs system has underfunding, presence of a large percentage of outdated medical equipment, unsatisfactory materiel and technical support, lack of agreement between quality of medical services provided to the level of UC. UCs do not have a civilized market of services and programmable consumers, competitiveness of their services is absent.

Their investment attractiveness remains low. Clinical staff have no economic motivation to work. Under current economic conditions, the state does not have the opportunity to finance this field in full, especially to upgrade equipment stock, which is extremely outdated.

At the second stage, the interest of private investors to work with UCs is determined. Thus, we have established that private capital is interested in partnering with the state in the field of UCs on the principles of PPP. It is encouraged by the emergence of a legal

framework for PPP and it sees a reliable customer (partner) in the state. When organizing UCs on PPP principles, a private investor calculates the return on private equity investment, agrees to conclude a relevant contract for the medium or long term (in fact, it is a long-term loan) with good prospects for private business development. Partners share out equally the risks involved in the work of the UCs on PPP basis. From the totality of the results obtained, it follows that under Ukrainian current economic conditions there is a conscious need to form UCs on the principles of PPP.

At the third stage, the program is developed and the priorities of formation of UCs model based on PPP principles are defined, its functional and organizational structure and mechanisms for its management are developed. Expert evaluation of the model is carried out.

We have identified the main areas of UCs activity. It is the implementation of higher and postgraduate medical education programs by the specialties of the corresponding universities. Training, retraining, advanced training and continuous professional development of physicians in the field of higher education institution activity; cooperation with foreign educational establishments providing vocational training in similar specialties; conducting fundamental and applied scientific research is to be effected. Improvement of the real value and image of medical and preventive work of UC through the introduction of modern technologies, selection of professional staff, provision of accessible qualified medical care to the population should be exercised.

The purpose of developing the model of UC on PPP principles is determined:

- organization of modern legally and economically independent, cost-effective medical-diagnostic, pedagogical and scientific base of the university, which ensures the development of medical science; developing high quality physicians' training system that meets international standards; providing affordable and quality secondary and tertiary care to the population.

The results of the study showed that the current system of UC is not adapted to the current economic conditions and the basis for its reorganization should be the methodology of UCs on PPP principles development. The methodology of UCs formation based on PPP principles guides us in the sequence of implementation of the modern model of UC development. Formation of UC model is carried out on a phased basis - first a comprehensive analysis of internal and external factors of the environment of the model, the existing legal framework

for its organization, search for a private investor ready to work in UC. The purpose of the model development, the main directions of its activity, its advantages for the state, the population and the investor, principles of organization and peculiarities of functioning are further defined.

Conclusions. Methodology of UCs formation on PPP principles allows to identify a potential tool for socio-economic development of UCs system, develop UC model on PPP principles and determine its economic efficiency, social acceptability, organizational, managerial and financial - economic components.

The prospects for further research are to use the methodology of forming a university clinic based on public - private partnership in developing a functional and organizational model of a university dental center, which operates on the principles of PPP.

References:

1. Law of Ukraine of July 1, 2010 No. 2404-VI “On Public-Private Partnership” [Electronic resource] Access mode: <https://zakon.rada.gov.ua/laws/show/2404-17>

2. Law of Ukraine No 817-VIII of 24.11.2015 “On Amendments to Some Laws of Ukraine on Removal of Regulatory Barriers to Public-Private Partnership Development and Investment Promotion in Ukraine” [Electronic resource] Access mode: <https://law.rada.gov.ua/laws/show/817-19>

3. Law of Ukraine of April 6, 2017 No. 2002-VIII “On Amendments to Certain Legislative Acts of Ukraine on Improving Legislation on the Activities of Health Care Institutions”. [Electronic resource] Access mode: <https://zakon.rada.gov.ua/laws/show/2002-19>

УДК : 616.89-008.454-036.1-07-08-057.875

Yurtsenyuk Olha Sydorivna, PhD, Associate Professor
Higher State Educational Establishment of Ukraine
«Bukovynian State Medical University»

FEATURES OF DIAGNOSIS AND TREATMENT OF DEPRESSIVE AND ANXIETY DISORDERS AMONG UNIVERSITY STUDENTS

Depressive and anxiety disorders among young people are rather spread and predicted unfavourable pathology, and therefore the issues of its timely diagnostics and comprehensive treatment are topical.

Anxiety and depression are two common psychological disorders associated with high morbidity and have become major health problems [1]. According to experts from the World Health Organization, by 2020, depression will be the second largest cause of disability and mortality worldwide [2].

Numerous studies in recent years conducted in different countries show a high prevalence of anxiety disorders and low quality of life among medical students during their studies compared to the general population and students of other specialties [2, 3]. Prevalence of non-psychotic psychiatric disorders among medical students, according to various authors, ranges from 2.2% to 29.0%, depression in the range from 6.0% to 66.0%, anxiety in the range from 7.7% to 65, 5% [4].

Objective: to determine occurrence and structure of depressive and anxiety disorders among students; develop and introduce a new system of a comprehensive diagnostics and treatment of these disorders.

Materials and methods. During 2015-2017, keeping to the principles of bioethics and deontology 1235 students were comprehensively examined. The following methods were applied: clinical, clinical-psychopathological, clinical-epidemiological, clinical-anamnestic, experimental-psychological and statistical.

Results. As a result of the study, depressive and anxiety disorders were diagnosed in 123 (9,96%) students which constitutes 38,80 % from all the diagnosed nonpsychotic psychic disorders (N=317). Most often mixed anxiety and depressive disorders were diagnosed among the students – (F41.2) - 7,32% from the total number of patients, including 23,68% among males with affective disorders and females with mild depressive episodes F32,0 – 12,20% and 17,65% respectively (tabl.1).

Table 1

Distribution of patients by diagnosis based on gender

Diagnosis, International Classification of Diseases (ICD 10)	Total number	men		women	
		abs.	%	abs.	%
F32.0	18 (14,63%)	3	2,44	15	12,20
F32.1	13 (10,57%)	2	1,63	11	8,94
F32.2	1 (0,81%)	0	0	1	0,81
F33.0	10 (8,1%)	8	6,50	2	1,63
F33.1	7 (5,69%)	3	2,44	4	3,25
F34.0	20 (16,26%)	7	5,69	13	10,57
F34.1	5 (4,06%)	0	0	5	4,07
F40.0	4 (3,25%)	0	0	4	3,25
F40.1	4 (3,25%)	0	0	4	3,25
F40.2	9 (7,32%)	3	2,44	6	4,88
F41.0	9 (7,32%)	3	2,44	6	4,88

F41.1	4 (3,25%)	0	0	4	3,25
F41.2	19 (15,45%)	9	7,32	10	8,13
Разом	123 (100%)	38	30,89	85	69,11

Among the main complaints in men were: low mood - 33 (86.84%), lethargy, anxiety and anxiety about the future - 30 people (78.95%); vegetative manifestations: tachycardia, tachypnea, sweating, dry mouth, epigastric pain, nausea, hyperemia, difficulty swallowing) in 28 students (73.68%); internal tension (trembling, feeling cold, inability to relax, headache) - 24 (63.16%); sleep disorders - 27 (71.05%).

Complaints among women were predominant: reduced mood - 77 people (90.59%), fatigue - 74 (87.06%); decrease in energy and performance - 74 (87.06%); intellectual retardation - 68 (80.00%); sleep disturbance - 70 (82.35%); decrease in appetite and weight loss - 56 (65.88%); phobias - 48 (56.47%); vegetative manifestations: tachycardia, tachypnea, sweating, dry mouth, epigastric pain, nausea, hyperemia, difficulty swallowing) - 45 (52.94%).

Analyzing the severity of depressive symptomatology, which was assessed using the Depression Self-Assessment Scale, the following results were found: high levels of depression were found in 4 people (3.25%), moderate levels - 49 students (39.84%), mild depression was diagnosed in 62 persons (50.41%) and low depression rate were in 8 young people (6.50%), mean absolute value - 58.63 points, which indicates sufficient diagnostic efficiency of this technique and it can be used in the preparation of screening questionnaires.

The treatment of students was carried out in accordance with the recommendations "Criteria for the diagnosis and psychotherapy of disorders of the psyche and behavior" using patented author's methods of treatment of depressive and anxiety disorders in young people. Clinical analysis of depressive and anxiety disorders of high school students allowed to develop principles of therapy and prevention, which include measures aimed at resolving psychogenic conflict, restoration of adaptive mechanisms. The developed system of therapy and prevention is characterized by higher efficiency when compared with the means that do not take into account the developed principles. The therapeutic efficacy of complex treatment was evaluated according to the standardized Tsung Depression Scale and the Spielberger-Hanin test to determine levels of personal anxiety and situational anxiety before and after differential treatment. Treatment efficacy increased 2.3-time (PmA > PmB 2.3-time), which was objectively confirmed by psychodiagnostic scales.

Conclusions. The use of the Zung Self-Rating Depression Scale and the Scales of Personal and Situation Anxiety with a screening diagnostic purpose has demonstrated a high sensitivity of these methods. It should be considered in the development of screening programs. The use of a comprehensive approach in the treatment of the above disorders improved efficacy of treatment 2,3 times as much.

References:

1. Slavin SJ Chibnall JT Finding the Why, Changing the How: Improving the Mental Health of Medical Students, Residents, and Physicians. Acad Med. 2016; 91 (9); 1194-1196.
2. Moskalenko O. L. Pulikov AS Estimation of the level of anxiety of young men in conditions of the sanitary-protective zone of the Mining and Chemical Combine (HCC). In the world of scientific discoveries. 2015; 2 (62); 108-125.
3. Sinaiko VM Features of the dynamics of the mental state of medical students. Ukrainian Herald of Psychoneurology. 2001; 9; 2; 42-44.
4. Hardeman RR Przedworski JM Burke SE. Mental Well-Being in First Year Medical Students: A Comparison by Race and Gender: A Report from the Medical Student CHANGE Study. Journal of Racial and Ethnic Health Disparities. 2015; 2 (3); 403-413.

УДК 13058

Tarabanchuk Volodymyr, Ph.D., Associate Professor
Higher State Educational Establishment of Ukraine
«Bukovinian State Medical University»

Maksymyuk Vitaliy, M.D., D.Sc., Professor
Higher State Educational Establishment of Ukraine
«Bukovinian State Medical University»

**OPTICAL PROPERTIES OF BLOOD IN ACUTE
 PANCREATITIS**

Informative diagnostics of different forms of acute pancreatitis and its complications is one of the most difficult problems in emergency abdominal surgery. Diagnostic probability of standard laboratory and instrumental methods does not exceed 80%, which in some cases leads to diagnostic pitfall [1-2]. This makes actual problem to search for new, informative diagnostic parameters [3-4].

In the clinical department of surgery, Bukovinian State Medical University 30 healthy donors and 73 patients with various surgical diseases of the abdominal cavity were examined. Patients were divided into 4 groups. The first group consisted of practically healthy donors. The second and third groups consisted of patients with nondestructive forms of acute appendicitis (19 patients) and acute cholecystitis (17 patients). The fourth group consisted of 37 patients with acute edematous pancreatitis.

In addition to a compulsory complex of examinations, all patients experienced determination of plasma absorption spectrum of the venous blood. For this purpose a quartz cuvette with thickness 1 cm was filled plasma of peripheral veins. Then plasma diluted with distilled water in the ratio of 1:100 and placed in a spectrophotometer SF-5. This apparatus had an attachment in the form of spherical photometer. This ensures the exclusion effect dispersion on the absorption spectrum of colloidal solution. After that, the study of plasma transmission spectra in the wavelength range 255-320 nm was conducted, followed by determination of optical density.

Therefore, we concluded that the most appropriate diagnostic purpose is to determine the plasma optical density with the wavelength $\lambda = 280$ nm. Since change of this index in the specified wavelength is most sensitive. Sampling tolerance quantitative indicators found that in healthy donors' plasma optical density was $0,57 \pm 0,004$ units and was significantly lower ($P < 0,05$) than in patients in the second, third and fourth groups - $0,59 \pm 0,006$, $0,61 \pm 0,004$ and $0,64 \pm 0,005$ units, respectively. The finding indicates that nondestructive inflammatory process in the abdominal cavity optical density of plasma increases over 0.57 units. Thus, the value of absorption spectrum of the venous blood plasma in patients with acute pancreatitis on an average was $0,64 \pm 0,005$ units and was significantly higher ($P < 0,05$) than in patients with acute appendicitis and acute cholecystitis - $0,59 \pm 0,006$ and $0,61 \pm 0,004$ units, respectively.

On the basis of the found changes a new method of diagnosis of acute edematous pancreatitis (patent № 62667 UA) was developed. Diagnostic sensitivity of the developed method is 84.6%, diagnostic specificity - 71.4%, diagnostic accuracy - 81.8%, diagnostic efficiency - 78.0%. Thus, studies show that making diagnosis of acute edematous pancreatitis at wavelength $\lambda = 280$ nm is an easy and informative method of diagnosis of acute edematous pancreatitis.

Thus, using determination of plasma optical density of the venous blood has high diagnostic sensitivity, specificity, accuracy and efficiency. This indicates feasibility of using this method for diagnostics

edematous form of acute pancreatitis.

References

1. Liu, P. Y. *et al.* Cell refractive index for cell biology and disease diagnosis: past, present and future. *Lab on a Chip* **16**, 634–644 (2016)
2. Badizadegan, K. *et al.* Spectroscopic diagnosis and imaging of invisible pre-cancer. *Faraday Discuss.* **126**, 265–279, <https://doi.org/10.1039/B305410A> (2004).
3. Liu, R. *et al.* Theoretical model for optical oximetry at the capillary level: exploring hemoglobin oxygen saturation through backscattering of single red blood cells. *Journal of Biomedical Optics* **22**, 22–8, <https://doi.org/10.1117/1.JBO.22.2.025002> (2017).
4. Friebe, M., Roggan, A., Müller, G. & Meinke, M. Determination of optical properties of human blood in the spectral range 250 to 1100 nm using Monte Carlo simulations with hematocrit-dependent effective scattering phase functions. *Journal of Biomedical Optics* **11**, 034021–10, <https://doi.org/10.1117/1.2203659> (2006).

Piatska Liudmyla Vasylivna, PhD, assistant

I.Ya. Horbachevsky Ternopil National Medical University of
Ministry of Health of Ukraine, Ternopil, Ukraine

DYNAMICS OF ACID PHOSPHATASE IN PERSONS WITH GINGIVITIS DEPENDING ON THE PSYCHOPHYSIOLOGICAL STATE

Introduction. The prevalence of periodontal disease worldwide in adults 35-44 y.o. is 94.3%, and in Ukraine, depending on the region and age of the surveyed - 85-95%. The role of psychological characteristics of the personality in the emergence and development of periodontal diseases has been substantiated by a number of studies of domestic and foreign scientists, in which features of the emotional and personal sphere of patients with different resistance of hard dental tissues and periodontium to diseases were considered.

The aim of the study was to determine acid phosphatase activity in oral fluid on the background of gingivitis and psychophysiological status in young age persons.

Material and methods. Determination of the acid phosphatase activity in oral fluid was carried out among 40 young people (aged 18-44 years) with gingivitis and considering their psychophysiological state. The psychophysiological examination of patients was carried out with the advisory involvement of certified specialists.

Results. The average value of activity of acid phosphatase (AAP) was 16.42 ± 1.16 mkat / l, $p < 0, 05$. The minimum values of AAP in the oral fluid were examined in individuals without reactions of psychophysiological maladaptation (WRPD) – 13.65 ± 1.18 mkat / l. In patients with reactions of psychophysiological maladaptation (RPD) and somatogenic asthenic symptom complex (SASC), the AAP in the oral fluid increased by 10.28% and by 20.55%. At the same time, a significant increase in the AAP was investigated in persons with the acute neurotic disorders (AND) and neurotic disorders with prolonged course (NDPC): by 30.83%, $p < 0.05$ and by 41.11%, $p < 0.01$, respectively.

Conclusions. Thus, it was found that in patients with gingivitis against the background of various reactions of psychophysiological maladaptation increased activity of acidic phosphatase, which is likely to affect the processes of bone remodeling.

References

1. Cayci E, Guzeldemir-Akcakanat E. The relationship between psychological factors and periodontal disease. *Dentistry*. 2014; 4: 223.
2. Minneman MA, Cobb C, Soriano F. et al. Relationships of personality traits and stress to gingival status or soft-tissue oral pathology: an exploratory study. *J. Periodontol*. 2012; 83(4): 395–400.
3. Averil JR, Opton EM, Lazarus RS. Cross-cultural studies of psychophysiological responses during stress and emotion. *J. Psychol*. 2015; 4:83–86.
4. Ghallab NA. Diagnostic potential and future directions of biomarkers in gingival cervical fluid and saliva of periodontal diseases: Review of the current evidence. *Archives of oral biology*. 2018; 87: 115-124. doi:10.1016/j.archoralbio.2017.12.022

УДК 616.31-989.28

Petrychenko Oleksandra Volodymyrivna

PhD, Senior Lecturer

Ukrainian Military Medical Academy

dr.petrychenko@gmail.com

Ardykuce Vasylyna Pavlivna

PhD student

Department of Stomatology of NMAPE

named after P. L. Shupyk

Kutsiuk Anatoliy Anatoliyovych

PECULIARITIES OF TREATMENT, CHILDREN WITH MALOCCLUSIONS IN THE PRESENCE OF SPEECH DISORDERS

Introduction. The article deals with the current problems of modern orthodontics, aimed at increasing the effectiveness of treatment of sagittal anomalies of bite, which are complicated by speech disorders, patients in the period of bite [1, 2, 3, 4, 5, 6].

The effectiveness of the proposed methods of treatment is investigated, and their complex approach to the correction of this pathology is evaluated [7, 8, 9, 10, 11, 12].

Materials and methods. We were taken on the treatment of 47 children with temporary bite, aged 3 to 5 years old, who experienced dental anomalies in combination with organic dyslallia. Depending on the pathology of bite, patients were divided into subgroups A and B. Subgroup A included children with distal bite, to subgroup B - with mesial.

According to the chosen method of orthodontic treatment, patients of experimental groups were additionally divided into 2 subgroups. In 1 subgroup included children, the treatment of which was carried out according to the proposed method, to 2 subgroups - according to the standard.

The control group included 11 children with physiological bites of similar age without speech disorders.

Results. The effectiveness of proposed schemes of orthodontic and logopedic rehabilitation was proved by clinical, anthropometric and functional indicators, which were determined prior to and at different times after starting treatment. Clinical efficacy of performed orthodontic treatment is established on the term of treatment, normalization of articulation motility, normalization of anthropometric indices, normalization of palatogram characteristics, indexes of functional activity of the tooth-jaw system, normalization of occlusal ratios of dentitions.

Conclusion. Using the proposed method of orthodontic treatment (with the use of orthodontic equipment in combination with modified myogymnastics and facial tapping), the dynamics of all the studied parameters correlated with the timing of the pathology elimination and

indicated an increased effectiveness of treatment in applying the proposed method, namely: all patients had normalization forms of dental arches, normalized indexes of width and length of the dental arc. Immediately after the end of the treatment, electromyographic indices were normalized and occlusive relationships restored. Similar indicators for those who were treated according to the standard method, although they showed positive dynamics, but differed both from the indicators of persons who were treated according to the proposed method, and from the indicators of the control group.

References

1. Bezvushko E. V. Dynamics of the prevalence of dental abdominal anomalies in children of the Lviv region. Herald of problems of biology and medicine. 2015;2(2):21-24.
2. Holovko N. V. Prophylaxis of tooth-jaw abnormalities. 2008;172-178.
4. Kuroyedova V. D., Dmitrenko M. I., Makarova O. M., Stasyuk O. A. Understood orthodontics. 2016:88.
5. Lykhota K. M. Comparative assessment of the effectiveness of different types of orthodontic devices in the treatment of patients with sagittal bite anomalies. Military Medicine of Ukraine. 2015;4(15):34-38.
6. Lykhota K. M. Estimation of occlusive relations of the tooth-jaw system in patients with sagittal anomalies of bite by computerized occlusion. Collection of scientific works of NMAPE employees n-d after P. L. Shupyk. 2015;24(3):43-50.
7. Noar Dzhozef. Practical orthodontics. Guidelines for correction of occlusion: HalDent. 2015:104.
8. Petrychenko O. V. Efficiency of an integrated approach in correction of dental ankles in children with speech disorders. Problems of military health: a collection of scientific works of the Ukrainian Military Medical Academy. 2015;43:193-198.
9. Petrychenko O. V. Clinical characteristics of the maxillofacial area of orthodontic patients with speech impairment. Collection of scientific works of NMAPE employees n-d after P. L. Shupyk. 2016;25:491-496.
10. Petrychenko O. V. Peculiarities of the structure of the dento-jaw area of orthodontic patients with linguistic disorders. Problems of military health: a collection of scientific works of the Ukrainian Military Medical Academy. 2017;47:222-225.
11. Flis P. S., Filonenko V. V., Doroshenko N. M. Frequency and prevalence of abnormalities and deformations of the dento-jaw machine during the period of occlusive bite. Ukrainian dental appleman. 2016;1(1):75-78.

12.Graber Lee W. Orthodontics: Current Principles and Techniques. 6th Edition. 2016:928.

УДК 13058

Maksymyuk Vitaliy, M.D., D.Sc., Professor
Higher State Educational Establishment of Ukraine
«Bukovinian State Medical University»

Tarabanchuk Volodymyr, MD, Ph.D., Associate Professor
Higher State Educational Establishment of Ukraine
«Bukovinian State Medical University»

POLYMORPHISM N34S OF THE SPINK1 GENE WITH DIFFERENT FORMS OF ACUTE PANCREATITIS

Introduction. The course of acute pancreatitis, whose onset is stipulated by one and the same factor, may be of quite an opposite nature in different patients - from the edematous form to pancreatonecrosis. It directly depends on the marked character of the aggressive influence of activated aggressive enzymes on the pancreas and its surrounding tissues. An important role, hereat, is played by genetically determined defence mechanisms aimed at preventing an intrapancreatic activation of enzymes. One of the fundamental such mechanisms is the neutralizing effect of the secretory pancreatic trypsin inhibitor (the serine protease inhibitor of Kazal's type I - SPINK1). This particular peptide is composed of 56 amino acids and plays the role of an irreversible links between the trypsin serine and the lysine of its active center. SPINK1 is able to neutralize up to 20% of the total amount of trypsin, which is formed in the acinar cell [1-5]. The gene, which is responsible for the synthesis of SPINK1 is located in the fifth chromosome. It has been established by genetic studies that the most frequent mutation of the third exons of this gene is the mutation of N34S which is inherited after the autosomal - recessive type [1,3,4]. The presence of this genetic defect is accompanied with the incapability of one of the chief mechanisms of neutralizing trypsin, and may lead to an excessive uncontrolled intraacinar activation of this enzyme. This, in our opinion, can significantly affect the nature of the course of acute pancreatitis, determining the expediency of carrying out such studies.

Material and metods. The research involved 37 persons with different forms of acute pancreatitis. Among them: 25 (67.6%) men and

12 (34.2%) women. The mean age of the patients made up $48 \pm 14,4$ years. The patients were divided into 2 groups. The first group was made up of 17 patients with acute edematous pancreatitis. The second group comprised 20 patients with acute necrotizing pancreatitis.

The alleles of polymorphic sites of the third exon of the SPINK I gene were studied by isolating genomic DNA from the peripheral blood leukocytes, stabilized EDTA as an anticoagulant ("Merk ®", Germany). An amplification of the polymorphic site was performed by means of setting a polymerase chain reaction (PCR) on a programmed amplifier «Amplify-4L» (Russia), with an individual temperature program for specific primers: sense 5'-CAATCACAGTTATTCCCCAGAG-3', antisense 5'-GTTTGCTTTTCTCGGGGTGAG-3'.

For the sake of discriminating the alleles of the third exon of the SPINK I gene endonuclease of PstI restriction was used according to the instructions («Fermentas ®», Germany). PCR products were analyzed by the use electrophoresis in a 3% agarose gel in the presence of trysborate buffer concentrated with ethidium bromide. Fragments were visualized by means of an ultraviolet radiator in the presence of the marker of molecular masses 100-1000 bp ("SybEnzym", Russia).

Statistical dependence between the values for normally distributed samplings were checked by way of determining criterion χ^2 according to Pearson, including a conformity of the distribution of genotypes to Hardy-Weinberg's equilibrium.

Results. Electrophoregrams of amplification products are represented in figures 1-2. The length of the amplificate of N34S polymorphism of the SPINK 1 gene made up 320 pairs of nucleotides (pn). In the presence of the 3rd exon of the nucleotide sequence of the said gene of adenine in the 34th codon the amplificate split by PstI restrictase into fragments, measuring 320 and 286 pn. In case of transversion A - G the site for PstI restriction was lost.

The presence of the favourable "wild - type" N - allele ("wild - type", Wt) - 73,0% (27) of the persons was detected in the majority of the subjects. The pathological "mutant" S - variant was identified in 27,0% (10) of the persons. Hereat, there were 45.9% (17) of the cases of homozygous carriers of the "wild" NN - genotype (N34), NS - heterozygotes (N34S) - 51,4% (19) of the cases. One (2,7%) patient was a homozygous carrier of the mutant S - allele (SS - genotype, 34S). A distribution of the genotypes according to the polymorphic N34S variant of the SPINK1 gene among the examinees corresponded to expected Hardy - Weinberg's equilibrium ($p > 0,05$).

On distributing all the patients according to the etiological agent it was found out that the frequency of the NN - and NS - genotypes in

patients with biliary pancreatitis made up 52,6% (10) and 47,7% (9), respectively and did not differ statistically from that in patients with pancreatitis of nonbiliary genesis – 33,3% (6) and 61,1% (11) respectively ($\chi^2 = 0,003$, $p = 0,95$ and $\chi^2 = 0,68$, $p = 0,4$ respectively).

While analyzing the group of patients with acute edematous biliary pancreatitis, it was established that the homozygous carriers of the favourable “wild” N - allele and heterozygotes occurred with the same frequency - 50% (5) and 50% (5), respectively. However, a tendency towards a domination of the NS – genotype was established in patients with edematous pancreatitis of nonbiliary genesis as compared with the NN – genotype whose frequency of detection made up 85,7% (6) and 14,3% (1), respectively. However, such differences were not statistically significant ($\chi^2 = 2,00$, $p = 0,16$). No homozygous carriers of the mutant S - allele were detected in patients with acute edematous pancreatitis.

In patients with acute destructive pancreatitis of biliary and nonbiliary genesis the frequency of detecting genotypes NN - (N34) and NS - (N34S) did not differ significantly: 55,5% (5) and 44,5% (4) versus 45,5% (5) and 45,5% (5) respectively ($\chi^2 = 0,001$, $p = 0,97$ and $\chi^2 = 0,114$, $p = 0,74$ respectively).

The homozygous mutation SS - genotype was detected in one person of the said group. It should be noted at that the initiation of the disease was associated with the nonbiliary factor in a female patient with the SS - genotype. The course of the disease was characterized by particular “aggressiveness” with the development of acute suppurative subtotal pancreatonecrosis which became complicated by the formation of abscesses of the omental bursa and the right subdiaphragmatic space, retroperitoneal phlegmon, external pancreatic and duodenal fistulae, left - side exudative pleurisy and toxic bacterial shock. The length of the hospital stays of the patient made up 118 bed days 10 step – by - step surgical interferences, having been performed during this period. The development of the painful form of chronic pancreatitis with a predisposition to frequent recurrence was certified in the said patient in the process of a follow - up. Taking into account the adduced analysis of the patient's case history with the SS-genotype, as well as the nonbiliary and nonalcoholic etiology of the disease, it is rightful, to our way of thinking, to consider, that one of the principal causes of such a severe clinical course of acute pancreatitis in a specific case was its hereditary character.

Thus, the frequency of the NN - and NS - genotypes of the SPINK1 gene in the patients examined by us, did not differ significantly in patients with various forms of acute pancreatitis. The carriage of the unfavorable SS - genotype, in our opinion, may be a contributory factor

for the onset of the disease and a potentiation of its further progression, as well as a prognostic marker of a severe clinical course of acute pancreatitis with the development of necrotic lesions of the pancreas.

An analysis of bibliographical sources, concerning the specific characteristics of the distributions of genotypical variants of the N34S polymorphism of the SPINK1 gene in patients with acute pancreatitis of different population groups, was indicative of contradictory findings (2, 8-10). The findings revealed by us may be accounted for by the ethnic features of the distributions of genotypes and fragmentariness of the obtained data which require further research and systematization.

Conclusions:

1. The frequency of occurrence of the N - and S - alleles of the N34S polymorphism for the SPINK1 gene corresponds to a normal distribution for a prevalent majority of Europeoid populations with a predomination of the favorable "wild" N - allele.

2. The carriage of the favorable N - allele (45,9% and 51,4%) occurs more often among patients with different forms of acute pancreatitis, with a lesser number of pathological SS - homozygotes (2,7%).

3. The frequency of the onset of the biliary form of acute pancreatitis (both edematous and destructive) is not associated with a certain genotype of the N34S polymorphism of the SPINK1 gene. The nonbiliary form of acute pancreatitis occurs insignificantly more often in carriers of the mutant S - allele: 29,7% (11) versus 18,9% (7) of the persons.

4. The carriage of the unfavorable SS - genotype is a probable contributory factor of the initiation of the disease and a potentiation of its further progression, as well as a prognostic marker of a severe clinical course of acute pancreatitis with the development of a necrotic lesions of the pancreas.

Literature

1. Combined bicarbonate conductance-impairing variants in CFTR and SPINK1 variants are associated with chronic pancreatitis in patients without cystic fibrosis / A. Schneider, J. Larusch, X. Sun [et al.] // *Gastroenterology*. – 2011. – Vol. 140. – P. 162–171.

2. High incidence of PRSS1 and SPINK1 mutations in Korean children with acute recurrent and chronic pancreatitis / Y. Lee, K. Kim, J. Choi [et al.] // *J. Pediatr. Gastroenterol. Nutr.* – 2011. – Vol. 52. – P. 478-481.

3. The prevalence of cationic trypsinogen (PRSS1) and serine protease inhibitor, Kazal type 1 (SPINK1) gene mutations in Polish

patients with alcoholic and idiopathic chronic pancreatitis / A. Gasiorowska, R. Talar-Wojnarowska, L. Czupryniak [et al.] // Dig. Dis. Sci. – 2011. – Vol. 56. – P. 894-901.

4. Frequency of *SPINK1* N34S mutation in acute and recurrent acute pancreatitis / P. Rai, A. Sharma, A. Gupta, R. Aggarwal // Journal of Hepato-Biliary-Pancreatic Sciences. – 2014. – Vol. 21, N 9. – P. 663-668.

5. Whitcomb D. Genetic risk factors for pancreatic disorders / D. Whitcomb // Gastroenterology. – 2013. – Vol. 144. – P. 1292-1297.

УДК 616.314.21/22-007.54-06:616.24-008.4:616.742.4-008.6-053.5-073.178-072.3

Lykhota Kostyantyn Mykolayovych, DMD, DMS, Prof.
Department of Stomatology of NMAPE named after P. L. Shupyk

Zhang Qian, PhD student
Department of Stomatology of NMAPE named after P. L. Shupyk

Shcherbyna Tetiana Mykolaiivna, PhD student
Department of Stomatology of NMAPE named after P. L. Shupyk

SUBSTANTIATION OF ECONOMIC EFFICIENCY OF INDIVIDUAL MYOFUNCTIONAL APPLIANCE

Introduction. The aspiration of orthodontists to achieve normalization not only of the structure, but also of the function of the maxillofacial area led to the creation of individual myofunctional appliance (elastopositioner), which allow to take into account all types of violations and eliminate them [1, 2, 3].

Estimating the volume and timing of work in the manufacture of orthodontic devices will allow managers of dental institutions to effectively plan and analyze the work of orthodontists as well as dental technicians.

Consequently, the issue of economic evaluation of the proposed technology, which is due to the need to calculate and justify the time and materials necessary for the manufacture of an orthodontic appliance, is left out.

Materials and methods. To assess the economic effect of the proposed technology, a comparison was made between the time spent by the orthodontist and the dental technician when applying the proposed and generally accepted methodology. 130 time tables were analyzed and the time of manufacture and correction of 130 orthodontic

appliances was evaluated: 72 elasto-positioners, 36 activators function of the Frenkel and 22 activators of Andresen-Goypl.

Results and discussion. As a result of the evaluation of chronometric tables with data on the use of laboratory and clinical time, when using the proposed and conventional devices, it was found that the consumption of time of a dental technician in the manufacture of elasto-positioners is 25 minutes more compared to the process of manufacturing functional double-jaw apparatus (activator Andresen-Goypl and the Frenkel's function regulator). However, from the point of view of saving the clinical time, that is, the time of the orthodontist, elasto-positioners is much more advantageous to use, since they do not need correction.

Conclusions.

1. From the point of view of saving time, elasto-positioners are more beneficial in their use, since they do not require correction, the patient's review is 10-15 minutes once every 3-4 months, while in the application of dual-jaw functional appliance (Frenkel's regulator, appliance Andresen's-Goypl) patient review also includes correction of the device and is 20-30 minutes once every 2-3 weeks.

2. The use of elasto-positioners is economically beneficial, since it significantly optimizes clinical time and improves the efficiency of the orthodontist's dentist work almost 10 times.

Since the works carried out in the dental laboratory belong to the small-scale production, the evaluation of the timekeeping series was carried out, taking into account the length of the manipulation, which depend on the pace of individual manipulations, characteristics of the equipment, etc. Initially, the coefficient of stability was determined, which allows taking into account the scattering - the duration of individual elements:

$$K = \frac{A_{\max}}{A_{\min}}$$

where: A_{\max} - maximum duration of work in time in the timetable;

And \min - the minimum duration of work in time.

In our measurements, the coefficient of actual stability was within the range of 1.3-2.1, which gave us reason to consider it to be satisfactory.

References

1. Kuroyedova V. D. Understanding Orthodontics / Kuroedova V. D., Dmitrenko M. I., Makarova O. M., Stasyuk O. A. - Poltava, 2016. - 88 p.

2. Dawson, P. Ye. Functional occlusion: from the temporomandibular joint to the smile planning / Peter E. Dawson; per. from English; by ed. D. B. Konev. - M.: Practical medicine, 2016. - 592 p.

3. Lykhota K. M. Assessment of occlusion relations of the tooth-jaw system in patients with sagittal anomalies of bite by the method of computer occlusion / K. M. Lykhota // Collection of scientific works by the staff of the NMAPE named after P. L. Shupik. - 2015.- P.24 (3). - P.43-50.

4. Petrychenko O. V. Peculiarities of the structure of the dento-jaw area of orthodontic patients with speech disorders / O. V. Petrychenko // Problems of Military Health: Sb. sciences Ave Ukrainian military-honey. acad. - K., 2017. - Vo. 47. - P. 222-225.

5. Noar Joseph Practical orthodontics. Guide to the correction of occlusion / Joseph Noar. - Lviv: GalDent, 2015. - 104 p.

6. William R. Proffit. Contemporary orthodontics / Proffit W. R., Fields Henry W., Sarver David M. – 5th Edition. – St. Louis : Mosby, Elsevier Health Sciences, 2013. – 768 p.

7. Kutsevlyak V. I. Orthodontics. Textbook for students of the dental faculty, orthodontists, interns / V. I. Kucevlyak, A. V. Samsonov, S. A. Sklyar. - Kharkov: SIM, 2013. - 532 p.

8. Graber Lee W. Orthodontics: Current Principles and Techniques / Lee W. Graber, Robert L. Vanarsdall, Katherine W. L. Vig. – 6th Edition. – St. Luis : Mosby, Elsevier Health Sciences. 2016. – 928 p.

УДК 616.314.17-008.1

Костюк Оксана, студентка

Одесский национальный университет имени И.И. Мечникова

Белоконь Светлана, к.б.н., доцент

ОНУ имени И.И. Мечникова s.v.belokon@onu.edu.ua

Сечняк Александр, к.б.н., доцент

ОНУ имени И.И. Мечникова a.sechnyak@onu.edu.ua

РОЛЬ НАСЛЕДСТВЕННОСТИ В ЭТИОЛОГИИ ПАРОДОНТИТА

Пародонтология – одно из важнейших направлений стоматологии – изучает заболевания пародонта, распространенность которых в мире составляет 90 % [1]. Большое

значение в возникновении пародонтита имеет микрофлора полости рта, ферменты и физиологически активные вещества зубного налета и жидкости зубодесневой борозды, а также зубной камень. Долгое время воспалительные заболевания пародонта считали следствием неспецифического инфицирования микроорганизмами зубной бляшки. Затем на первое место вышла гипотеза специфичной микрофлоры зубной бляшки. В полости рта были обнаружены новые микроорганизмы и признано существование пародонтопатогенных бактерий [2, 3].

Возникновению и развитию пародонтита способствуют аномалии прикуса [4]. К эндогенным факторам относятся генетические нарушения, сдвиги межучточного обмена и его нейрогуморальной регуляции, нарушения иммунологической реактивности организма, кровообращения, дыхания, функциональные и органические изменения внутренних органов и другие факторы, вызывающие снижение резистентности тканей пародонта [1].

Патогенез пародонтита во многом обусловлен неспецифической защитой, однако она влияет не на все антигенные субстанции. Поэтому часто дополнительно активируется специфическая система иммунной защиты [5]. Сообщается, что аутореактивные Т-клетки, природные клетки-киллеры, ANCA, белки теплового шока, аутоантитела и генетические факторы играют важную роль в аутоиммунном компоненте заболеваний пародонта [6].

Генетическую предрасположенность как одну из важных причин пародонтопатий неоднократно отмечалась различными авторами [7; 8]. В возникновении развитии пародонтоза статистически достоверную роль играет наследственный фактор. Предрасположенность к пародонтозу наследуется по доминантному типу. Установлена определенная генетическая зависимость поражения пародонта. Эта закономерность наблюдалась в трех поколениях. Изменение соотношения химических компонентов хромомем (ДНК и гистоновых белков) может быть причиной появления патологических свойств в аппарате наследственности, в частности предрасположения к болезням пародонта. На экспрессию генетических факторов определенное воздействие оказывает окружающая среда. Она может в ряде случаев ускорять проявление аномального генотипа [1].

При поликлиническом осмотре выявлено 403 больных пародонтитом, из которых у 62 установлено наличие в семье

родственников, у которых обследовано 190 родственников, из них с заболеваниями пародонта оказалось 135 человек и здоровых 55 человек. Кроме поликлинического осмотра взрослого населения, обследовано 450 школьников в возрасте от 8 до 18 лет. У 28 человек выявлены пародонтит и гингивит. В 20 семьях у пораженных детей обследовались родственники в количестве 61 человека, среди которых 38 человек оказались больны пародонтитом. В 8 семьях обследуемые родственники (16 человек) были здоровы. Всего больных пародонтитом (пробандов и их родственников) как взрослых, так и детей, оказалось 604 человека. Кроме этого было обследовано 516 здоровых лиц, у которых заболевания пародонта не обнаружено. Всего было обследовано 1120 человек.

Разделение больных на две группы по принципу наличия или отсутствия пораженных пародонтитом родственников и последующий анализ указанных групп позволили выделить группу, в которой заболевание связано с наследственным фактором.

Проведенный анализ показал, что в группе с наследственным предрасположением заболевание проявляется в более молодом возрасте (до 40 лет), тогда как во второй группе заболевание проявляется у лиц старшего возраста (после 40-45 лет). При этом связи между началом проявления пародонтита и других заболеваний в группе с наследственным предрасположением не обнаружено, тогда как во второй группе имеется четкая корреляция между временем проявления пародонтита и таких хронических заболеваний как атеросклероз, гипертоническая болезнь, хронические заболевания печени.

Анализ данных по стадиям заболевания пародонтоза не показал какого-нибудь преимущества в одной из групп. Тем не менее, в группе с наследственной предрасположенностью к пародонтиту встречались лица, полностью потерявшие зубы. Во второй группе больных с полной вторичной адентией не обнаружено.

В группе с наследственной предрасположенностью больных женщин было в 2 раза больше, чем мужчин (172 и 83, соответственно). Во второй группе количество мужчин и женщин приблизительно одинаковое. Другие авторы, изучавшие семейные случаи пародонтоза, также наблюдали неравномерное распределение пораженных пародонтозом лиц мужского и женского пола [9].

По-видимому, в 5-и родословных мы столкнулись с гомозиготными потомками. Негативное влияние гомозиготности по ряду генов отмечалось и в работах других авторов [10, 11].

Контрольная группа подбиралась методом случайной выборки. Результаты контрольного обследования показали, что пораженность пародонтитом в контрольной группе гораздо ниже, чем в группе с наследственным фактором.

Приведенные результаты безусловно указывают на роль наследственного фактора в заболеваниях пародонта. Однако на сегодняшний день ни у кого не вызывает сомнений ведущая роль патогенной и условно-патогенной микрофлоры в этиологии воспалительных заболеваний пародонта [12]. Поэтому наиболее вероятным механизмом влияния наследственного фактора на предрасположенность к пародонтиту является различная реакция иммунной системы на микрофлору у разных людей. Проведенные исследования с применением моноклональных антител позволили выделить два варианта иммунного статуса при пародонтите: с высокой и низкой реактивностью Т-клеточной системы [13]. Данный факт означает, что человеческая популяция различается по реактивности Т системы иммунитета, а эти различия, как известно, генетически обусловлены [14].

Список литературы

1. Пародонтология: национальное руководство / под ред. О.О.Янушевича, Л.А. Дмитриевой.– М.: ГЭОТАР-Медиа, 2018. – 752 с.
2. Цепов Л.М., Голева Н.А. Роль микрофлоры в возникновении воспалительных заболеваний пародонта // Пародонтология. - 2009. - №1. – С. 32-35.
3. Ушаков Р.В., Герасимова Т.П. Механизмы тканевой деструкции при пародонтите // Стоматология. – 2017. - № 4. – С. 63-66.
4. Болезни пародонта. Патогенез, диагностика, лечение / А.С. Григорьян, А.И. Грудянов, Н.А. Рабухина, О.А. Фролова. – М.: Медиц. информ. аналитика, 2004. – 320 с.
5. Есаян З.В. Факторы неспецифической и специфической защиты в патогенезе ранних форм поражения пародонта // Стоматология. – 2005. – № 1. – С. 68-86.
6. Nair S., Faizuddin M., Dharmapalan J. Role of autoimmune responses in periodontal disease //Autoim. Dis. – 2014. – V. 2014: 596824. doi:1155/2014/596824

7. Петрин А.Н., Арутюнов С.Д., Боринская С.А. и др. Генетические факторы предрасположенности к пародонтиту // Стоматолог. – 2009. – № 4. – С. 32-37.

8. Хомик М. І., Мельничук Г.М., Ковальчук Л.Є. Перспективи дослідження спадкової схильності до виникнення і розвитку генералізованого пародонтиту // Клінічна стоматологія. – 2016. – № 4 – С. 28- 33.

9. Максуюков С.Ю., Гаджиева Д.Н., Шахбазов О.И. и др. Возрастные и гендерные аспекты изменения минеральной плотности опорно-двигательного аппарата, зубов и пародонта // Фундаментальные исследования. – 2012. – № 5-1. – С. 74-79

10. Баркан И.Ю., Горбунова И.Л. Прогноз течения хронического генерализованного пародонтита в отдалённые сроки после протезирования несъёмными мостовидными металлокерамическими конструкциями // Современные проблемы науки и образования. – 2016. – № 5.; URL: <http://www.science-education.ru/ru/article/view?id=25428>

11. Лучинський М.А., Болюк Ю.В., Лучинський В.М. Вплив поліморфізму генів PTHR1 та COL1A1 на розвиток захворювань тканин пародонта у людей молодого віку // Клінічна стоматологія. – 2017. – № 2. – С. 4-8.

12. Петрухина Н.Б., Зорина О.А., Ших Е.В. и др. Характеристика микробиоценозов поддесневой биопленки и содержимого кишечника при хроническом генерализованном пародонтите у пациентов с метаболическим синдромом // Стоматология. – 2017. - № 4. – С. 11-19.

13. Романов А.Е., Николаева Е.Н., Фомичева Е.М. и др. Характеристика лейкоцитарных маркеров у больных с хроническим генерализованным пародонтитом в фазе обострения // Стоматология. – 2003. – № 6. – С. 13-16.

14. Клінічна імунологія / Бажора Ю.І., Запорожан В.М., Кресюн В.Й., Годзієва І.М. – Одеса: Одес. держ. мед. ун-т, 2000. – 384 с.

УДК 61.616

Horbatiuk Inna, Ph.D, assistant
Higher State Educational Establishment of Ukraine
"Bukovinian State Medical University"

DIAGNOSTIC VALUE OF USING CLINICAL SCALES FOR THE ETIOLOGICAL DIAGNOSIS OF ACUTE TONSILLOPHARYNGITIS IN CHILDREN

Introduction. Considering the self-limiting character of acute tonsillopharyngitis (ATP) in immune competent children, administration of antibiotics is reasonable only in case of the disease caused by β -hemolytic streptococcus of A group (BHSA), to reduce the risk of development of purulent and immune-mediated complications [1-3]. At the same time, it should be noted that ATP diagnosis caused by BHSA, on the basis of clinical manifestations, appears to be ineffective, due to the absence of reliable differences from non-streptococcal infections[4-5]. Microbiological methods of examination are necessary in order to confirm or exclude the BHSA-etiology of ATP, which is usually not available for general practitioners.

The objective of the study was to improve the clinical diagnosis of acute tonsillopharyngitis in children.

Materials and methods. For this purpose, 102 children, who have been hospitalized with ATP, were examined in the Infectious Department of the Children Regional Hospital of Chernivtsi, Ukraine, during the period 2014-2016. Depending on the presence or absence of BHSA in the inoculation taken from the tonsillar surface, the patients were divided into two clinical groups. The first group included 68 patients with non-streptococcal ATP (nATP), and the second group – 34 children with BHSA available in bacterial inoculation (sATP). The average age of children from the first group was 9.2 years, and from the 2nd group 7.5 years ($p>0.05$). There were 52.2% boys and 38.2% girls ($p>0.05$).

Results. The use of MacIsaac and Centor probabilistic-orientation clinical systems with the total sum less than 3 points was indicative of non-streptococcal nature of the disease. They were also characterized by high specificity (93.9% and 90.9% respectively), but low sensitivity (12.5 % and 20.0% respectively), with predicted value of positive and negative results on the level of 50.0%. At the same time, the post-test probability of the event, that is, realization of non-streptococcal acute tonsillopharyngitis, in case of a positive test only 9.0% increased. It should be noted that according to the given diagnostic systems with assessment score of 3 and more points and the total sum more than 29 by Breeze system, sensitivity and specificity of the test to find streptococcal ATP was not higher than 60%. The post-test probability of the event was increased by 9.0%.

Conclusions. MacIsaac and Centor probabilistic-orientation clinical systems, with the total sum of less than 3, are indicative of non-streptococcal acute tonsillitis in children, with a high specificity, but low sensitivity. The total sum of 3 and more points does not enable to diagnose the disease caused by β -hemolytic streptococcus reliably.

References

1. Park SY, Gerber MA, Tanz RR, et al. Clinicians' management of children and adolescents with acute pharyngitis // *Pediatrics*. – 2006. - № 117. - C. 1871-1878.
2. Chiappini E, Regoli M, Bonsignori F, et al. Analysis of different recommendations from international guidelines for the management of acute pharyngitis in adults and children // *Clin Ther*. – 2011. - № 33. - C. 48-58.
3. Shulman ST, Bisno AL, Clegg HW, et al. Clinical practice guideline for the diagnosis and management of group A streptococcal pharyngitis: 2012 update by the Infectious Diseases Society of America // *Clin Infect Dis*. – 2012. № 55. - C. 1279-1282.
4. Simel DL, Rennie D, Bossuyt PM. The STARD statement for reporting diagnostic accuracy studies: application to the history and physical examination // *J Gen Intern Med*. – 2008. № 23. - C. 768-774.
5. Boccazzi A, Garotta M, Pontari S. Streptococcal tonsillopharyngitis: clinical vs. microbiological diagnosis // *Infez Med*. – 2011. - № 19. – C. 100-105.

УДК 613.24: 616-036.22

Semkina Olga, student

Odessa I.I. Mechnikov National University

Sechnyak Alexandr, Ph.D., Associate Professor

Odessa I.I. Mechnikov National University

Belokon Svetlana Ph.D., Associate Professor

Odessa I.I. Mechnikov National University

THE FAMILY FACTOR IN CHILDHOOD OBESITY

Global rates of childhood obesity have jumped dramatically in the past four decades. The number of children ages 5-19 who are obese has increased ten-fold from 1975 to 2016, and rates are highest in Polynesia and Micronesia. Rates in high-income nations like the rest of Europe and the US have plateaued, but they have not started to decline. The

rates are lowest in Eastern Europe [1]. Childhood obesity has long-term effects on mortality and morbidity. Overweight and obese children are likely to maintain their status into adulthood and are at higher risks for developing chronic diseases such as hypertension, dyslipidemia, type 2 diabetes, heart disease, stroke, gallbladder disease, osteoarthritis, sleep apnoea and respiratory problems, and certain cancers [2].

According to some experts, the raised frequency of obesity among the child population was caused not only by changes in the lifestyle but primarily by the nature of nutrition and physical activity, as well as the influence of anthropogenic environment [3]. Most of the available publications are researching obesity in older adulthood, while the age group of schoolchildren remains mostly out of the researchers' field of view [4].

The analysis of the prevalence of obesity among children and adolescents in the Odessa region is showing the growth of this issue and needed to be diagnosed according to V.I. Velychko with co-authors [5].

For the diagnosis of obesity among children anthropometric indicators and derived indices are widely used, with the most commonly used formula $BMI = \text{weight} / \text{height}^2$ (kg / m^2) according to the Z-score charts recommended by WHO [6].

We combined anthropometric measurement and questioning of Odessa schoolchildren by random sampling method. The purpose of the first stage is to study the physical development of school-age children living in the Odessa region, to study the dynamics of the prevalence of obesity due to the excessive supply of energy resources.

Total number of children and adolescents aged 6 to 16 who took part in the survey was 667 people, including 342 boys and 325 girls, residents of Odessa city.

The survey included anthropometric measurements: height, body weight, BMI.

It was established, that the physical development of school-age children living in Odessa differs in a high frequency of disharmony among representatives of both genders. About 45-60% of children aged 6-16 years old had a normal body weight, 12-17% of children were deficient in weight, and the rest were overweight and obese.

The highest rate of overweight is diagnosed among children of 6 years old, perhaps this phenomenon can be explained as follows: school children show reduced physical activity. The group with a smallest percentage of overweight is adolescence: among children 15 and 16 years old. This can be explained by the fact that at this age, teens are more concerned with their figure and begin to visit different sports sections and pay more attention to products they consume.

In anamnesis, particular attention was paid to heredity. For this purpose, breeders were built and analyzed. An analysis of breeders showed that relatives of 1-2 degrees of kinship with obesity were found in 40% of overweight and obese children. A high correlation was established between obesity among children and parents, which can serve as a proof of the genetic component in the development of obesity, as well as an indicator of the influence of eating culture in individual families.

References

1. Worldwide trends in body-mass index, underweight, overweight, and obesity from 1975 to 2016: a pooled analysis of 2416 population-based measurement studies in 128·9 million children, adolescents, and adults / NCD Risk Factor Collaboration (NCD-RisC)* // *The Lancet*. – 2017. – Vol. 390. – P. 2627-2642. DOI: [https://doi.org/10.1016/S0140-6736\(17\)32129-3](https://doi.org/10.1016/S0140-6736(17)32129-3)

2. Wang Y, Lim H. The global childhood obesity epidemic and the association between socio-economic status and childhood obesity // *Int. Rev. Psychiatry*. 2012 June; 24(3): 176–188. doi:10.3109/09540261.2012.688195. [Electronic resource]. – Access mode: <https://www.ncbi.nlm.nih.gov/pmc/articles/PMC4561623/>.

3. Гурова М. М. Ожирение у детей: эпидемиологические аспекты // *Практика педиатра*. – 2014. – N 3/4. – С. 7–13.

4. Лагода Д.О., Величко В.І., Бажора Я.І. Оцінка поліморфізму генів TLR2, TLR 4, FTO у пацієнтів з БА з НАДМТ або ожирінням в одеському регіоні // *Молодий вчений*. – 2019. – № 3 (1) – С.41-45. - Режим доступу: <http://nbuv.gov.ua/UJRN/>.

5. Величко В. І.; Бабій І. Л.; Лучнікова Т. В.; Венгер Я. І. Дитяче ожиріння як актуальна проблема сучасної педіатричної практики: результати моніторингу в Одеській області // *Одеський медичний журнал*. – 2011. – № 5 (127). – С.42–44.

6. Глобальная база данных об индексе массы тела (ИМТ) [Электронный ресурс]. – Женева : ВОЗ, 2010. – Режим доступа : <http://www.who.int/bmi>.

УДК: 615.38(035.5)

Мулярчук Оксана Василівна, аспірант
Національна медична академія
післядипломної освіти імені П. Л. Шупика

Видиборець Станіслав Володимирович, д. мед. н., професор
Національна медична академія
післядипломної освіти імені П. Л. Шупика

ІНФОРМАТИВНІСТЬ ТРОМБОЦИТАРНИХ ІНДЕКСІВ ПРИ РІЗНИХ ПАТОЛОГІЧНИХ СТАНАХ І ЗАХВОРЮВАННЯХ

Тромбоцити - це високоспеціалізовані без'ядерні клітини крові, що мають форму гладеньких округлих дисків і утворюються в кістковому мозку із мегакаріоцитів і потім поступають в периферичний кровообіг. Тривалість їх життя складає 7-10 діб. У здорової людини вміст тромбоцитів в периферичній крові, в середньому, складає (250000 ± 40000) в 1 мм^3 , при коливанні від 150000 до 400000 в 1 мм^3 (підрахунок на автоматичних аналізаторах – норма 150000 – 400000 в 1 мм^3 , підрахунок за допомогою лічильної камери - 180000 – 320000 в 1 мм^3). За нормальних фізіологічних умов кількість тромбоцитів в крові може коливатись залежно від фізичного навантаження, гормонального фону, вживання їжі, часу доби, тощо. Наприклад, у жінок кількість тромбоцитів коливається залежно від фази менструального циклу, максимально знижуючись в перші дні місячних (на 20 - 50 %). При рівні тромбоцитів нижче норми може спостерігатись кровоточивість [1].

Головним фізіологічним ростовим фактором, що регулює мегакаріоцитопоез та продукцію тромбоцитів, є тромбopoетин. Циркулюючий тромбopoетин внаслідок взаємодії з рецептором c-Mpl, індукує проліферацію і дозрівання попередників мегакаріоцитів, інтенсивність яких залежить від його концентрації. Вказаний рецептор індукує аутофосфорилляцію JAK2, яка надалі фосфорилує декілька субстратних речовин, що призводить до активації низки сигнальних шляхів, насамперед, мітогенактивованої протеїнкінази, фосфоінозитол-3 кінази та трансдуктора сигналів активатора трансдукції. Результатом указаних процесів є індукція факторів транскрипції, що призводить до проліферації та дозрівання мегакаріоцитів [2].

Синтез тромбопоетину відбувається в печінці, нирках, кістковому мозку. Його рівень регулюється за рахунок адсорбції на тромбоцитах. Тому у фізіологічних умовах при збільшенні кількості тромбоцитів рівень тромбопоетину зменшується, а при зменшенні відбувається зворотній процес. Останнім часом доведено про молекулярний механізм регуляції синтезу тромбопоетину [1].

Тромбоцити формуються в цитоплазмі мегакаріоцитів, попередниками яких є мегакаріобласти і промегакаріоцити. На стадії мегакаріоцита клітина втрачає базофілію цитоплазми, набуває червонувато - бузкового забарвлення і в ній з'являється виразна азурофільна зернистість (зернистість Шрідде). Тромбоцити відшнуровуються в синусоїдах кісткового мозку і потрапляють в кровообіг. Утворення тромбоцитів продовжується до тих пір, поки від мегакаріоцита не залишається ядро з вузьким вінчиком із новоутворених тромбоцитів. Після цього ядро руйнується з розпадом на окремі фрагменти. В периферичному кровотоці тромбоцити мають колоподібну форму з гладенькою поверхнею. Активовані тромбоцити представлені зіркоподібними формами з ниткоподібними відгалуженнями - псевдоподіями. В тромбоциті виділяють чотири зони: глікокалік (надмембранний прошарок), мембрану, гель-зону (матрикс) і зону органел. Тромбоцити містять 71% протеїнів, 12% ліпідів і 5,5% неорганічних решток [1]. В периферичній крові тромбоцити знаходяться в циркуляції – 67 %, решта пристінково в судинах та в депо.

Мета роботи – систематизувати та узагальнити дані щодо інформативності тромбоцитарних індексів та можливості їх використання у клінічній практиці.

Методи дослідження: бібліосемантичний, структурно-логічного аналізу, системного підходу.

Результати і їх обговорення. При аналізі тромбоцитарної формули (кількісного складу різних форм тромбоцитів в периферичній крові) здорових людей прийнято виділяти наступні форми тромбоцитів: юні (діаметр 3-5 мкм) – 0 – 0,8 %; зрілі (діаметр 2-4 мкм) – 90 – 95 %; старі (діаметр 0,5-2 мкм) – 2,2 – 5,6 %; форми подразнення (дрібні, гігантські, ланцюжково подібні, хвостаті тощо) – 0,8 – 2,3 %; дегенеративні (не містять або мають комочкоподібний темно-фіолетовий або пілеподібний грануломер) – 0 – 0,2 %; вакуолізовані (містять вакуолізований грануломер) – 0 % [3].

Збільшення юних форм свідчить про посилення регенераторної функції кісткового мозку і можуть спостерігатися

після кровотечі, гемолітичних кризів, післяпологовому і післяопераційному періодах, при ремісії імунної тромбоцитопенічної пурпури, лейкоміях. Підвищення кількості старих і дегенеративних форм властиве для спадкових і симптоматичних тромбоцитопатій, злоякісних захворювань. Форми подразнення з'являються при тромбоцитопатіях, хронічному мієлолейкозі, тромбоцитемії, справжній поліцитемії.

Підрахунок кількості тромбоцитів в периферичній крові здійснюють переважно трьома методами: в рахунковій камері із використанням фазово-контрастного пристрою; фарбованих мазках крові за Фонію; за допомогою гематологічних аналізаторів. За допомогою сучасних гематологічних аналізаторів можна отримати наступні тромбоцитарні параметри: PLT (platelet) – кількість тромбоцитів ($\times 10^9/\text{л}$); MPV (mean platelet volume) фл – середній об'єм тромбоцитів; PDW (platelet distribution width), % - ширина розподілу тромбоцитів за об'ємом; PCT (platelet crit), % - тромбоцитрит; IPF (immature platelet fraction), % - фракція незрілих тромбоцитів; MPC (mean platelet component) – середній тромбоцитарний компонент; тромбоцитарна гістограма.

PLT (platelet) – кількість тромбоцитів в периферичній крові. Нормальна кількість сприяє їх повноцінному функціонуванню, необхідному для утворення тромбоцитарного і фібринового тромбів.

MPV (mean platelet volume) в нормі становить 7,4 – 10,4 фл і знаходиться у зворотній залежності від показника PLT. Показник MPV має тенденцію до збільшення з віком. У дітей віком від 1 до 5 років він дорівнює 8,6 – 8,9 фл, а у людей старших 70 років – 9,5 – 10,6 фл. Також має місце і залежність даного показника від статі – у чоловіків MPV вищий, ніж у жінок. Аналізувати значення MPV необхідно разом із оцінкою тромбоцитарної гістограми.

Збільшення MPV і одночасне зрушення гістограми вправо свідчить про омолодження пула тромбоцитів або про дистромбоцитоз (ТПП, таласемія, цукровий діабет, гіпертиреоз, хронічна обструктивна хвороба легень, сепсис, пре еклампсія вагітних, анемії з порушенням синтезу ДНК і РНК, перед пологовий період, тромбоцитопатії). Показник MPV може збільшуватись при зловживанні алкоголем і тютюнопалінні.

Зменшення MPV і одночасне зрушення гістограми вліво характерно для апластичної анемії, цирозу печінки, симптоматичних тромбоцитозів, стану після мієлосупресивної терапії. Зменшення даного показника спостерігають після спленектомії і при синдромі Віскота-Олдрича.

Транзиторна макротромбоцитемія (зниження MPV і одночасне зрушення гістограми вправо) описана у осіб, що постійно працюють на асфальтуванні доріг, з ракетним паливом. Крупні тромбоцити з аномальною морфологією можуть з'являтися при мієлопроліферативних захворюваннях.

PDW (platelet distribution width) – ширина варіації тромбоцитів за об'ємом – показник, що кількісно відображає гетерогенність популяції тромбоцитів за розмірами (ступінь анізоцитозу тромбоцитів). В нормі цей показник становить 10 – 20 %.

PDW знаходиться у зворотній залежності від кількості тромбоцитів і періоду їх життя. Збільшення PDW із одночасним зменшенням показника MPV свідчить про переважання мікро тромбоцитів серед загальної їх популяції (пригнічення тромбоцитопоезу). Поєднання підвищеного PDW із одночасним збільшенням MPV є ознакою посиленої продукції макротромбоцитів. Одночасна присутність в крові макро- і мікро форм тромбоцитів призводить до збільшення показника PDW, а показник MPV може залишатися в межах нормальних значень.

PCT (platelet crit) – є параметром, що відображає процент тромбоцитарної маси в об'ємі крові. В нормі PCT становить 0,15 – 0,40 %. Даний показник вважають більш інформативним для прогнозування ризику виникнення кровотечі, ніж PLT. У здорової людини показник PCT стабільний. При зменшенні показника PLT посилюється тромбоцитопоез і в циркуляторне русло надходять новоутворені молоді макротромбоцити, і, відповідно, збільшується показник MPV. А при збільшенні показника PLT зменшується продукція тромбоцитів, спостерігають зменшення їх макроформ і зниження MPV. При порушенні рівноваги між PLT і MPV спостерігається зрушення PCT. Зменшення PCT супроводжується патологією первинного гемостазу і ризику виникнення кровотеч. Підвищення PCT сприяє агрегації тромбоцитів, що підвищує ризик виникнення тромбозів.

IPF (immature platelet fraction) в нормі становить 1,0 – 10,3 % і відображає стан тромбоцитопоезу. IPF підвищується при ДВЗ-синдромі, ІТП, регенерації кісткового мозку після хіміотерапії.

MPC (mean platelet component) – параметр, що характеризує щільність і гранулярність тромбоцитів. В нормі становить $259,0 \pm 6,6$.

Тромбоцитарна гістограма в нормі характеризується унімодальністю і асиметричністю. Нормальна тромбоцитарна гістограма повинна починатися із базової лінії в області значень менше 2 фл і закінчуватися в зоні 20-30 фл. Наявність в пробі

макро- або мікро- форм тромбоцитів, шизоцитів, мікроцитів, фрагментів лейкоцитів змінює форму тромбоцитарної гістограми.

Автоматизоване дослідження крові необхідно проводити в проміжку від 0 - 5 хв або через 1 год і пізніше після взяття крові. В проміжку між 5 хв до 1 год відбувається тимчасова агрегація тромбоцитів, що може призвести до заниження їх кількості в пробі.

Висновки. Гематологічні аналізатори дозволяють не тільки автоматизувати процес підрахунку тромбоцитів, підвищити ефективність праці в лабораторіях і покращити якість і точність досліджень, а і отримати додаткові високоінформативні характеристики тромбоцитарної ланки гемопоєзу. При аналізі параметрів тромбоцитів необхідно враховувати можливі причини хибних результатів, В таких випадках слід проводити підрахунок кількості тромбоцитів у камері Горяєва або в мазках крові по Фонію. При виявленні патологічної тромбоцитарної гістограми слід аналізувати фарбований мазок крові, що дозволить професійно прокоментувати і інтерпретувати отримані результати.

Список літератури

1. Green J. P., Arber D. A., Glader B. (eds.) Wintrobe's clinical hematology. - Philadelphia: Lippincott Williams&Wilkins, 2014. - 2278 p.
2. Видиборець С. В., Гайдукова С. М., Мулярчук О. В. Тромбоцити: структура і функції // Сімейна медицина. – 2018. - №2(76). – С.103 – 108.
3. Сергиенко Л. И. Особенности лабораторных методов подсчета тромбоцитов // Лабораторная диагностика. Восточная Европа. – 2015. - №2(14). – С. 119 – 125.

УДК 614.252:37.018.46

Видиборець Станіслав Володимирович, д. мед. н., професор
 Національна медична академія післядипломної освіти імені П. Л. Шупика

КЛІНІЧНИЙ РОЗБІР ПАЦІЄНТА ЯК РІЗНОВИД ПРАКТИЧНОЇ ПІДГОТОВКИ ЛІКАРІВ У СИСТЕМІ ПІСЛЯДИПЛОМНОЇ ОСВІТИ

Основна сутність реформування системи післядипломної освіти лікарів, без сумніву, є постійне піднесення якості її надання [1,2]. Серед провідних положень безперервного професійного розвитку лікарів, які спрямовані на реформування національної

системи вищої медичної освіти, провідна роль відводиться оцінюванню якості як викладання, так і набуття тих чи інших знань слухачами курсів підвищення кваліфікації. Однією із найважливіших проблем в організації післядипломного навчання лікарів є вибір методики проведення практичного заняття. На наш погляд, однією із оптимальних форм проведення практичного заняття на післядипломному етапі підготовки лікарів є клінічний розбір хворих.

Важливою ланкою правильної організації даного виду навчання є вибір форми проведення занять. Технічний прогрес, зорієнтованість на споживача освітянських послуг, вносять корективи в форми проведення практичних занять [2,3]. Ще зовсім недавно практичне заняття у “класичному” варіанті проводилось як демонстрація заделегідь підготовленого пацієнта з обов’язковим викладенням анамнестичних даних про пацієнта та захворювання. Перевагами такої форми заняття є те, що лікарі самостійно готуються до заняття, опановують літературу із теми чи розділу, адже викладач може у будь-який момент залучити слухача до розбору хворого [4]. Наразі, у зв’язку із розвитком уявлень про біоетичні і юридичні норми стосунків “лікар – хворий”, не завжди хворий, особливо той, що має рідкісну патологію чи представляє інтерес у проведенні диференційної діагностики, дає згоду на огляд широким загалом слухачів. Для часткового вирішення означеної проблеми почали створювати моделі “віртуального хворого”, але зрозуміло, що “віртуально” не можна пропальпувати консистенцію лімфатичних вузлів, щитоподібної залози, як не можна і відчутти при проведенні пальпації грудної клітки “голосове тремтіння”, здійснити перкусію легені, серця, визначити розлади чутливості, провести пальпацію органів черевної порожнини тощо. Впровадження дистанційних форм навчання та телемедицини в педагогічний процес дає можливість досвідченому викладачу разом із групою слухачів проводити “дистанційні” консультації і здійснювати клінічний розбір. На наш погляд, остання форма проведення клінічного розбору є прийнятною для групи слухачів, які мають певний досвід самостійної практики, і може себе не виправдати при роботі з лікарями-інтернами та лікарями, які не мають достатнього клінічного досвіду - початківцями.

Іншою формою проведення практичних занять із лікарями є клінічний розбір-дискусія. Даний розбір полягає у попередній підготовці хворого за темою занять та самопідготовці лікарів. Після доповіді куратора хворого (із числа лікарів-слухачів циклу) і уточнень з боку решти слухачів неясних моментів стосовно

пацієнта, заняття переміщується в площину дискусії, яку проводять слухачі циклу (вже без присутності хворого), а викладач лише направляє дискусію, коригує та доповнює теоретичною інформацією. Дана форма навчання є корисною для всіх категорій слухачів, але особливо – для інтернів та лікарів, які мають незначний клінічний досвід.

Прийнятною формою проведення практичних занять є клінічний розбір-експромт. Його проводять при звичайному обході хворих у базовому відділенні кафедри. Після огляду хворого, в навчальній кімнаті проводять обговорення правильності встановлення діагнозу, достатності обстеження, призначень, визначаються помилки (якщо останні мають місце), розроблюються схеми їх усунення. Відносним недоліком такої форми занять є те, що слухачі циклу спеціально не готуються до клінічного розбору, а тому обсяг засвоєної ними інформації, як правило, менший. Очевидно, що дана форма проведення клінічного розбору є прийнятною для слухачів циклів тематичного вдосконалення, а менш прийнятною для інтернів і лікарів циклів спеціалізації.

Звісно, що важливим моментом у проведенні такої форми практичних занять як клінічний розбір, є рівень загальної підготовки та педагогічного досвіду викладача [5, 6]. Безперечно, що вимоги до рівня викладацької майстерності при проведенні практичних занять на різних етапах післядипломної підготовки лікарів мають бути різними [7]. Так, у молодих викладачів можуть виникати проблеми при проведенні розбору-експромту, коли слухачами є викладачі першої і вищої категорії. Цілком очевидно, що при формуванні плану занять завідувач кафедри має скеровувати педагогічний потенціал таким чином, щоб саме більш досвідчені викладачі-діагности проводили клінічні розбори. Оцінити лікарський досвід слухачів є можливість під час вступної конференції, яку проводять в день заїзду на цикл удосконалення.

Таким чином, практичне заняття у вигляді клінічного розбору є однією із форм навчання, яке має непересічне значення для практичної підготовки лікарів. Рекомендуємо диференційовано до контингенту слухачів застосовувати всі три форми занять. Віддавати перевагу треба тій формі проведення клінічного розбору, яка дасть максимальну віддачу – засвоєння навичок роботи із хворим, стимулює до самостійного доопрацювання теми в поза навчальний час.

Список літератури

1. Вдовиченко Ю. П., Вернер О. М., Головань Д. І. Дискусійні питання безперервного професійного розвитку // Проблеми безперервного професійного розвитку лікарів і провізорів: мат. наук.-метод. конф. з міжн. участю. – К., 2007. – С.27-29.
2. Вороненко Ю. В., Мінцер О. П. Фактори реформування післядипломної медичної освіти // Там же. – С.10-14.
3. Cernansky Ch. J. Utilization of new technologies in the construction of distance education platforms // Там же. – С.31-34.
4. Гайдукова С. Н., Выдыборец С. В., Хоменко И. М. и др. Методика изучения научной, учебной и учебно-методической литературы // Нове в гематології та трансфузіології. - 2006. - Вип.2. - С.167-170.
5. Гайдукова С. М., Гусєва С. А., Видиборець С. В. та ін. Проблеми підвищення кваліфікації викладачів вищих медичних закладів IV рівня акредитації та Болонський процес // Укр. журн. гематол. та трансфузіол. - 2005. -№4(д). - С.7-8.
6. Хвисьюк О., Марченко В., Пономаренко В., Зосимов А. Мотиваційні аспекти управління педагогічним персоналом вищого медичного закладу післядипломної освіти // Післядипломна освіта в Україні.- 2006. - №2. - С.70-74.
7. Чміль А. Принципи формування системи управління якістю вищої освіти в умовах реформування // Там же. - С.75-76.

УДК 616.379-008.64-085

Бублій Юлія Станіславівна, аспірантка

Національна медична академія
післядипломної освіти імені П. Л. Шупика

Обухівська центральна районна лікарня

БОЛЬОВІ ПОЛІНЕВРОПАТІЇ

Вступ. Больові поліневропатії (БП) зустрічаються порівняно часто, але їх діагностика, диференційна діагностика, лікування залишаються актуальною проблемою. Заснована в 1973 році Міжнародна асоціація з вивчення болю (IASP), що об'єднує науковців, лікарів, медсестер, налічує понад 7 тисяч членів із 95 країн світу, дала наступне визначення: біль – це неприємні сенсорні або емоційні відчуття, пов'язані з реальним або потенційним ураженням тканин або описані в межах такого ураження [1]. Дане визначення дає чітко окреслений фактор ураження й фактор суб'єктивного відчуття ураження як на сенсорному рівні, так і на

емоційному. За тривалістю розрізняють гострий біль (триває менше 6 місяців, зазвичай зникає після усунення травмуючого агенту) і хронічний (понад 6 місяців). Поліневропатії займають чільне місце в структурі больових синдромів. Найпоширенішими є метаболічні, дизимунні, токсичні, паранеопластичні, інфекційні і спадкові БП. БП проявляються сенсорними, вегетативно-трофічними і руховими порушеннями, але в клінічній картині переважають сенсорні порушення і невропатичний біль, який є домінуючим симптомом.

Мета роботи – систематизувати та узагальнити дані стосовно патофізіологічних механізмів формування больового синдрому при БП.

Основна частина. Патофізіологічні механізми невропатичного болю досить різноманітні і наразі залишаються дискусійними. Периферичними компонентами механізмів невропатичного болю вважають ектопічну активність первинних аферентів із ділянок аксональної дегенерації і сегментарної демієлінізації, ефаптичне передавання збудження, ноцицептивну сенсibiliзацію за рахунок концентрування алгогенних субстанцій, активізування ноцицепторів, патологічне імпульсування із аксональних розгалужень при регенеруванні нерва. На наш погляд, найдоцільніше представлено систематизацію механізмів виникнення периферичного болю J.W. Scadding (2006) [2].

Таблиця 1

Клінічні симптоми і механізми виникнення невропатичного болю

Біль/стимул	Залучені аферентні волокна	Механізми
Постійний біль	Ноцицептори. А- δ і С	Ектопічна активність в периферичному аксоні і спинно-мозковому ганглії
Деаферентаційний біль	ні	Дизінгібірування нейронів заднього рогу
Статична гіпералгезія	С	Сенситизація ноцицепторів С-волокон
Динамічна гіпералгезія, алодинія	А- β	Центральна сенситизація, що ініційована ноцицептором «на вході»
Гіпералгезія на укол	А- δ	Центральна сенситизація, така що ініційована, але не підтримується ноцицептором «на вході»

Холодова гіпералгезія	Холод-сенситивні С	Центральне дизінгібування і, можливо, периферична сенситизація
Теплова гіпералгезія	С	Сенситизація ноцицепторів
Гіперпатія	А-β або С	Центральна сенситизація
Біль, що катехоламін/симпатично обумовлений	А-β, А-δ або С	Периферична сенситизація внаслідок експресії β-адренергічних рецепторів в ушкодженному нерві

Невропатичний біль, зазвичай, проявляється сенсорними позитивними і негативними симптомами, а також вегетативними порушеннями в зоні болю. До позитивних симптомів відносять спонтанний біль, який може бути пароксизмальним або постійним у вигляді шкірного, глибокого, вісцерального, а також стимулзалежний біль, що проявляється алодинією, яка може бути механічною, динамічною, термічною. До позитивних симптомів відносять також гіпералгезію і гіперпатію.

До негативних сенсорних симптомів відносять зниження температурної, вібраційної і глибокої чутливості. Вегетативна дисфункція може виражатися у вазомоторних і трофічних порушеннях у вигляді зміни забарвлення, температури шкірних покривів, порушення потовиділення, росту волосся і нігтів. До позитивних рухових симптомів відносять крампи, фасцикуляції, дистонію, міокімії, нейроміотонію, посилення фізіологічного тремору, а до негативних – гіпотонію, слабкість і атрофію м'язів.

Обстеження хворих на БП включає загальні аналізи крові і сечі, дослідження функції печінки і нирок, визначення ревмопроб, імунологічні дослідження, антинеуральних антитіл, білкового спектра фракцій сироватки крові, глюкози крові, радіоімунологічні дослідження гормонів щитоподібної залози, вмісту вітамінів в сироватці крові, ультразвукове дослідження внутрішніх органів і рентгенологічне дослідження грудної клітки, дослідження цереброспінальної рідини, електронейрографічні дослідження, кількісне сенсорне тестування, дослідження контактних теплових викликаних потенціалів, лазерних викликаних потенціалів. При показаннях проводять біопсію шкіри, м'язів, нервових волокон, а для виключення спадкових невропатій – генодіагностику [2].

Для скринінгу пацієнтів із неврологічним болем розроблені різні анкети і комбіновані шкали оцінювання як суб'єктивних скарг, так і об'єктивних неврологічних симптомів. Наразі одним із найчутливіших вважають опитувальник DN4, при позитивних 4 і більше відповідей із 10 пунктів названого опитувальника дозволяють стверджувати про неврологічне походження болю. Чутливість методики DN4 складає 80%, що дозволяє використовувати її для скринінгу невропатичних больових синдромів.

Наразі не існує загальноприйнятої класифікації БП. Найчастіше БП за причинами, що їх обумовили, виділяють наступні: ідіопатична дистальна сенсорна невропатія, метаболічні поліневропатії (діабетична, алкогольна, гіпотиреоїдна, порфірійна, уремічна, амілоїдна, внаслідок дефіциту вітамінів і харчування), медикаментозна, токсична, паранеопластична, спадкові, інфекційні (ВІЛ/СНІД-інфекція, лепра, кліщовий борреліоз тощо), дизимунні (синдром Гієна-Барре, парепротейнемії тощо).

З морфологічної точки зору переважна більшість БП обумовлена ураженням метамелінізувальних і безмієлінових волокон і тому є у переважній кількості аксонопатіями. Захворювання може мати гострий перебіг при інфекційних, ішемічних, токсичних БП; підгострий – при метаболічних, дизимунних, медикаментозних БП; хронічний – при спадкових.

Серед хронічних видів болю прийнято виділяти три основні види, а саме – психогенний, соматогенний, невропатичний. Психогенний біль є виявом різноманітних психічних розладів, наприклад, депресій. З огляду на походження такого болю не викликає подиву висока ефективність психотерапії і антидепресантів. Соматогенний біль пов'язаний із активацією ноцирецепторів при травмах, запаленні, ішемії або розтягненні тканин. Клінічно виділяють посттравматичний і післяопераційний больові синдроми, біль при захворюваннях внутрішніх органів, у онкологічних хворих, міофасціальні больові синдроми тощо [2].

У хворих із невропатичним болем, на відміну від соматогенного, має місце первинне ушкодження периферичної та/або центральної нервової системи. До особливостей невропатичного болю відносять здатність зберігатися навіть після усунення вогнища первинного ураження або навіть виникати у віддалені терміни, що свідчить про втрату охоронної функції, стаючи причиною страждань хворого. Як приклад, можна навести постгерпетичну невралгію, за якої після регресії висипки може тривалий час зберігатися інтенсивний невропатичний біль.

Розрізняють центральні і периферичні патогенетичні механізми формування больового синдрому при БП. До периферичних механізмів відносять зміну порогу збудливості ноцирецепторів, активацію «дрімаючих» ноцирецепторів, сегментарну атрофію, демієлінізацію, появу ектопічних розрядів із ділянок дегенерації й регенерації нервових волокон. Потік больових імпульсів, що виникає на периферії, прямує до центральної нервової системи. Наразі є встановленими механізми ушкодження периферичних нервів. Це поліоновий, гексозаміновий шляхи, активація протеїнкінази С, ейкозаноїдів і циклооксигенази, гіперпродукція кінцевих продуктів надлишкового оксидативного стресу тощо. Різні види БП мають свої власні патогенетичні механізми формування, тому, очевидно, не завжди обґрунтованим призначення нестероїдних протизапальних препаратів для усунення невропатичного болю.

Центральні механізми болю полягають у виникненні осередку збудження на різних рівнях центральної нервової системи унаслідок порушення гальмівних процесів проходження больових імпульсів з периферії, що і формує відчуття болю. Поява таких осередків збудження пов'язана з так званою центральною сенситизацією нейронів. В нормі, імпульс з периферії повинен поступово згасати й зникати, а при БП він не тільки не згасає, а, навпаки, потенціюється, примножується і посилюється, залучаються до патологічної імпульсації і збудження сусідні нейрони, а також нейрони із вищих центрів больового сприйняття. Для БП характерним є феномен “wake-up” або підбурювання. До інших особливостей хронічного болю при БП є його поєднання з розвитком депресивного синдрому та порушеннями сну.

Висновки. БП порівняно часто зустрічаються у лікарській практиці, але їх діагностика, диференційна діагностика, лікування залишаються актуальною проблемою. Патофізіологічні механізми невропатичного болю досить різноманітні і наразі залишаються дискусійними і остаточно не вирішеними.

Список літератури

1. www.iasp-pain.org
2. Scadding J.W. Clinical examination: Handbook of clinical neurology / Elsevier, Netherlands, 2006.-Vol.81. - P.385-395.

УДК: 616.61+616.155.1

Borysenko Dmytro Olexandrovysh, Ph.D student
Shupik National Medical Academy for Postgraduate Education

Vydyborets Stanislav Volodymyrovych, M.D., Professor
Shupik National Medical Academy for Postgraduate Education

INFORMATIVE VALUE OF MORPHOMETRIC INDICES OF ERYTHROCYTES IN DIFFERENT FORMS OF ANEMIAS

The anemic syndrome often occurs as a result of the development and progression of the tumor process, and cytostatic and (or) radiation therapy used to treat cancer, the presence of hemolysis, splenomegaly, hemorrhagic syndrome, hemodilution, ineffective erythropoiesis, the cascade of disorders in iron metabolism regulation in the body of the patient, whose key link is now considered to be the changes in the synthesis of hepcidin [1, 2]. In the erythrocytes of a person in the course of his life changes occur due to gender, age-specific features of metabolism, hematopoiesis [1]. In the hematopoiesis system itself, when pathological conditions and disease development occur, certain functional and morphological changes appear. Iron deficiency anemia (IDA, MKH - D50) is a disease that is accompanied by significant changes in erythropoiesis, qualitative and quantitative changes in erythrocytes, impaired functioning of organs and systems. Fundamentally different mechanisms of formation have anemia of malignancies (malignant anemia, MKX – D63.0), which, no doubt, should affect the particular qualities of erythropoiesis [1]. Among malignant diseases of the urinary system stipulates the urothelial bladder cancer (UBC). In the available literature, we have not encountered data on the comparison of morphometric changes in erythrocytes in patients with IDA and patients with malignant anemia in malignant diseases of the urinary system, so it prompted us to conduct appropriate study.

The **objective** of the work is to conduct a morphometric analysis of peripheral blood erythrocytes in patients with iron deficiency anemia (IDA) and malignant anemia in urothelial bladder cancer (UBC) to identify specific changes and use them in a differential diagnostic practice.

Material and methods. As the study material blood of 110 patients (58 men and 52 women) was taken. Among them 53 patients (31 women and 22 men) with IDA were examined, they formed the first (I) observation group and 57 patients (36 men and 21 women) with

UBC, where the course of the underlying disease was burdened by malignant anemia second (II) observation group. The age of the patients under the survey is from 22 to 69 years. All patients were examined before any treatment was prescribed. The diagnosis of IDA was verified based on a typical clinical picture (signs of anemic hypoxia and sideropenic syndrome), typical hematologic picture of peripheral blood and indicators of iron metabolism.

The severity of anemia was defined according to the criteria proposed by the National Cancer Institute (USA) as follows: mild Hb from 10 to 12 g/dL, moderate Hb from 8 to 10 g/dL; severe Hb from 6,5 g/dL to 8 g/dl, life-threatening Hb below 6,5 g/dL. Among the patients with IDA, 19 were diagnosed with a mild type, 15 with a moderate, 11 with severe, and 8 with a life-threatening one. Among the patients with malignant anemia 29 were diagnosed with a mild type, 12 with moderate, 10 with severe, and 6 with life-threatening.

The control group consisted of 50 healthy primary donors who had no history of cancer or chronic inflammatory disease. All donors were examined at the State Institution "Blood Transfusion Station of the Southwestern Railway" following the requirements of the "Procedure of medical examination of blood donors and (or) its components", approved by the Order of the Ministry of Health of Ukraine dated 01.08.2005 under No. 385 "On infectious safety of donor blood and its components".

Patients with UBC were conducted with a thorough histological examination of the drugs, taking into account the nature of the tumor margins with the surrounding tissues, the severity of infiltration, the presence of tumor cells in the vessels, the number of mitoses, including atypical ones. In addition, the cellular elements of different maturity (in^o): low differentiated (LD), moderately differentiated (MD), highly differentiated (HD) cells were determined in tumors. The degree of malignancy and histologic type of the tumor were evaluated according to the generally accepted criteria. The research materials were statistically processed according to the relevant programs. The significance of the difference was assessed using the Student's Difference Factor t-test ($p < 0.05$).

Results of the study and discussion. When analyzing the obtained data, it was found that the erythrocyte indicators in the examined patients were as follows (Table 1).

Table 1

Erythrocyte indicators in the examined patients and healthy people ($X \pm m$)

Indicator	Control group (n=50)	I group (n=53)	II group (n=57)
RBC, 10 ¹² /L	4,62±0,05	3,19±0,14*	3,30±0,15*
MCV, fl	86,01±0,47	80,11±0,74*	81,21±0,41*
MCP, pg	28,95±0,11	27,71±0,43	27,73±0,37
MCHC, g/dL	33,12±0,12	34,61±0,04*	34,31±0,04*
RDW,%	13,21±0,06	14,25±0,21*	13,99±0,09*

*p <0.05 compared with indicators in control group.

As it is seen from the data above, significant changes in the morphometric parameters in patients with IDA and malignant anemia with UBC were found in the peripheral erythrina link. Besides, patients from group I showed a significant (p <0.01) increase in RDW compared with patients from group II. We have not found any significant changes in the above indicators depending on the sex and age of the patients from the observation groups I and II (p <0.05). Data on the erythrocyte cytometry indicators in patients under the observation is given in Table 2.

Table 2

Indicators of erythrocyte cytometry in patients under the observation (X ± m)

Indicator	Control group (n=50)	I group (n=53)	II group (n=57)
Average diameter erythrocytes, μm ³	7,22±0,04	6,21±0,12*	6,31±0,03*
Share of micro - and schizocytes, fl	4,81±0,11	30,39±0,63*	14,21±0,23*
Anisocytosis indicator, %	4,01±0,12	17,33±0,12*	7,76±0,13*
Discocytes, %	80,91±0,47	54,29±0,15*	65,11±0,08*
Anomalous forms, %	19,07±0,52	45,71±0,14*	34,79±0,11*

*p <0.05 compared with indicators in control group.

As it is seen from data in table 2, patients in both groups showed a significant increase in the number of transformed erythrocytes (stomatocytes, echinocytes, etc.), and, accordingly, a decrease in the number of normal discocytes. A more significant decrease in the average diameter of erythrocytes, an increase in the proportion of microcytes and an increase in the level of anisocytosis (p <0.05) was found in patients from a group I. In addition, a clear poikilocytosis was found in patients from group I, that showed a significant decrease in the number of discocytes, an increase in the number of echinocytes and irreversibly altered pre-hemolysed forms of erythrocytes.

An increase in the number of echinocytes is always accompanied by an increase in blood viscosity. Moreover, rigid erythrocyte forms,

due to their loose contact with the vessel wall, cannot fully participate in a gas exchange, which enhances tissue hypoxic processes. The movement of these cells in the total volume of capillary blood flow slows down, which can create a favorable background for the formation of microtubules. If we take into account that these processes occur in the vessel crease, where pathophysiological and pathobiochemical shifts occur, the significance of these disorders in the formation of anemic hypoxia syndrome in the examined patients of both groups will become more obvious. In the erythrocyte formula in patients from group I, against the background of a decrease in the average size of erythrocyte cell diameter and an increase in anisocytosis due to an increase in the number of microcytes we observed a significant decrease ($p < 0.01$) in the number of discocytes, an increase in the number of echinocytes and irreversibly changed prehemolyzed erythrocyte forms, that can obviously affect the life span of erythrocytes.

Conclusions.

1. Malignant anemia is an urgent problem in the modern oncology clinic since anemic syndrome is one of the common complications of cancer. Instead, the number of studies highlighting this problem in cancer of the urinary system is limited. Also, the issues of secondary metabolic disorders in anemic hypoxia in combination with tumor intoxication are insufficiently covered.

2. Malignant anemia at UBC is accompanied by significant changes in the morphometric characteristics of erythrocytes, which is manifested by a decrease in the proportion of discocytes, an increase in the proportion of echinocytes and irreversibly altered prehemolytic forms of erythrocytes.

3. The changes that we have detected in the erythrocyte link of peripheral blood, on the one hand, is a reflection of the peculiarities of hematopoiesis and, in particular, erythropoiesis, and on the other, evidence of deeper pathophysiological disorders in people with malignant anemia while UBC.

4. IDA is characterized by changes in morphometric parameters: a decrease in the average diameter of erythrocytes, an increase in the number of microcytes and an increase in the level of anisocytosis, clear poikilocytosis, which showed a significant decrease in the number of discocytes, an increase in the number of echinocytes and irreversibly changed prehemolyzed erythrocyte forms.

5. Further study of the pathophysiological and biochemical changes in the erythrocyte link of hematopoiesis with IDA and malignant anemia is a promising area of scientific research. Its implementation will allow optimizing diagnostics, differential diagnosis

and pathogenetic treatment regimens in these categories of patients, which, in the end, will obviously lead to an improvement in their quality of life.

List of references

4. Green J. P., Arber D.A., Glader B. (eds.) Wintrobe's clinical hematology. - Philadelphia: Lippincott Williams&Wilkins, 2014. - 2278 p.
5. Atanasiu V., Manolesku B., Stoian I. Hepsidin – central regulator of iron metabolism // E. J. Haematol. – 2007. – Vol. 78, № 1. – P. 3-10.

УДК 13058

Savin Volodimir Vasilyevich

Chernivtsi Regional Clinical Hospital,
Department of Vascular Surgery

Dombrovskiy Dmitry Borisovich, PhD, MD

Bukovynian State Medical University

Oliynyk Yuriy Vasilyevich

Chernivtsi Regional Clinical Hospital,
Department of Vascular Surgery

RATIONALIZATION FOR CORD BLOOD CELL TRANSPLANTATION IN PATIENTS WITH DISTAL LESION OF LOWER LIMB ARTERIES

Chronic obliterating diseases of the arteries of the lower extremities occupy more than 20% of all lesions of the cardiovascular system in Ukraine [1, 2, 3]. Mortality among patients with the initial clinical manifestations of this pathology in the form of intermittent claudication is 3-5% per year, and with the presence of critical lower limb ischemia, the mortality rises to 20% per year [4, 5].

The frequency of amputations in vascular pathology both in Ukraine and abroad reaches 59%, and the mortality rate reaches 48%. Mortality remains the main issue in this group of patients: 30–40% of them live less than 5 years [3-6].

In the absence of a 'receiving' vascular bed or contraindications for reconstructive surgery, the only way is amputation or indirect revascularization, which enhances the compensatory capabilities of the

microvasculature due to an increase in the density and total area of the capillary network [7].

Thus, the problem of treating patients with distal lesions of the lower extremity arteries is one of the most relevant in vascular surgery, and its solution will not only save the limb to inoperable patients but also significantly improve their quality of life.

There is enough randomized stem cell research in the world. Their diversity, degree of technical complexity and injury rate has been known for a long time and are widely discussed in the research literature.

Kalogeropoulos AP et al. [8] published in 2016 the results of a randomized POSEIDON-DCM Trial study comparing the safety and efficacy of autologous and allogeneic mesenchymal bone marrow stem cells in the treatment of chronic non-ischemic dilated cardiomyopathy, conducted at the University of Miami Hospital, USA, from 2011 to 2015.

In 2016, scientists from Duke University and the Houston Methodist Neurological Institute (USA) published the results of phase 1 of multiple site open prospective clinical trials that examined the safety of cord blood cell transplantation in patients after ischemic stroke. The study proved that this technique is safe, well-tolerated and possible. A larger, randomized, placebo-controlled, double-blind phase 2 trial has now been initiated to evaluate the ability of cord blood cells to improve functional outcomes in patients with acute ischemic stroke [9].

To carry out a comparative analysis of the clinical condition of patients with distal lesions of the arterial bed using standard conservative therapy with cord blood cell transplantation and without it.

The experimental group included patients with manifestations of chronic lower limb ischemia against the background of atherosclerosis, who underwent cord blood cell transplantation in combination with conservative therapy. The control group included patients with obliterating atherosclerosis and distal vascular lesions of the lower extremities, received a basic course of conservative therapy. To determine the quality of life before and after cord blood cell transplantation, we used a number of standardized questionnaires, which helped to determine the distance of intermittent claudication and make a subjective assessment of the personal well-being level of patients. To analyze the state of microcirculation in the ischemic limb, we used the laser Doppler flowmetry method.

The following changes were observed after the cord blood cell transplantation: an improvement in the general state of patients, a decrease in the degree of ischemia according to Rutherford's

classification, an increase in the distance and speed of painless walking during the first 3 months by 5-10%, and 1.3 times in 12 months compared with the control group. The improvement in the microcirculatory parameters of laser Doppler flowmetry was noted from the end of the first to the 12th month after transplantation, which indicated an improvement in microhemodynamics.

Thus, the use of cord blood cell transplantation in order to stimulate angiogenesis allows one to obtain a long-term positive clinical effect, which manifests itself in the form of an increase in the distance and speed of painless walking, improved working capacity, and improved personal well-being of patients in the physical, psychological and socio-economic field, correlated with laser Doppler flowmetry data and expands the possibilities of successful treatment of patients with chronic ischemia of the lower extremities on the background of obliterating atherosclerosis.

References

1. Babijchuk L.A., Kudokotseva O.V., Ryazantsev V.V. New perspectives in cryopreservation of cord blood nucleated cells. *Hematology and Blood Transfusion*; 2008 (34): 17–21.
2. Babijchuk L.O., Grischenko V.I., Gurina T.M. et al. at., inventors. Way for cryopreservation of cord blood nucleated cells, including hemopoietic stem cells. Patent of Ukraine N92227. 2010 Oct 11.
3. Petrenko Y., Sykova E., Kubinova S. The therapeutic potential of three-dimensional multipotent mesenchymal stromal cell spheroids, *Stem Cell Research & Therapy*. 2017; 8(1):94.
4. Perekhrestenko PM, Kalynychenko TO, Glukhenka GT, Algazinova MK. Creation of the hematopoietic cell cryopreservation laboratory in Kiev: historical background. In: Materials of the scientific-practical conference with the participation of international specialists devoted to the 75th anniversary of the State Institution “Institute of Hematology and Transfusion of the National Academy of Medical Sciences of Ukraine”. Kyiv: Atika-N, 2011: 176–78 (in Ukrainian).
5. Goltsev AN. Institute for problems of cryobiology and cryomedicine of the National Academy of Sciences of Ukraine: history, present, future. *Probl Cryobiol* 2012; 22: 233 (in Russian and in English).http://zik.ua/news/2017/04/24/valovyy_natsionalnyy_dohid_ukrainy_u_2016_rotsi_2358_trln_gryven_1085217
6. Kirklin JK, Cantor R, Mohacsi P, et al. First Annual IMACS Report: A global International Society for Heart and Lung

Transplantation Registry for Mechanical Circulatory Support. *J Heart Lung Transplant*. 2016;35:407–12.

7. Patel AN, Henry TD, Quyyumi AA, et al. Ixmyelocel-T for patients with ischaemic heart failure: a prospective randomised double-blind trial. *Lancet*. 2016;387:2412–21.

8. Kalogeropoulos AP, Fonarow GC, Georgiopoulou V, et al. Characteristics and Outcomes of Adult Outpatients With Heart Failure and Improved or Recovered Ejection Fraction. *JAMA cardiology*. 2016;1:510–8.

9. Lund LH, Edwards LB, Dipchand AI, et al. The Registry of the International Society for Heart and Lung Transplantation: 33rd Adult Heart Transplantation Report — 2016; Focus Theme: Primary Diagnostic Indications for Transplant. *The Journal of Heart and Lung Transplantation*. 2016;35(10):1158–1169.

УДК 13058

Sheremet Mikhailo Ivanovich

Ph.D., MD, Associate Professor
Bukovynian State Medical University

Tkachuk Nina Petrivna

asistent
Bukovynian State Medical University

NEW MARKERS OF PROGNOSTICATION OF POST- OPERATIVE RECURRENT GOITER

Despite extensive experience in surgical treatment of nodular goiter, the incidence of postoperative recurrence is not reduced and reaches 5-10% [1-3]. Among the problems of thyroid surgery, the most discussed in the literature are the development of indications for surgery with the choice of its optimal volume, as well as the prevention of postoperative relapses and hypothyroidism [2-3].

There are many publications in the literature on the study of thyroid morphology in postoperative recurrent goiter.

One factor in the occurrence of post-operative recurrent goiter (PRG) is impaired cell cycle regulation with inhibition of apoptosis and activation of proliferation [3-4].

The purpose of the study was to create new prognostic markers for the diagnosis of postoperative recurrent goiter by investigating the activity of apoptosis and proliferation in thyroid tissue in such patients.

During 2016-2018, 55 women were diagnosed with PRG. 30 were diagnosed with PRG (group I, primary). Recurrent goiter occurred 12 ± 7.5 years after surgery.

The indications for reoperation in this group of patients were: enlargement of the thyroid gland with symptoms of contraction and constriction of the trachea and esophagus; the presence of nodes with compression on the neck; progressive growth of goiter, despite conservative therapy for 1-1.5 years; suspected malignant rebirth based on FNAP (fine needle aspiration biopsy). A group of 25 women who were diagnosed with thyroid adenoma (group II) according to ultrasound, FNAB and histologic findings after surgery. We have identified this group because this pathology is one of the most common nodal forms of goiter. Thyroid tissue from 36 Chernivtsi residents killed in road accidents and accidents (group III) was taken for control.

All patients underwent surgery. The volume of surgery is from hemithyroidectomy to thyroidectomy. After the intervention, the thyroid tissue was removed for immunohistochemical study no later than 30 min. after surgery. Pieces of tissue weighing 100-300 mg were delivered on ice to the laboratory and immediately cut into 4-6 parts by weight of an average of 50-70 mg each. After separation, they were closed in a special plastic container and stored at -70°C until basic studies were performed.

The number of cells and their density were determined with markers distributed on the cell surface, Fas, FasL and intracellular proliferation markers Ki-67 and apoptosis Bcl-2, p53. Also an indicator of the density of expression of receptors (proteins) on cells or a group of cells. Numerous groups of cells formed by possible combinations were also investigated: p53 / Ki-67, p53 / Fas, Bcl-2 / Ki-67, Bcl-2 / Fas, Fas / Ki-67, p53 / FasL, Fas / FasL, Bcl-2 / FasL.

The study shows that in patients with postoperative recurrent goiter activation of Fas-induced apoptosis of thyroid cells with a pronounced expression of Fas on thyrocytes and their destruction, as well as an increase in the number of immunoreactive cells expressing Ki-67 responsive reaction preserved follicular epithelium of the thyroid gland. The expressed expression of Bcl-2 in thyroid lymphocytes of patients with postoperative recurrent goiter prevents the entry of cells into the process of apoptosis and prolongs their survival time, which undoubtedly plays an important role in the recurrence of hyperplastic processes in thyroid tissue. Determination of indicators (number of cells, receptor / protein expression density) of the main and combined markers, regulators of apoptosis and proliferative capacity can serve as additional diagnostic and prognostic tests to the main instrumental,

laboratory and morphological methods of diagnosis of postoperative recurrence, recurrent diagnosis.

Список літератури

1. Zambudio AR, Rodríguez J, Riquelme J, Soria T, Canteras M, Parrilla P. Prospective study of postoperative complications after total thyroidectomy for multinodular goiters by surgeons with experience in endocrine surgery. *Ann Surg.* 2004;240(1):18-25.
2. Yeung MJ, Serpell JW. Management of the solitary thyroid nodule. *Oncologist.* 2008;13:105-112.
3. Tezelman S, Borucu I, Senyurek Giles Y. et al. The change in surgical practice from subtotal to near-total or total thyroidectomy in the treatment of patients with benign multinodular goiter. *World J Surg.* 2009;33:400-405.
4. Wang LS. Surgical management of a substernal goiter. *Formosan J Surg.* 2012;45:41-44

УДК 616.316.1-071.3:616-053.34

Tabachniuk Nataliia

PhD, Assistant Professor

Higher State Educational Institution of Ukraine

"Bukovinian State Medical University"

CHANGES IN THE MORPHOLOGICAL AND ANTHROPOMETRIC CHARACTERISTICS OF THE SUBMANDIBULAR SALIVARY GLANDS OF HUMAN FETUSES

Nowadays, in practical health care there is a need to develop a common view of scientists to assess the morphological and anthropometric characteristics at all stages of human fetal development [1-2]. Even now, there is no uniform system in which morphogenesis would be covered in full chronological order. Conducting unidirectional anatomical and clinical studies in the perinatal period ontogeny in order to anatomic and clinical analysis of the results is a priority for a variety of tasks perinatal anatomy [3]. Published by us in for prenatal morphogenesis, the formation of topography and lectin histochemical characteristics submandibular salivary glands in the human embryonic period of study is appropriate to broaden their morphological characteristics and anthropometric indicators in fetal utero.

The study of morphological changes in the dynamics of age and anthropometric characteristics of prenatal ontogenesis submandibular l

salivary glands (SMSG) rights held on 51 specimen fruit 4–10 months of fetal development (81,0–375,0 mm parietal-coccygeal length). Implementation of the objectives of the study achieved using methods macroscopy, microscopy series of sequential histological and topographic anatomical sections, graphic and plastic remodel, fine dissection under the control of a binocular microscope, morphometry.

In human fetuses, 4-10 months of fetal development SMSG additional particles are formed ducts that anatomically and functionally merged with submandibular excretory ducts. Independent glandular lobules submandibular areas have formed their own ducts that penetrate the oral hypoglossal muscle and open to the mucosal surface bottom of the mouth. Late fetal period of prenatal human ontogenesis SMSG within the submandibular triangle in most cases localized in the postero-central or postero-top of the triangle. In some cases, cancer located in the lower corner of the submandibular triangle adjoining its lower surface to an intermediate tendon muscle digastrics. The feature of the topography of the distal submandibular ductless is anatomical association of the latter with distal large sublingual ducts resulting in the formation of both common excretory duct of the salivary glands of the mouth, which is placed on the floor of the mouth in the sublingual caruncle on both sides frenulum of the tongue.

In the fetal period of prenatal ontogenesis SMSG human morphological age and anthropometric features, a manifestation of genetic (inherited) ability of the individual to the formation of additional and independent particles cancer. The number of additional (independent) particles SMSG and their location relative to the primary germ glands cause the appearance variations of its form in fetuses 4-10 months of fetal development (81.0 - 375.0 mm parietal-coccygeal length) and cases of asymmetry of the left and right SMSG in the same fetuses.

References

1. Akhtemiichuk Yu.T. Narysy embriotopohrafi. Chernivtsi: Vydavnychi dim „Bukrek”. - 2008. - 200 s.
2. Shmidt G.A. Periodizatsiya embriogeneza i poslezarodyshevogo ontogeneza u cheloveka i zhivotnykh. // Arkhiv anatomii, gistologii i embriologii, 1972. - T. LXIII. - № 8. - S. 17-28.
3. Shapovalova E.Yu., Barsukov A.N., Yunsi G.A. Vozrastnaya dinamika formirovaniya chelyustno-litseвого apparata cheloveka v rannem periode prenatal'nogo razvitiya // Morfologiya. - 2010. - T. 137. - № 2. - S. 77-81.

УДК: 616.314.21-007.53:616.314.22-007.54-053.4/.5-06:616.742.4-

008.6-036.1-073.75-072-089.23

Mykhailovska Larysa Oleksandrivna
PhD student
Department of Stomatology of NMAPE
named after P. L. Shupyk

Kutsiuk Taisiia Volodymyrivna
PhD student
Department of Stomatology of NMAPE
named after P. L. Shupyk

Malashenko Natalia Yuriivna
PhD student
Department of Stomatology of NMAPE
named after P. L. Shupyk

EVALUATION OF THE INFLUENCE OF MYOFUNCTIONAL APPLIANCE ON CHEWING MUSCLES, PATIENTS IN THE MIXED AND PERMANENT DENTITION PERIODS.

Introduction. Application to the dental practice of new standard appliance of myofunctional activity makes it possible to reliably eliminate functional disorders with sagittal anomalies of the maxillofacial area [1, 2, 3]. Due to the special construction of appliance and the material from which the appliances are manufactured, there is a possibility to more easily correct one or another orthodontic pathology [4, 5, 6].

The goal of the study. The purpose of our research was to study the biopotentials of muscles of the maxillofacial area as a method for the objective evaluation of the results of treatment of mesial bite (dental alveolar form I, II degree of severity) with myofunctional equipment. Prevention and early treatment of malocclusions, increasing the effectiveness of orthodontic treatment, reducing the number of complications and relapses, the method of complex application of prevention programs and the use of standard myofunctional appliance [7, 8].

Materials and methods of research. For the treatment of malocclusion, we used standard myofunctional appliances - K1, K2 and individually made - elasto-eligners.

Various methods, including electromyographic studies (EMG), were used to evaluate the effectiveness of the apparatus.

Electromyographic research (EMG) of muscles of the maxillofacial area was studied using a miniature electro-neurotransmitter "Neuron-EMG-Micro" and a personal computer X. Logyx.

During observation and treatment, there were 111 patients. All patients examined were divided into two groups. The first - included 48 children aged 6 to 9 years old, in the alternating period of bite. In this group we used standard myofunctional appliances. Patients were individually sized of myofunctional appliances. Within 3-4 weeks, all patients were advised to use the appliances only during the day, gradually bringing them to 2 hours of wear, and only a month later, after getting used the child to the appliances, his night use was recommended.

In the second group, we ranked 63 people aged 10 to 13 who were in the early bite period. In this group we applied individually myofunctional appliances. Elastelighners intended to apply the same scheme as the standard myofunctional appliances. The control group consisted of 12 people. Quantitative data processing with the elements of the variation statistics for Student-Fisher is performed using the computer program V. M. Dvornik.

Results. The study of the functional state of the muscles of the maxillofacial area (temporal, chewing and supraclavicular) was performed by electromyographic method, that is, by the method of recording bioelectric phenomena in skeletal muscle. The amplitude parameters were determined: the amplitude of EMG (A) in microvolts (mV) and time indices - the duration of bioelectric activity (Ta) and the duration of relative bioelectric rest (Tc), as well as the muscular biopotential (Bp) and synergistic muscle coordination and antagonists.

References

1. Kostyshyn A. B. Features of Surface Electromyography Indices in Young People / A. B. Kostyshyn // Galician Medicinal Herald. - 2014 - T. 21, No. 3. - P. 29-30.
2. Kuroyedova V. D. Understanding Orthodontics / Kuroedova V. D., Dmitrenko M. I., Makarova O. M., Stasyuk O. A. - Poltava, 2016. - 88 p.
3. Dawson, P. Ye. Functional occlusion: from the temporomandibular joint to the smile planning / Peter E. Dawson; per. from English; by ed. D. B. Konev. - M.: Practical medicine, 2016. - 592 p.
4. Lykhota K. M. Assessment of occlusion relations of the tooth-jaw system in patients with sagittal anomalies of bite by the method of computer occlusion / K. M. Lykhota // Collection of scientific works by the staff of the NMAPE named after P. L. Shupik. - 2015.- P.24 (3). - P.43-50.

5. Petrychenko O. V. Peculiarities of the structure of the dento-jaw area of orthodontic patients with speech disorders / O. V. Petrychenko // Problems of Military Health: Sb. sciences Ave Ukrainian military-honey. acad. - K., 2017. - Vo. 47. - P. 222-225.

6. Noar Joseph Practical orthodontics. Guide to the correction of occlusion / Joseph Noar. - Lviv: GalDent, 2015. - 104 p.

7. William R. Proffit. Contemporary orthodontics / Proffit W. R., Fields Henry W., Sarver David M. – 5th Edition. – St. Louis : Mosby, Elsevier Health Sciences, 2013. – 768 p.

8. Graber Lee W. Orthodontics: Current Principles and Techniques / Lee W. Graber, Robert L. Vanarsdall, Katherine W. L. Vig. – 6th Edition. – St. Luis : Mosby, Elsevier Health Sciences. 2016. – 928 p.

УДК: 616-092.6

Каспрук Наталія Михайлівна

к.мед н., доцент

Буковинський державний медичний університет

ДОСВІД ПАТОГЕНЕТИЧНОГО ЛІКУВАННЯ СЕЗОННОЇ АЛЕРГІЇ НА БУКОВИНІ

Алергічний риніт (АР) та бронхіальна астма (БА) - захворювання, частота яких в загальній популяції постійно зростає та сягає, зокрема в Україні, 40 % [1, 8, 9, 12]. Зберігається стійка тенденція до збільшення кількості пацієнтів, які страждають на всі види респіраторної алергії [1-5,7]. Тактика терапії таких пацієнтів викладена в міжнародному погоджувальному документі ARIA (Allergic Rhinitis and its Impact on Asthma). Угода Європейської академії алергології і клінічної імунології (European Academy of Clinical Immunology - EAACI) і асоціації ARIA в лікуванні алергічного риніту передбачає: освіту пацієнтів, елімінацію причиннозначущих алергенів, симптоматичну фармакотерапію та специфічну імунотерапію (алерговакцинацію) [9-11,13].

Дисбаланс в системі Т-лімфоцитів-хелперів 1 і 2 типів (Th) в патогенезі алергічних реакцій – є домінуючим. Загальновідомо, що імунорегуляторні хелпери 1 типу продукують прозапальні медіатори – інтерлейкіни (IL)-2, -12, інтерферон-гамма (INF-γ), які контролюють клітинний та пригнічують гуморальний імунітет, а хелпери 2 типу (продукують IL-4, -5, -10 та інші)- додатково активують В-лімфоцити на продукцію імунoglobulinів, а також зменшують утворення прозапальних цитокінів. IgE-відповідь на

алерген індукована взаємодією Т-лімфоцитів та антигенпрезентуючих клітин, яка призводить до стимуляції вивільнення ІЛ-4, перемикає активовані В-лімфоцити на синтез специфічних ІgЕ. Перемикання на Th2-відповідь змінює показники цитокинової продукції у бік збільшення утворення ІЛ-4, -5, -10 та пригнічення продукції ІNF- γ .

Патогенетичним методом лікування сезонної алергії із сенсibiliзацією до пилоквих алергенів, що діє на всі ланки патогенезу є специфічна імунотерапія (СІТ) алергенами, які мають патогенетичне значення для конкретного пацієнта.

Метою нашого дослідження була оцінка ефективності курсової СІТ за допомогою вивчення динаміки рівнів Іg Е та цитокінів у хворих на поліноз.

За період з 2014 по 2017 роки під нашим спостереженням перебували 40 хворих на АР та БА віком від 16 до 47 років, серед них жінок – 47%. У хворих була виявлена сенсibiliзація до алергенів берези, дуба, лещини, полину, лободи, грястиці, амброзії, пажитниці багаторічної (райграса), тимофіївки, стоколосу прямого, тонконога лучного, кітника лучного, костриці лучної, жита, кукурудзи, кульбаби, подорожника за допомогою прік-тестів (з відповідними алергенами виробництва ТОВ «Імунолог» (м. Вінниця, Україна)) та визначення специфічних Іg Е методом ІФА. Виявлені рівні загального Іg Е в сироватці крові - 210МО - 1240МО.

Нами проведено передсезонну СІТ причинно-значущими алергенами за стандартною схемою [6] з використанням водно-сольових розчинів алергенів виробництва «Імунолог». 25 (82,5%) хворих одержали один курс, 9 пацієнтів – 2-а курси, 7 хворих – 3 курси специфічної імунотерапії. Виділені підгрупи за кількістю курсів СІТ були порівняними за віком ($p > 0,10$ при всіх порівняннях) і статтю ($p > 0,20$) пацієнтів.

Досліджували рівні ІЛ-4, -5, -10, -12, ІNF- γ у сироватці крові до і після відповідних курсів СІТ. Імунологічне дослідження проводили методом твердофазного імуносорбентного ензимзв'язаного аналізу. використовували діагностичні реагенти фірми «Diacclone» (Франція). Обробку даних здійснювали з використанням пакету програм Statistica v6.1.

Встановлено, що у всіх хворих після курсу СІТ відбувалося зниження вмісту в сироватці крові прозапальних ІЛ-4 і ІЛ-5 ($p < 0,001$), підвищення продукції протизапальних ІЛ-12 і ІNF- γ ($p < 0,001$), тенденція до зниження вмісту ІЛ-10 ($p > 0,30$), що свідчать про позитивну динаміку СІТ на цитокиновий профіль

хворих на поліноз і «перемикання відповіді» з Th2 на Th1-лімфоцити.

Аналіз впливу різної кількості курсів СІТ на динаміку вмісту вищезазначених цитокинів дає підстави виявити певні закономірності. Після першого курсу СІТ спостерігали тенденції, характерні для всієї групи хворих, що описані вище: зниження рівнів IL-4 ($p < 0,05$) і IL-5 ($p < 0,001$) та збільшення вмісту IL-12 ($p < 0,05$) і INF- γ ($p < 0,001$). Активність IL-12 збільшилася не так суттєво, як по групі: на 18,2 проти 42,1% відповідно, Рівень IL-10 залишився незмінним ($p > 0,9$).

Після 2-х курсів лікування статистично значущі зміни відбулися лише за показниками IL-4 ($p < 0,05$) і INF- γ ($p < 0,01$). Збільшення продукції IL-12 з одночасним зменшенням утворення IL-5 і IL-10 було незначно змінене ($p > 0,30$). Відсутність вірогідних зсувів середніх значень показників частково можна пояснити їх високою варіабельністю, особливо вмісту IL-12, який в середньому збільшився на 16,1% (медіана – на 23,7%), а коефіцієнт варіації становив $C=88,5\%$ до початку другого курсу СІТ і $C=52,5\%$ – після нього.

Найкращу динаміку показників цитокинового профілю демонструють показники в пацієнтів після 3-х курсів СІТ. Відбулося вірогідне зниження вмісту IL-4 ($p < 0,05$) і IL-5 ($p < 0,001$) зі значним підвищенням продукції INF- γ ($p < 0,003$) і IL-12 ($p < 0,05$), а також намітилась тенденція до зниження вмісту IL-10 ($p > 0,30$). Аналіз динаміки вмісту IL-12 і INF- γ : середній рівень збільшився відповідно в 2,5 і 2,2 рази, що підтверджує нормалізацію загального імунного реагування. Динаміка клінічних симптомів у хворих за даними анкетування (проводилось до- та після всіх курсів імунотерапії), показала, що застосування СІТ алергенами викликало виразний позитивний клінічний ефект в порівнянні з групою хворих, у яких для лікування застосовувалася лише базисна медикаментозна терапія у 84% хворих: зменшилась кількість та виразність нічних симптомів з $(0,4 \pm 0,1)$ до $(0,2 \pm 0,1)$ балів, $p < 0,01$; денні симптоми зменшилися з $(0,7 \pm 0,2)$ до $(0,4 \pm 0,1)$ балів, $p < 0,01$; спостерігалась позитивна динаміка (зменшення рівня сенсibiлізації) за результатами прік-тестів.

За результатами дослідження нами зроблено наступні висновки:

1. Застосування СІТ для лікування сезонної алергії продемонструвало позитивний клінічний ефект, що проявилось зменшенням клінічних проявів, поліпшенням якості життя та зменшенням потреби в застосуванні антимедіаторних засобів.

2. Для прогнозування ефективності та визначення оптимальної кількості курсів СІТ пропонуємо визначати в сироватці крові концентрації загального Ig E та вміст ІL-4, ІL-5, ІL-10, ІL-12 і ІNF- γ в динаміці.

3. Вірогідне перемикання відповіді з Th2 на Th1-шляхи починається після третього курсу передсезонної СІТ причинно-значущими алергенами, отож саме така кількість курсів, в більшості випадків, є найбільш ефективною.

Список літератури

1.Аллергология и иммунология / Под. ред. А.А.Баранова и Р.М. Хаитова. -2-е изд., исп. и доп. - М.:Союз педиатров России, 2010.- 248с.

2.Алешина Р.М. Комбинированная аллерген-специфическая иммунотерапия у больных поллинозом и объективные критерии ее эффективности / Р.М. Алешина, В.В. Лейкина // Астма та алергія. – 2003. – № 4. – С.14-17.

3.Заболотний Д.І., Пухлик Б.М. Алергічний риніт / Д.І. Заболотний, Б.М. Пухлик // Лікування та діагностика. – 2002. – № 3. – С. 20-25.

4. Кривопустов С.П. Аллергический ринит в практике педиатра // Дитячий лікар. — 2010. — № 2(4). — С.18-23.

5. Allergic Rhinitis and its Impact on Asthma (ARIA) At-A-Glance Pocket Reference. — 2007. — P.6.

6. Bousquet J., Khaltaev N., Cruz A.A., Denburg J. et al. Allergic Rhinitis and its impacts on asthma (ARIA) 2008// Allergy. — 2008. — Vol. 63,№86.—P.7-160.

УДК 616-08-039.73

Horbatiuk Iryna Borysivna, Ph.D, assistant

Department of Internal Medicine,

Clinical Pharmacology and Occupational Diseases

Horbatiuk Inna Borysivna, Ph.D, assistant

Department of Pediatrics and Children's Infectious Diseases

Higher State Educational Establishment of Ukraine

"Bukovinian State Medical University"

**CORRECTION OF METABOLIC DISORDERS OF THE
GALLBLADDER AS A PREVENTION OF GALLSTONE
DISEASE IN PATIENTS WITH METABOLIC SYNDROME**

Introduction. Gallstone disease (GD) is a common condition worldwide. Because of its high prevalence and elevated health costs, it is an important condition for which further research is needed. Cholesterol comprises more than 80% of gallstones, which are associated with older age, pregnancy, obesity, insulin resistance, specific dietary habits, genetic background and ethnicity (1–3).

The pathogenesis of gallstones is multifactorial and involves environmental and individual factors resulting in three main consequences: bile cholesterol saturation, cholesterol nucleation and gallbladder dysmotility (4). Several studies demonstrated that gallstones are strongly associated with cardiovascular disease (5).

Metabolic syndrome is a highly prevalent cardiovascular condition. The 2001 National Cholesterol Education Program Adult Treatment Panel III report (6) provided a working definition of the metabolic syndrome on the basis of the presence of three to five quantitatively defined markers: abdominal obesity, high blood pressure, high fasting glucose level, high triglyceride levels and reduced levels of high-density lipoprotein cholesterol (HDL-C) (6). It is known that the metabolic syndrome and diabetes are risk factors for GD (7); however, there are no data regarding the association between complicated GD (CGD) and metabolic syndrome or its components.

Purpose of the study. To study the combined effect of rosuvastatin, mosapride and ursodeoxycholic acid on a functional markers of endothelial dysfunction, the intensity of oxidative and nitrosative stress in chronic cholecystitis (CC) and cholesterolosis of the gallbladder (GBC).

Material and methods. 60 patients with CC and concomitant coronary heart disease (CHD), obesity I-II degree with GBC were examined and treated. With the purpose of study efficiency of the proposed treatment, the patients were divided on 2 subgroups: group 1 (control, $n = 30$) received standart treatment, which included ursodeoxycholic acid (UDCA) (0,5 g once daily), atorvastatin (A) (10 mg once daily) and prokinetic drug domperidone (10 mg 3 times daily). Group 2 (main, $n = 30$) received rosuvastatin (R) (10 mg once daily), mosapride (M) (5 mg 3 times daily) and UDCA (0,5 g once daily) for 1 month.

Study results. It was found that increased level of nitrogen monoxide (NO) due to treatment in patients of the GR1 decreased by 1,2 times ($p < 0,05$), and in the GR2 – by 2,2 times ($p < 0,05$) and there was a statistically significant decrease of the activity of inducible nitric oxide synthase (iNOS) in patients of both groups: respectively by 1,4 and 3,1 times ($p < 0,05$). The result of optimization of endothelial

dysfunction has been a decrease level in the blood of vasointestinal peptide (VIP), which in patients of the GR1 decreased significantly by 1,2 times ($p < 0,05$), and in the GR2 – by 1,6 times ($p < 0,05$). Such cholestasis markers like alkaline phosphatase and gamma-glutamyltransferase (by 16,1% and 13,7% respectively ($p < 0,05$)) also have showed a decrease in both groups. The results of duodenal ultrasound after treatment confirmed the positive effect of M and P on the course of concomitant hypokinetic dyskinesia of the gastrointestinal tract and dysfunction of the sphincter apparatus of the bile excretory pathways – a significant increase of degree of the bile secretion tension that shows the contractile capacity of the gallbladder, which in the dynamics of treatment of GR1 increased by 15,4% ($p < 0,05$) compared with GR2 30,8% ($p < 0,05$).

Conclusion. Combined therapy due to rosuvastatin, mosapride and ursodeoxycholic acid with basic anti-inflammatory and detoxification therapy of chronic cholecystitis reduces the intensity of the inflammatory process in the gallbladder, promotes the reverse development of cholesterolosis of the gallbladder, potentiates the effect of antibacterial drugs, improves the contractile function of the gallbladder and tone of the Oddi sphincter.

References:

1. Bennion LJ, Grundy SM. Risk factors for the development of cholelithiasis in man (first of two parts) *N Engl J Med.* 1978;299:1161–7.
2. Bennion LJ, Grundy SM. Risk factors for the development of cholelithiasis in man (second of two parts) *N Engl J Med.* 1978;299:1221–7.
3. Mendez-Sanchez N, Vega H, Uribe M, et al. Risk factors for gallstone disease in Mexicans are similar to those found in Mexican-Americans. *Dig Dis Sci.* 1998;43:935–9.
4. Portincasa P, Moschetta A, Palasciano G. Cholesterol gallstone disease. *Lancet.* 2006;368:230–9.
5. Mendez-Sanchez N, Bahena-Aponte J, Chavez-Tapia NC, et al. Strong association between gallstones and cardiovascular disease. *Am J Gastroenterol.* 2005;100:827–30.
6. Expert Panel on Detection, Evaluation and Treatment of High Blood Cholesterol in Adults Executive summary of the third report of the National Cholesterol Education Program (NCEP) Expert Panel on Detection, Evaluation, and Treatment of High Blood Cholesterol in Adults (Adult Treatment Panel III) *JAMA.* 2001;285:2486–97.

7. Mendez-Sanchez N, Chavez-Tapia NC, Motola-Kuba D, et al. Metabolic syndrome as a risk factor for gallstone disease. *World J Gastroenterol.* 2005;11:1653–7.

УДК 334.72 (477)

Shpak Viktor Ivanovych

D.Sc., Professor

Borys Grinchenko University of Kyiv

SMALL BUSINESS AS THE CORE OF MODERN ECONOMICS

As can be seen from a large number of scientific sources, one of the most priority areas for the development of society is structural changes in the economy, its technological and social orientation. This trend is particularly relevant for post-socialist countries, which are objectively forcibly placed in conditions of transformation of the total systemic processes of the administrative-planned economy.

The processes of restructuring and strategic economic reorientation require a long time, significant investment resources and, most importantly, adequate public policy. At the same time, unfortunately, there are no final recipes already tested by practice or the experience of the transition from command to market conditions of business substantiated by the final results.

In the general framework of market transformation, small and medium-sized enterprises are distinguished. Its rightfully occupies one of the leading places in the formation of the mechanism of market self-development. Therefore, in conditions of destabilization of the economy, limited financial resources, first of all, business entities that do not require large start-up investments are capable, with some support, more quickly and more effectively solve the problems of demonopolization, stimulate the development of market competition.

The revival of the domestic commodity producer, the creation of a civilized domestic market for goods and services depends on the development of small business. Creating new jobs, this contributes to the qualitative growth of local and state budgets through the expansion of the range of solvent payers. Through a more effective reaction to changes in the economic environment, small businesses are much quicker to adapt to new conditions. It is able to quickly rebuild the production process, to establish the production of a new product range, thereby filling in the gaps in the market.

At the same time, the activities of small business entities are mainly focused on meeting the local needs of the population in goods and services.

In general, the importance of the social content of small business is convincingly proved by world economic practice. It can be considered a kind of "survival sector", which brings significant social strata into the sphere of productive activity: those who for various reasons have lost their jobs, retired military personnel, youth, women, able-bodied pensioners. This is especially true in a transition economy with its characteristic feature - a progressive increase in the number of people for whom social assistance is very necessary.

Deprived of social protection by the state, these categories due to entrepreneurial activity can solve the problem of their own survival, becoming independent of state structures.

In addition, as world experience convincingly proves, it is small business that acts as the main source of innovation. More than 60% of new developments are carried out by independent inventors and small companies. This is achieved by specific organizational working conditions in small enterprises. The fact is that owners or managers of small enterprises who take part in the distribution of profits and want to survive in the competition are more interested in new developments and implementation of the most modern achievements of scientific and technical progress than the leaders of a large enterprise with much greater development inertia. Innovation is a direct way to a significant reduction in the cost of the final product, and therefore, an increase in its competitiveness both in the domestic and foreign markets.

Determining the optimal number of small enterprises for the full functioning of the national market system today is quite problematic. This indicator depends on the specific needs of specific goods and services, the level of development of market transformation, and the qualitative characteristics of entrepreneurial structures.

The experience of industrialized countries, such as the USA, Italy, Japan, Great Britain, Germany, France, whose economies have a leading place in the world, illustrates the important role of small and medium-sized businesses. It accounts for up to 90–95% of all enterprises in these countries, 50–60 % of the gross national product. Small enterprises acts as an employer for more than 50 % of the working population. According to international practice criteria, the critical mass of commercial structures for characterizing a farm as a market economy should be at least one operating enterprise for 30–50 residents of a particular territory.

For comparison: the number of small enterprises per 1000 population units (a public indicator of the small enterprises development level) of Ukraine at the end of 2003 was about 5, which is 10 times less than in the EU countries, 16 times less than in the USA.

In 2019, the number of small enterprises in Ukraine is slightly larger than in Europe, but at the same time, their efficiency is 10 times lower. The contribution of micro and small enterprises in Ukraine is only 16% of the gross domestic product. In Europe – twice as much.

According to independent experts, Ukrainian small business today occupies 5–6 % of GDP. But if we take into account the shadow economy, we can say that about 30% of the population is employed in small business. The main activity is trade and services. A few years ago, the construction small business was actively developing, but today it has slowed down.

The ratio of operating small enterprises to the number of registered enterprises decreases annually, and this is also a peculiar feature of the domestic small business sector.

In the transition to market relations in Ukraine, three ways to form small enterprises were identified:

- in the process of privatization of state enterprises;
- in the process of demonopolization, fragmentation of state enterprises;
- Creation of new small enterprises.

Although in the transition period, the third way of turning a private enterprise into Ukraine seems to be the most optimal, real and promising. However, state policy and, above all, the country's tax policy are very passive. In industrialized countries, government bodies act as a tool for regulating the activities of small enterprises and quite effectively solve the problems of targeted development of entrepreneurship, in particular, through a system of tax incentives. And although the system of preferential taxation of small enterprises in different countries is not the same, in general there are several common features:

1. Income tax incentives for enterprises in the amount of the share of investments in new equipment or construction.
2. Exemption from tax on the amount of income spent on the purchase of new equipment for small enterprises in the manufacturing industry.
3. Special purpose funds created from profit are not taxed.
4. Reduction of tax rates on profit of small enterprises.
5. A differentiated approach to income tax, value added tax, income tax.

6. The creation of a tax-free reserve.
7. The use of accelerated depreciation.

In Ukraine, the tax system, unfortunately, acts only as a fiscal way of replenishing the budget, and not as a mechanism of business interest. Moreover, over the past decade, there has been a tendency towards a deterioration of the tax system as a whole, which hinders the development of private equity.

The main conditions for the development of entrepreneurial activity are the elimination of administrative legislative restrictions, the activation of a tax and financial incentive policy for entrepreneurship, the increase of interest in scientific and industrial cooperation, the opening of national economies for the penetration of foreign business, tax and administrative reforms, etc.

With such changes, small business is able to show its potential for self-development, to make a significant contribution to the harmonization of social relations and the economic prosperity of the state. Moreover, it is quite obvious that an entrepreneurial initiative in the system of small and medium-sized businesses can significantly accelerate structural changes in the national economy, stimulate civilized competition, and additional budget revenues. At the same time, new jobs are being created, conditions are being created for improving the socio-economic condition of the population, obtaining an adequate salary, which means the formation of the middle class, the foundation of a stable democratic power.

References

1. Aksyonov I. How to Improve the Regulatory Conditions for Small Business // The Ukrainian Legal and Economic Bulletin. - 1997. – Vol. 4. – P. 10.
2. Bedrenets' M. D. Nalohy v systemniy finansoviy pidtrymtsi dlya rozvytku maloho peredpredpryyemstva // Finansy Ukrainy. - 1998. - Vol. 9. – S 122.
3. Country Expertise [Електронний ресурс] // Vienna Institute for International Economic Studies: [sayt]. – Rezhym dostupu: <http://wiiw.ac.at/countries.html> (03.06.2015). – Nazva z ekranu.
4. Malyy i seredniy biznes v Ukraini daye 55% VVP Minekonomrozvytku [Elektronnyy resurs] / Liha-net: [sayt]. – Rezhym dostupu: <https://biz.liga.net/ekonomika/all/novosti/malyy-i-sredniy-biznes-v-ukraine-daet-55-vvp---minekonomrazvitiya> (25.06.2019). – Nazva z ekranu.
5. Shpak V.I. Rozvytok maloho pidpryyemnytstva v Ukraini / V.I. Shpak. – K. : MAUP, 2002. – 112 s.

6. Shpak V.I. Vydavnychy biznes v umovakh ukrayins'koyi derzhavnosti : monohrafiya / V.I. Shpak. – K.: DP «Ekspres-ob"yava», 2015. – 392 s.

УДК 37.018.74: 352

Борисова Юлія Володимирівна
к.с.н., доцент

Селезньова Євгенія Євгеніївна
студентка гр. ЦД-17М-13

МОЛОДІЖНІ ЦЕНТРИ ЯК СЕРЕДОВИЩЕ СОЦІАЛЬНОГО СТАНОВЛЕННЯ ТА ТВОРЧОГО РОЗВИТКУ МОЛОДОЇ ОСОБИСТОСТІ

В умовах децентралізації ядром молодіжної інфраструктури територіальних громад стають молодіжні центри як осередки практичної роботи з молоддю та об'єднання суспільно активної молоді. Напрями роботи молодіжних осередків формуються відповідно до потреб та інтересів молоді населеного пункту, що є основною умовою їхньої ефективної роботи. Сьогодні в Україні вже існує кількасот обласних і місцевих молодіжних центрів і просторів, утворених на базі закладів освіти, культури, фізичної культури і спорту, різної форми власності та підпорядкування.

З метою розвитку мережі молодіжних центрів в Україні при Міністерстві культури, молоді та спорту діє робоча група, діяльність якої спрямована на розробку відповідних нормативних і методичних документів. До уваги також береться досвід здійснення практичної роботи з молоддю, напрацьований в Україні і за кордоном, рекомендації переглянутої в 2003 році Європейської хартії про участь молоді в місцевому та регіональному житті, які полягають у наступному:

– участь молоді в суспільному житті на місцевому і регіональному рівні повинна стати частиною загальної політики залучення громадян у суспільне життя;

– галузева політика повинна містити молодіжний вимір, у зв'язку із цим місцеві і регіональні органи влади мають дотримуватися положень Хартії і забезпечувати на практиці різні форми участі, які визначатимуться за погодженням і спільно з молодими людьми та їх представниками [1].

Положення Хартії орієнтують місцеву і регіональну владу на підтримку організованих соціально-культурних заходів, здійснюваних молодіжними об'єднаннями і організаціями, молодіжними групами і суспільними центрами; вони визначаються як «ідеальний канал залучення молоді і проведення молодіжної політики в області спорту, культури, ремесел, мистецтва та інших форм творчості або самовираження, а також в сфері соціальної діяльності» [1].

Однак аналіз затверджених та розміщених у вільний доступ чинних стратегій розвитку 35 об'єднаних територіальних громад України (проаналізовано 247 сайтів громад) показує, що більшість з них залишає молодіжну політику поза увагою [2]. Четверть проаналізованих громад забули про молодь в стратегіях повністю.

В свою чергу, як показують результати соціологічних опитувань, дві третини молоді (64,8 %) взагалі не володіє належною інформацією щодо існування молодіжного центру на території населеного пункту, в якому мешкає; 18,7 % молоді наголосило на відсутності такої інституції як молодіжний центр в їх населеному пункті, а 14,9 % молоді знає про існування молодіжного центру, однак не залучена до його заходів. Третина молоді, яка мешкає у сільських поселеннях, говорить про відсутність молодіжних центрів у своїх населених пунктах, порівняно із молоддю, що проживає у містах, – 30,5 % та 13,4 % відповідно [3].

Молодіжний центр як установа, діяльність якої спрямована на створення належних умов розвитку молоді, а також надання широкого спектру послуг молодим людям та забезпечення їх змістовного та якісного дозвілля, на думку опитаної молоді, повинен надавати, насамперед, послуги з профорієнтації та здійснювати підтримку молоді у працевлаштуванні (56,3 %), надавати консультації фахівців (психолога, юриста тощо) (41,6 %), здійснювати роботу з вразливими категоріями молоді – дітьми, позбавленими батьківського піклування, наркозалежними, малозабезпеченими, колишніми ув'язненими тощо (37,9 %), здійснювати інформаційні заходи з актуальних для молоді питань (35,9 %). Організація спортивних, культурно-мистецьких заходів, просвітницька діяльність також є очікуваними напрямками діяльності молодіжних центрів в громадах [3].

Причинами недостатньої дієвості такого інструменту роботи з молоддю в громадах, як молодіжні центри, фахівці вважають те, що пріоритети стратегії розвитку територій не відповідають пріоритетам державної молодіжної політики, визначених

Міністерством; низьким є рівень врахування проблем молоді в стратегії «Україна – 2020» [4].

На нашу думку, серед основних чинників слабого розвитку мережі молодіжних центрів в сільській місцевості є занепад виробничої, соціальної й культурно-дозвілдової інфраструктури, яка могла б бути основою для розбудови матеріально-технічної бази роботи молодіжних центрів, нестача фахівців – як молодіжних працівників, так й активної й зацікавленої молоді внаслідок її відтоку в міста. Чекає на успішне розв'язання питання збільшення привабливості сільських територій через відродження етнокультурних пам'яток, розвиток музейної, туристичної та івент-діяльності (етнофестивали, концерти, майстер-класи і т.п.) шляхом залучення спонсорських, меценатських коштів, через участь у грантових програмах.

Важливою є орієнтація роботи молодіжних центрів на реальні потреби та інтереси молоді, що потребує їх виявлення і оцінки з метою якомога більш ефективного задоволення. Необхідним є також здійснення моніторингу стратегій і програм розвитку територіальних громад на предмет їх відповідності запитам молоді, забезпечення молодіжної участі та молодіжного громадського контролю у визначенні як засад молодіжної роботи, так й пріоритетів розвитку територій в цілому. Лише за цих умов реалізуватиметься принцип розбудови територіальних громад як середовища, комфортного для існування та творчого розвитку молоді особистості.

Список літератури:

1. Переглянута Європейська хартія участі молоді в громадському житті на місцевому і регіональному рівні: Прийнята Конгресом місцевих і регіональних влад Ради Європи 21 травня 2003 р.; додаток до Рекомендації 128 [Електронний ресурс]. – Режим доступу: http://humanrightsinukraine.org.ua/wp-content/uploads/2015/10/eu_charter_ukr.pdf

2. Кіндрат Л., Замідра С. Молодіжна політика: як стратегічна ціль ОТГ та областей України // Молодіжна політика та молодіжна робота : матеріали II міжрегіональної наук.-практ. конф. (14 грудня 2017 р., м. Дніпро) / за заг. ред. Є. І. Бородіна. – Дніпро : ДРІДУ НАДУ, 2017. – 114 с.

3. Молодь України – 2017. Результати соціологічного дослідження. Тернопіль: ТОВ «Терно-граф», 2017. – 72 с.

4. Ярема О. Формування державної молодіжної політики в Україні в умовах децентралізації // Молодіжна політика та молодіжна робота : матеріали II міжрегіональної наук.-практ. конф.

(14 грудня 2017 р., м. Дніпро) / за заг. ред. Є.І. Бородіна. – Дніпро : ДРІДУ НАДУ, 2017. – 114 с.

УДК 314.02 (477.87)

Корчинська Жанна Михайлівна
старший викладач кафедри фізичної географії та
раціонального природокористування
ДВНЗ “Ужгородський національний університет”

**АНАЛІЗ ПРИРОДНОГО І МЕХАНІЧНОГО РУХІВ
НАСЕЛЕННЯ ВИНОГРАДІВСЬКОГО РАЙОНУ
ЗАКАРПАТСЬКОЇ ОБЛАСТІ
(В ПЕРІОД 2007-2018 РР.)**

Природний рух (приріст) є одним із найвпливовіших факторів формування чисельності населення району – різниця між кількістю народжених живими і кількістю померлих.

Таблиця 1.

Динаміка народжуваності, смертності та природного руху населення по Виноградівському району (в період 2007 - 2018 рр.)

(складено за даними [1, 2, 3, 4, 5, 6, 7, 8, 9, 10]).

Роки	Кількість народжених, осіб	Кількість померлих, осіб	Природний приріст, осіб
2007	1788	1599	189
2008	1985	1594	391
2009	1814	1501	313
2010	1981	1401	580
2011	1995	1383	612
2012	2055	1459	596
2013	1974	1411	563
2014	1950	1437	513
2015	1808	1493	315
2016	1676	1421	255
2017	1595	1401	194
2018	1478	1488	- 10



Рис. 1. Динаміка природного приросту населення по Виноградівському району (в період 2007-2018 рр.) (побудовано за даними [1, 2, 3, 4, 5, 6, 7, 8, 9, 10]).

Розглянувши Рис. 1., можна побачити, що природний приріст населення по Виноградівському району протягом 2007-2017 рр. був додатним. Це характерно було і для Закарпатської області (з 2006 по 2016 рр.). З 2007 по 2011 рр. природний приріст населення зростав з 189 до 612 осіб. Але з 2011 по 2018 роки зменшився до 194 особи (на 418 ос.). Вперше за багато років у 2018 природний приріст населення у Виноградівському районі став від'ємним і склав -10 осіб. Така ж тенденція спостерігалася у Закарпатській області у 2017-2018 роках, відповідно -525 і -1437 осіб відповідно [1, 2, 3, 4, 5, 6, 7, 8, 9, 10].

Коливання природного руху населення Виноградівського району спостерігається у роки фінансово-економічних криз. У 2009 році гривня знецінилася вдвічі, що позначилося на показниках долара (з 5 до 8 грн за долар). Влітку 2014 року гривня знецінилася майже у 3 рази, 1 долар з 8 грн підвищився до 24 грн. Ціни зросли на більшість товарів. Відповідно знизилася купівельна спроможність населення. Зросло соціальне напруження, що в свою чергу призвело до масових міграцій населення за кордон.

Найважливішими чинниками, які впливають на показники народжуваності, смертності природного приросту є соціально-економічні, а саме: низький рівень заробітних плат, високий рівень безробіття, міграція.

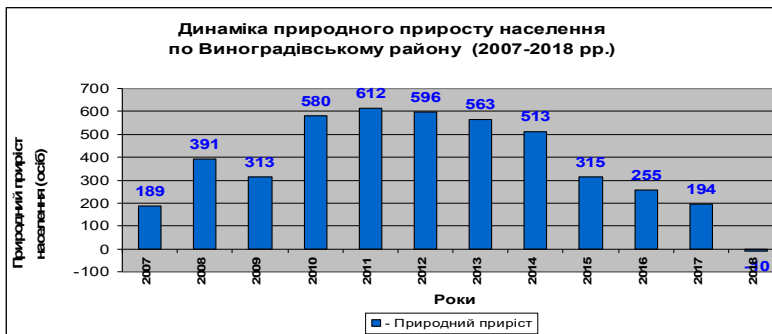
Механічний рух

Однією з основних демографічних проблем Виноградівського району є механічний рух або міграція. В останні роки спостерігається збільшення міграційної активності населення, що впливає на показники міграції та чисельності населення в цілому.



Рис. 2. Динаміка усіх потоків міграції* населення по Виноградівському району в період 2007-2018 рр. (складено за даними [1, 2, 3, 4, 5, 6, 7, 8, 9, 10]).

*Усі потоки міграції включають в себе внутрішньорегіональну, міжрегіональну та міждержавну міграції.

Великою проблемою для району є міждержавна міграція або виїзд населення за межі України. Головними причинами міждержавної міграцій у Виноградівському районі є:

- його економіко-географічне положення. Район межує з двома країнами, які входять до ЄС. А саме: близькість державного кордону з Угорщиною (сmt. Вілок, 15 км) і Румунією (20 км) - «Західні ворота у Європу»;
- соціально-економічні – низький рівень життя і зарплат значної частини населення, безробіття і т.д. У сусідніх країнах заробітна плата у кілька разів є вищою, ніж у районі.

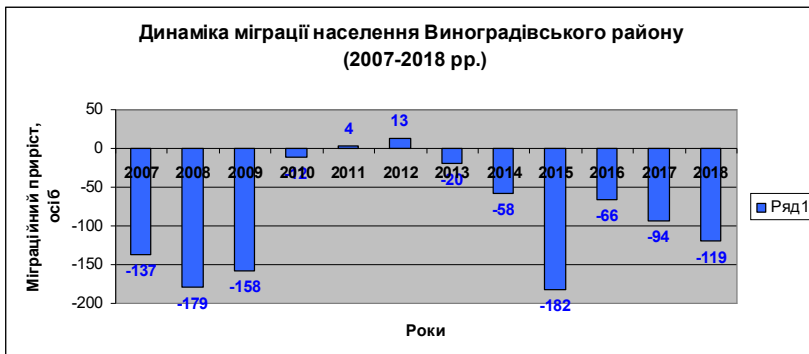
У місті Виноградів багато заводів і фабрик, які підпорядковані підприємствам з іноземними інвестиціями. Звичайно це є позитивним явищем, тому що збільшується кількість робочих місць, а також сприяє внутрішній міграції. Але насправді іноземці використовують жителів району, як дешеву робочу силу. Тому величезна частка незадоволеного населення працездатного віку Виноградівського району масово виїжджають у пошуках кращого заробітку в сусідні країни, особливо в Угорщину, Словачину, Чехію та ін. Але якщо раніше це були переважно чоловіки, то зараз виїжджають жінки дітородного віку, що негативно впливає на народжуваності в районі. Негативним явищем в останні 2-3 роки стало виїзд на постійне місце проживання цілих сімей. У зв'язку з цим в районі спостерігається перевищення числа вибулих над прибулими, тобто від'ємне сальдо зовнішньої міграції.



Рис. 4. Динаміка міждержавної міграції у Виноградівському районі в період 2007-2018 рр. (побудовано за даними [1, 2, 5, 6, 7, 8, 9, 10])

На рис. 4 інформація є неповною, що пов'язано з тим, що Державна міграційна служба України припинила надавати органам державної статистики базову інформацію для розрахунків міграційного руху населення.

Внутрішньорегіональна міграція – міграція населення, яка відбувається у межах одного регіону.



Рис. 3. Динаміка внутрішньої міграції населення Виноградівського району в період 2007-2013 рр. (побудовано за даними [2, 5, 6, 7, 8, 9, 10]).

Внутрішня міграція у Виноградівському районі формується за рахунок маятникової міграції. Кожен день з більшості населених пунктів району прибуває населення на роботу в місто Виноградів. В період 2007-2011 рр. внутрішня міграція мала відємні значення. У 2012-2013 рр. спостерігалось покращення економічної ситуації, що вплинуло на додатні показники.

Проаналізувавши демографічні показники населення у Виноградівському районі в період 2007-2018 рр, можна сказати, що

природний приріст 11 років був додатним, але у 2018 році став від'ємним в результаті процесу депопуляції. Щодо механічного руху, то він має від'ємне сальдо, крім деяких років економічного поживлення. Головною проблемою району є міграція населення за кордон назавжди. Причинами цього є погіршення соціально-економічного розвитку району. Така негативна тенденція спостерігається і в Закарпатській області

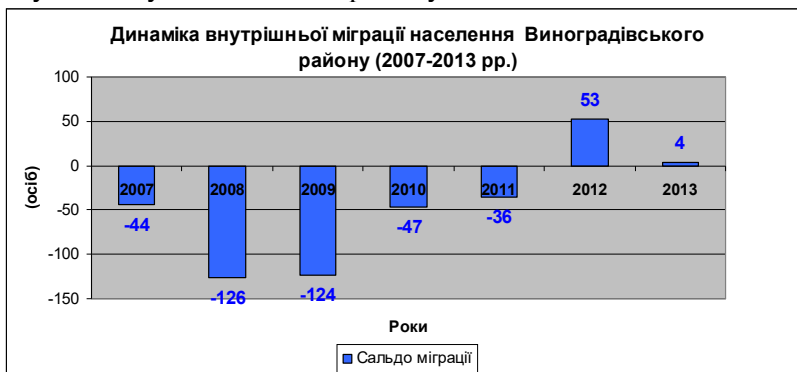
Список літератури

1. Головне управління статистики у Закарпатській області. Закарпаття у демографічному вимірі у 2018 році. Статистичний збірник, Ужгород, 2019, 87 с.
2. Головне управління статистики у Закарпатській області. Статистична інформація. [Електронний ресурс]. – Режим доступу: <http://uz.ukrstat.gov.ua/statinfo/dem/index.html>
3. Головне управління статистики у Закарпатській області. Закарпаття у демографічному вимірі у 2017 році. Статистичний збірник, Ужгород, 2018, 95 с.
4. Головне управління статистики у Закарпатській області. Статистичний щорічник Закарпаття за 2016 рік. — Ужгород, 2017. – С. 28-75.
5. Головне управління статистики у Закарпатській області. Статистичний щорічник Закарпаття за 2013 рік. — Ужгород, 2014. – С. 298-325.
6. Головне управління статистики у Закарпатській області. Статистичний щорічник Закарпаття за 2011 рік. — Ужгород, 2012. – С. 326-351.
7. Головне управління статистики у Закарпатській області. Статистичний щорічник Закарпаття за 2010 рік. — Ужгород, 2011. – С. 322-347.
8. Головне управління статистики у Закарпатській області. Статистичний щорічник Закарпаття за 2009 рік. — Ужгород, 2010. – С. 332-357.
9. Головне управління статистики у Закарпатській області. Статистичний щорічник Закарпаття за 2008 рік. — Ужгород, 2009. – С. 342-367.
10. Головне управління статистики у Закарпатській області. Статистичний щорічник Закарпаття за 2007 рік. — Ужгород, 2008. – С. 356-381.

Гладченко Світлана

к.істор.н., доцент

Одеський національний університет імені І.І.Мечникова

**ПРАВА ЖІНОК В КРАЇНАХ МАГРИБУ:
ІСТОРІОГРАФІЯ ПРОБЛЕМИ.**

Актуальність теми дослідження обумовлена безпрецедентним поживавленням останнім часом незахідних центрів культури, які претендують на універсальне значення власних традицій та цінностей, в першу чергу ісламського світу. Розуміння ціннісних орієнтацій, і соціальної практики людей, які наділені «східним» менталітетом мають вирішальне значення для формування комплексного сприйняття сучасної реальності. Мова йде не тільки про населення афро-азіатських країн. В Україні також проживають народи, які є представниками ісламської культурної історичної спільності.

В процесі модернізації ісламського світу в ХХ ст. ключова роль належить країнам Магрибу. Актуальність дослідження обумовлена й тим фактом, що в сучасній вітчизняній історіографії відсутні роботи, присвячені дослідженню модернізації країн Магрибу зокрема в гендерному контексті.

На вашу увагу ми надамо західну історіографію проблеми дослідження. До недавнього часу вивчення країн Північної Африки проводилось здебільшого силами французьких вчених, які в другій половині ХХ ст. створили значний масив літератури з етнографії, культури та релігійно-політичної історії. Автори наукової та популярної історичної літератури прагнули підкреслити примітивний характер соціальної організації, що існувала в країнах та зображували суспільство країн Маргибу як таке, що протягом століть і тисячоліть було об'єктом зовнішніх впливів та лише поверхнево сприймало привнесену завойовниками ідеологію та соціальну культуру інших цивілізацій. Наприклад робота відомого історика Р. Ле-Турно (1907-1971), найбільшого фахівця у галузі історії арабських країн, ісламу й арабської цивілізації, в якій, за його словами, європейці привнесли в Магриб культуру та ідеологію. До них місцева культура, так само як й громадська організація, перебувала в стані застою [1].

До початку 90-х рр. ХХ ст. вищезазначена теза була домінуючою у західних дослідженнях, присвячених положенню жінок в арабському світі. Автори, зазвичай, підкреслюють, що

прийнята арабською владою низка заходів для зміни юридичного становища жінки, пом'якшення нерівності в цій галузі та проведені нею реформи майже не мали впливу, особливо за межами великих міст. Французький соціолог Дж. Менсес, здійснивши порівняльний аналіз становища жінок в мусульманських та не мусульманських державах, стверджував: «Якщо виходити із загальноприйнятих норм щодо прав людини, арабські жінки є найбільш пригнобленими жінками третього світу» [2, р.107].

Значний вплив на вивчення становища жінок в арабських країнах надала феміністська ідеологія. Типовою представницею її є канадська дослідниця М. Ейчлер. В її монографії відстоюється теза, що відмінність однієї статі від іншої - це прояв соціальної нерівності, що має лише випадковий збіг з біологічним. Заради досягнення справжньої рівності між чоловіками та жінками, вважає М. Ейчлер, слід відмовитися «від існуючого стереотипу про роль чоловіків та жінок в сім'ї та суспільстві в поєднанні з конкретними змінами в структурі сім'ї» [3].

У феміністській літературі іслам розглядався як найбільш сексистська релігія, де подолання ісламських традицій не можуть бути обмежені лише правовими нормами. Класичним прикладом такого роду була монографія Ніккі Кедді, провідної спеціалістки з історії ісламського світу [4].

Підкреслимо, що деякі представники західної науки, зокрема норвезька дослідниця Джуліан Ярпе, визнавала, що західні трактування проблеми «іслам і жінка» критично сприймаються представниками ісламського світу, які вважають, що європейці не здатні зрозуміти, наскільки прогресивніший іслам стосовно жінок [5, р.84].

Слід відзначити американську авторку Барбару Ларсон, головним об'єктом наукових пошуків якої було вивчення становища жінок Північної Африки. В своїх роботах, вона здійснила порівняльний аналіз статусу працюючих жінок в країнах Магрибу. [6].

Необхідно зазначити, що до початку 1980-х років, роботи в яких безпосередньо розглядали зміну статусу жінок в країнах Магрибу, були нечисленними. У 1984 р., в одному з перших томів американського періодичного видання «Гендерні дослідження», була опублікована стаття Халілі Сауд, яка присвячена аналізу емансипації мусульманських жінок в контексті становлення нової світської правової системи [7].

Саме в 1980-ті рр. в західній історіографії було сформульовано тезу про те, що в області надання прав жінок в арабському світі

провідне положення займає Туніс. Найбільш чітко ця теза присутня в роботі Ебер Паули [8].

Фундаментальними дослідженнями також є роботи видатної американської арабістики Лізи Андерсон, яка з 2003 р. стала президентом Асоціації Досліджень Близького Сходу в Північній Америці. В її монографії «The State and Social Transformation in Tunisia and Libya, 1830-1980» містяться деякі сюжети, пов'язані з гендерними стосунками в туніському суспільстві. [9]

Необхідно зазначити, що саме американська арабістика займає провідні позиції в сходознавстві, а США є провідним центром гендерних досліджень. На даний момент багато періодичних видань, що виходять в США, публікують статті, присвячені проблемам арабського світу, зокрема, гендерним проблемам країн Магрибу. Значний внесок у історіографію історії арабського світу, в тому числі присвячену правам жінок Магрибу привнесли представниці ісламських країн. Деякі з них, зокрема Лейла Ахмед, Муніра Шарад, Марина Отговей та Афкхамі Махназ, отримали громадянство США.[10]

Значну цінність для осмислення соціально-політичних процесів в арабському світі, представляють праці таких американських дослідників як: професора Барбари Стівасер, спеціаліста з гендерних досліджень Марго Бадран, а також професора Мічиганського університету Аміні Вадуд. Головною тезою робіт цих авторів є теза про те, що мусульманські феміністки пропонують власне тлумачення священного тексту Корану, що дозволяє боротися проти дискримінації в мусульманському сімейному праві.[11]

Слід визнати, що сьогоденний загальний рівень розвитку історичної науки дозволив багатьом західним дослідникам переглянути традиційні оцінки щодо історії модернізації країн Магрибу, розкрити соціокультурну специфіку цього процесу та специфіку правових гендерних відносин.

Список літератури

1. Le Tourneau R. Evolution politique de l'Afrique du Nord musulmane 1920-1961 / R. Le Tourneau. – Paris, 1962. – 504 p.
2. Minces J. The house of obedience: Women in Arab society / Minces J.– Zed Books, 1982. – 128 p.
3. Eichler M. Access to power: Cross - nat.studies of women elites / M. Eichler. – London, 1981. – 69 p
4. Keddie N. Women in the Muslim World / N. Keddie. – Cambridge, MA : Harvard University Press, 1978. – 132 p.

5. Yarpe J. Women and the Family in Maghrib / J. Yarpe // Women and Islamic societies: Social Attitudes and Historical Perspectives – London, 1983. – № 6. – P. 84-91.

6. Larson B. The Status of Women in a Tunisian Village: Limits to Autonomy, Influence, and Power / B. Larson // Women in Culture and Society 9. – 1984. – № 3. – P. 417-433.

7. Halila S. From koranic law to civil law: Emancipation of Tunisian women since 1956 [Електронний ресурс] / S. Halila. – Режим доступу :

<http://www.springerlink.com/content/06695742t91x2q80/>

8. Eber P. Tunisian Women's Modernization Under Bourguiba: A Reassessment. Paper Presented at the Twenty-Second Annual Conference of the Middle East Studies Association (MESA) / P. Eber. – , Beverly Hills, California. Tucson : MESA, University of Arizona, 1988. – №2-5. – November. – 131 p.

9. Anderson L. The State and Social Transformation in Tunisia and Libya, 1830-1980 / L. Anderson. – Princeton Studies on the Near East. Princeton University Press, 1987. – 351 p

10.Гладченко С.В. Современные американские исследователи о гендерных проблемах арабского мира // Матеріали Х Всеукраїнської науково-практичної конференції Харківського національного педагогічного університету імені Г.Сковороди, Харків.- 11-12 квітня, 2014. С. 209-214

11.Гладченко С.В. Фемінізм в арабському світі: оцінки та історичні реалії // Гілея: науковий вісник: Збірник наукових праць.- К., 2016. Випуск 107. С.- 347-350

УДК 378+78.087.6+7.034.7

Сич Лариса Миколаївна, викладач
Одеська Дитяча музична школа №13

**ПЕДАГОГИЧЕСКИЕ ВЗГЛЯДЫ
К.ЧЕРНИ.ЭНЦИКЛОПЕДИЯ ФОРТЕПИАННОЙ ТЕХНИКИ
ПРИ РАБОТЕ С УЧАЩИМИСЯ В ДЕТСКОЙ
МУЗЫКАЛЬНОЙ ШКОЛЕ.**

"Мы по достоинству ещё не оценили Карла Черни",- писал И. Брамс". Эта мысль , высказанная в 19 веке , справедлива и в настоящее время. В лице К. Черни гармонично сочетались и взаимно дополняли друг друга композитор, пианист, педагог, преследующий определенные просветительские цели. Большой заслугой Черни является и то, что им создана своего

рода фундаментальная энциклопедия "Обзор всей музыкальной истории ", где в хронологическом порядке представлены сведения о крупных композиторов всех времён и народов. Педагогический труд Черни - едва ли не самая обширная из когда-либо существовавших фортепианных школ.

В педагогике можно выделить несколько аспектов - во-первых, Черни стремился раскрыть индивидуальности учеников; во-вторых, сформировать их всесторонне развитыми музыкантами, обладающими самостоятельной творческой волей и безукоризненным пианистическим мастерством. В-третьих, Черни развивал умение серьёзно, планомерно работать, воспитывал дисциплину мыслей и чувств.

Создавая свои инструктивные упражнения и этюды, он стремился к максимально ясной постановки технической задачи, исключая все, что могло затруднить ее выполнение. Ставил более скромные задачи: его сочинения призваны помочь овладеть безотказной пианистической техникой.

При работе с учащимися ДМШ этюды Черни дают богатый материал для овладения видами фортепианной техники, Черни учитывал даже различное строение рук исполнителей, для пианистов с маленькими руками он посвятил несколько своих сборников сочинений.

Основы системы навыков составляют у Черни пассажные фигурации (гаммообразные, всевозможные формы арпеджио, трельная техника).

Работа над гаммами - от простого к сложному - принцип лежит в основе не только всех этюдных опусов, но и его системы воспитания пианистической техники. Если в первых этюдах из оп. 299, 636, 821, 849- гаммообразные пассажи охватывают не более одной-двух октав, то в заключительных картина меняется. Здесь уже представлены длинные гаммообразные последовательности, диатонические и хроматические, а также терциями, квартами, секстами.

В разработке техники арпеджио можно отметить ряд особенностей. В большинстве сборников чаще обращается к мажорным арпеджио, короткие менее характерны, чем длинные и ломаные. Арпеджио и гаммы разрабатываются в разнообразных ритмических вариантах, что помогает добиться звуковой ровности в исполнении.

Огромное внимание нужно выделять вопросам артикуляции. Legato как основной способ звукоизвлечения разнообразно применяется у Черни. Наряду с простым legato мы встретим

legatissimo(op. 161, op. 335.), poco legato, molto legato, das fester legato, das strange legato. Степень зависит от характера темпа и динамики сочинения. Состояние " опорности" в кончиках пальцев , при общей линии legato прибегнуть к " нежному полушиповому прикосновению пальцев, как бы мягким кончиком зацепить клавишу.

Многие учащиеся при освоении сочинений Черни заняты в основном техническими проблемами в узком понимании этого слова. Ни артикуляционным , ни динамическим задачам должного внимания не уделяется; тем самым обедняется смысл и назначение этюдов Черни, неполноценно решается фактурная проблема, ибо работа над произведением протекает механически, без активизации слуха.

Эпиграф " Каково употребление , такова и польза" Черни предпослал своей фундаментальной "Школе", op. 500. Это афористическое высказывание можно отнести к любому из сборников его произведений.

Список литературы

1. Виллуан А. Школа для фортепиано. М. Юргенсон, 1987.
2. Черни К. Малая теоретико- практическая фортепианная школа, op. 584, Пер. К. Арнольда. СПб . Гольц , 1842.
3. Черни К. Письма, или руководство к изучению игры на фортепиано . СПб., 1842

УДК 378+78.087.6+7.034.7

Шафарчук Тетяна Георгіївна

старший викладач

Південноукраїнський національний педагогічний університет

імені К. Д. Ушинського

Десятникова Наталія Львівна

старший викладач

Південноукраїнський національний педагогічний університет

імені К. Д. Ушинського

К ВОПРОСУ НЕОБХОДИМОСТИ ФОРМИРОВАНИИ ТЕХНИКИ ДЫХАНИЯ У СТУДЕНТОВ-ВОКАЛИСТОВ

Подготовка студентов высших музыкальных педагогических заведений к будущей профессиональной деятельности включает овладение ими вокально-техническими навыками для умелого исполнения певческого репертуара, формирования художественного вкуса, эстетической культуры подрастающего

поколения и совершенное владение голосом, поставленным на дыхание, является залогом успешной культурно-просветительской работы будущего учителя музыки.

Значительная часть молодых исполнителей, имеющих богатую вокальную природу, серьезно проигрывают из-за неправильно усвоенных в процессе обучения фонационных навыков, отсутствия опоры звука, малоэффективного использования резонансных возможностей голоса, что не позволяет им качественно справиться с художественно-техническими задачами.

Здоровье голоса и успешное исполнительство юного певца во многом зависят не только от умения преподавателя методически грамотно выстроить педагогический процесс обучения, но и от аналитических способностей самого студента, его готовности усвоить, закрепить, сознательно повторить правильно усвоенные навыки и успешно применять их в работе с будущими учениками, сольном вокально-художественном творчестве.

Фундаментальную основу классического пения составляют главные заповеди непревзойденного итальянского *belcanto*, а именно: воспитание слуха, чистой интонации, точная атака звука с его последующим филированием, идеальное соединение двух соседних тонов, как основа *legato*, мягкое соединение грудного и головного регистров, отсутствие регистровой пестроты и форсированного звучания, чёткая декламация художественного текста, и постановка голоса на опору, сознательный контроль дыхания в пении является первостепенной составляющей этой основы.

Певческое дыхание – сложный процесс скоординированной работы нервной системы организма с опорно-двигательной, резонаторной, речевой, дыхательной системами. Производя вдох в темпе и ритме исполняемого произведения, рассчитывая необходимое количество воздуха для построения музыкальной фразы, сохраняя вдыхательную установку, сознательно управляя потоком выдыхаемого воздуха, экономно его расходуя, певец трансформирует его в певческий звук.

Исполнители современных вокальных школ используют в процессе вокальной фонации один из трёх, нижеперечисленных типов дыхания: реберно-диафрагмальный (костоабдоминальный): в процессе вдоха принимают участие стенки грудной клетки и диафрагма; нижнерёберно-диафрагматический: в процессе вдоха участвуют те же части тела, что при первом типе, но здесь главенствует брюшное дыхание; диафрагматический, абдоминальный: грудная клетка без движения, вдох происходит с

помощью опускания диафрагмы, передняя стенка живота выдвигается вперед [1 с. 190]. Эти типы дыхания защищают голосовой аппарат певца от переутомления, позволяют сохранить силу голоса, чистоту звучания и певческое долголетие. При выборе типа дыхания современная вокальная педагогика применяет метод индивидуального подхода, учитывая характер голоса, степень его подвижности и т.п.

Переходя к проблеме профессиональной постановки голоса студентов музыкальных факультетов педагогических университетов, необходимо отметить, что большинство из них не владеют техникой певческого дыхания и перед преподавателем постановки голоса стоит задача активизации студента к сознательному подходу овладения процессом постановки голоса на «опору»: контроль скорости вдоха, количества вдыхаемого воздуха, сохранения вдыхательной установки, продолжительности фонационного выдоха.

Начальный этап обучения заключается в методически грамотном объяснении с применением эмпирического метода: показ педагогом техники набора и удержания дыхания с поэтапным объяснением технологии его осуществления (активное восприятие и имитация действий педагога студентом). Внимание студента акцентируют на необходимости непрерывного анализа внутренних двигательных ощущений (связанных с работой дыхательной и др. систем организма, принимающих участие в процессе певческой фонации) их сознательного контроля в сочетании с процессом звукообразования и поиска качества певческого звучания, усвоении самостоятельно найденных эффективных приёмов, что содействует формированию верных вокально-технических навыков и созданию прочных певческих установок.

Формирование вокально-технических навыков протекает в определенной последовательности: нахождение, анализ и фиксация тактильно-мышечных ощущений вокального аппарата, обуславливающих лучший результат; сознательный повтор, автоматизация навыка (умение сохранять нужный скоординированный мышечный настрой без детального самоконтроля); сознательная фиксация и контроль этих ощущений в вариативно изменяемых условиях, их произвольное использование; синтез различных вокально-технических навыков в соответствии с решением контекстных заданий, достижение их автоматизма при быстрой смене технических, а затем и интерпретационно-художественных задач.

Овладение техникой певческого дыхания начинается с контроля за правильным положением корпуса обучаемого: спина ровная, плечи развёрнуты, ноги слегка расставлены, одна нога немного выдвинута вперёд.

Вдох смешанный (носом и ртом одновременно, осуществляется немного заранее начала фонации, не в последний момент), с ощущением позиции полужевка (расширяет полость глотки, увеличивая ее резонаторную способность, мягкое небо поднимается, способствуя «округлению» звука и формированию высокой певческой позиции), быстрый, энергичный, достаточно глубокий и бесшумный; рёбра быстро раздвигаются, передняя стенка живота несколько выдвигается вперёд (диафрагма опускается).

В процессе вдоха необходимо выстроить форму будущей фонации верхней частью голосового аппарата (глотка и надставная трубка), опустить (освободить) нижнюю челюсть [2].

Следующий этап – активная (мгновенная) пауза (полная остановка процесса дыхания) – позиция удержанного вдоха перед началом атаки звука (момент возникновения звука при взаимодействии дыхания и голосового аппарата): момент осуществления координации певцом всех органов, принимающих участие в звукообразовании, активизация дыхательного аппарата перед началом звуковой атаки, что помогает устранить потерю дыхания в начале фонации, подготовка активного фонационного выдоха, создание ощущения «опоры» (поддержки голоса дыханием) – активного сопротивления спаданию стенок грудной клетки в последующем процессе фонационного выдоха, т.е. сохранения «вдыхательной установки» (удержание нижних рёбер от спадания в состоянии не чрезмерного, а умеренного вдоха) – ощущения вдоха во время фонационного выдоха.

Завершающий этап – трансформация выдыхаемого воздуха в певческий звук – фонационный выдох. Атака звука мягкая (процесс смыкания голосовых складок происходит одновременно с началом выдоха, посылom дыхания), подача воздуха плавная, без толчков, хорошим напором, максимально сконцентрированной струей, что обеспечивает посыл голоса в головной резонатор, яркость, «полётность» звучания, чистоту интонирования. Остатки неиспользованного дыхания целесообразно выдохнуть.

Если в процессе фонационного выдоха у студента зафиксировано быстрое спадание фонационного объёма грудной клетки – это свидетельствует о недостаточной концентрации его внимания на сохранении позиции задержанного вдоха и в этом

случае необходима активизация внимания студента на сознательном контроле стремления сохранять ощущение не чрезмерного, а умеренного вдоха во время фонационного выдоха, пока данная операция не будет доведена им до автоматизма [1, с. 188, 189].

Каждый вокалист в процессе обучения должен стремиться находить свои ощущения комфортной подачи дыхания, фонации. Постоянный самоанализ, поиск и фиксация правильно найденных ощущений комфортной фонации, особенностей работы дыхательной системы в её координации с системами организма, участвующими в процессе фонации, активный самоконтроль звукообразования создают благоприятные условия для успешного овладения певческими навыками, позволяют сберечь эстетические свойства голоса и сохранить профессиональное долголетие.

Список литературы

1. Морозов В. Искусство резонансного пения. Основы резонансной теории и техники: – ИП РАН, МГК им. П. Чайковского. Центр «Искусство и наука» – М., 2002. – 496 с.
2. Современная наука: актуальные проблемы теории и практики. Серия Гуманитарные науки. – 2013. – №9-10.

УДК624.012:539.384

Савицький Валентин Вікторович

к.т.н., доцент

Національний університет водного господарства та природокористування, м. Рівне

ВПЛИВ ДОВАНТАЖЕНЬ НА НАПРУЖЕНО-ДЕФОРМОВАНІЙ СТАН ЗБІРНО-МОНОЛІТНИХ ЗАЛІЗОБЕТОННИХ БАЛОК В ПРОЦЕСІ ПОВТОРНИХ НАВАНТАЖЕНЬ ЕКСПЛУАТАЦІЙНИХ РІВНІВ

В сучасних будівлях перевагу надають використанню монолітних або збірно-монолітних залізобетонних конструкцій. До таких конструкцій можна віднести збірно-монолітні залізобетонні балки. Відомо, що майже всі залізобетонні конструкції, як і інші будівельні конструкції, знаходяться під впливом повторних навантажень [1, с. 21, 2, с. 26], які спричиняють збільшення прогинів, ширини розкриття тріщин, впливають на перерозподіл зусиль в статично-невизначених конструкціях. При повторних навантаженнях експлуатаційного рівня після певної кількості циклів повторних навантажень відбувається стабілізація

напружено-деформованого стану балок, перестають збільшуватись прогини, не змінюється ширина розкриття тріщин та глибина їх розповсюдження по висоті балок. Навантаження на конструкції можуть збільшуватись, а потім відновлюватись до попередніх рівнів. Як впливають такі довантаження на напружено-деформований стан конструкцій, в тому числі і на нерозрізні збірно-монолітні балки на сьогодні вивчено недостатньо. В зв'язку з цим при експериментальних дослідженнях ставилось за мету встановити вплив довантаження, яке може виникнути після стабілізації роботи згаданих балок, на характер перерозподілу зусиль, деформації бетону і арматури, прогини балок та ширину розкриття тріщин.

Дослідні балки виготовляли збірно-монолітними загальною довжиною 300 см і з розмірами поперечного перерізу 16 x 10 см, які складалися з двох збірних однопрольотних балок, з'єднаних монолітним стиком на середній опорі (рис. 1). Для виготовлення балок використовували бетон, який на початку випробовувань мав кубикову міцність $f_c = 30\text{МПа}$. Армувались балки з урахуванням перерозподілу зусиль в прольотах і на опорах по одному робочому стержню $\varnothing 14$ мм із сталі класу А500С.

Опорна арматура стикувалася на ділянці з мінімальним згинальним моментом шляхом зварювання з випусками арматури з балок.

Навантажували балки двома зосередженими силами ступенями. Крайні опорні реакції визначали протарованими кільцевими динамометрами. В процесі навантажень і розвантажень балок на кожному ступені вимірювали деформації стиснутого бетону і розтягнутої арматури, ширину розкриття тріщин, прогини балок під зосередженими силами і в середині прольотів.

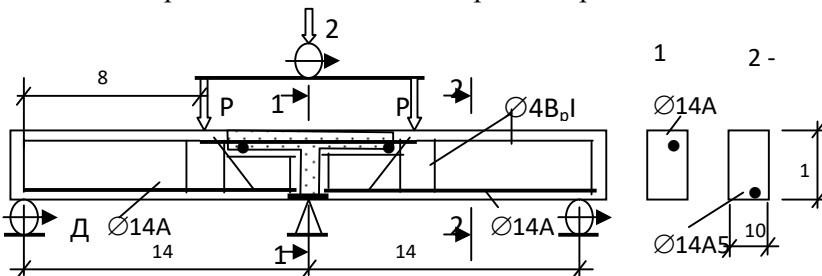

. Схема армування та навантаження дослідних

Балку Б-1 випробовували одноразовим навантаженням до руйнування. Балка Б-2 піддавалась десятикратному повторному

навантаженню, рівень якого складав $P_{cyc,max} = 0,6P_u$, де $P_{cyc,max}$ – максимальне навантаження в циклах; P_u – руйнівне навантаження на балку. Процес випробовування балки Б-2 імітував дію на неї навантаження експлуатаційного рівня. Балки Б-3 і Б-4 після стабілізації напружено-деформованого стану при $P_{cyc,max} = 0,6P_u$ відповідно на восьмому, дев'ятому і десятому та на сьомому і восьмому циклах довантажувались до $P_{cyc,max} = 0,8P_u$. Після випробовувань повторними навантаженнями всі балки на одинадцятому циклі довантажувались до руйнування. За критерій руйнування приймали виникнення пластичних шарнірів на опорах і в прольотах внаслідок досягнення в розтягнутій арматурі або стиснутому бетоні граничних деформацій.

В балці Б-1 при $P = 40$ кН фактичне співвідношення складо $M_{sup} / M_{sp} = 0,97$, тобто практично повністю відбувся перерозподіл зусиль, що відповідає армуванню балки. Балка зруйнувалась при $P_u = 43,1$ кН.

Балка Б-2 піддавалася десятикратному повторному навантаженню максимальною силою $P_{cyc,max} = 25$ кН, що становило приблизно 60 % від руйнівного навантаження на балку Б-1 (умовний експлуатаційний рівень). При $P = 25$ кН відношення опорного моменту до прольотного складо $M_{sup} / M_{sp} = 1,15$, а деформації в бетоні і арматурі на опорі і в прольотах відрізнялись на 12...14 %. Починаючи з 3-го циклу навантаження, робота балки на всьому діапазоні навантаження почала наблизитися до пружної. Певно, на цих циклах на перерозподіл зусиль перестало впливати трішиноутворення. Про це свідчать і стабілізація ширини розкриття тріщин, прогинів балки, деформацій бетону і арматури, яке відбулося практично до сьомого циклу навантаження. Зруйнувалась балка Б-2 при $P = 42,3$ кН внаслідок досягання деформаціями арматури в прольоті і стиснутому бетоні на опорі граничних значень.

Балка Б-3 на перших семи циклах навантаження ($P_{cyc,max} = 0,6P_u$) працювала аналогічно балці Б-2. На восьмому, дев'ятому і десятому циклах балка Б-3 навантажувалась до $P_{cyc,max} = 0,80P_u$. Таке підвищення рівня навантаження спричинило збільшення всіх параметрів деформування балки і, особливо, залишкових деформацій, але незначно вплинуло на перерозподіл зусиль.

Руйнівне навантаження для балки Б-3 складо $P_u = 46$ кН. Причиною руйнування було утворення пластичних шарнірів на опорі і в прольоті. Для балки Б-4 режим навантаження був вибраний таким чином, щоб в'яснити вплив довантажень на подальшу роботу балки при повторних навантаженнях

експлуатаційного рівня. Після випробовувань повторним навантаженням балка Б-4 була довантажена до руйнування причиною якого було досягнення одночасно в арматурі в прольотах і на опорі граничних деформацій. Руйнівне зусилля склало $P_u = 45$ кН. Довантаження балки Б-4 на сьомому і восьмому циклах також призвело до збільшення залишкових деформацій в бетоні і арматурі, прогинів балки та ширини розкриття тріщин на рівнях навантажень, які передували циклам довантаження. Так за два цикла довантажень залишкові деформації в арматурі зросли на 55 %, а в бетоні на – на 50 %. Збільшились короточасні деформації в арматурі і бетоні при однакових рівнях навантаження. Так при $P = 25$ кН на шостому циклі навантаження деформації арматури в прольоті склали $\varepsilon_{s,sp} = 120 \times 10^{-5}$, а на дев'ятому (після довантаження) – 128×10^{-5} , відповідно в стиснутому бетоні $\varepsilon_{b,sp} = 53,5 \times 10^{-5}$ і $58,5 \times 10^{-5}$. З огляду на збільшення короточасних прогинів і ширини розкриття тріщин (на шостому циклі прогин складав $f = 2,05$ мм, ширина розкриття тріщин $a_{crc} = 0,30$ мм, на дев'ятому – $f = 2,33$ мм, $a_{crc} = 0,38$ мм) можна утверджувати про зменшення жорсткості балки внаслідок її довантаження.

Аналізуючи процеси розвитку за циклами прогинів і ширини розкриття тріщин в балках, можна дійти висновку, що в балках внаслідок дії повторного навантаження постійного експлуатаційного рівня прогини і ширина розкриття тріщин в балці Б-2 збільшились відповідно на 15,2 і 26,9 %, в балках Б-3 і Б-4, які довантажувались, це збільшення склало відповідно 32,1 і 49,4% та 42,3 і 35,0%. За результатами досліджень можна зробити такі висновки:

1. Довантаження нерозрізних залізобетонних балок в процесі повторних навантажень експлуатаційних рівнів впливає на характер перерозподілу зусиль, збільшує прогини балок і ширину розкриття тріщин, залишкові деформації бетону і арматури, що призводить до загального зменшення жорсткості балок.

2. Виявлені негативні впливи довантаження на роботу нерозрізних залізобетонних балок необхідно враховувати при проектуванні залізобетонних конструкцій, що експлуатуються в сейсмічних районах.

Список літератури

1. Бабич Є.М., Крусь Ю.О. Бетонні та залізобетонні елементи в умовах малоциклових навантажень. - Рівне: Видавництво Рівненського державного технічного університету, 1999. - 119 с.

2. Барашиков А.Я. Расчет железобетонных конструкций на действие длительных переменных нагрузок. – Киев: Будівельник, 1977. – 156с.

УДК 621.835

Ясько Станіслав Георгійович, ст. викладач
 Національний університет «Полтавська політехніка імені Юрія
 Кондратюка»

Кухар Володимир Валентинович, д.т.н., професор
 ДВНЗ «Приазовський державний технічний університет»

ТЕХНОЛОГІЧНІ АСПЕКТИ ПІДВИЩЕННЯ ЯКОСТІ ДЕТАЛЕЙ, ЯКІ ВИГОТОВЛЯЮТЬСЯ ПРОБИВАННЯМ- ВИРУБУВАННЯМ МЕТОДОМ ПНЕВМОУДАРНОГО ШТАМПУВАННЯ ЕЛАСТИЧНИМ СЕРЕДОВИЩЕМ

Метод пневмоударного штампування (ПУШ) еластичним середовищем тонколистових деталей має високу ефективність при одиничному, малосерійному виробництві, а також при дискретно-нестабільних програмах випуску виробів.

Технологічні можливості вирубування, пробивання плоских деталей оцінюються допустимими розмірами деталей що виготовляються, показниками їх якості та енергосиловими можливостями пневмоударного обладнання.

Максимальні габаритні розміри деталей, що вирубуються визначаються формою і розмірами поліуретанової діафрагми, величинами припусків для виготовлення деталей. Наближено досяжні габаритні розміри штампованих деталей, що вирубуються на установці ТА1324М, визначаються за допомогою табл. 1.

Таблиця 1
Досяжні габаритні розміри штампованих деталей для
установки ТА1324М

	Товщина деталі, мм						
	0,1	0,3	0,5	1.0	1,5	2	2,5
Максимальний розмір деталі, мм	192	191	190	185	179	170	163



Рис. 1 – Технологічна схема вирубання поліуретаном із застосуванням матриць і опорних рамок: 1 – ствол машини; 2– бойок, 3– діафрагма поліуретанова; 4 – заготовка; 5 – матриця; 6 – опорна рамка; 7 – диск; 8– обойма; 9,10 – плита; 11 – контейнер.



Рис. 2 – Технологічна схема вирубання поліуретаном із застосуванням матриць (висотою від 2 до 4 мм): 1 – ствол машини; 2– бойок, 3 – діафрагма поліуретанова; 4 – заготовка; 5 – матриця; 6 – кільце; 7 – диск; 8 – обойма, 9, 10 – плита; 11 – контейнер.

Поліуретан СКУ-7Л [1] дозволяє проводити вирубання за найбільш оптимальних тисках – в межах 200 ... 250 МПа. В умовах такого тиску можна довести товщину копір-пуансонів до 1,5 ... 3,5 мм і відповідно зменшити величину припусків на обрізку. Якість зрізу для матеріалів товщиною до 0,5 мм не поступається якості зрізу при вирубванні на жорстких штампах. Якщо матеріал товщий, кромка деталі з боку, що контактує в процесі вирубання з еластичною матрицею, скругляється. Радіус скруглення залежить від механічних властивостей матеріалу, що вирубується і його товщини.

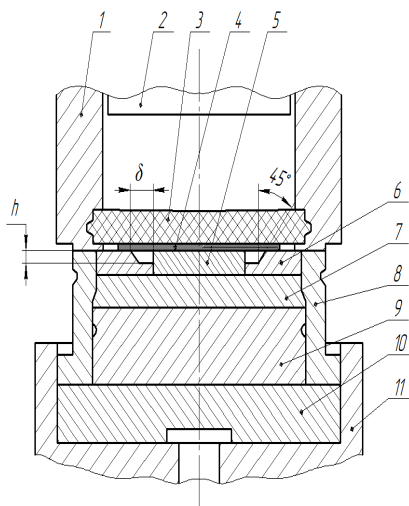

Рис. 3 – Технологічна схема вирубання поліуретаном із застосуванням матриць висотою 2 – 4 мм, що встановлені на верхній площині обойми: 1 – ствол машини; 2– бойок, 3 – діафрагма поліуретанова; 4 – заготовка; 5 – матриця; 6 – обойма; 7 – диск; 8, 9 – плита, 10 – контейнер.

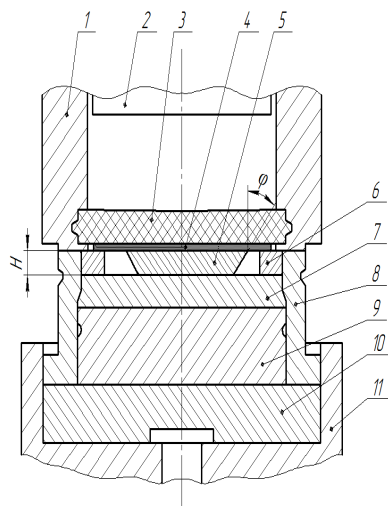

Рис. 4 – Приклади зрізу деталей:
а – пластичних матеріалів,
б – малопластичних матеріалів.

В залежності від допустимої інтенсивності деформації зсуву реалізується один з двох механізмів руйнування, що призводять до характерної форми зрізу. На рис. 4 показані приклади зрізів деталей з пластичних (а) і малопластичних (б) матеріалів. Аналіз геометричної форми зрізів у різних матеріалів показав хороший збіг їх з передбаченими теоретично. Видно, що керування траєкторією тріщини руйнування шляхом зміни пластичних властивостей матеріалу обмежене.

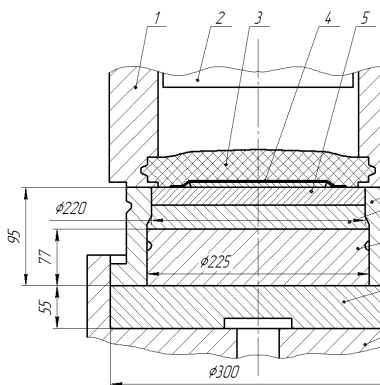
Однак в деяких випадках при виконанні операцій пробивання-вирубання деталей зі складним контуром дійсні геометричні розміри отриманих деталей виходять за межі завдані допусками конструкторської документації. Такі відхилення зумовлені виникненням загус ендів та високою шорсткістю зрізу.

Мета роботи – розроблення ефективних заходів з підвищення якості операцій вирубання-пробивання методом ПУШ.

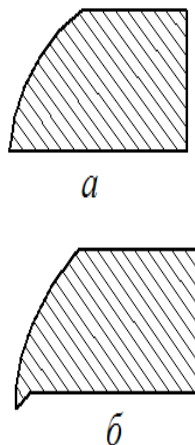
Проведені експериментальні дослідження процесу пневмоударного розділення листового металу еластичним

середовищем дозволили встановити шляхи вдосконалення розділових операцій ПУШ [2]. Ефективнішими для операцій пробивання–вирубання ПУШ будуть шляхи які призводять до зменшення стоншування заготовки в зоні вигину до моменту руйнування і зумовлюють доцільне спрямування тріщини або неодноразове прикладення навантаження по контуру заготовки, що штампується.

В основу першого напрямку покладене поліпшення геометричної точності поверхні зрізу при товщині заготовки до 3,0 мм. Цей напрям реалізується в схемах локалізації осередку пластичної деформації й керування траєкторією тріщини руйнування. Відокремлення припуску відбувається при незначних кутах його вигину і зміні схеми навантаження, а також за рахунок підвищення жорсткості еластичного середовища. У якості еластичного середовища використовувався поліуретан SKU ПФЛ-74.

Другий напрямок – локалізація осередку пластичної деформації забезпечується технологічним оснащенням (рис. 5), яке при незначному ускладненні оснащення забезпечує послідовне відділення припуску.

Не вдаючись до ускладнення оснащення, локалізацію осередку пластичної деформації можна забезпечити при послідовному відділенні припуску. Такий характер розділення створюється конструктивними елементами штампів, що забезпечують послідовне збільшення тиску еластичного середовища уздовж контуру зрізу. Локалізація тиску забезпечує поділ припуску спочатку лише в одній зоні контуру деталі. При цьому за рахунок меншого кута вигину припуску до моменту утворення тріщини знижується стоншування заготовки в зоні поділу.



Рис. 5 – Вирізний шаблон, зменшений за допомогою набору пластин:

1 – поліуретан; 2 – заготовка; 3 – вирізний шаблон; 4 – набір пластин;

5 – підштампова плита; 6 – скошена пластинка; γ – кут скошення ($H_1=1,5 \cdot S$ $H_2=(3-4)S$)

Наведені шляхи ефективні для деталей симетричної в плані форми. Для деталей зі складним контуром ефективнішим буде третій напрям, який реалізовано за рахунок удару по поліуретану бойка пневмоударної установки ТА-1324, що має скошений під кутом $5-10^\circ$ торець (рис. 6). Це дозволяє поліпшити точність отримуваних деталей на 1-2 квалітети в залежності від товщини заготовки. У цьому випадку розділення матеріалу заготовки відбувається послідовно по периметру розділення, де більше тиск і найбільш жорстка схема напружено-деформованого стану.

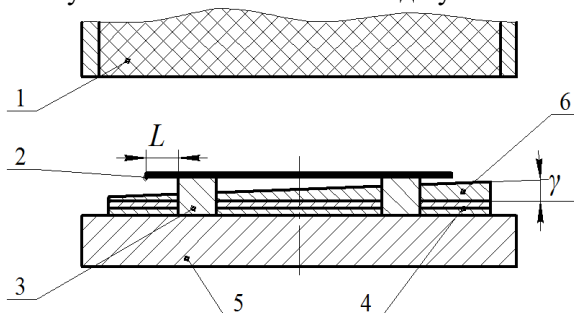

Рис. 6 – Технологічні схеми штампування еластичним середовищем зі скошеним бойком (поліуретаном марок СКУ-7Л, СКУ-ПФЛ):

а – пробивання; б – вирубубвання, 1 – ствол, 2 – бойок скошений під кутом,

3 – поліуретанова мембрана, 4 – заготовка, 5 – шаблон.

Керування формуванням поверхні зрізу досягається шляхом зміни висоти шаблону в межах від $H_1=1,5 \cdot S$ (S – товщина листової заготовки) до $H_2=(3 \dots 4)S$, тоді тріщина руйнування з'являється при менших кутах вигину припуску і тим самим забезпечується поділ при меншому потоншенні заготовки в зоні поділу.

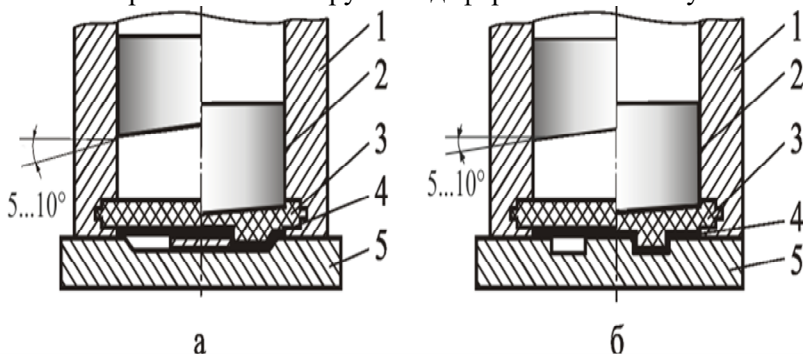
Висновки: Виявлено особливості пневмоударних процесів пробивання-вирубубвання листових деталей еластичним середовищем.

Проведені дослідження дозволяють запропонувати шляхи вдосконалення відокремлювальних операцій пневмоударного штампування:

– локалізації осередку пластичної деформації й керування траєкторією тріщини руйнування за рахунок зміни схеми навантаження та підвищення жорсткості еластичного середовища.;

– локалізація осередку пластичної деформації забезпечується технологічним оснащенням;

– використання бойка пневмоударної установки ТА-1324, що має скошений під кутом $5-10^\circ$ торець,

Апробація вказаних методів показала, що вони забезпечують вирубування, пробивання деталей з листових мідних, алюмінієвих сплавів товщиною 0,3..6 мм і маловуглецевої сталі товщиною до 3 мм. Шорсткість поверхні зрізання на деталях, що досягається складає $Ra = 0,3...0,6$ мкм, а в випадку високоміцних матеріалів товщиною до 4...5 мм шорсткість поверхні зрізання $Ra = 0,6 ... 1,0$ мкм. Точність геометричних розмірів для тонколистових матеріалів підвищується на один квалітет, а для товстолистових на два квалітети.

Список літератури

1. Анищенко А.С., Кухарь В.В., Присяжний А.Г., Глазко В.В., Ясько С.Г. Исследование упругой деформации эластичных элементов штамповой оснастки Збірник наукових праць ПолтНТУ. Серія: Галузеве машинобудування, будівництво Полтава : ПолтНТУ, 2016. – Вип. 1 (46). – С. 4–13.

2. Фролов Є.А. Ясько С.Г. Оцінка факторів впливу виробничих похибок на точність деталей при операціях пробивання-вирубування рухомими середовищами на основі статистичного аналізу. Обробка матеріалів тиском: збірник наукових праць. Краматорськ: ДГМА, 2017. № 2 (45). С. 70–74.

УДК 621.914.1

Гринюк Сергій Васильович

асистент

Луцький національний технічний університет

Поліщук Микола Миколайович

к.т.н., старший викладач

Луцький національний технічний університет

ДОСЛІДЖЕННЯ ВПЛИВУ РЕЖИМІВ РІЗАННЯ ПЕРЕРИВЧИСТИМИ КРУГАМИ НА ТЕМПЕРАТУРУ ШЛІФУВАННЯ КІЛЕЦЬ РОЛИКОПІДШИПНИКІВ

У практиці світового машинобудування відбувається постійне підвищення вимог до якості та конкурентоспроможності виробів. Питання керування якістю поверхневого шару деталей машин під

час шліфування залишається актуальною проблемою сучасного підшипникового виробництва.

Оскільки, надійність та довговічність машин і механізмів визначається надійністю опор кочення, то особливо актуальною стає проблема технологічного забезпечення експлуатаційних характеристик підшипників кочення, які вирішальним чином залежать від точності геометричної форми поверхонь обертання, що формуються на операціях шліфування.

В підшипниках кочення ковзальний контакт змінюється контактом кочення, завдяки чому зменшуються витрати енергії на тертя. Але конструкція підшипника кочення така, що не дозволяє повністю звільнитись від елементів, які зумовлюють наявність незначного контакту ковзання. Тому робота підшипника кочення супроводжується складним змінами, котрі впливають на динамічні характеристики підшипника [1]. До підшипників загального та спеціального призначення висувається багато вимог, які можна класифікувати на загальні та специфічні:

- До загальних вимог відносяться такі як, зменшення шумності та вібрацій, моменту опору обертання, підвищення точності виконання геометричних розмірів, збільшення довговічності, надійності, зносостійкості.

- До специфічних вимог відносять теплостійкість, корозійна стійкість, антинамагнічуваність та ряд інших вимог, особливо до підшипників, що працюють в специфічних експлуатаційних умовах.

Зменшення моменту опору обертання є однією з основних особливостей багатьох підшипників кочення, особливо в деталях приладів та прецизійних верстатів, де момент обертання часто визначає основні показники пристрою в цілому. Експериментальні дослідження та практичні спостереження показують, що складові моменту опору обертання, особливо змінна його частина, змінюються при зміні кутової швидкості, ці зміни мають велике значення в підшипниках, що працюють на малих кутових швидкостях та при обмежених кутах повороту. Більша частина вказаних вимог до експлуатаційних характеристик підшипників кочення закладаються на етапі технологічного проектування і реалізуються на етапі виготовлення деталей підшипників як то кілець та тіл кочення [2]. Згідно з підходом, що викладений в роботі [2] життєвий цикл деталі підшипника, наприклад зовнішнього кільця, поділяється на 9 етапів (рис.1), починаючи з конструкторського і технологічного проектування та завершуючи експлуатацією деталі в машині чи механізмі.



Рис.1. Життєвий цикл деталі підшипника

Програма експериментальних досліджень зв'язків технологічних чинників з температурою в зоні шліфування та з якістю шліфованих поверхонь, передбачає:

- дослідження температури під час шліфування поверхонь обертання зовнішніх кілець роликотпідшипників;
- застосування переривчастих шліфувальних кругів в технологічному циклі оброблення кілець підшипників [3].

Теплові явища, що супроводжують процес шліфування, значно впливають на якість шліфованих поверхонь. Підвищені температури шліфування викликають дефекти в поверхневому шарі шліфованої деталі (припали, тріщини, мікроструктурні дефекти), що знижують якість деталі, у зв'язку із чим температурний чинник набуває значення одного з основних чинників процесу шліфування.

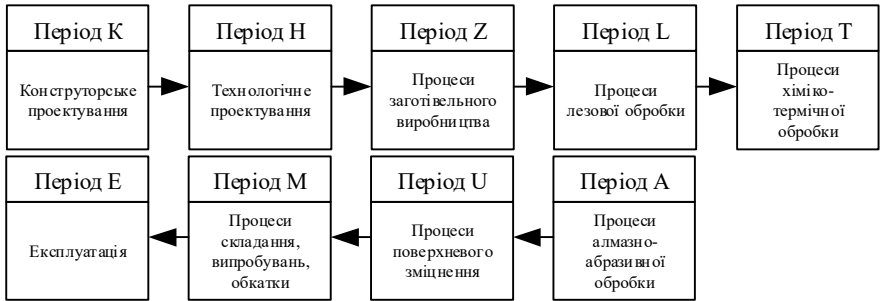
Основні чинники, що впливають на температуру різання під час шліфування заготовки, залежать від глибини різання t , швидкості заготовки V_a , числа канавок переривчастого шліфувального круга ϵ .

$$\theta = f(t, V_a, \epsilon). \quad (1)$$

Вибір режимів оброблення проводився із врахуванням можливостей обладнання та граничних режимів оброблення, як це показано в таблиці 1.

Таблиця 1.

Режими шліфування і кодові позначення

Режими шліфування і кодові позначення

Рівень	Режими шліфування			Кодові позначення		
	t , мм	V_s , м/хв	ε	x_1	x_2	x_3
Верхній	0,4	40	36	1	1	1
Середній	0,3	30	24	0	0	0
Нижній	0,2	20	12	-1	-1	-1

За даними експериментальних досліджень і наступного статистичного оброблення результатів була отримана математична модель температури різання. Математична модель дійсна лише в межах інтервалів варіювання технологічних параметрів.

Кінцева формула для визначення температури різання в процесі шліфування має вигляд:

$$\theta = 611,8 \cdot t^{0,34} \cdot V_s^{-0,05} \cdot \varepsilon^{0,28} \quad (2)$$

На рис. 2 наведено співставлення розрахункових даних за формулою (2) і експериментальних результатів в залежності від глибини різання.



Рис. 2. Вплив глибини різання на температуру при $V_s = 10$ м/хв, $V_{kp} = 35$ м/с, $\varepsilon = 12$

Отримана теоретична залежність підтвердилась експериментальними результатами.

Вплив температури на якість поверхневого шару деталі під час оброблення заготовок змінюється в залежності від кількості канавок шліфувального круга. Внаслідок невисокої теплопровідності (рис.3) вплив температури розповсюджується на поверхневі шари деталі.

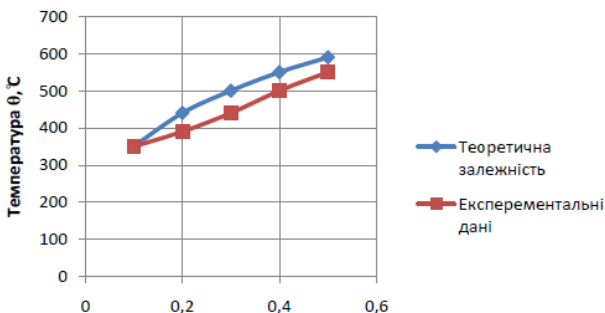

Рис. 3. Залежність теплопровідності матеріалів від температури

До особливостей процесу шліфування заготовок відноситься обмежене використання мастильно-охолоджувальної рідини, яка потрапляючи в мікротріщини заготовки змінює фізико-механічні характеристики поверхневого шару матеріалу.

Результати вимірювання температури різання залежно від глибини різання показано на рис. 4. Було встановлено, що із зростанням числа канавок зменшуються температура різання, тому що збільшується коефіцієнт теплопровідності, покращуються умови тепловідводу, що не дає температурі рівномірно розподілитися по всьому об'єму деталі.

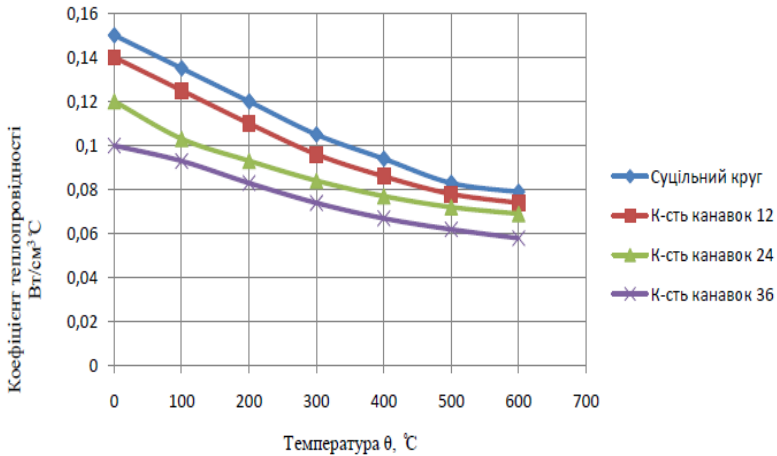

Рис. 4. Залежність температури різання від глибини різання при $V_{\text{д}}=10\text{м/хв}$, $V_{\text{кд}}=35\text{м/с}$, $t=0.05\text{ мм}$

Результати, що були отримані в ході експерименту співпадають з результатами робіт, що відносяться до дослідження поверхонь обертання [2].

Список літератури

1. Марчук В.І. Технологічні основи забезпечення якості робочих поверхонь кілець роликотішипників [Текст] : дис... д-ра техн. наук: 05.02.08 / Марчук Віктор Іванович ; Луцький держ. технічний ун-т. - Луцьк, 2004. - 458 арк.+ дод.: 150арк. - арк. 430-458

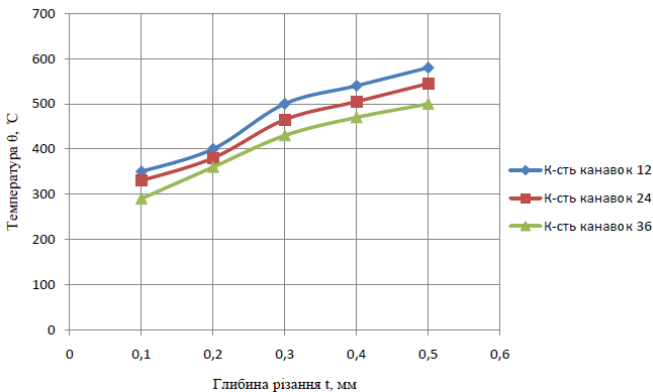
2. Перель Л.Я. Подшипники качения: расчет, проектирование и обслуживание опор: [Справочник]. – М.: Машиностроение. – 1989. - №4. – С. 130- 134.

УДК 504.75

Skuibida Olena Leonidivna

Ph.D., Associate Professor

National University “Zaporizhzhia Polytechnic”

THE EVALUATION OF OCCUPATIONAL HEALTH AND CLIMATE RISKS FROM ENERGY CHOICES

Generally accepted, that all fossil fuels contribute to global climate change as their combustion releases CO₂, ozone precursors, black carbon, methane and other climate-altering pollutants. Chemicals can be transported through air, water and soil, fossil fuels pollutants may widespread well beyond their point of origin. Climate change originates risks to human health through direct impacts on heat stress, floods, drought, and intense storms, as well as through adverse impacts on air pollution, the spread of diseases, food insecurity and under-nutrition, displacement, mental ill health etc. [1].

Ambient air pollution is considered as one of the leading reasons of human death from heart attacks, strokes, chronic obstructive pulmonary disease, lung cancer and other diseases. According to the World Health Organization report in 2008, nearly 1.3 million deaths globally were related to ambient air pollution. The total number increased to 3.7 million in 2012. Two million deaths were attributable to the effects of household air pollution in 2008. This number also increased to 4.3 million according to the report based on 2012 data by the World Health Organization. More than two million premature deaths each year were related to air pollution. Globally, 7.0 million deaths were attributable to the joint effects of household and outdoor air pollution in 2012 [2].

Coal accounts for nearly 40% of carbon dioxide emissions worldwide and is regarded as major contributor to climate change. Coal waste contains toxic and radioactive elements, e.g. mercury, lead, chromium, cadmium. Combustion of coal is associated with cardiovascular and respiratory diseases, cancer, asthma, central and peripheral nervous system toxicity. To main occupational health risks belong pneumoconiosis (silicosis, anthracosis), bronchitis and lung cancer.

Similar to coal, combustion of petroleum generates a wide range of air pollutants (carbon dioxide, carbon monoxide, methane, hydrocarbons, oxides of nitrogen and sulfur, metal compounds and so on). Public and occupational health risks are associated with chemical and carcinogenic exposures, cardiovascular and respiratory diseases, lesions of the nervous system.

Natural gas combustion generates about half of CO₂ per unit of energy released as does coal combustion. From the other side methane is a much more potent greenhouse gas than carbon dioxide. Unconventional gas may be a source of water contamination with methane and toxic chemicals. Exposures of toxic chemicals are also of great significance.

The risks from hydroelectric power production is associated with dams and consist in altered water flow, reduced water quality, disruption of fish migration, loss of wetlands and species extinction [3]. Decomposition of organic matter following flooding leads to the release of carbon dioxide and methane. Hydroelectric projects may also increase the risk of infectious diseases. Dam failures can be catastrophic to populations living downstream.

Each step in nuclear energy production produces radioactive and chemical emissions, as well as wastes that contaminate water sources and food chains. The health impact among people living near nuclear power plants remain controversial; a range of studies found increases in the incidence of cancer. In addition to the routine risks of nuclear power, nuclear accidents may result in physical and mental health effects.

Nowadays mature, robust and affordable renewable energy technologies are available and up to the task of replacing hazardous conventional energy sources. For example, renewable power plants based on wind and solar in just one single year of 2011 – the year of Fukushima accident, were capable of generating as much electricity as 16 large nuclear reactors. In one year renewables had helped to reduce carbon dioxide emissions in the European Union by the equivalent of the annual emissions of Spain [4].

Three technologies are used solar energy generation: photovoltaic cells, concentrating solar power thermal systems and solar towers. Solar energy is clean and limitless; it is an inconsumable resource that does not generate air pollution. The major health concern from solar power is associated with hazards typical for manufacturing industries such as injuries, traumas, professional diseases, noise, vibration, electric current, chemical exposures (cadmium, arsenic, chromium, lead, arsine, phosphine, silane, copper indium diselenide) and so on. Environment emissions are comparatively low. However, waste management and end-of-life product disposal are important.

Wind is a clean energy; no air or water pollution is generated. A 500kW wind turbine releases the CO₂ cleaning process equal to 57000 trees [5]. Climate impact of wind energy sources as a rule is associated with equipment manufacture. In some European countries wind turbines are banned to be installed within national parks because of their environmental effect or nearby them (the influence on wild birds population). The other drawbacks are noise from moving gear trains and turbine blades, visual impact on the landscape and stress related disorders. Overall health impact for wind energy to be far less than that of any of fossil fuels. Health benefits of wind power include the absence of greenhouse gases emissions during operation and the absence of routine waste streams.

According to ReMAP (IRENA's methodology) the share of renewables would rise to 50% by 2030 (compared to 29% in 2015); in the end-use sectors renewables would account for shares of 42% in buildings, 36% in industry and 17% in transport [6]. The potential would result in nearly 350GW of wind power and 250% GW of solar power, while other technologies including hydropower, biomass, geothermal and marine energy would contribute nearly 50 GW.

Literature

1. Jonathan A.Patz, Maggie L.Grabow, Vijay S.Limaye. When It Rains,

It Pours: Future Climate Extremes and Health. *Annals of Global Health*, 80(4), 332-344.

<https://www.sciencedirect.com/science/article/pii/S2214999614003105>.

2. Xu-Qin Jiang, Xiao-Dong Mei, Di Feng. *Air pollution and chronic airway diseases: what should people know and do?* Journal of Thoracic Disease. Retrieved 30.01.2020 from <https://www.ncbi.nlm.nih.gov/pmc/articles/PMC4740163>.

3. International finance corporation. (March 2018). *Environmental, Health, and Safety Approaches for Hydropower Projects: GOOD PRACTICE NOTE*. <https://www.ifc.org/wps/wcm/connect/79ad4356->

6f18-4955-bf35-

adcd6d072897/GPN_EHSHydropower.pdf?MOD=AJPERES&CVID=mR5BwAV.

4. Statistics Explained. (June 2019). *Greenhouse gas emission statistics – emission inventories*. <https://ec.europa.eu/eurostat/statistics-explained/pdfscache/1180.pdf>

5. American Wind Energy Association. *Wind power environmental benefits*. <https://www.awea.org/wind-101/benefits-of-wind/environmental-benefits>.

6. International Renewable Energy Agency. (April 2015). *ReMAP 2030. Renewable energy prospects for Ukraine: Background paper*. https://saee.gov.ua/sites/default/files/ENG%20IRENA_REmap_Ukraine_paper_2015%201304.pdf.

УДК 656.132

Шапенко Євгенія Миколаївна

К.т.н., доцент

кафедри транспортних систем та безпеки дорожнього руху
Національний транспортний університет

ДОСЛІДЖЕННЯ МЕТОДІВ ОЦІНКИ ВЕЛИЧИНИ НАПРУЖЕНОСТІ РОБОТИ ВОДІЇВ НА МІСЬКИХ АВТОБУСНИХ МАРШРУТАХ

Міський автомобільний транспорт є складовою частиною єдиної транспортної системи країни, який здійснює перевезення пасажирів разом з іншими видами пасажирського транспорту. Найбільшу частку серед всіх видів перевезень (70%) займають автобусні перевезення. Організація перевезень пасажирів повинна забезпечувати найменший час поїздки пасажирів, регулярність руху транспортних засобів на всьому шляху прямування, раціональне використання рухомого складу, безпеку й високу культуру обслуговування пасажирів з прийнятними витратами.

Для отримання вихідної інформації було проведено натурне обстеження маршрутної мережі КП «Київпаstrans». В основу дослідження були покладені натурні спостереження та метод експертних оцінок.

Встановлено, що основними групами факторів, які впливають на роботу водіїв міських автобусів є фактори[1], наведені на рис. 1.

Рисунок 1 – Групи факторів, що впливають на роботу водіїв міських автобусів

На основі проведеної кластеризації [2] та зібраної інформації про міські автобусні маршрути проведено розрахунок величини напруженості роботи водіїв на досліджуваних маршрутах, що дозволяє порівняти величину напруженості роботи водіїв при виконанні різних операцій з управління автобусом на міських автобусних маршрутах.

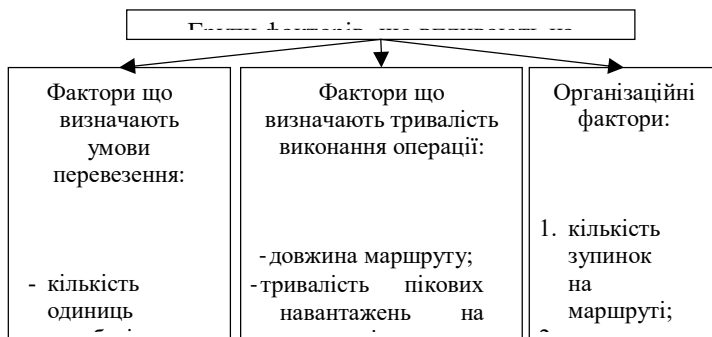

Визначення величини складності маршрутів, що аналізуються, представлено на блок-схемі (рис. 2).



Рисунок 2 – Блок-схема методу аналітичного розрахунку складності міського автобусного маршруту

Кожна типова транспортна ситуація реалізується декількома алгоритмами характерних операцій з управління автобусами, що обов'язково спрацьовують в даній ситуації. Використовуючи правила побудови алгоритмів трудової діяльності водіїв міських автобусів, було визначено їх мінімальні реалізації, а також показники психофізіологічної складності виконання алгоритму [3].

Сумарна величина фізичної роботи та енерговитрати, необхідні для управління автобусом представлено на рис. 3 – 4.

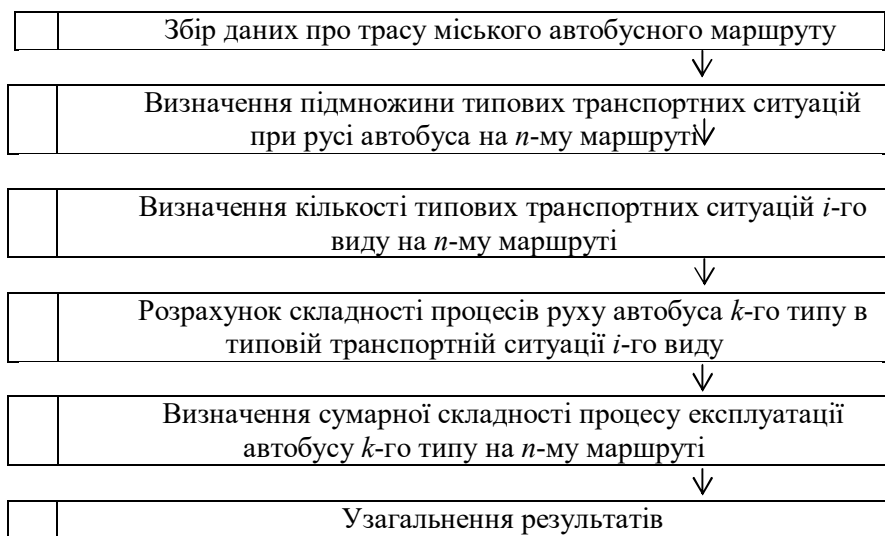

Рисунок 3 – Сумарна величина фізичної роботи, необхідної для управління автобусом, кг·м



Рисунок 4 – Енерговитрати, необхідні для управління автобусом, ккал/хв

Використання даного методу для визначення величини складності маршруту та напруженості роботи водіїв дасть змогу розподілити маршрути за їх складністю між водіями з урахуванням їх кваліфікації, формування змінно-добових режимів праці та відпочинку, з обмеженням за величиною напруженості роботи. Також дозволить врахувати відмінності в напруженості роботи водіїв міських автобусів при організації індивідуальної та колективної оплати їх праці.

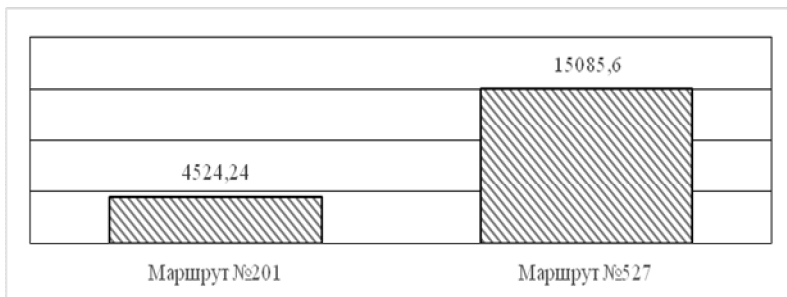
Шапенко Є.М. Вплив комплексу факторів на роботу водіїв на маршрутах міського пасажирського транспорту. *LXIX наукова конференція професорсько-викладацького складу, аспірантів, студентів та співробітників, відокремлених структурних підрозділів університету*: тези доповідей. Київ, 2013. С. 255.

2.Шапенко Є.М. Використання кластерного аналізу для визначення факторів, які впливають на складність роботи водіїв на маршрутах міського пасажирського транспорту. *Управління проектами, системний аналіз і логістика*. К.: НТУ, 2014. Вип. 13. С. 206-211

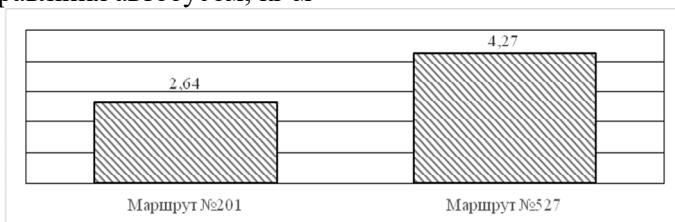
3.Шапенко Є.М. Розробка методу визначення складності маршрутів міського пасажирського транспорту. *LXXI наукова конференція професорсько-викладацького складу, аспірантів, студентів та співробітників, відокремлених структурних підрозділів університету*: тези доповідей. Київ, 2015. С. 68.

УДК 629.735.45-621.833.24

Hutyria Serhii, Dr. Sc., Professor
Odessa National Polytechnic University
Yahliński Viktor, Dr. Sc., Professor
Odessa National Polytechnic University
Khomiak Yuriy, PhD, Ass. Professor
Odessa National Polytechnic University

EVOLUTIONARY CHANGES AND CLASSIFICATION OF TROLLEYBUS' TRACTION TRANSMISSION

Today, about 300 *T*-buses' contact networks in 47 countries operated. The famous transnational corporations of the *T*- and *E*-buses serial production are located in Germany, Switzerland, Belgium, France, Italy, Poland, Czech Republic, Canada, China, Ukraine and Belarus. As the main component of competitiveness of the passenger vehicle in the world market are recognized its *technical/technological level* and *quality of serially made production*, which are in a complex reflecting extent application of the latest scientific and innovation developments in design and manufacture [1]. Customers, designers and operating companies are extremely interested in objective information about the perfection level of the *T*- and *E*-bus' models available in the world market because of their high cost, intensive operating conditions, significant periods of use and depreciation. As is known, because of the intense competition between producers, much of this information, in

particular regarding traction transmission (*TT*) operational reliability, has very limited access. From analysis of the available open access information established that the today *T*-bus' production characterized by such *technical/technological trends*:

- Development of new models with multi-articulated body as the most efficient regards the passenger traffic on urban and suburban routes.

- Transition since 1995 to the manufacturing of models only with low floor or low entry provides the level 320...350 mm of the first step above the ground, the possibility of kneeling at stops, increased comfort and the average speed of transportation up to 40 %.

- Preferentially use of asynchronous *TEM* with two typical control systems – pulse and *IGBT* based, that saves up to 40% of electric power and provide reduction in the shock load on the *TT*.

Most of the *TT* structures in the *T*-bus' models are electromechanical, which in comparison with mechanical or hydro-mechanical ones characterized by the following advantages [2]:

- Free choice of wheel formula and simplicity of circuit layout for various types of electric transport with lowered floor level.

- Greater reliability and regulatory durability due to less complex design (no clutch and gearbox).

- Higher maneuverability, traction and dynamic characteristics, providing for articulated-body *T*-buses with increased passenger capacity thanks to application of two drive axles (*DA*), smooth adjustment of traction force, relative simplicity of automation control systems and active safety.

- Higher energy efficiency due to minimal energy losses in the process of transformation, transmission to the driving wheels and electro-dynamic energy recovery during braking.

- Lower costs for manufacturing, operation and maintenance.

At the same time, the electromechanical *TT* has some disadvantages in comparison with the electric one:

- Larger mass of the constituent units, modules and mechanisms, which requires additional measures for vibration isolation.

- A priori smaller operational reliability of the *TT* system consisting of some elements and connections, which are oscillated, worn out and heated during the work.

The high power density in narrow installation spaces for the *TT* system is a complex problem remains relevant and requires new solutions, based of case of scientific researches and statistics of operational datasets [1, 2].

Reliability of vehicles is convenient to analyze and evaluate as reliability of complex systems consisting of subsystems (body, chassis, electrical, mechanical, pneumatic and hydraulic), units, modules, elements (*TEM*, *M-G*, *TSC*, *TB*, frequency control unit, speed sensors, *DA*, gears, bearings etc.).

At the present stage of intensive updating of vehicle' production the process of statistical dataset formation about reliability of their new systems is limited by the necessity of long period of tests and operation. Therefore, in the majority of corporate catalogs there is no any information on indicators of reliability of vehicle in general and also of its most loaded and responsible subsystems, units, modules etc. According to the current standards the *T*-bus considered such that it has fulfilled its resource after running 600 thousand km from the time of commissioning or after a full depreciation period of 10...12 years. Long-term experience in the operation of the *T*-buses shows that the costs of maintaining are several times higher than the initial cost of vehicle. In particular, maintenance and repair of the electromechanical *TT* is up to 40 % of the *T*-bus' total operating costs. Hence, the problem of ensuring the operational reliability, diagnostics its technical state and predicting its resource is topical.

Today, designing process and the organizations of the batch oriented production of urban transport is connected with considerable capital investments, and the full cycle of manufacturing of a new model, including scientific research, development of the project and testing, doesn't exceed 2...3 years. Such short terms are, as a rule, insufficient for accumulation of statistical information about the perfection of vehicles with long life cycle, and wrong assessment leads to substantial damages.

Wide choice of *T*-buses available in the world market, only in the period 2010-2016 proposed 22 models (14 ones manufactured in China and Ukraine), that indicates intensive search of ways of increasing of models competitiveness not only by the price, but mainly by the technical/technological innovations.

With the use of open access sources systematized and generalized a set of parameters of serially produced *T*-buses models for a period over 60 years. From the analysis of evolutionary changes of a lot of parameters and characteristics of perfection for a general sample of the 58 *T*-bus models established some stable evolution changes in the capacity of passengers J_{Σ} and seats J_S , the total mass (weight) of the vehicle m_{Σ} and the *TEM* capacity N_{Σ} [3].

For a possibility of statistical analysis of the *T*-bus evolution the

general sample set in the period 1990-2016 model' year have been differentiated on 5 clusters reflecting indistinct sets of three countries (Canada, China, Ukraine) and two interstate unions (*EU* + Switzerland) and *CIS* (Belarus + Russia), defining various distinctions economic, climatic, opportunities for cooperation, national standards etc. The trends of some stable in time specific indicators of model' perfection established [3]:

- The relative mass m_{Σ} / N_{Σ} reflects the system requirements to cost indicators of production and operation of modern vehicles, impact of a complex of factors with opposite gradients, associated with the process of updating the manufactured models, demonstrate a steady downward to minimum 60...80 kg/kW in articulated body models (Fig.1,a).

- The relative power of the TEM N_{Σ} / J_{Σ} reflects main requirements for traction-dynamic characteristics and the vehicle' maneuverability on urban routes tends to steady growth to maximum 3...4 kW/pass in articulated-body models (Fig.1,b).

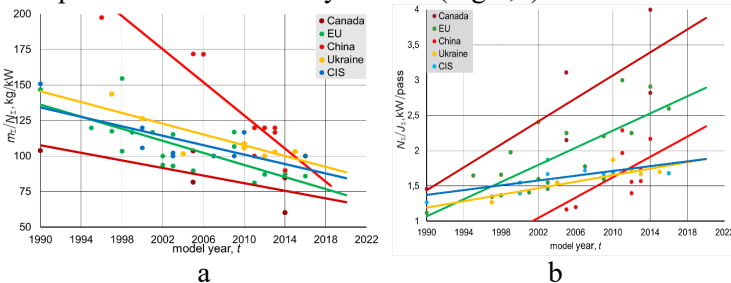

Figure.1. Trends of specific indicators m_{Σ} / N_{Σ} (a) and N_{Σ} / J_{Σ} (b) the T-bus model' perfection

The specified set of low floor models and certain trends in its power, mass, comfort and ergonomics led to a *number of evolutionary changes in the structure and design of the TT* system, which are classified as follows:

- Module of drive' axle (DA), used in the T-buses from about 1958 model year (hereinafter *DA* the 1st generation), has a structure borrowed from trucks (the beam, the cardan shaft, two semi-axles, main gearing, mechanical differential (*MD*), two single-stage spur planetary wheel gears – *PWG*).

- Since 1995 the *DA* received a lower beam, in-line helical gear (*IHG* instead of *PWG*) and the corresponding name – portal drive axle (hereinafter *DA* the 2nd generation). Purpose – for the *TT* with a group drive from the *TEM* through the cardan shaft, conical transmission with

a circular tooth, the inter axle conical *MD*, the semi-axles connected with the *IHG* (two-stage helical cylindrical gear with branching, the slow gear is connected to the drive wheels).

- In 2007-2016 designing, tests and development of serially production of the electric portal *DA* based on motor-wheels with aggregated asynchronous *TEM* with water/glycol cooling, the *IHG* and the *PWG* without the cardan shaft, the semi-axles, final drive and *MD* (hereinafter *DA* the 3rd generation), are successfully complete. Purpose – for electromechanical transmissions with individual drive for each drive wheel (aggregated motor-wheels – *AM-W*), in which the *TEM* are connected with the two-stage *IHG* and a single-stage *PWG*.

- In 2014 the production of portal *DA* based on wheel-hub drive (integrated motor-wheels *IM-W*) with synchronous *TEM* on permanent magnets with water/glycol cooling and disk brake with hydraulic drive, the beam includes two *IM-W* (hereinafter *DA* the 4th generation). Purpose – for electrical *TT* with an individual drive in particular in *E*-buses for shuttle-service.

Therefore, the electromechanical *TT* of modern *T*- and *E*-buses with a group or individual drive scheme can consist of the *TEM* of direct or alternating current, universal joints, as well as one or two *DA* with non-lowered or portal (lowered) beam. In transmissions with a group drive scheme, the *DA* module can consist of a main transmission of a conical/hypoid type, a conical differential, semi-axles the same or different lengths and split gears.

CONCLUSION

- The main trends of the *T*-bus and its main loaded systems and modules – the *TT* and *DA*, evolution trends established and in number reflected.

- The evolutionary changes in the structure and design of the *TT* system are classified that have practical significance to improve the accuracy of the decisions, which influence on the reliability' diagnostics and maintenance costs on this basis made.

REFERENCES

1. Gutyria, S., Zablonsky, K., Yaglinsky, V. System Modeling of Gears Design Quality // VDI-Berichte 2005; 1904.1: 417-434. Matched ISSN: 0083-5560
2. Oborskyi, G.A., Hutyria, S.S., Yaglinskyi, V.P., Chanchin, A.N. Technical Evolution and Reliability of Trolley's Traction Transmission // Visnyk natsion. tekhnich. un-tu «KhPI», seria: Problemy mekhanichnoho pryvodu, 2018. – Vyp. 26 (1248). – S. 37–43. Matched ISSN: 2079-0791.

3. Hutyria, S., Yaglinskyi, V., Chanchin, A., Khomiak, Yu., Popov, V. Evolution of Trolley-bus: Directions, Indicators, Trends // DIAGNOSTYKA, 2020, Online first. <https://doi.org/10.29354/diag/116080>

УДК 629.735.45-621.833.24

Hutyria Serhii, Dr. Sc., Professor
Odessa National Polytechnic University

Khomiak Yuriy, PhD, Ass. Professor
Odessa National Polytechnic University

Popov Vadym, Master
Odessa National Polytechnic University

CLASSIFICATION AND RELIABILITY OF TROLLEYBUS' TRACTION TRANSMISSION DESIGN

The evolutionary changes in the structure and design of the trolleybus (*T*-bus) traction transmission (*TT*) system is convenient to distinguish according to some of classification features (table 1).

Table 1. Classification features of the *TT* systems [1]

Features, examples	Floor level of vehicle			
	not lowered (>480 mm)	lowered (320...350 mm)		
1. The motion energy		electromechanical		electrical
2. Drive scheme, kinematics connection, wheel formula	group, differential, 4×2, 6×2, 6×4	group, differential, 4×2, 6×2, 6×4, 8×4	individual, ECS, 4×2, 6×2, 6×4	individual, ECS, 4×2; 6×2
3. <i>TT</i> constituents (engines, modules, parts)	<i>TEM</i> , cardan shaft, module of <i>DA</i> with not lowered beam	<i>TEM</i> , cardan shaft, module of <i>DA</i> with not lowered beam	<i>AM-W</i> , module of <i>DA</i> with lower beam	<i>IM-W</i> , module of <i>DA</i> with lower beam
4. TEM type and design	permanent current	permanent or alternating current	asynchronous 3-phase, water-cooled, aggregated with gears	synchronous on permanent magnets, wheel-hub drive
5. Type of	mechanical,	mechanical,	electric	electric

differential kinematics connection	electromechanical	electromechanical		
6. Location of the main gear and mechanical differential	central	offset	–	–
7. Types of split gears	single-stage spur PWG	PWG or two-stage IHG	PWG and two-stage IHG	–
8. Examples	Fig. 1, a	Fig. 1, b	Fig. 2, a	Fig. 2, b

For the *DA* the 1st generation with non-lowered beam, the central location of the main gear and the inter-axle mechanical differential with the axle shafts the same length, which ensures the symmetry of the dynamic load of the transmission along the sides of the *T*-bus, are characteristic. All this placed in the hull, forms a beam of the *DA* (fig. 1, a). The use of compact multi-threaded gears (*MTG*) makes it possible to reduce the dimensions and mass of the main gear and semi-axles by 1.5...2.0 times. The *DA* half-axles have different lengths, which makes possible take the cardan shaft away from the middle of the passenger compartment, place the *TEM* on the rear cantilever part of the vehicle's body closely to the *DA*, allows for partial lowering of the cabin's floor, simplifies the *TT* design and improves its reliability (fig. 1, b).

Modules of the *DA* the 1st and 2nd generations contain gears with a total gear ratio $u_T=6.11...10.67$, which is realized by the central hypoid or conic transmissions and planetary wheel or *IHG* ($u=3.46...3.55$).

Due to the insufficient balance between torque, mass and volume of *TEM* for each *AM-W* in the *DA* the 3rd generation the multi-stage gear boxes (*IHG* and *PWG*) provide a transmission ratio of the *TT* at the level of 20...23, maximum torque $2 \times 485 \text{ Nm}$ and compactness of the whole structure (fig. 2, a).

Differential kinematics connection between the pair of driving wheels of each electric *DA* and traction force distribution between the two electric *DA* is provided by the active torque vectoring system (*ATVS*) – the single system of torque vectoring and braking forces control.

The full electric *TT* structure based on the *DA* the 4th generation with *IM-W* design can be used in two options (fig. 2, b): like a rotary or non-rotating motor-wheel, the corresponding wheels can be single-track (with wide tires) or dual-track.

Modules of the *DA* the 4th generation compared to the *DA* the 3rd generation provides the following advantages:

- Increased energy efficiency due to higher in 5...7 % value of mechanical effectiveness and the possibility of energy recovery for charging the batteries during electro-dynamic braking.

- Greater vibration resistance and a lower mass of the *DA* in general. For the known serial models of the *DA* 4th generation the noise level is set 65 dBA.

The lack of data about the reliability of the *DA* the 4th generation, its limited load capacity, regulatory resource and known high electric danger at service limited their widespread use in *E*-drive vehicles.

At absence in open access any information on indicators of the *TT* reliability for a preliminary comparison its structures at design the probabilities of fail-less operation of all the elements assumed to be the same, i.e. $P_j = 0,95 (j = 1, \dots, l)$. In the structures with two independent *DA* assumed, that constant reservation ensure transport operating at reduced speed. If the “*a*” part of the elements not duplicated in the *TT* system, and other the “*b*” part duplicated, the probability of system’ failure-free operation determined by formulas:

$$P_{ST} = P_a \cdot P_b; \quad P_a = \prod_{j=1}^a P_j; \quad P_b = \prod_{j=1}^b (1 - Q_j^2),$$

where Q_j – the probability of the *j* element failure.

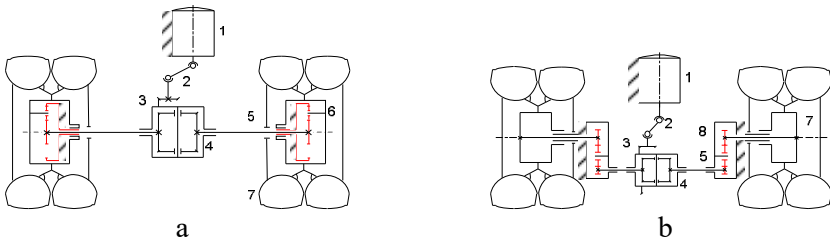

Fig. 1. *TT* schemes with *DA* the 1st (a) and the 2nd (b) generations, produced by firm *Raba*, Hungary (types 118.77, 318.78) and by *ZF*, Germany (type *AV-133*): 1 – *TEM*; 2 – cardan; 3 – main gear; 4 – *MD*; 5 – semi-axle; 6 – *PWG*; 7 – driving wheel; 8 – *IHG*

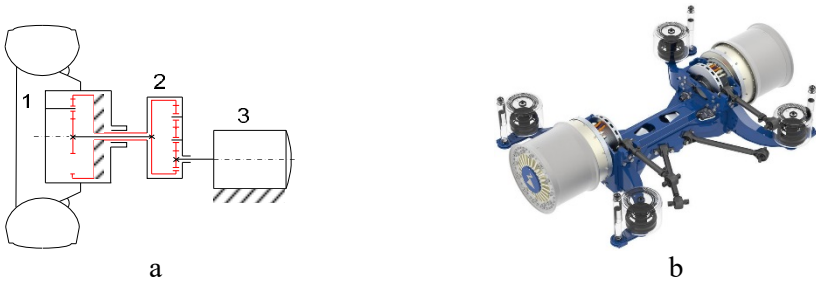
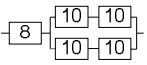

Fig. 2. Scheme of the *AM-W* with *DA* the 3rd generation (a), produced by firm *ZF*, Germany (type *AVE-130*): 1 – *PWG*; 2 – *IHG*; 3 – *TEM*; 4 – driving wheel; example of *DA* the 4th generation (b), produced by firm *ZIEHL-ABEGG*, Germany (type *ZAwheel SM 530*)

The calculations results allow roughly compare the known *TT* structures according to the operational reliability indicator (table 2).

Table 2. Circuit-logical reliability of the *TT* [1]

Wheel formula, the <i>DA</i> generation	Block-diagram of the <i>TT</i> structure	Calculation formulas	P_{ST}
4×2, 6×2, the 1 st or the 2 nd		$P_{ST} = P_1 \cdot P_2 \cdot P_3 \cdot P_4 \cdot P_5^2$ $P_{ST} = P_1 \cdot P_2 \cdot P_3 \cdot P_4 \cdot P_6^2$	0.735
6×4, 8×4, the 1 st or the 2 nd		$P_{ST} = P_7 \cdot \left[1 - \left(1 - P_1 \cdot P_2 \cdot P_3 \cdot P_4 \cdot P_5 \right)^2 \right]$ $P_{ST} = P_7 \cdot \left[1 - \left(1 - P_1 \cdot P_2 \cdot P_3 \cdot P_4 \cdot P_6 \right)^2 \right]$	0.883
4×2, 6×2, the 3 rd		$P_{ST} = P_8 \cdot P_1^2 \cdot P_9^2$	0.773
6×4, the 3 rd		$P_{ST} = P_8 \cdot \left[1 - \left(1 - P_1^2 \cdot P_5^2 \cdot P_6^2 \right)^2 \right]$	0.883
4×2, the 4 th		$P_{ST} = P_8 \cdot P_{10}^2$	0.857

4×4, the 4 th		$P_{ST} = P_8 \cdot \left[1 - \left(1 - P_{10}^2 \right)^2 \right]$	0.94
<p>Note. The following designations are accepted: 1 – TEM; 2 – cardan shaft; 3 – main gear; 4 – MD; 5 – PWG; 6 – IHG; 7 – EMD; 8 – ATVS; 9 – AM-W; 10 – IM-W.</p>			

The highest value of the system indicator of fail-safe operation $P_{SE}=0,931$ distinguish full electric *TT* with a wheel formula 4×4 thanks to fewer sources of failure and *structural reservation* by two *DA* the 4th generation. This structure allows the vehicle to continue at a lower speed when one of the *DA* fails.

As a reference sample of comparison los electromechanical *TT* with the wheel formula 6×4, 8×4 based on the *DA* the 1st, the 2nd and the 3rd generation and characterized by the highest among the known analogs indicator' value $P_{SR}=0,883$ (table 2) is adopted. The smallest values ($P_{SE}=0,735...0,773$) to the *TT* with wheel formula 4×2 or 6×2 based on *DA* the 3rd generation without structural reservation corresponds.

Analysis of the circuit-logical models of the *TT* system reliability showed that when designing the following solutions used:

- *Structured redundancy* by introducing additional elements that ensure the preservation of operability when one/several elements turned in parallel failed.
- *Parametric redundancy* ensuring the preservation of the operability of the system or its elements by facilitating operating modes, reducing operating loads and stresses by assigning surplus stocks by criteria of strength, rigidity, vibration resistance, durability etc.
- *Structured and parametric redundancy* by reducing the number of failure sources at the same time.

The main features of electromechanical *TT* structures designing for given conditions of arrangement and interface of all components in restricted space, also preferred application of the unified details and modules, leads that many elements of system have the dimensions exceeding durability by criteria of strength, stability of oscillations, i.e. are *obviously reliable*. At the same time on design there are details and modules, which dimensions owing to external restrictions cannot increase. Examples of “weak” elements of the *TT* based on the *PWG* and *IM-W* modules the thin walled epicycles and satellite' pinion bearings are [2, 3, 4].

CONCLUSION

The technique of a priori assessment of *TT* system circuit-

logical reliability is developed.

According to established trends the operating loads on low-speed tooth gearings during 2000-2018 more than double increased, which confirms the relevance of known *TT* designs permanent modernization.

REFERENCES

1. Hutyria, S., Yaglinskyi, V., Chanchin, A., Khomiak, Yu., Popov, V. Evolution of Trolley-bus: Directions, Indicators, Trends // *DIAGNOSTYKA*, 2020, Online first. <https://doi.org/10.29354/diag/116080>
2. Yaglinskyi, V., Gutyria, S., Chanchin, A. Parametrical Fluctuations of Epicycle in Wheel Gearboxes. *British Journal of Applied Science & Technology* 2016; 13(2): 1-8. <https://doi.org/10.9734/BJAST/2016/24685>
3. Ariza, J., Gutyria, S., Jomyak, Yu., 2014. Tensiones en ejes huecos con una grieta superficial bajo flexión rotativa. *Revista DYNA*, 89(1): 85-88. <https://doi.org/10.6036/5822>
4. Gutyria, S., Yaglinskyi, V., Gaydamaka, A. Technical Level of Rolling Bearing. *British Journal of Applied Science & Technology* 2016; 13(2): 1-9.

УДК 82.02/.09

Муратова Ольга Віталіївна

кандидат історичних наук, доцент
кафедра української філології

Горлівський інститут іноземних мов
державного вищого навчального закладу
«Донбаський державний
педагогічний університет»

АЛЬТЕРНАТИВНА БІОГРАФІЯ БОГДАНА-ІГОРЯ АНТОНИЧА (огляд біографічно-мемуарної літератури)

Постать Б.-І. Антонича, видатного майстра українського художнього слова минулого століття, зазнавала як незаслуженого забуття, так і спалахів інтересу науковців.

На нашу думку, кращому розумінню творчої лабораторії митця сприятиме вивчення мемуарів, спогадів, написаних на честь митця. Найцікавішими об'єктами для дослідження життєвого і творчого шляху поета є не суто біографічні факти, а фактори, що впливали

на формування митця як творчої особистості, процес написання віршів, період життя у Львові тощо.

Незважаючи на наявність значної кількості мемуарно-біографічних праць, присвячених цій тематиці, жодна з існуючих робіт не є обґрунтованою з наукової точки зору, адже, як правило, ми дізнаємося про Антонича зі спогадів його друзів, однокурсників, сусідів, просто знайомих, або ж взагалі від людей, які особисто не були знайомі з письменником. Усі автори науково-публіцистичних розвідок по-різному характеризують постать письменника, тому складається враження, що в поетові співіснують дві абсолютно різні людини.

Пізнання постаті митця, на нашу думку, варто почати з праці «Надгробок на могилі щастя», написаної Ольгою Олійник – коханою жінкою митця, з якою він так і не одружився. Авторка акцентує свою увагу на ході навчання та процесі написання віршів поетом, подаючи постать митця як просту, але велику душею особистість, закохану в красу, в поезію, в життя, в що завгодно, тільки не в себе [1, с. 680].

Заслугує на увагу і праця «Антонич у Борятині», написана Ганною Войціцькою, яка подає свою гіпотезу щодо смерті письменника [2, с. 667].

Значною мірою сприяє розумінню постаті Антонича праця Володимира Барагура – «Гурток студентів-україністів. Богдан Ігор Антонич». Автор ретельно описує момент декламування поезій Антоничем, з якого ми можемо зробити висновок про небуденність поета, риси його характеру [3, с. 673].

Не менш важливими у справі глибшого розуміння творчості митця є спогади Тадеуша Голлендера, польського поета, який акцентує нашу вагу на двох масках цієї непересічної особистості – «сільський вчитель» та «інтелігентна й чутлива людина» [4, с. 691].

Неоднозначною є наукова розвідка літературознавця Миколи Неврлого, в якій стверджується, нібито Б.-І. Антонич – «єдиний український поет-імажиніст» [5, с. 693]

Вищенаведене твердження заперечує стаття Богдана Рубчака «Поетичне бачення світів: три слов'янські варіанти», автор якої розуміє повернення авторської уяви у світ дитинства як творення міфу, а у «міфічних образах – на відміну від імажиністської традиції зосередження власного «я» у «я» спостерігача» [6, с. 135; 160–161].

Дослідження, проведені Миколою Ільницьким у галузі біографії та творчості митця, доводять, що доля поета склалася драматично, що за життя він був одним із найкращих поетів

теперішньої західної України, постать якого викликала багато суперечок через незвичайну творчість, й який після дивної смерті просто вивітрився з пам'яті літератури [7, с. 3]. Автор зробив першу ґрунтовну спробу всебічно осмислити й досягнути самобутню та складну творчу спадщину поета, водночас зупиняючись і на особистому житті митця. Вчений наводить цитати зі спогадів В. Ласовського, О. Олійник, Г. Войницької й аналізує їх [8, с. 3].

Сучасний письменник і науковець Юрій Андрухович, проводячи дослідження творчої спадщини Богдана-Ігоря Антонича, вписав його творчість у контекст світового літературного процесу, довівши присутність української літератури в загальноєвропейському і загальнолюдському духовному просторі [9, с. 2].

Це, в свою чергу, дозволяє нам говорити, що відкриття нових граней творчої біографії Б.-І. Антонича ще попереду.

Список літератури

1. Олійник О. Надгробок на могилі щастя. Біографія. Спомини / упоряд. Д. Ільницький. – К. : Смолоскип, 2012. – С. 680.
2. Войціцька Г. Антонич у Борятині. Спомини / упоряд. Д. Ільницький. – К. : Смолоскип, 2012. – С. 667.
3. Барагура В. Гурток студентів-україністів. Богдан Ігор Антонич. Спомини / упоряд. Д. Ільницький. – К. : Смолоскип, 2012. – С. 673.
4. Голлендер Т. Спогад про поета Антонича. Спомини / упоряд. Д. Ільницький. – К. : Смолоскип, 2012. – С. 691.
5. Неврлий М. Поет із серцем у руках (Поезія Б.-І. Антонича на тлі української модерні). Літературознавчі дослідження / упоряд. Д. Ільницький. – К. : Смолоскип, 2012. – С. 693.
6. Rubchak V. Reveries of the Earth: Three slavic versions / V. Rubchak // Poetica Slavika. – № 2. – Ottawa, 1981. – S. 135–161.
7. Ільницький М. Богдан-Ігор Антонич: Нарис життя і творчості / М. Ільницький. – Київ : Рад. письменник, 1991. – 207 с.
8. Ласовський В. Два обличчя Антонича. Спомини / упоряд. Д. Ільницький. – К. : Смолоскип, 2012. – С. 686–687.
9. Андрухович Ю. Богдан-Ігор Антонич і літературно-естетичні концепції модернізму : автореф. дис... канд. філол. наук / Ю. Андрухович. – Івано-Франківськ, 1996. – 25 с.

Якушко Катерина Григорівна

к.пед.н., старший викладач

Національний університет біоресурсів і
природокористування України

КАТЕГОРІЇ РОЗМОВНОЇ ІНШОМОВНОЇ ЛЕКСИКИ В АСПЕКТІ ОБГОВОРЕННЯ ПРОБЛЕМ ДОВКІЛЛЯ СТУДЕНТАМИ НЕМОВНИХ СПЕЦІАЛЬНОСТЕЙ

Нині актуалізується проблематика дослідження розмовної лексики як допоміжного фактора розвитку професійно орієнтованого іншомовного спілкування під час проведення практичних занять з англійської мови з студентами немовних спеціальностей [1],[2],[3].

Наша мета – визначити загальні категорії іншомовної розмовної лексики задля обговорення проблем довкілля за функційним призначенням, адаптованої до сприйняття студентами початківцями немовних спеціальностей.

У цьому контексті пропонуємо розглядати розмовну лексику задля розвитку іншомовного мовлення різних галузей знань по 11 категоріях:

1) 1Р: розмовна лексика для обговорення значення фахових термінів з списку найуживаніших та найпридатніших для вживанні у професійному мовленні терміносполук, дотичних обговорення проблем довкілля ;

2) 2 Р: розмовна лексика для вирішення проблемної ситуації з залученням фахових термінів, дотичних обговорення проблем довкілля;

3) 3 Р: розмовна лексика для обговорення розмовної ситуації з залученням фахових термінів, дотичних обговорення проблем довкілля;

4) 4Р: розмовна лексика для виявлення комунікативних намірів з залученням фахових термінів, дотичних обговорення проблем довкілля;

5) 5Р: розмовна лексика – коментування обрання тематичного блоку проєктної роботи з іншомовною фаховою лексикою, дотичною до обговорення проблем довкілля, та членів своєї підгрупи;

6) 6P: розмовна лексика для коментування обрання почерговості виконання певних проектних етапів задля привернення уваги до проблеми довкілля;

7) 7P: розмовна лексика для коментування обрання відповідальних за виконання проектної роботи та строк виконання;

8) 8P: розмовна лексика для представлення презентації задля привернення уваги до проблеми довкілля;

9) 10P : розмовна лексика для коментування власного ставлення до завдань з іноземної мови, дотичних до проблем довкілля, вирізвивши найважливіші та найприємніші завдання;

10) 11P: розмовна лексика для опису діяльності та рис характеру науковця, пов'язаного з збереженням довкілля та представлення відповідного кросворду;

11) 12P: розмовна лексика у зрізі залишкових знань.

Безперечно, аналогічно до таблиці залишкового зрізу знань фахової лексики розроблена і таблиця залишкового зрізу знань розмовної лексики розвитку іноземного мовлення студентів немовних спеціальностей. При цьому кількість потрібних засвоєних висловів за кожною категорією відрізняється від засвоєних висловів фахової лексики у меншу сторону за кількістю висловів, оскільки вона є не основним, а допоміжним апаратом розвитку іншомовного мовлення за професійним спрямуванням:

Таблиця 2

ЗРІЗ ЗАЛИШКОВИХ ЗНАНЬ СТОСОВНО РОЗМОВНОЇ ЛЕКСИКИ РОЗВИТКУ ІНШОМОВНОГО МОВЛЕННЯ СТУДЕНТІВ,ДОТИЧНОГО ДО ОБГОВОРЕННЯ ПРОБЛЕМ ДОВКІЛЛЯ

	ЗАВДАННЯ P	ВИКОНАННЯ P
	Назвіть 3-5 проявів розмовної лексики для обговорення значення фахових термінів з списку найуживаніших та найпридатніших для вживанні у професійному мовленні терміносполук , дотичних обговорення проблем довкілля ;	1. __ 2. __ 3. __ 4. __ 5. __
	Назвіть 3-5 проявів розмовної лексики для вирішення проблемної ситуації з залученням фахових термінів, дотичних обговорення проблем довкілля ;	1. __ 2. __ 3. __ 4. __ 5. __
	Назвіть 3-5 проявів розмовної лексики для обговорення розмовної ситуації з залученням фахових термінів, дотичних обговорення проблем довкілля ;	1. __ 2. __ 3. __ 4. __ 5. __
	Назвіть 3-5 проявів розмовної лексики для виявлення комунікативних намірів з залученням фахових термінів, дотичних обговорення проблем	1. __ 2. __ 3. __ 4. __ 5. __

	довкілля ;	
	Назвіть 3-5 проявів розмовної лексики для коментування обрання тематичного блоку проектної роботи з іншомовною фаховою лексикою, дотичною до обговорення проблем довкілля, та членів своєї підгрупи	1. ___ 2. ___ 3. ___ 4. ___ 5. ___
	Назвіть 3-5 проявів розмовної лексики для коментування обрання почерговості виконання певних проектних етапів задля привернення уваги до проблеми довкілля	1. ___ 2. ___ 3. ___ 4. ___ 5. ___
	Назвіть 3-5 проявів розмовної лексики для коментування обрання відповідальних за виконання проектної роботи та строк виконання	1. ___ 2. ___ 3. ___ 4. ___ 5. ___
	Назвіть 3-5 проявів розмовної лексики для представлення презентації задля привернення уваги до проблеми довкілля;	1. ___ 2. ___ 3. ___ 4. ___ 5. ___
	Назвіть 3-5 проявів розмовної лексики для коментування власного ставлення до завдань з іноземної мови, вирізнивши найприсмніші завдання задля привернення уваги до проблеми довкілля;	1. ___ 2. ___ 3. ___ 4. ___ 5. ___
0	Назвіть 3-5 проявів розмовної лексики для опису діяльності та рис характеру науковця, пов'язаного з збереженням довкілля	1. ___ 2. ___ 3. ___ 4. ___ 5. ___
1	Назвіть 3-5 проявів розмовної лексики для представлення кросвордів на тематику збереження довкілля	1. ___ 2. ___ 3. ___ 4. ___ 5. ___

Отже, можливо визначити 11 загальних категорій іншомовної розмовної лексики задля обговорення проблем довкілля за функційним призначенням, адаптованої до сприйняття студентами початківцями немовних спеціальностей: 1) розмовна лексика для обговорення значення фахових термінів з списку найуживаніших та найпридатніших для вживанні у професійному мовленні терміносполук, дотичних обговорення проблем довкілля ;2) розмовна лексика для вирішення проблемної ситуації з залученням фахових термінів, дотичних обговорення проблем довкілля;3) розмовна лексика для обговорення розмовної ситуації з залученням фахових термінів, дотичних обговорення проблем довкілля;4) розмовна лексика для виявлення комунікативних намірів з залученням фахових термінів, дотичних обговорення проблем довкілля;5) розмовна лексика – коментування обрання тематичного блоку проектної роботи з іншомовною фаховою лексикою, дотичною до обговорення проблем довкілля, та членів своєї підгрупи;6) розмовна лексика для коментування обрання почерговості виконання певних проектних етапів задля привернення уваги до проблеми довкілля; 7) розмовна лексика для коментування обрання відповідальних за виконання проектної

роботи та строк виконання; 8) розмовна лексика для представлення презентації задля привернення уваги до проблеми довкілля; 9) розмовна лексика для коментування власного ставлення до завдань з іноземної мови, дотичних до проблем довкілля, вирізнівши найважливіші та найприємніші завдання; 10) розмовна лексика для опису діяльності та рис характеру науковця, пов'язаного з збереженням довкілля та представлення відповідного кросворду; 11) розмовна лексика у зрізі залишкових знань, закріплена у відповідній таблиці. Перспектива дослідження – опис категорій конкретної фахової лексики, дотичної до обговорення проблем довкілля.

список літератури

1. Якушко К.Г., Петренко М.П. Етапи залучення англійських висловів для обговорення досягнень агрохімії (англ. мовою). *Молодий вчений* 5 (69). 2019. С.123-125

2. Якушко К.Г. Особливості організації вивчення першокурсниками англійської мови за агрономічним професійним спрямуванням (англ. мовою) *Міжнародний філологічний часопис* 10(2) 2019. С.110-115. Електронний ресурс [Режим доступу]: <http://journals.nubip.edu.ua/index.php/Filol/article/view/13254/11423>

3. Якушко К.Г. Реалізація педагогічних умов формування іншомовного спілкування майбутніх інженерів *Молодий вчений*. 2016. № 7 (59). С.468-471

УДК 378.

Покотило Павло Геннадійович

викладач

Київський університет імені Бориса Грінченка

ПЕРСЬКА ТА АНГЛІЙСЬКА МОВА ЯК ДУАЛЬНА ПАРА ПРИ ПІДГОТОВЦІ ФІЛОЛОГІВ ВИЩОЇ ШКОЛИ НА УКРАЇНІ

Persian and English as dual educational units used for preparation of the philological specialist of high school in Ukraine

Ця стаття розглядає можливості кореляції англійської та перської мов як дуальних одиниць при університетській підготовці спеціалістів-філологів.

Прогресивні європейські зміни, еволюція національної системи вищої освіти можливі за умови використання провідного

європейського досвіду. Розвиток та оновлення освітніх українських

Дослідженнями освіти займалися такі науковці як: Р. Сторр, Дж. Брофі, Н.Г. Ничалко, О.В. Сухомлинська, В.К. Майброда, Г. Флендерс, М.М. Дараминський, Дж. Бічамп, С.Т. Різниченко, Покотило П.Г.[1,3].

Питання філологічної освіти зокрема, та вищої університетської освіти розглядали у своїх дисертаційних дослідженнях наступні наукові: США О.В. Глузамана, М.П. Лещенко, Кудін та ін.

Існує велика кількість освітніх проєктів присвячених вивченню перської мови Aiiir[5], ASPS, дослідження Каліфорнійського університету, Мірленського, центр «Роушан» [6]

Попередні дослідження провідних європейських вчених та центрів [4,5,6], а також розгляд даної проблематики на ґрунті національної вищої філологічної освіти з підготовки фахівців даного напрямку на Україні [1,2,3] дозволяє зробити припущення щодо ефективності впровадження провідних європейських метод, щодо підготовки спеціалістів з філології в поєднанні з існуючими програмами підготовки спеціалістів з філології вищої школи на Україні, або створення нових з упрохуванням європейського досвіду.

Використання англійської та перської мови як дуальних одиниць має перспективи подальшого вивчення, як стійка білінгвальна пара, що сприяє кращому, та глибшому засвоєнню матеріалу одне одного.

Список літератури

1.Покотило П.Г. Особливості вищої філологічної освіти та університетських програм у США / Покотило П.Г. // Теоретичні питання культури, освіти та виховання: Збірник наукових праць Випуск №49 Вид. центр КНЛУ –К: 2014.-154с.

2.Покотило П.Г. Загальні тенденції вивчення перської мови в Америці в 1919-2011 роках / Покотило П.Г. // Проблеми освіти: Наук. зб./ Інститут інноваційних технологій і змісту освіти МОН України, К.,-2015-Випуск №80.-Ч.2-326 с.

3.Покотило П.Г.Зміст філологічної освіти вищої школи на Україні/ Проблеми освіти / Покотило П.Г. // Проблеми освіти: Наук. зб./ Інститут інноваційних технологій і змісту освіти МОН України, К.,-2013-Випуск №74.-Ч.2-282 с.

4. Режим доступу до сайту: <http://www.harvard.edu>

5. Persian Studies in United States Reflects Dynamism and Growth, - [електронний ресурс]. реж.дос.–
<http://www.payvand.com/news/09/jul/1266.html>.

6. Glazer J. The Master's Degree: Tradition, Diversity, Innovation. / Judith Glazer. – ASHE-ERIC Higher Education Report #6. Washington D.C.; Association for the Study of Higher Education

УДК 351: 331. 105. 6.

Докаш Віталій Іванович,

доктор філософських наук, професор
завідувач кафедри соціології, соціального
забезпечення та місцевого самоврядування
Чернівецький національний університет
імені Юрія Федьковича

Гнатчук Оксана Степанівна,

кандидат історичних наук,
доцент кафедри соціології, соціального
забезпечення та місцевого самоврядування
Чернівецький національний університет
Імені Юрія Федьковича

Пержун Володимир Васильович,

кандидат соціологічних наук, доцент, докторант
Національна академія державного управління
при Президентіві України

СОЦІАЛЬНИЙ ДІАЛОГ І УПРАВЛІНСЬКА КУЛЬТУРА В УКРАЇНІ

A SOCIAL DIALOGUE AND ADMINISTRATIVE CULTURE ARE IN UKRAINE

Початок 90-х років ХХ століття, коли формувалася незалежність української державності, залишали в українському суспільстві чималі сподівання на успішний цивілізований розвиток України у колі європейських держав. Однак, наступні роки показали, що робота влади, управлінців різних рівнів у соціальній сфері, економіці й політиці стала, так би мовити, маніпулятором красивих ідей та «реформ» українських владних структур. Ось уже близько 30-ти років українське суспільство відчуває нежиттєздатність держави, продажність й антинародність переважної більшості правлячих еліт.

Звернемось у недалекий історичний екскурс. 1991 рік – більше 90% громадян на референдумі голосують за вихід України зі

складу СРСР і становлення незалежної держави; це стало проявом соціального діалогу суспільства і влади. Сподівання величезні, люди, особливо молоде покоління, наповненні ідей та результативних зрушень в економіці, соціальній сфері, владній політиці тощо. Перші роки творення незалежної держави, управлінські кроки тодішньої влади – це поразки і здобутки зі своїми як позитивними, так і негативними моментами; середина 90-х років характерна певними здобутками в економічному і фінансовому розвитку, але, разом з тим, вони породили в Україні олігархат на державному рівні. Саме тоді з'являються впливові не тільки в економіці, але й в ідеології та політиці люди, які сьогодні всім відомі. Вони і зараз мають вагомий вплив у державі, хочемо ми цього визнавати чи ні, а для того, щоб захистити свій (не завжди чесний бізнес) використовують політиків на рівні законодавчої, виконавчої та судової влади. Цей період відзначається тим, що майже ніякого соціального діалогу між суспільством і державою, владою і громадськими організаціями не було. Звідси і постала Революція на граніті, а в подальшому – Помаранчева революція 2004 року.

Відсутнім ефективно й якісно залишався соціальний діалог у період після помаранчевих подій. Були тільки суперечки у стані помаранчевих, деякі домовленості між ідеологічно різними політичними силами, до прикладу – «угода про консолідацію регіонів і співпрацю» не дала результатів. Сподівання на покращення соціально-економічного становища населення так і залишилися лише сподіваннями. Вектор входження у співжиття ЄС також вбачався відкритим для практичних кроків як з боку України, так й країн ЄС. Такий варіант подій у подальшому розвитку євро інтеграційних намагань України перекреслив тодішній Президент і влада, які відмовилися підписувати угоду про асоціацію з ЄС. Причини такого непопулярного для українського суспільства рішення необхідно, на нашу думку, ще вивчати. Подальші події відомі: студентські протести, які переросли у всеукраїнський Майдан, втеча з України керівництва держави, захоплення Криму Російською федерацією, інформаційна пропаганда Росії, що призвела до гібридної війни на Донбасі.

Реформи і владні претензії керівництва державою після майданного періоду слід розглядати у двох векторах. Перший – міжнародний і, як нам видається, більш-менш успішний; другий – внутрішній, зовсім провалений і корумпований. Маючи соціально-історичні передумови стати «рятівниками» української нації, тодішня влада своїми не завжди раціональними діями та

оточенням, позбулася них уже під час наступних президентських передвиборчих кампаній. Саме соціальний діалог з суспільством у внутрішній політиці протягом цього періоду (ціни на ЖКП, мала зарплата і пенсія, корупція у владі, незавершеність реформ медицини й освіти, байдужість до академічної науки, викрадання грошей в армії, не вирішення проблем російсько-українського конфлікту тощо) позбавили їх довіри громадян і призвели до того, що діючому Президентові, парламенту, виконавчій владі перестали довіряти. Що і підтвердили президентські вибори 2019 року, коли електорат у другому турі голосував не так за В. Зеленського (про це зараз він, на превеликий жаль, забуває), а проти П. Порошенка.

Отже, такий невеличкий екскурс в «недалеку історію» показує нам, що головна проблема управлінської діяльності цього періоду була саме, на наше переконання, у відсутності дієвого соціального діалогу між державною владою і громадянським суспільством.

Поняття «діалог» має міждисциплінарний характер. Саме слово походить від грецького dialogos – обмін думок між двома і більше співрозмовниками.

Його вивчають лінгвісти, філософи, психологи, культурологи, соціологи, політологи і т.д. До прикладу, у філософії продовжує розвиватися такий напрям як діалогізм, що прагне зрозуміти й осмислити людські стосунки у процесі діалогу. Серед філософів, які певною мірою займалися цією проблемою можна назвати: М. Бахтіна («Естетика словесного мистецтва»), М. Бубера («Я і Ти»; «Проблема людини»), Е. Левінаса («Між нами. Дослідження. Думки про іншого»; «Філософія, справедливість і любов»), О. Розеншток-Хюссі («Мова і дійсність»; «Великі революції»), М. Гайдеггера («Дорогою до мови»; «Лист про гуманізм»), К. Ясперса («Комунікація»; «Про сенс історії»), Ю. Габермаса («Комунікативна дія і дискурс»; «Пізнання та інтерес») та ін.

У соціологічній науці ключовим у соціальному діалозі є поняття «соціальний». Свого часу Е. Дюркгейм у своїх працях «Поняття соціологічного методу» та «Про розподіл суспільної праці» досліджує категорії «соціального» і «солідарність». Соціальне він характеризує як колективне, як процес свідомої взаємодії індивідів, спільну життєдіяльність, групові інтереси як нові соціальні утворення, що трансформують індивідуальні цінності, норми, інтереси в певний регулятор колективної поведінки, свого роду інтеграцію людей, котра призводить до розподілу праці, кооперації, а в подальшому – це сприяє становленню соціальної солідарності, яка нам видається хорошим і дієвим фундаментом соціального діалогу у суспільстві, про що

пише у своїй статті один з авторів цієї публікації [Пержун, 2013, с. 203-205].

Науково-практичними проблемами діалогу необхідно займатися й представникам управлінської думки, оскільки соціальний діалог держави і громадянського суспільства сьогодні вкрай важливий. Управлінський аспект соціального діалогу полягає у дослідженні комунікативного процесу вирішення різних спірних питань і позицій у сфері публічного управління, соціальної взаємодії різних гілок влади між собою, політичних партій та їх лідерів у вирішенні нагальних соціально-економічних, ідеологічних, політичних, соціокультурних проблем українського суспільства. Одна з дослідниць цієї проблемати О. Петроє правильно пише: «Соціальний діалог – функціональна характеристика суспільства, він являє собою особливу форму контактів, дій та взаємодій, що виникають у системі міжособистісних та соціально-групових відносин» [Петроє, 2012, с. 27].

Визначення управлінської культури вбирає у себе комплекс знань, умінь і навичок; правила і норми ділової поведінки; певну систему цінностей тощо. Але крім цього у зміст управлінської культури мають входити мудрість керівництва та мистецтво спілкування, соціального діалогу через який відбувається прийняття вірного рішення та його виконання. Самому процесові створення соціального діалогу в управлінській культурі має стрияти практичне втілення публічної політики в управлінській діяльності різних структурних рівнів. Без дієвих технологій формування і практичного утвердження публічної політики в Україні про ефективність соціального діалогу говорити не варто. Хоча тут буде правильним сказати, що певні моменти соціального діалогу з суспільством нинішня влада використовує: громадські слухання, спілкування у соціальних мережах, співпраця з органами місцевого самоврядування і т.д. Як пише Ю. Шпіньова: «Публічна політика є найважливішою ознакою демократичної держави, оскільки надає можливість вести рівноправний діалог з суспільством» [Шпіньова, 2019, с. 191].

Соціальний діалог в управлінській культурі слід розглядати як системність; більше того ми можемо говорити про соціальний діалог як соціально-політичний інститут суспільства, який через сформовану управлінську культуру має сприяти взаємопорозумінню органів державної влади і громадянського суспільства. Про цілі, завдання, функції, принципи, форми,

механізми, процедури тощо такого діалогу пише у своїй монографії О. Петроє [Петроє, 2012, с. 70-103].

Одним з головних завдань державної політики загалом і соціальної зокрема є створення для своїх громадян найкращих умов життєдіяльності. Виконати їх соціальні й державні інституції мабуть не зможуть (як показує сучасна ситуація) без наявності певних умов, про які пишуть В. Пилипенко і Г. Чепурко:

- можливість забезпечення легітимним шляхом узгодити стратегію і тактику діяльності різних суб'єктів суспільного життя;
- прийняття законів, які передбачають принципи і процедури узгодження інтересів різних груп, але при цьому загальнодержавні мають бути пріоритетними;
- узгодженість державної політики стосовно соціальних інтересів більшості суспільства [Пилипенко, Чепурко, 2017, с. 25-26].

Тут важливо до перерахованих вище умов додати, що все це можна буде ефективно забезпечити саме через соціальний діалог громадянського суспільства і держави, влади на різних рівнях, бізнесу, подальшого розвитку децентралізації тощо. Представники владних інституцій та громади про що правомірно пише Л. Гонюкова [Гонюкова, 2015, № 3] через сформовану управлінську культуру, яка включає в себе ефективне застосування соціального діалогу стануть, так би мовити, генераторами суспільної злагоди. Більше того, соціальний діалог в управлінській культурі сьогодні має виконувати інституціональну функцію узгодження різних інтересів, мотивів поведінки, прийняття рішень і т. ін. А звідси постає можливість формування стабільного механізму регулювання соціальних, політичних, культурних, економічних тощо процесів, що відповідають сучасним актуальним вимогам успішного поступу країни. До того ж, механізми соціального діалогу в управлінській культурі різних рівнів сприяють (це не завжди подобається владі) обмеженню використання можливостей політичних владних й економічних ресурсів в особистих, родинних чи вузькогрупових інтересах.

Таким чином, співвідношення управлінської культури і соціального діалогу нами вбачається так: управлінська культура є способом толерантності, субординації, компромісу в узгодженні різних суспільних проблем, а соціальний діалог – інструмент реалізації і спосіб вирішення цих проблем. Успішність трансформаційних процесів, які проходять в Україні багато в чому залежать від рівня сформованості управлінської культури, а соціальний діалог держави і громадянського суспільства (на жаль

за останніми даними соціологічних досліджень Центру «Демократичні ініціативи» активними членами громадянського суспільства в Україні є тільки 15-17% громадян) [Гонюкова, 2019, с. 79] має продовжуватися і набувати нових форм і принципів взаємодії. Сьогодні також вельми необхідним бачиться подальше дослідження ролі і значення теорії соціального діалогу в управлінській культурі у вирішенні внутрішніх проблемах: медицина, освіта, наука, середній і малий бізнес, податкова і фіскальна система, ЖКГ, пенсії, зарплати тощо. Необхідно знаходити нові шляхи їх вирішення, які мають базуватися не на корумпованих інтересах окремих впливових осіб і груп, заміні старих тінювих і впливових людей на місцях на таких же нових, але вже зі сторони нової влади, а на державницьких інтересах, професіоналізмі та діалогових відносинах суб'єктів суспільного розвитку. Справа складна, але якщо ми не усвідомимо, що її необхідно вирішувати, то подальший успішний цивілізаційний поступ українського суспільства вбачається неконструктивним та малоефективним як у внутрішньому, так і зовнішньому векторі розвитку.

Список літератури

Пержун В. Соціальна солідарність: сутність, консолідаційні можливості для українського суспільства. Релігія та Соціум. Міжнародний часопис. 2013. № 3-4. С. 201-207.

Петрое О. М. Соціальний діалог у державному управлінні: європейський досвід та українські реалії: монографія. Київ: НАДУ, 2012. 304 с.

Шпіньова Ю. О. Використання управлінських технологій у процесі формування публічної політики. Навчання публічних службовців: новітні тенденції та технології: матеріали щоріч. наук.-практ. конф. за між нар. Учасю (Київ, 31 жовт. – 1 листоп. 2019 р.): у 2-х т. / за заг. ред. А. П. Савкова, І. О. Дегтярьової. Київ: НАДУ, 2019. Т. 2. С. 190-192.

Пилипенко В., Чепурко Г. Соціальний діалог і трансформаційні зміни в Україні. Київ – Львів: Ліга Прес, 2017. 184 с.

Гонюкова Л. Основні напрями співпраці влади і громади і необхідні для цього умови. Державне управління: удосконалення та розвиток. 2015. №3. Режим доступу: <http://www.dy.nauka.com.ua/?op=18&z=819>.

Гонюкова Л. В. Інституціоналізація взаємодії влади і громади в Україні. Муніципальні читання імені Антона Кохановського.

Мат. Міжн. наукової конференції 14-15 листопада 2019 р. Чернівці: «Букрек», 2019. С. С. 77-81.

УДК 1(091):502/504

Фльорко Лілія Ярославівна

к.філос.н., доцент

Національний лісотехнічний університет України,

СВІТОГЛЯДНО-ЕКОЛОГІЧНІ МОТИВИ ДОБИ РЕНЕСАНСУ

Глобалізований гуманізм ХХІ століття, прагнучи створити максимальний комфорт для людини, паралельно створив нову світоглядну модель у ставленні до довкілля й світу в цілому. Ця модель зорієнтована, у переважній своїй більшості, на цінності, які нівелюють природу вивищенням людини та її потреб. Той критичний екологічний стан, у якому опинилась сучасна людина, змушує нас проаналізувати не лише сучасні помилки, але й знайти шляхи виходу з цієї кризи. На нашу думку, першим кроком у цьому пошуку має бути аналіз минулого, а точніше його помилок та переваг. Ретроспективний аналіз світоглядних мотивів доби Ренесансу дадуть нам підґрунтя для переосмислення й відновлення ціннісних уявлень, які, на нашу думку, сприятимуть екологізації свідомості. Адже доба Ренесансу це і гуманізм італійського Відродження, з піднесенням людської індивідуальності на одному полюсі, і погляд на Землю як нікчемну піщинку у нескінченному просторі в геліоцентричній системі Коперніка та вченні про безмежність світів Бруно – на іншому. Доба Ренесансу – це і католицька церква з Н. Кузанським, і протестантські ідеї М. Лютера й Ж. Кальвіна, це М. Фічино, Лоренцо Валла і механіка Галілея та Кеплера, аристотелізм і неоплатонізм.

Своєрідність антропоцентризму цієї доби полягає в тому, що, з одного боку, він стверджував індивідуальну свободу і націленість на безмежне самовдосконалення людини. Проте, людина Ренесансу, переживаючи власну безпорадність перед «потугою нескінченності життя та космосу поки ще не втратила почуття міри, тобто чуття своєї фактичної обмеженості» [1, с. 65]. З іншого боку, надмірна впевненість у піддатності природи творчій силі людини накладає на антропоцентризм характеристику, якою його можна означити як *індивідуалістичний*, позаяк специфічною особливістю ренесансної людини-творця є прагнення

підпорядкувати собі простір життя і простір світу. Виникає загострене протистояння, чи то протиборство людини й світу, але, зауважимо, воно включає водночас проїнятість світу людиною й проїнятість людини світом.

У філософії Відродження протиборство й водночас проїнятість людини й світу знайшло вираз у поєднанні неоплатонізму й аристотелізму. Неоплатонічний космос як світове ціле стає досяжним для людського співпереживання. Це стається завдяки інтерпретації на мові інтимного чуттєвого сприймання платонівського ідеального світу духовних сутностей на основі філософії Аристотеля, яка дозволяє перетворювати загальні категорії в предметні конкретності (пригадаймо – не існує світу ідей поза конкретністю речей). Отож в добу Відродження космічні ідеї постають інтимним світовідчуттям і переживанням у житті людини.

Поєднання платонізму та аристотелізму з домішкою августинізму та томізму відчутне вже в творах Данте Аліґ'єрі. Так, виходячи з позицій Аристотеля, Данте стверджував, що тіла містять у собі природну любов до власного місця, бо така їхня природна організація. «Перші складні тіла, як-от мінерали, завжди отримують свою силу за місцем свого народження. У рослин, перших живих тіл, любов до певного місця, що відповідає їх природній організації, більш очевидна: ми помічаємо, що одні рослини ніби шукають прихистку біля води, інші – на гірських хребтах, треті – на схилах і біля підніжжя гір; якщо їх пересадити, вони або зовсім загинуть, або животіють, як істоти, відірвані від того, що їм близьке. Дикі звірі виявляють любов більш виразну не лише до місця, але ми бачим і їх любов одне до одного. Люди виявляють властиву їм любов до предметів досконалих і чистих. А позаяк людина, хоча вся її форма становить собою єдину сутність, містить у собі, завдяки своїй шляхетності, природу всіх цих речей, вона може мати і має всі ці види любові» [2, с. 170]. Мотив універсальної любові безумовно виходить, по-перше, з досократівської теорії чотирьох елементів, підтриманої Аристотелем, і, по-друге – з персоніфікації Емпедоклом сил притягання і відштовхування у формі «любові» та «ненависті», а також його концепції відчуттів у якій не розрізнялося чуттєве сприймання та інтелект. Як видно з цитованого фрагмента, найвища міра любові виражена в людині як істоти моральної й природно неперевершеної. Це вказує, з одного боку, на вияв проторенесансної ідеї щодо вищості людини над рештою природи, а, з другого – язичницький нерозривний зв'язок і

органічну вкоріненість людини в природу. Природа як і людина сприймає всі побажання творця, бо для неї, як і людини, Бог постає благом, саме цим зумовлений принцип економії, що панує в природі: «Природа не була б гідною пошанування, якби, знаючи заздалегідь, що квіти якогось дерева частково приречені на загибель, вона не витворювала б на ньому квітів і через безплідних відмовилася би від творення плодючих» [2, с. 192]. Усе ж проголошувана в творах Данте єдність людини і природи пронизана паростками індивідуалістичного антропоцентризму, який стає визначальним у змісті екологічних ідей Відродження.

Для послідовника філософії Платона флорентійця М. Фічіно світ є гармонійне ціле, а людина прагне в своєму житті його наслідувати й почуває себе паном на землі, вона творець і в певному сенсі бог: «Людина не лише використовує стихії для служіння собі, але, на що ніколи не здатна тварина, підпорядковує їх для своїх творчих цілей. Якщо божисте провидіння є умовою існування всього космосу, то людина, що панує над всіма істотами, живими й неживими, є, звичайно, певного роду богом» [1, с. 327]. Фічіно, як бачимо, робить наголос на людині як господаря на Землі, проте чуття відповідальності за наслідки свого господарювання не актуалізоване в його творчості. Саме цю відповідальність має сформувати сучасна людина у своєму глобалізованому просторі і не лише ради себе, але й заради майбутніх поколінь.

Зміна світоглядної парадигми в добу Відродження, означеної принципом теоцентризму на антропоцентризм, є виразом, насамперед, підходу до місця людини в світі, й характеризується наслідуванням до певної межі язичницької Античності, в якій вона сприймалася природно інтегрованою в космічне життя. Християнське Середньовіччя вивело людину поза межі космічного життя, адже за своїм первісно Божим призначенням вона мала стояти над Космосом. Проте, ставши гріховною, вона опинилася залежною від ласки Бога і пов'язаною з ним через віру. Як стверджував Августин, віра у Всевишнього, завдяки волі людини, ставить її перед вибором добра і зла. Ставши на шлях добра, людина, визнаючи права інших істот як створених Богом, цілком природно прагне підпорядкувати їх своїй волі. У цілому це була екофільна християнська тенденція, проте з часом вона ввійшла у суперечність з номіналістським ствердженням самодостатності індивідуального буття, що зрештою вилилося в десакралізацію буття людини, в прирівнювання тілесних вимог до потреб духовних. Тілесно-фізичне життя у формі утилітарного

прагматизму і емоційно-духовне утворюють нерозривну сув'язь – людина стає реальним (Леонардо да Вінчі) і віртуальним (Мор, Кампанелла) перетворювачем життєвого світу або ж прагне вчуті себе частиною астросистеми (Коперник) чи навіть цілого Космосу (Бруно). Саме в такий неоднозначний спосіб і виявляє себе антропоцентризм Відродження.

Список літератури

1. Лосев А.Ф. Эстетика Возрождения. Москва, 1978. 623 с.
2. Данте Алигьери. Малые произведения. Москва, 1968. 671 с.

УДК 396.11

Завадська Тетяна Іванівна

магістр

Бердянський державний педагогічний університет

**ЗАВІСА (ХІДЖАБ) ТА СЕГРЕГАЦІЯ ЗА СТАТЕВИМИ
ОЗНАКАМИ В ІРАНІ**

Завіса (носіння хіджабу) та сегрегація статей є фундаментальними принципами в ісламі і активно застосовувалися і застосовувалися в мусульманських країнах протягом століть, і лише в ХХ столітті в такі практики були внесені серйозні зміни. Ці два питання пов'язані і підсилюють один одного, і останнім часом стали предметом дебатів серед деяких мусульман. Сучасні іранці не практикують і в традиційних, і в релігійних сім'ях ці «норми», хоча спостерігається завіса (носіння хіджабу), але більшість людей не практикують сегрегацію за статевими ознаками в найбільш жорсткій формі, що не передбачає контакту між не спорідненими чоловіками і жінками. Обидві практики в основному були міським явищем, і час від часу при дуже суворих мусульманських правителів, таких як таліби в Афганістані, вони застосовувалися і в сільських районах [3].

Вони почалися з завоювання ісламу в цій місцевості, і не було пріоритету для загальної завуальованості або сегрегації статей перед ісламом, крім християнських монахинь, які добровільно прийняли покриття волосся та тіла після прийняття обітничі цнотливості. Завіса спочатку застосовувалася до дружин Пророка, і протягом усього його життя вони дотримувались цієї практики, але не його раби та військовополонені. Ранні тексти не розрізняють завуальованість та усамітнення, але використовують термін хіджаб

взаємозаміно. Інші вірші вказують жінкам охороняти свої приватні частини та прикривати свої груди. Невідомо, як нова постанова була нав'язана всім чи як вона поширилася на інші сфери. В Аравії це не було звичайною практикою. Сура 33: 29-35 в Корані наказує дружинам пророка бути повністю слухняними Аллаху та Його Посланнику, а також не проявляти себе в образі жінок-невігласів (Аравія до ісламу) [1].

Пізніше поняття завуальованості було розширено на інші аспекти життя і врешті-решт призвело до сегрегації статей. Ісламська архітектура створила внутрішні подвір'я та жіночі квартали, недоступні для непов'язаних чоловіків, а жінки стали соціально ізольованими та обмеженими своїми будинками. Культура сегрегації була нав'язана шляхом створення кодексів поведінки та етичних цінностей, які підкреслювали віртуозність завуальованості та сегрегації. Хадис та інша релігійна література сповнена рекомендацій щодо таких питань і засуджують будь-які відхилення [2, с. 103].

Наприкінці XIX століття почалися процеси модернізації у всій області, включаючи Іран. Реформатори того періоду запровадили нові ідеї влади, лідерства, права, прав людини та емансипації жінок. Перші фактичні зміни відбулися на початку XX століття після Конституційної революції 1906 р. Перший монарх Пахлаві в 1936 р. запровадив обов'язкове відкриття жінок та проведення реформ, таких як загальні права всіх на навчання в школі, освіту у вищих навчальних закладах та працевлаштування. Вони для жінок багато можливостей та розкріпачили сучасні класи. Хоча примусове оприлюднення згодом було скасовано, і багато хто все ще дотримувався вільних ісламських кодексів, десегрегація статей стала звичною і досягла успіху в Ірані [3].

Керівництво Ісламської Республіки відмінило зміни, внесені Пахлаві, запровадило примусову завісу (носіння хіджабу) і намагалось накласти сегрегацію статей. Незважаючи на те, що завуальованість була успішно здійснена, і існують суворі покарання за недотримання ісламських дрес-кодів, у великих космополітичних містах, таких як Тегеран, політика сегрегації не вдалася [2, с. 112]. В даний час всім жінкам, що пройшли через статеве дозрівання, навіть відвідувачам та не мусульманам в Ірані доведеться дотримуватись діючого дрес-коду, покриваючи волосся та шию, одягаючи вільне довге пальто, штани та шкарпетки для покриття ніг. Деякі урядові установи вимагають, щоб жінки носили шапку (довгу пухку накидку) поверх встановленого дрес-коду. Рекомендуються темні кольори, макіяж забороняється, але багато

жінок у великих містах використовують макіяж, вільні та різнокольорові шарфи на голові. Насправді в Ірані процвітає промисловість і косметична хірургія. Новим режимом не може бути повністю нав'язана сегрегація статей, незважаючи на багато заходів, таких як заборона спільної освіти та обмеження публічних просторів, якщо обидві статі могли вільно поєднуватися. Це не поширена практика серед іранців у західних країнах, включаючи Північну Америку.

Сегрегація статей, якщо спостерігається, виконується після статевої зрілості, проте рекомендується з раннього віку до статевої зрілості. У таких випадках краща сексуальна освіта є кращою, і статі повинні бути відокремлені в будь-якій діяльності, де тіло лише частково покрите, тобто плаванням. Знайомства та дошлюбні стосунки серед таких сімей абсолютно заборонені. Чоловіки і жінки зазвичай не потискають руки. Вони можуть сидіти окремо, навіть в одній кімнаті вони можуть не сидіти на одному дивані. Поза сім'єю чоловіки та жінки зазвичай можуть спілкуватися окремо. У лікарнях вони можуть попросити для обслуговування медсестер або лікарів тієї ж статі, що і вони [3].

Іранці, які залишаються практикуючими мусульманами у західних країнах, зазвичай дотримуються кодексів сегрегації, перебуваючи в мечетях та інших релігійних обрядах та ритуалах. Одні статі можуть згуртовуватись на вечірках та весіллях, але в цілому вони не дотримуються дуже суворих правил сегрегації. Мусульманські жінки дуже активні в мечетях і постійно контактують з іншими чоловіками під час своїх численних подій та зустрічей. Однак деякі з них залишаються вірними вуальним звичкам і заохочують своїх дочок практикувати скромну завуальованість, в основному покриваючи волосся. Іранці не практикують тотальної завуальованості, де все обличчя буде вкрите. Така сувора завуальованість навіть не зустрічається в Ірані; існує небагато груп, які можуть займатися цим добровільно, але це не є частиною офіційного дрес-коду. Більшість іранців в західних країнах не практикують жодної, і насправді багато хто абсолютно проти обох практик.

Список літератури

1. Коран / переклад з араб. Я. Полотнюк // Всесвіт.1990.№6. С.90-120.
[Електронний варіант] URL: http://www.e-reading.club/bookreader.php/1001322/User_-_Microsoft_Word_-_KORAN.html (дата звернення: 09.01.2020).

2. Sadeghi F. Women, Power, and Resistance in Post-revolutionary Iran. L. Women Living Under Muslim Laws, 2011. 132 p.

3. Veiling (Hijab) and segregation of sexes in Iran. Дата оновлення: 28.05.2002.

[Електронний варіант] URL: http://www.iranchamber.com/society/articles/veiling_segregation_sexes.php (дата звернення: 09.01.2020).

УДК 913

Ivanova Valentina, Senior Lecturer

Melitopol Bogdan Khmelnytsky State Pedagogical University

Nepsha Yaroslav, student

Melitopol Bogdan Khmelnytsky State Pedagogical University

Sheludko Olga, student

Melitopol Bogdan Khmelnytsky State Pedagogical University

«SONG HERITAGE OF THE VILLAGE LITTLE BILOZERKA OF VASYLIVSKY DISTRICT» AS AN ELEMENT OF INTANGIBLE CULTURAL HERITAGE OF ZAPORIZHZHYA REGION

The folk song was and still is an important component of the spiritual heritage of the Ukrainian people. Folklore groups are carriers of the intangible cultural heritage of Ukraine [1, c.23]. They preserve and popularize Ukrainian folk song and give it vital force to preserve the nation's genetic code. In May 2017, a new element was added to the oblast indicative list of elements of the intangible cultural heritage of Zaporizhzhya region – «Song heritage of the village of Mala Bilozerka of Vasylivsky district» (decision of the regional commission from 17.05.2017 No. 1).

Carriers – residents of the village Mala Bilozerka: Karnaukh Nina Pylypivna (born in 1940) and Potapenko Lyubov Ivanivna (born in 1930) who inherited songs from their parents and passed them on to their children – Shcherbak Nadiya Vasylivna (born 1959) and Olena Chervonenko (1955), as well as a student of Kyiv National University of Culture and Arts, vocalist, bandurist, leader of the folk song and dance ensemble «Gromytsa» (Kyiv), Yevhen Pikhtin (1996) [2].



Fig. 1. The folk collective «Khutoryanochka» on the birthday of our Lord Jesus Christ in St. Panteleimo's Temple v. Mala Bilozerka [3]

Creative cell of the element – folk collective «Khutoryanochka» municipal institution «Malobilozersky village house of culture № 2» of Vasylyvsky district council of Zaporizhzhya region (head of collective – Olga Chervonenko) [2].



Fig. 2. Folklore collective «Khutoryanochka» - 25 years [3]

Song Heritage Mala Bilozerka is represented by Ukrainian folk songs: lyric – «*Oh, in the field, three poplars*», ceremonial – «*Outside the bridge, the bridge*», household (about Cossacks) – «*Three Cossacks came to visit*» and others. The songs are performed by a solo singing *a cappella* or by two voices. A significant role in the technique of performance is played by the voice, which people call «brood». Most often, these songs express the feelings of one person, but along with that many people. They reflected love experiences, events of social and family life, reflections on a difficult life

Formation of song traditions v. Mala Bilozerka was influenced by many components, including speech, local dialect. Yes, in the song «*Outside the Bridge, the Bridge*» is used the words «girls», or, I told you, my mom, I started to eat».

Authentic songs are performed more often by women in everyday life, and these songs are also in the repertoire of the folk group «Khutoryanochka». The team was created in 1994. Folklore collective «Khutoryanochka» is known far beyond the district and region. He has repeatedly participated in the Folk-music program on the First National TV Channel (Kyiv), in regional, regional competitions and festivals. This is evidenced by numerous diplomas and certificates [4].



Fig. 3. Folklore collective «Khutoryanochka» at the National championship of Ukraine on folklore «EVRO FOLK» [3]

The primary measure for the protection of the song element of Mala Bilozerka village is the further organization of the process of intergenerational transmission of this element. Another important measure of protection is raising the importance of the Cossack song in society, which can be implemented through modern forms of stage activities, performances, radio broadcasts, social advertising, educational programs in general secondary and higher education institutions. Important conservation measures include conducting folk expeditions, collecting and recording material, and placing them online.

References

1. Арсененко І.А. Сучасні аспекти використання нематеріальної культурної спадщини в туризмі / І.А. Арсененко, Л.М. Донченко // Нематеріальна культурна спадщина як сучасний туристичний ресурс: досвід, практики, інновації : тези доповідей II Міжнар. наук.-практ. конф.- фестиваль, Київ, 25–26 жовт., 2018 р. – Київ : Вид. центр КНУКіМ, 2018. – С.23-27.

2. Пісенна спадщина с. Мала Білозерка Василівського району [Електронний ресурс]. – Режим доступу: <http://zomc.org.ua/nematerialna-kulturna-spadhina/perelik-elementiv-nks/item/1868-pisenna-spadshchyna-s-mala-bilozerka-vasylivskoho-raionu>

3. Творчі колорити Василівщини [Електронний ресурс]. – Режим доступу: <https://ms-my.facebook.com/groups/366627707051474/>

4. «Фольк-music» [Електронний ресурс]. – Режим доступу: <http://vasrda.gov.ua/item/6032-folk-music.html#prettyPhoto>

УДК 631.422:631.582.

Григорів Ярослава Ярославівна, к.с.-г.н.
ДВНЗ «Прикарпатський національний
університет імені Василя Стефаника»
Цюпка Олег Олександрович, магістр
ДВНЗ «Прикарпатський національний
університет імені Василя Стефаника»

ДОСЛІДЖЕННЯ ЯКІСНИХ ПОКАЗНИКІВ ЯЧМЕНЮ ЯРОГО СОРТ ДОНЕЦЬКИЙ НА ДЕРНОВО- ПІДЗОЛИСТОМУ ҐРУНТІ ЗАЛЕЖНО ВІД РІЗНИХ РІВНІВ УДОБРЕННЯ В ІВАНО-ФРАНКІВСЬКІЙ ОБЛАСТІ

Ячмінь належить до найбільш поширених сільськогосподарських культур у світовому землеробстві. У

світовій структурі посівних площ він займає четверте місце після пшениці, рису та кукурудзи, а в Україні за цим показником поступається тільки озимій пшениці. У світовому землеробстві серед зернових культур за посівною площею майже його частка становить 72 млн га та валовий збором 158 млн т. На сьогоднішній час загальна посівна площа ячменю в Україні коливається в межах 4,2/5,3 млн га, з них озимого – 0,4/1,3 і ярого 3,3/4,8 млн га. Частка країни у світовому виробництві ячменю становить 8 %, проте за середньою по роках врожайності (2,5 т/га) Україна значно поступається країнам Західної Європи, де цей показник наближається або перевищує 6 т/га [1].

В сьогоднішній час інтенсифікації технологій вирощування зернових культур, які в свою чергу впливають на ріст і розвиток рослин, а в кінцевому результаті – на врожай та якість зерна. Відомо, що навіть за значних запасів поживних елементів у ґрунті, за внесення їх навіть у невеликих дозах урожай зернових культур зростає [2, 3]. Саме ці факти вказують нам на те, що більша частина біогенних елементів знаходиться у зв'язаному стані, саме тому значна їх кількість недоступна для рослин. Перш за все ця проблема є актуальною для ячменю, який має слабшу кореневу систему з низьким рівнем засвоєння важкодоступних форм поживних елементів, а саме тому культура дуже вимоглива до забезпечення елементами живлення у початковій фазі росту і розвитку. Адже доведено, що саме добре удобрені посіви ячменю мають вищу стійкість до посухи, хвороб, шкідників та бур'янів, що позитивно позначається на валових зборах зерна і його якості [4].

Схема досліду передбачає вплив ряду факторів на ріст, розвиток і продуктивність культури.

Фактор А – мінеральне живлення:

1. Без добрив (контроль)
2. $N_{20}P_{20}K_{20}$ + Вимпел (500 г/га) + Оракул мультикомплекс (1 л/га) + Оракул біомарганець (2 л/га) + Вимпел (500 г/га)
3. $N_{30}P_{30}K_{30}$ + N_{15}

В результаті проведених досліджень встановлено, що найбільша маса 1000 насінин була у ячменю ярого на третьому варіанті удобрення за внесення мінеральних добрив дозою $N_{30}P_{30}K_{30}$ + N_{15} і складала 42,5 г. Відмітимо, що за внесення мінеральних добрив в поєднанні з стимуляторами росту та мікродобривами маса 1000 насінин складала 42,1 г, що на 0,4 г менше від варіанту з мінеральним удобренням.

Нами виявлено, що дози мінеральних добрив на вміст клітковини в зерні не мали. Однак, встановлено, що добрива є

визначальним чинником, який регулює вміст білка в зерні ячменю. Так, за внесення мінеральних добрив дозою $N_{30}P_{30}K_{30} + N_{15}$ вміст білка в зерні склав 11,2 %, а за внесення мінеральних добрив в поєднанні з стимуляторами росту та мікродобривами – 10,9 % відповідно.

Отже, встановлено, що для отримання зерна ячменю з високими якісними властивостями на дерново-підзолистих ґрунтах в умовах Івано-Франківської області кращим є варіант із внесенням мінеральних добрив дозою $N_{30}P_{30}K_{30} + N_{15}$.

СПИСОК ВИКОРИСТАНИХ ЛІТЕРАТУРНИХ ДЖЕРЕЛ

1. AGROScience 2008-2019р. :веб-сайт.
URL:<https://agrosience.com.ua/plant/istoriya-ta-poshyrennya-yarogo-yachmenyu> (дата звернення: 01.02.2020)
2. Барат Ю. М. Вплив мінерального живлення та норм висіву насіння на продуктивність пивоварних сортів ячменю. *Зб. наук. пр Уманського ДАУ: Агрономія*. 2007. Ч.1, вип. 65. С.28-36
3. Бомба М. Я. Сучасні тенденції розвитку світового землеробства. *Вісник НАНУ*. 2007. № 12. С. 34-40
4. Коць с. Я., Петерсон Н. В. Мінеральні елементи і добрива в живленні рослин. Київ: Логос. 2005.150 с.
УДК: 159.6.316.6

Дика Наталія Михайлівна, к. п. н., доцент
ІШПО Київського університету імені
Бориса Грінченка

Шкіренко Олена Віталіївна, к. пс. н., старший викладач,
ІШПО Київського університету імені
Бориса Грінченка

VALUES OF UKRAINIAN TEACHERS

Розглядаються цінності українських вчителів. Зазначено, що духовні цінності мають індивідуально-суспільну основу, детермінують потреби, впливають на вчинки людей в різних галузях життя, допомагаючи їм здійснювати моральний вибір поведінки у значущих ситуаціях. Психологічні особливості розвитку духовних цінностей вчителів полягають у врахуванні когнітивних, емоційних, мотиваційно-вольових процесів, в актуалізації вищих психічних функцій особистості і психологічних механізмів духовного розвитку особистості.

Ключові слова: духовні цінності, вчитель, учень, психологічні особливості розвитку особистості

The article deals with the values of teachers. It is noticed that values have individual and social basis. They influence the behavior of people in different spheres of life, helping people to exercise moral choice in relevant situations. Values usually define norms of behavior. The values can be a kind of standard in selecting alternative life guidelines. It is noted that the psychological characteristics of the development of spiritual values are manifested in the cognitive, emotional, motivational and volitional processes, updating the higher mental functions of the individual and the psychological mechanisms of personal development.

Key words: spiritual values, teachers, students, psychological peculiarities of personality development.

In everyday life, people value the worth, desirability, utility, quality of things, goods, and actions using certain principles and standards often called values. Values are even considered to be crucial factors in everyday life according to the social sciences. All of them study values using a distinctive theoretical perspective [1].

To make everyone happy and to save the environment we need to improve our inner world, to form and develop our moral and spiritual values.

Values are very important for psychological and sociological research for over a century. They have individual and social basis. Values determine the needs of people. Spiritual and moral values can influence the behavior of personality in different spheres of life, helping people to exercise moral choice in relevant situations. Values usually define norms of behavior. The values can be a kind of standard in selecting alternative life guidelines. Any value is a multidimensional phenomenon caused by social circumstances that have clearly defined cultural content. Values determine a positive or negative assessment of developments in the broad sense. They can be a basis of goodness, beauty, truth, love. Moral or spiritual values can be a source of motivation, planning actions, structural guidelines of human consciousness and behavior. Values define the standards of conduct of a person with individual social background.

By means of an axiological approach, N. Tkachova showed the relevance of value issues in professional activity. She highlighted real, imaginary, desirable and ideal values. The investigator emphasized that all values are derived from real conditions as a result of the work of consciousness. The researcher established the connection of values with the needs, interests, ideals and goals, identified the personality as the

main value who gives rise to any axiological system. N. Tkachova laid the basic spheres of public life: material, socio-political, spiritual and everyday life. N. Tkachova links the development of new sides of reality and human relations with the development of the theory of values [2].

The analysis of researches allows us to distinguish the main groups of *personal values*: *individual* (self-knowledge, self-improvement, self-realization), *family* (unity of the family circle, marital loyalty, positive solution to family problems), *social* (understanding between citizens, patriotism, freedom, equality), *general* (preserving peace on the planet, charity, benevolence, art, harmony with nature and environment), *spiritual and moral* (the search for the Truth, belief in God, high moral behavior, the ability to admit the guilt, forgiveness of others, love, faithfulness, the need to serve people and the Truth, harmony with the Universe). All these values are the basis for the development of professional values.

E. Golovakha suggested the classification of values, on the basis of professional activity: 1) values that can be realized directly in professional activity; 2) values realized through professional activity; 3) values realized outside of professional activity [3]

After making a classification of values, we can say that values of Ukrainian teachers can be divided into value-goals (terminal values) and values-means (instrumental values).

Teachers' terminal values are the recognition that a child is the most precious treasure of the Universe; the desire to share with a child not only knowledge of the subject, but also spiritual and moral principles; respect for the rights, honor, dignity of a child, empathetic attitude towards students; ability to determine the abilities, preferences of students and the desire to help them, the ability to create and maintain an atmosphere of respect in the classroom team, understanding, creative cooperation; balanced attitude to the difficulties of the profession; purposeful development of the system of knowledge, practical skills and abilities in the activity of the teacher; the desire to make students and parents happy; persistent interest in self-knowledge and self-development methods, etc [4].

The teachers' instrumental values are politeness, tact; reliability; goodwill; self-discipline, self-organization, the ability to mobilize the resources to accomplish hard and time-consuming work; the ability to develop realistic plans, a program of self-education for a long time and effectively implement it into the process of education; desire to acquire psychological knowledge, to develop appropriate skills; the ability to acquire new competence and skills etc.

The psychological peculiarities of the development of spiritual values of teachers are the consideration of the cognitive, emotional, motivational processes, the actualization of the higher mental functions of the individual (consciousness, self-consciousness, will) and the psychological mechanisms of the spiritual development of the individual and represent: a conscious understanding of the need for changes and transformations of the inner world personality for the better, an idea of his ideal image; assimilating the system of necessary knowledge, finding the truth; a sense of need to help those who are in need; awareness of personal psychic states, finding vital senses and realizing their potential in socially useful activities [4].

The prospect of further research work is seen in the in-depth study of the interaction of the components of the structure of the individual in the process of forming the spiritual values of teachers, in modifying and improving the educational programs, developing innovative technologies that would contribute to the formation and development of spiritual values of teachers and students

REFERENCES

1. Loek Halman (2008). Values. Tilburg University, Tilburg, The Netherlands.
2. E Golovakha, A.Kronik (1984) .Psychological time of personality. Kiev: Naukova dumka, 1984.
3. N. Tkachova (2006). Axiological approach to the organization of the pedagogical process in a comprehensive educational institution: [monograph]. Lugansk: Caravel Publishing House, 2006. - 300 p.
4. O. Shkirenko (2016), Development of spiritual potential and values of future teachers in the process of professional training / Theory and methodology of vocational education: electr. Sciences. profession. magazine. - No. 9 (1), 2016. - Access Mode: <http://tmpe.eor.by/index.php/editions/131-edition-9>

Horoshko Valentyna Valentinovna, candidate of law,
Odessa state university of internal affairs

Rusavskiy Volodymyr Oleksiiovych, magistrate listener
Odessa state university of internal affairs

Danich Maryna Anatolivna, magistrate listener
Odessa state university of internal affairs

ILLEGAL ENGAGEMENT: MODERN CHALLENGES IN UKRAINE

Along with the military conflict in the East and the low standard of living of citizens, corruption at the present time of the development of Ukrainian statehood takes the place of a complex social phenomenon, which not only undermines the established democratic system of Ukraine, but also negates all legal institutions, threatens fundamental constitutional principles, legal principles, equality of rights and freedoms of person, undermines social justice and legitimacy of state authorities and local self-government. This position is confirmed by the annual rating of the countries of the world, compiled by an international anti-corruption organization Transparency International, which based on the level of corruption and on the estimates of entrepreneurs and analysts. By 2018, Ukraine ranks 126th (out of 182 eligible countries), along with third world countries such as Mali and Djibouti [1].

In this context, criminal protection of public relations arising of their powers by the relevant state and local authorities is particularly important. Article 20 of the UN Convention against Corruption [2] reads as follows: «Subject to its constitution and the fundamental principles of its legal system, each State Party shall consider adopting such legislative and other measures as may be necessary to establish as a criminal offence, when committed intentionally, illicit enrichment, that is, a significant increase in the assets of a public official that he or she cannot reasonably explain in relation to his or her lawful income». This Convention was ratified by the Law of Ukraine N 251-V (251-16) from 18.10.2006 [3], and comply with the provisions stated therein, in particular, the illegal enrichment was criminalized, the responsibility for which was enshrined in Article 368-2 of the Criminal Code of Ukraine [4].

This norm existed almost 8 years before its decriminalization. In December 2017, 59 People's Deputies of Ukraine raised the issue of the constitutionality of Article 368-2 of the Criminal Code of Ukraine, namely the provisions of the Constitution of Ukraine, which reflected in articles 1, 3, 8, 58, 61, 62, 63, 64, 129 of the Basic Law. On February 26, 2019, the Constitutional Court of Ukraine on this submission made a decision to recognize article 368-2 of the Criminal Code of Ukraine as not in conformity with the Constitution of Ukraine. As a result, this act lost the legal consequence of its commission – criminal penalty. The author of this thesis has already considered the issue of decriminalization of illicit enrichment as early as March 2019, but as a result of state-building activities of government bodies, on 29.08.2019 a bill under No. 1031 was registered, which should criminalize illicit enrichment and which is identified by the President as urgent. Currently, this legislative act is undergoing a legislative procedure, namely on

November 8, 2019, it was sent for signature by the President, which as of 22.11.2019 didn't sign it [5].

The process of returning to the illicit enrichment of the status of crime was preceded by the reaction of the society in Ukraine and in the Western democracies, which was sharply criticized, this decision caused considerable damage to the legitimacy not only of the CCU, but also of the state as a whole. In particular, Transparency International and other signatories indicate: «Decriminalizing illegal enrichment, in fact, means ensuring the impunity of officials at the cost of significant financial problems for all Ukrainians. Main anti-corruption organizations urge the Constitutional Court not to jeopardize Ukraine's future because of the desire of the political elite to plunder the country with impunity» [6]. The Director of the National Anti-Corruption Bureau notes: «Canceling the article on illicit enrichment is a step back in anti-corruption reform of Ukraine» [7]. Indeed, as of March 28, 2019, criminal proceedings were closed and investigations were conducted on the basis of this article. The total amount of herbs investigated by the NABU detectives in these cases amounted to over UAH 500 million [7]. The G7 and the World Bank in a joint statement assert: «This weakened the impact of the entire anti-corruption architecture, including the Supreme Anticorruption Court, which should soon be created and expected to rule on a large number of cases of illicit enrichment, and also affected on ability of the National Anti-Corruption Bureau to investigate corruption in higher echelons of power. Ongoing investigations and prosecutions for illicit enrichment gave hope for the prosecution of those who used their official position for personal enrichment» [8].

Analyzing the reaction of society, we see that such a reshuffle with the legal entrenchment of illicit enrichment is nothing but lobbying for the interests of those interested in it. Purpose achieved, suspects (accused) prosecuted to criminal proceedings on grounds of illicit enrichment by virtue of article 15 of the International Covenant on Civil and Political Rights, they are deprived of criminal prosecution by the state. This conclusion makes it necessary to investigate the norm of illicit enrichment in close connection with the legal practice and the challenges of society.

REFERENCES

1. CORRUPTION PERCEPTIONS INDEX 2018. URL: <https://www.transparency.org/cpi2018>.
2. Convention Organization of Non-Governmental Organizations Against Corruption. URL: https://zakon.rada.gov.ua/laws/show/995_c16.

3. Law of Ukraine On Amendments to Some Legislative Acts of Ukraine on Responsibility for Corruption Offenses of April 7, 2011. N 3207-VI URL: <https://zakon.rada.gov.ua/laws/show/3207-17>.

4. Criminal Code of Ukraine : law of Ukraine from 15.04.2001 №2341-III. URL: <https://zakon.rada.gov.ua/laws/show/2341-14>.

5. Draft Law on Amendments to Certain Legislative Acts of Ukraine on Confiscation of Illegal Assets of Persons Authorized for State or Local Government Functioning and Punishment for Acquiring Such Assets dated 29.08.2019 under No. 1031. URL: https://w1.c1.rada.gov.ua/pls/zweb2/webproc4_1?pf3511=66264.

6. The unconstitutionality of "illicit enrichment" will mean amnesty for all officials. URL: <https://ti-ukraine.org/news/nekonstytutsijnist-nezakonnogozbagachennya-oznachatyme-amnistiyu-dlya-vsih-posadovtsiv/>.

7. Abolishing the article on illicit enrichment is a step back in anti-corruption reform of Ukraine. URL: <https://nabu.gov.ua/novyny/skasuvannya-statti-pronezakonne-zbagachennya-krok-nazad-v-antikorupciyniy-reformi-ukrayiny>.

8. The recent abolition of liability for illicit enrichment in the Criminal Code is a significant defeat in the fight against corruption in Ukraine. URL: <https://www.ukrinform.ua/rubric-politics/2652592-g7-ta-svitovijbankzaklikaut-ukrainu-kriminalizuvati-nezakonne-zbagacenna.html>.

Грабильнікова О.А., к.ю.н.

Дніпровський національний університет імені Олеся Гончара

Бідков В'ячеслав, студент

Дніпровський національний університет імені Олеся Гончара

ПРИНЦИПИ ФУНКЦІОНУВАННЯ СИТЕМИ ОРГАНІВ І УСТАНОВ ЮСТИЦІЇ В УКРАЇНІ

Розгляд правозахисної природи юстиції неможливий без визначення принципів цього інституту, або базисних, первинних засад його існування, які опосередковують закономірність такого існування і взаємний зв'язок цього явища з іншими правозахисними явищами.

Для поглибленого розгляду принципів засад функціонування юстиції пропонується провести класифікацію принципів цього інституту за змістовим критерієм, тобто враховуючи основні правові та організаційні складові розглядуваного інституту.

Загальні принципи відображають головні цільові пріоритети та найбільш загальні засади створення й функціонування юстиції у соціально-правовому середовищі. До цих принципів можна віднести наступні.

1. *Принцип системного (комплексного) функціонування.* Цей принцип є підтвердженням того факту, що юстиція, по-перше, є самостійною системою, яка складається з правових, організаційних і процесуальних засобів досягнення правозахисної мети, по-друге, вона є складовою більш глобальної системи державно-правового захисту громадян, з функціонально визначеним місцем у цій системі, і, по-третє, одним з інститутів, які складають систему оновленого адміністративного права України.

2. *Принцип законності* відображає положення ст. 8. Конституції України [1], за якою в Україні визнається і діє принцип верховенства права, й виокремлює два головних чинники, які визначають правову природу юстиції.

Цей принцип характеризує правозахисну спрямованість функціонування юстиції, тобто даному суто правозахисному інструменту, який не може мати нічого спільного з розв'язанням питань про накладання стягнень на громадян, притаманна функція забезпечення законності в державному управлінні, передусім з точки зору дотримання суб'єктивних прав громадян; стосується безпосередньо режиму адміністративно-юстиційної діяльності.

3. *Принципи демократичності, гласності й транспарентності (прозорості)* підтверджують:

— загальну соціальну доступність цього правозахисного інструменту незалежно від будь-яких суспільно-біологічних відмінностей громадян;

— об'єктивну необхідність громадського інформування про ситуацію, яка склалася у зв'язку з дотриманням прав і свобод громадян органами державного управління;

— можливість для громадян вказувати на недоліки актів управління з точки зору задоволення ними правозахисних вимог і на шляхи розв'язання адміністративно-конфліктних ситуацій;

— якісне надання громадянам адміністративних послуг органами юстиції.

4. *Принцип публічно-правової обумовленості* характеризує природу правовідносин, в яких засобами юстиції підтримується належний правозахисний стан, тобто йдеться про публічно-правові відносини, до яких належать і правовідносини, що виникають у сфері державного управління.

5. *Принцип доцільності* вказує на необхідність підпорядкування організаційних, процесуальних та інших складових інституту юстиції його загальній правозахисній меті.

6. *Принцип науковості*, який означає вимогу наукової обґрунтованості діяльності органів Державної виконавчої служби і її посадових осіб, впровадження на підставі наукових розробок рекомендацій та передового практичного досвіду в діяльність органів Державної виконавчої служби найбільш досконалих та ефективних форм і методів роботи; недопустимість керування без компетентності, повного знання предмета та науки управління; керівники органів Державної виконавчої служби повинні приділяти значну увагу при вирішенні проблем управління залученню фахівців для розробки проекту рішення, отримання висновків компетентних наукових установ чи окремих вчених.

Друга група принципів – це **організаційні принципи**, які стосуються організаційних засад функціонування системи юстиції. Серед них слід назвати наступні.

1. *Принцип територіальності*. Даний принцип означає, що юрисдикція окремих організаційних ланок юстиції поширюється на певні території.

2. *Принцип автономності й спеціалізації*. Цей принцип вказує як на організаційну несумісність органів юстиції з органами так званої «активної» публічної адміністрації, так і на певну автономію й спеціалізацію в межах системи органів та установ юстиції в Україні. Крім того, ці принципи вказують на особливості кадрового підбору осіб, які покликані реалізовувати функції, покладені на вищевказані органи.

3. *Принцип єдності й інстанційності*. Органи юстиції утворюють єдину збалансовану систему зі структурним розподілом на відповідні інстанційні установи.

4. *Принцип реординації*. Реординація реалізується шляхом, з одного боку, надання громадянам (як підвладним об'єктам) права вимагати від керівних, владарюючих суб'єктів належної поведінки щодо забезпечення прав і свобод громадян, а з іншого - покладання на цих суб'єктів чітких обов'язків щодо неухильного виконання зазначених вимог громадян. Нове адміністративне право прагне до того, щоб громадянин став рівноправним учасником відносин з державою. Принцип реординації передбачає встановлення рівних прав щодо вимагання належної поведінки з обох сторін, а також рівного юридичного захисту цих прав у разі їх порушення [2, с. 12].

5. *Принцип субординації*, який проявляється в відносинах підпорядкованості органів юстиції між собою.

6. *Принцип комбінування*, що спрямований на недопущення дублювання і паралелізму в управлінській діяльності структурних підрозділів Державної виконавчої служби, непогодженості між ними, наявності зайвих проміжних ланок, відсутності, недостатності та застарілості правової регламентації їх статусу.

7. *Принцип професіоналізму і компетентності* посадових осіб Державної виконавчої служби включає в себе чинники, різні за своєю сутністю, але взаємообумовлені і взаємопов'язані. Дотримання принципу професіоналізму і компетентності зобов'язує посадових осіб Державної виконавчої служби: бути постійно готовими до здійснення посадових повноважень; добре знати предмет власної державно-службової діяльності; знати свої обов'язки і права, повною мірою і якісно здійснювати функції і повноваження, передбачені законодавством і посадовими положеннями та інструкціям; володіти правилами і процедурами діяльності в органах Державної виконавчої служби; мати загальну і спеціальну професійну підготовку; знати юридичні і морально-етичні норми у сфері державної служби і виконавчого провадження зокрема.

8. *Принцип персональної відповідальності* посадових осіб Державної виконавчої служби займає особливе місце у системі принципів і відіграє важливу роль у практичній реалізації завдань і функцій Державної виконавчої служби. Даний принцип закріплює саме юридичну відповідальність: кримінальну, адміністративну, дисциплінарну, цивільно-правову. У першу чергу посадова особа органів Державної виконавчої служби несе відповідальність за невиконання або неналежне виконання своїх службових обов'язків. Для практичної реалізації цього принципу важливе значення має порядок оскарження дій посадової особи Державної виконавчої служби.

Підсумовуючи, слід зауважити, що наведена вище класифікація, як і всі інші, має умовний характер і може бути з часом переглянута.

Таким чином на основі аналізу нормативно-правових актів проаналізовано загальні повноваження та компетенція органів та установ юстиції України.

За 90 років українська юстиція пройшла складний шлях у своєму розвитку. І сьогодні коло повноважень Міністерства юстиції постійно розширюється і вдосконалюється. Міністерство послідовно і виважено продовжує роботу з реформування галузі з метою утвердження демократичних засад розвитку суспільства, верховенства права, принципів справедливості та гуманізму,

пріоритету прав і свобод людини і громадянина, становлення повноцінного громадянського суспільства.

Коло повноважень органів юстиції на даний час надзвичайно широке, їхня діяльність має багатогранний характер. Тому Міністерство юстиції послідовно і виважено здійснює радикальне реформування своєї галузі.

Завдяки проведенню протягом 2011-2019 років реформування органів та установ юстиції, їх повноваження розширилися у напрямку архівної справи, банкрутства, захисту персональних даних, засвідчення електронного цифрового підпису; були створені нові центральні органи виконачої влади, діяльність яких спрямовує та координує Міністр юстиції.

Проте, як вбачається, вказані повноваження є не досить широкими, не відповідають світовому досвіду та доцільно буде їх розширення шляхом включення в структуру органів юстиції колишніх паспортних столів (функцій щодо реєстрації місця проживання, покладених на органи Державної міграційної служби України), адресного бюро.

Список літератури

1. Конституція України // Відомості Верховної Ради України. – 1996 р. – № 30. – Ст.141.

2. Бандурка О.М., Пушкін О.А. Права і свободи людини та громадянина, судовий їх захист // Концепція розвитку законодавства України: Матер. наук.- практ. конф. (Київ, Ін-т законодавства Верховної Ради України, травень 1996 р.) / За ред. В.Ф. Опришка. – К., 1996. – 510 с

Кравченко Анна Станіславівна, к.е.н., доцент
ДВНЗ «Університет банківської справи»

ПАРАДИГМА ЦИФРОВІЗАЦІЇ ФІНАНСОВОГО РИНКУ

Ефективність функціонування фінансового ринку залежить від політичних, економічних, військових, техногенних детермінантів. Безпосередній вплив на розвиток сучасного фінансового ринку, здійснює належне ринково-конкурентне середовище, цифровізація суспільства, застосування науково-практичних підходів для ефективізації ринкової фінансової діяльності.

Аналіз основних досліджень показав, відсутність застосування цілісного та системного підходу, щодо розкриття парадигми ефективізації та цифровізації фінансового ринку, чому присвятили свої праці В. Русінов, Дж. Сорос, М. Берзон, О.

Буянова, Й. Шумпетер, В. Міловідов та інші, проте зазначене питання потребує подальшого дослідження.

В. Русінов стверджує [1, С. 135-137], що нейронні мережі можуть використовуватися в фінансових додатках і надають можливості моделювання фінансових прогнозів та виявляють нелінійні залежності без апріорних знань про основну модель і проводить паралелі, щодо використання нейромереж та обмеженості людських можливостей в опрацюванні інформації, відповідно ефективності ринку. Акцентує, що в період некереваності світових фінансових процесів традиційні методи не спроможні розпізнати зміни та чіткі тенденції на ринку і тому, такий метод надає можливість розкриття образів та висновків правил, що використовується в технічному аналізі фінансового ринку.

Дж. Сорос вважає [2, С. 37], що новою парадигмою розуміння фінансового ринку та макроекономічного середовища є модель ефективного ринку, яка поєднує теорію рівноваги з концепцією рефлексивності. Заначає, що концепція рефлексивності не спростовує висновки теорії рівноваги, яка постає аксиоматичною системою, навпаки доповнює її. Уточнює, що теорія рівноваги надає загальні висновки, а концепція рефлексивності доповнює історичними змінами всі процеси (в свою чергу динаміка часу є історичним виміром, який може прагнути до рівноваги, або ні).

Й. Шумпетер, розкривав теорію економічних циклів (коливання ділової економічної активності, що повторюється рецесією та підйомом, як «поворотних точок»), як апарат інструментів теоретичного та статично-економічного аналізу[3].

В. Міловідов, визначає парадигму функціонування фінансового ринку майбутнього, крізь фінансовий нетворкінг (зокрема краудфандінг), інформаційно-комунікаційну мережу, фінансовий інжиніринг [4, С. 131-154].

Літературний аналіз гіпотез ефективного фінансового ринку, показав відсутність застосування цілісного та системного підходу.

Новітня парадигма функціонування фінансового ринку, зокрема його цифровізації окреслює: концептуальні положення (вдосконалення нормативно-правової бази, щодо регламентування ефективного функціонування фінансового ринку, його сегментів, діяльності його учасників та створення і використання інноваційних цифрових фінансових інструментів, технологій; вдосконалення інституційних структур шляхом уніфікації, переавантаження зміцнення їх стійкості та фінансове оздоровлення; динамічний розвиток фінансового ринку,

збільшення обсягів трансферу фінансових ресурсів; оптимізація структури фінансових операцій, сприяння підвищенню рівня ділової активності, удосконалення методів управління фінансовими ризиками; забезпечення цілісності, прозорості, ефективного регулювання), принципи (фінансова та юридична безпека суб'єктів; прозорість фінансових процесів; фінансова та юридична свобода суб'єктів; цілісна система функціонування; централізована система функціонування; ефективне функціонування; стійкість; динамічний розвиток; інституційний розвиток; удосконалення нормативно-правової бази; ефективне регулювання; глобалізація; уніфікація; консолідація; цифровізація фінансових інструментів; цифровізація фінансових операцій; цифровізація майнових прав.

В сучасному світі, економічні процеси набувають постійної трансформації від глобалізації до цифровізації. Фінансовий ринок є основною ланкою національної економіки, від його ефективного функціонування та розвитку залежить добробут суспільства. Для формування сучасної потужної фінансової системи держави, постає необхідність проведення інтеграційних процесів в глобальний кіберфізичний фінансовий простір та вироблення новітніх інноваційно-інформаційних фінансових технологій, цифрових фінансових інструментів, послуг, інституцій, шляхом створення належної економіко-правової архітектури цифрового фінансового ринку.

Список літератури

1. Русинов В. Финансовый рынок: Инструменты и методы прогнозирования // Учеб. пособ.- 2000. - 215 с.
2. Сорос Дж. Кризис мирового капитализма // Учеб.пос. - 1999. - 262 с.
3. Й. Шумпетер. История экономического анализа / Учеб. Пос.- 2004 г. (Т.1.).- 496 с.
4. Миловидов В. Д. Будущее финансового рынка // Проблемы национальной стратегии.- 2017.-№ 5(44).- С.131-154.
5. Джусов А. Альпаков С. Цифрова економіка: структурні зрушення на міжнародному ринку капіталу – [Електронний ресурс]. – Режим доступу: <https://www.researchgate.net/publication/322644079>.

Алфьорова Тетяна Миколаївна, к.ю.н., доцент
Вищий навчальний приватний заклад «Дніпровський
гуманітарний університет»

Гарбар Ксенія Дмитрівна, студентка
Вищий навчальний приватний заклад «Дніпровський
гуманітарний університет»

Чернуха Анастасія Андріївна, студентка
Вищий навчальний приватний заклад «Дніпровський
гуманітарний університет»

ЩОДО СПІВВІДНОШЕННЯ РЕЖИМУ ОКРЕМОГО ПРОЖИВАННЯ ПОДРУЖЖЯ ТА РОЗІРВАННЯ ШЛЮБУ

Згідно зі статтею 119 Сімейного кодексу України, за заявою подружжя або позовом одного з них суд може постановити рішення про встановлення для подружжя режиму окремого проживання у разі неможливості чи небажання дружини і (або) чоловіка проживати спільно [1].

Сепарація (від лат. Separatio – відокремлення, розлучення, розділення) в сімейному праві означає позбавлення подружжя, винного у встановленні цього режиму, «права на спільне ложе і стіл» [2, с.26].

Ставлення українських науковців до інституту сепарації є вкрай неоднозначним. З.В. Ромовська підкреслює доцільність цього інституту: «Сепарація – це перший крок до припинення шлюбу, це санкція, але вона дає надію на відновлення повноцінних подружніх стосунків» [3, с.33].

Позитивно ставиться до норм про окреме проживання С.М. Лепех, наголошуючи: «Якщо цей інститут дозволить вберегти хоча б якийсь відсоток одружених від прийняття поспішних, невважених рішень розірвати шлюб, це стане незаперечним обґрунтуванням необхідності правового регулювання механізму функціонування поряд з іншими ще й такого нового елементу свободи шлюбу, як сепарація» [4, с.131].

Противники режиму окремого проживання подружжя, зокрема розробники науково-практичного коментаря до Сімейного кодексу України під редакцією Ю.С. Червоного, наголошують на тому, що чоловік і жінка, які є подружжям, не порушуючи правил про спільне вирішення питань життя сім'ї, можуть мати різне місце проживання відповідно до законодавчого принципу вільного

вибору місця проживання, який закріплений у статті 33 Конституції України та статті 29 Цивільного кодексу України, і для цього немає необхідності застосовувати режим окремого проживання подружжя.

М.І. Пришляк зауважує, що режим окремого проживання подружжя не впливає і на провадження існування сім'ї, адже відповідно до статті 3 Сімейного кодексу України, подружжя вважається сім'єю і тоді, коли дружина та чоловік у зв'язку з навчанням, роботою, лікуванням, необхідністю догляду за батьками, дітьми та з інших поважних причин не проживає спільно [5, с.126].

Критично ставилася до сепарації І.В. Жилінкова, вважаючи, що, в принципі, важко уявити широке застосування норм про окреме проживання подружжя на практиці. Якщо між сторонами сімейні відносини фактично припинилися, то навряд чи можна очікувати, що вони звернуться до суду для встановлення режиму окремого проживання. Такий режим, на її думку, більш актуальний для країн, у яких заборонене розлучення. Там окреме проживання може застосовуватися як альтернатива розірвання шлюбу.

На противагу цій тезі слід зазначити, що на сучасному етапі розвитку сімейного законодавства у світі заборона розлучень вже практично не зустрічається, а широке застосування інституту сепарації у різних країнах дозволяє зробити висновок про доцільність його існування паралельно з інститутом розлучення. На нашу думку, щодо обмеженості інституту сепарації і його застосування лише як замітника розлучення, то слід говорити про країни, в яких розлучення є проблематичним, але в жодному разі не забороненим. Також не слід забувати про численні норми в іноземному законодавстві щодо сепарації протягом певного терміну як підстави для розлучення.

Так, відповідно до п. 1 ч. 1 ст. 3.55 Цивільного кодексу Литви у разі тривалості сепарації більше одного року кожен з подружжя може подати заяву про розірвання шлюбу. Згідно зі ст. 39 Акта сімейних процедур Нової Зеландії єдиною підставою для подання заяви про розлучення є непоправний розпад шлюбу. Такий стан вважається доведеним і не потребує інших доказів, якщо суд встановить, що сторони проживають окремо протягом двох років до подання заяви про розірвання шлюбу. Рішення про встановлення сепарації чи сепараційна угода (укладена у письмовій чи усній формі), чинна протягом двох років на момент подання заяви про розлучення, може додаватися як доказ окремого проживання протягом відповідного строку.

Зовсім виключити норми, які стосуються інституту сепарації, пропонує Б.К. Левківський, наголошуючи на тому, що на нинішньому рівні розвитку сімейного законодавства режим окремого проживання став непотрібним. Науковець вважає, що ст. 119 СК України суперечить ст. 56 цього Кодексу, яка закріплює право дружини і чоловіка на вільний вибір місця свого проживання. Б.К. Левківський зазначає: «Якщо чоловік і жінка не бажають продовжувати сімейно-шлюбні відносини, не бажають вести спільне господарство, спільне народження та виховання дітей, тобто якщо сім'я фактично розпалася і не виконує своїх функцій, чи потрібно зберігати «видимість шлюбу»?» [10, с.300].

Ми не підтримуємо таку точку зору. Вважаємо, якщо існує шанс зберегти таким чином хоч невеликий відсоток сімейних пар, то ним необхідно скористатися. Адже іноді розірвання шлюбу стає занадто поспішним, необдуманим рішенням. Тому правове регулювання режиму окремого проживання подружжя безсумнівно є необхідним.

Актуальним залишається питання співвідношення режиму окремого проживання подружжя та розірвання шлюбу за законодавством України. Так, виділяють три моделі сепарації у різних країнах: 1) ґрунтується на самостійності інститутів сепарації та розірванні шлюбу; 2) модель, під час застосування якої не розрізняють підстав для сепарації та розірвання шлюбу, саме подружжя повинно зробити вибір щодо застосування того чи іншого інституту; 3) модель, яка виходить із визнання безпосередньої залежності розірвання шлюбу від сепарації, тобто той із подружжя, хто бажає розірвати шлюб, повинен деякий час знаходитись у стані сепарації, оформленої рішенням компетентного органу [7, с. 117-118].

Отже, за законодавством України інститути окремого проживання і розірвання є самостійними, оскільки встановлені різні підстави їхнього застосування, а саме рішення про розірвання шлюбу суд приймає, якщо його подальше збереження суперечить істотним інтересам одного з подружжя чи їхніх дітей, а підставою для встановлення режиму окремого проживання подружжя є неможливість чи небажання дружини і (або) чоловіка проживати спільно. Також режим окремого проживання подружжя та розірвання шлюбу породжують зовсім різні правові наслідки.

Список літератури

1. Сімейний кодекс України. - [Електронний ресурс]. - Режим доступу: <http://zakon.rada.gov.ua/laws/show/2947-14>

2. Липець Л. В. Сепарація (режим окремого проживання) подружжя в Україні та світі / Л. В. Липець // Юридична наука. 2015. № 7. С. 26-40

3. Ромовська З.В. Закон і сімейні відносини / З.В.Ромовська // Юридична наука 2005. № 6 (42) [Електронний ресурс]. - Режим доступу: газета <http://www.yur-gazeta.com>

4. Лепех С. Інститут сепарації: проблеми застосування / С. Лепех // Право України. 2017. №3 С. 130-136

5. Старчук О.В. Встановлення режиму окремого проживання подружжя нотаріусом / О.В. Старчук // Науковий вісник Херсонського державного університету. 2016. № 6. С. 125-127

6. Білик О.О. Встановлення і припинення режиму окремого проживання in подружжя: шляхи вдосконалення правового регулювання / О.О. Білик / Держава і право. 2017. № 60. С. 298-305

7. Лежнева Т. М. Поняття та зміст режиму окремого проживання подружжя / Т. М. Лежнева, С. В. Черноп'ятов // Право і суспільство. 2010 №6. С. 117-121

УДК 343.98

Савельєва Ірина Валеріївна, старший викладач
Херсонський факультет Одеського державного
університету внутрішніх справ

ПИТАННЯ ПРОТИДІЇ ВИКОРИСТАННЯ ШТУЧНОГО ІНТЕЛЕКТУ У ПІДРОБЦІ МОВЛЕННЯ ОСОБИ ПРИ ВЧИНЕННІ КРИМІНАЛЬНИХ ПРАВОПОРУШЕНЬ

Аудіозаписи усного мовлення осіб досить часто стають об'єктами криміналістичних досліджень у кримінальних провадженнях. Вони можуть бути отримані в результаті проведення слідчих, оперативно-розшукових дій, а також можуть бути надані учасниками кримінального процесу у порядку надання доказів. При проведенні криміналістичної експертизи аудіозапису та відеозапису зі звуковими доріжками перед експертами ставляться питання щодо оригінальності наданого запису та виявлення ознак монтажу, а також щодо належності голосу/мовлення, наявного на записі, конкретній людині.

Фальсифікація аудіозаписів проводиться внесенням до них якісних та/або кількісних змін, зокрема доповнення іншим записом в будь-якому місці фонограми, стирання частини запису,

перериванням запису під час фіксування події, заміну мовлення однієї особи мовленням іншої тощо[1, С.140].

Часто для фальсифікації аудіозаписів використовується монтаж, тобто об'єднання за допомогою технічних засобів окремих частин фонограми в єдине ціле шляхом видалення, додавання, переривання і переміщення місцями окремих фрагментів запису.

З технічної точки зору розрізняють такі види монтажу:

1. Механічний монтаж, тобто такий що здійснюється шляхом механічного об'єднання частин носія. Нині практично не зустрічається, оскільки такі носії як магнітна стрічка є морально застарілими і не використовуються в сучасному суспільстві.

2. Електронний монтаж є об'єднанням аудіозапису з частин аналогового (безперервного) відображення інформації про оточуючий світ.

3. Цифровий монтаж здійснюється шляхом об'єднання частин цифрового відображення інформації про оточуюче середовище.

Усі зазначені види фальсифікації аудіозаписів добре знані і щодо них експерти-криміналісти мають на озброєнні методики виявлення фактів підробки.

Новітні розробки штучного інтелекту кидають нові виклики у цій галузі.

Так у грудні 2019 року українська компанія Respeecher повідомила, що досягла певних успіхів в імітації/підробці мовлення людини. У Массачусетському інституті технологій шляхом поєднання штучного інтелекту від Respeecher, який здатний синтезувати голос особи та штучний інтелект від компанії Sanny AI, який здатний змінювати рухи губ та міміки особи на відеозаписі, створили підроблений запис промови колишнього президента США Ніксона. У листопаді 2019 року цей запис у повній версії представлений на Міжнародному фестивалі документального кіно в Амстердамі[2].

Процес створення підробки відбувається в кілька етапів:

1. Створення базових аудіодоріжок автора голосу та актора, які вимовляють один і той самий текст.

2. Штучний інтелект аналізує голоси, виявляючи спільні та відмінні риси.

3. Створення проміжної аудіодоріжки - актор зачитує новий текст.

4. Штучний інтелект перетворює голос актора на голос автора в оновленому тексті.

На даний час програмі для ефективної роботи потрібен запис тривалістю 1 годину, що дозволить їй отримати інформацію щодо

достатнього розмаїття слів та звукосполучень, а також про мовленнєві особливості особи.

Як зазначає співзасновник Respeecher О. Сердюк потенційні можливості використання Respeecher здаються мало не безмежними, передусім, у сфері розваг: від кіно і реклами до індустрії відеоігор [3]. Та не слід забувати, що злочинці дуже вдало використовують новітні технології для вчинення злочинів. Сфера такого використання не обмежиться локальними злочинами, але може перейти також у міжнародну площину.

Таким чином, ідеться не про підробку носія інформації та маніпуляції з ним, адже аудіозапис в такому випадку буде оригінальним, ідеться про підробку самої інформації, приписування особі висловлювань, яких вона ніколи не вимовляла.

Оскільки використання таких можливостей штучного інтелекту зі злочинною метою є лише питанням часу, потрібно подбати про методику протидії з боку держави. Для полегшення роботи правоохоронних органів вважаємо за необхідне внести систему цифрове маркування, щоб виготовлені за допомогою штучного інтелекту аудіозаписи було легко відрізнити від аудіозаписів мовлення людини-власника голосу.

Список літератури

1. Криміналістика : підручник : у 2 т. Т. 1 / за заг. ред. А. Ф. Волобуєва, Р. Л. Степанюка, В. О. Малярової ; МВС України, Харків. нац. ун-т внутр. Справ, Харків, 2018. 384 с.
2. DJ Pangburn Artists Used Deepfake Tech to Tell Alternate Moon Landing History. *Vice* Nov 25 2019, https://www.vice.com/en_us/article/kz4dy9/deepfake-nixon-fake-moon-landing (дата звернення 07.02.2020).
3. Савченко Г. Штучний інтелект може імітувати ваш голос. Його створили українці, і ось як це працює. *BBC News Україна* 22 грудня 2019, https://www.bbc.com/ukrainian/features-50850890?at_custom3=BBC+News+Ukraine&at_custom4=DB775480-249A-11EA-AB75-34093A982C1E&at_custom2=%5BFacebook%5D&at_custom1=%5Bpost+type%5D&at_campaign=64&at_medium=custom7&fbclid=IwAR2sR-bC9WNx1Vq0x1pSrf2fCG6_ElaRM7FBV5IfURg01lnOJHzm9jMtmBQ (дата звернення 07.02.2020).

Корунчак Лариса Анатоліївна, к.ю.н.
Херсонський факультет Одеського державного
університету внутрішніх справ

КОРУПЦІЯ ЯК СОЦІАЛЬНЕ ЯВИЩЕ

У сучасному світі розгляду поняття корупції та боротьбі з нею приділяється все більше уваги. Сам феномен корупції з'явився майже одночасно з появою держави як соціального інституту та її апарату управління. В українському законодавстві цей термін введений наприкінці 80-х років ХХ століття, до цього зазвичай вживались поняття «хабарництво», «зловживання службовим становищем» та ін.

Відповідно до статті 1 Закону України «Про запобігання корупції» під корупцією визнається використання особою наданих їй службових повноважень чи пов'язаних з ними можливостей з метою одержання неправомірної вигоди або прийняття такої вигоди чи прийняття обіцянки/пропозиції такої вигоди для себе чи інших осіб або відповідно обіцянка/пропозиція чи надання неправомірної вигоди особі, визначеній як суб'єкт корупційного правопорушення, або на її вимогу іншим фізичним чи юридичним особам з метою схилити цю особу до протиправного використання наданих їй службових повноважень чи пов'язаних з ними можливостей.

Коло суб'єктів корупційного правопорушення є досить великим, що свідчить про широку розповсюдженість цього явища в суспільстві. За його вчинення законом встановлено кримінальну, дисциплінарну та/або цивільно-правову відповідальність.

Корупція є складним явищем, тому надати єдине визначення цього феномена складно.

Як відмічає Трепак В.М., корупція є одним з елементів соціальної дійсності, вплив якого поширюється на переважну більшість населення практично в усіх країнах світу, девальвуючи систему соціальних цінностей і пріоритетів, потреб та інтересів, практично всіх сфер суспільного життя та форм суспільної свідомості. Вплив історичної та національної специфіки зумовлює різне розуміння корупції як явища та її трактування в законах і нормативних актах. Розвиток корупційних економічних відносин у системі взаємодії держави й суспільства виникає як результат неефективності діючих інститутів, що змушують індивіда шукати

паралельні шляхи реалізації власних економічних інтересів. Зазвичай неефективність інститутів зумовлена невідповідністю правових і законодавчих норм об'єктивним законам розвитку національного господарства [1, с.182-188].

В.Д. Гвоздецький зауважує, що соціальна сутність корупції спостерігається в наступному: 1) корупція має соціальну зумовленість (є продуктом соціального життя, коли відокремлення управлінських функцій у різних сферах породжує в посадовій особи можливість розпоряджатися ресурсами та приймати рішення не в інтересах суспільства, а виходячи зі своїх корисливо-егоїстичних мотивів); 2) має свою соціальну ціну, яку платить суспільство за існування корупції, істотно впливає на найважливіші соціальні процеси; 3) має історичні витоки й глобальний характер, є правовим, економічним, політичним, психологічним і моральним явищем; 4) має властивість пристосовуватись до соціальних реалій, постійно мімікрувати й видозмінюватися. Конкретні вияви цього соціального явища отримують правову та моральну оцінку з боку держави й суспільства, що теж свідчить про соціальну сутність корупції. Корупція характеризує основні соціальні процеси, які відбуваються в державі та суспільстві, у ній відображаються найбільш значущі для держави та суспільства проблеми [2, с.139].

Серед ідентифікуючих ознак корупції Трепак В.М. виділяє: 1) належність до соціальних явищ; 2) системність. Корупційні зв'язки в корумпованих системах прив'язуються до тих місць соціального простору, де відбувається локалізація фінансових ресурсів і відповідних управлінських функцій. Внутрішня стійкість корупційної системи зумовлена жорсткими внутрішніми зв'язками її елементів, створенням тісних особистих відносин і кругової поруки чиновників, котрі продають власні адміністративні можливості. Корупційній системі притаманна внутрішня стійкість насамперед за рахунок ієрархізації, виділення рівнів корупційних зв'язків; 3) дисфункція процесів соціального управління в усіх сферах життя суспільства як наслідок корупції. Сутність корупції полягає в тому, що вона спотворює суспільні відносини, руйнує нормальний порядок речей у суспільстві, у результаті чого відбувається «псування», «корозія» влади. Відтак влада, носієм і єдиним джерелом якої є народ, починає використовуватися на шкоду суспільству й державі; 4) виявляється як множинність корисливих зловживань службовими повноваженнями в державному, муніципальному й приватному секторах різних форм підкупу-продажності службовців. Сутність корупційних виявів є двоєдиною. З одного боку, вона полягає у використанні особою, що

здійснює ті чи інші управлінські функції, свого офіційного статусу з метою отримання незаконних переваг (продажність), а з іншого – у наданні особі переваг зацікавленим суб'єктом (підкуп). Розділяти, а тим більше протиставляти один одному ці складові корупційного механізму для пошуку найбільш ефективної моделі протидії їй недоречно; 5) прихований, таємний характер; 6) має соціально-конструктивний характер. Як корупція, так і корупційні правопорушення – поняття релятивні (відносні), конвенціональні («договірні»: як «домовляється» законодавці). Вони за своєю сутністю - соціальні конструкти, які лише частково відображають соціальні реалії [3, с.109-111].

У процесі соціального конструювання корупції зазвичай виділяють 4 складових: наявність безлічі фактів продажності державних службовців і посадових осіб; усвідомлення цих фактів як соціальної проблеми; криміналізацію деяких форм корупційної діяльності; реакцію політиків, правоохоронних органів, юристів, засобів масової інформації, населення на корупцію тощо.

Отже, корупція є складним багаторівневим явищем, яке має соціальну сутність, характерні ознаки, може розглядатися як певний соціальний конструкт. Корупція здійснює шкідливий вплив на економічну, політичну, соціальну та інші сфери суспільного життя, дискредитує право як регулятор суспільних відносин, обмежуючи права і свободи людини і громадянина, права і законні інтереси юридичних осіб. Не зважаючи на те, що явище це є універсальним, характерним для будь-якої держави, розуміння корупції як явища та її трактування в законах і нормативних актах зумовлюється історичною та національною специфікою.

Список літератури

1. Трепак В.М. Особливості дефініції поняття «корупція». *Науковий вісник національної академії внутрішніх справ*. Київ, 2015. №4(97). С.181-196.
2. Гвоздецький В.Д. Корупція як соціальне, психологічне і моральне явище. *Актуальні проблеми держави і права*. Одеса, 2012. Вип. 63. С.139–145.
3. Трепак В.М. Ідентифікуючі ознаки корупції: визначення й характеристика. *Науковий вісник Ужгородського національного університету. Серія Право*. Ужгород, 2015. №35. Частина II. Том 3. С.109-112.

Фейса Сніжана Василівна, к.мед.н., доцент

Ужгородський національний університет

ПП "Медичний центр "Інтерсоно"

Русановська Ольга Володимирівна, к.мед.н., доцент

ПП "Медичний центр "Інтерсоно", Ужгородський національний

університет

ДОЦІЛЬНІСТЬ ВИКОРИСТАННЯ СЕРОТОНІНУ У КОМПЛЕКСНОМУ ЛІКУВАННІ ПАЦІЄНТІВ З НЕАЛКОГОЛЬНОЮ ЖИРОВОЮ ХВОРОБОЮ ПЕЧІНКИ

Вступ. Неалкогольна жирова хвороба печінки (НАЖХП) – захворювання, яке проявляється накопиченням ліпідів в гепатоцитах, виникає на фоні надмірної маси тіла та потребує комплексного лікування з обов'язковим схудненням. НАЖХП є найчастішим захворюванням шлунково-кишкового тракту та одним із лідерів причин трансплантацій печінки у Європі. НАЖХП – захворювання, для якого характерна коморбідність, оскільки у більшості випадків виникає воно на фоні ожиріння, супроводжується не тільки порушенням вуглеводного та ліпідного обміну, а й змінами метаболізму вітамінів, мікроелементів, активацією факторів запалення та розбалансуванням антиоксидантного захисту(1).

Розроблено рекомендації щодо зміни способу життя та корекції харчового раціону пацієнтів з НАЖХП (2), згідно яких одним із основних підходів є схуднення на 10% від початкової маси тіла. Саме 10% є патогенетично обґрунтованим рівнем, що дозволяє відновити баланс основних ланок метаболізму без соматичного виснаження пацієнта (2). Проте, у осіб із НАЖХП та надлишковою масою тіла/ ожирінням за наявності особливостей психоемоційної сфери (3) під час схуднення часто виникають та поглиблюються схильність до депресії, формування комплексу неповноцінності, в результаті чого спостерігається ядове коло. Саме це є найчастішою причиною неуспішності лікування ожиріння та НАЖХП на його тлі (4)

Впродовж останнього десятиріччя з'явилися публікації про роль серотоніну в механізмах регуляції відчуття голоду та насичення, а також про його вплив на психоемоційну сферу осіб, що худнуть (4-10).

Мета роботи: провести інформаційний пошук та проаналізувати опубліковані праці щодо можливості та доцільності включення препаратів серотоніну в комплекс лікування пацієнтів із НАЖХП.

Матеріали та методи. Для досягнення поставленої мети проведено інформаційний пошук в базі MEDLINE з використанням ключових слів «неалкогольна жирова хвороба печінки», «ожиріння», «регуляція голоду та насичення», «серотонін», «схуднення» на англійській мові.

Результати. У англомовному сегменті бази Medline є багато публікацій про зміни рівня серотоніну в крові та тканинах мозку у осіб з ожирінням та пов'язаними з ним хворобами, в тому числі й НАЖХП. Знайдено до 2 тисяч публікацій про серотонін, з них близько 300 відображають зв'язок цієї біологічно активної речовини з явищем інсулінорезистентності

Серотонін пригнічує голод, стабілізує емоційний стан, покращує настрій (5-7). Особи з НАЖХП, маючи вищу кількість жиру в організмі, характеризуються нижчим рівнем серотоніну (7). При його дефіциті вживання легкозасвоюваних вуглеводів через короткий час приводить до підвищення рівня серотоніну в мозку, що може на деякий час компенсувати його нестачу. Це зменшує відчуття голоду та покращує настрій, але в осіб, які при цьому вживають надлишкову кількість калорійної та високовуглеводної їжі, поступово зростають і жирові відкладення (8).

На сьогодні відомо, що серотонін не тільки пригнічує відчуття апетиту, що відповідно веде до зменшення поступлення їжі, в т.ч. й висококалорійної, жирної, а й безпосередньо впливає на ліпідний метаболізм, оскільки активує перетворення білої жирової тканини в черевній порожнині на буру жирову тканину, підвищує термогенез в бурому жирі, що призводить до спалювання жиру і зниження маси тіла (9).

У роботі (10) показано, що вживання серотоніну особливо рекомендовано особам із абдомінальним типом ожиріння, з надлишком вісцерального жиру. Автори (10) експериментально показали, що серотонін гальмує гіперглікемію, запобігає наростанню інсулінорезистентності та попереджує збільшення внутрішньочеревних адипоцитів, причому ці ефекти проявлялися навіть без зміни у кількості їжі при застосуванні харчового раціону з високим вмістом жиру (10).

Одним із шляхів для підвищення рівня серотоніну в організмі є вживання продуктів, багатих на триптофан (попередник серотоніну) та серотонін (банани, сири, шоколад, горіхи). Але

серотонін із харчових продуктів практично повністю розкладається у шлунково-кишковому тракті та печінці, тому суттєвого підвищення його рівня в організмі не спостерігається. Стає очевидним, що важливу роль відіграє спосіб доставки серотоніну в тканини організму. Розроблено чимало серотонін-вмісних препаратів для зниження апетиту, але більшість із них знімалася з виробництва через недостатню ефективність і/або серйозні побічні ефекти.

Висновки. Призначення препаратів, що містять серотонін, пацієнтам із НАЖХП є патогенетично обґрунтованим. Важливе значення має не тільки достатня доза серотоніну в препараті, а й спосіб його доставки в організм, оптимальна форма випуску.

Список літератури

1. Фейса СВ, Шевчук ВВ. Особенности клинической диагностики неалкогольной жировой болезни печени. Гастроэнтерология Санкт-Петербурга. 2016;3-4:2-6.
2. EASL–EASD–EASO (2016). Clinical Practice Guidelines for the management of non-alcoholic fatty liver disease. J Hepatology. 2016;64(6), 1388–402. URL DOI: [10.1016/j.jhep.2015.11.004](https://doi.org/10.1016/j.jhep.2015.11.004).
3. Фейса СВ. Неврологічні розлади у пацієнтів із неалкогольною жировою хворобою печінки на фоні порушень вуглеводного обміну та супутнім гіпотиреозом: огляд літератури та власні дані. Україна. Здоров'я нації. 2018;1(47):34-41.
4. Richard J. Wurtman, Judin J. Wurtman. Brain serotonin, carbohydrate-craving, obesity and depression. Obesity Research 1995 Nov;3(4). URL DOI: [10.1002/j.1550-8528.1995.tb00215.x](https://doi.org/10.1002/j.1550-8528.1995.tb00215.x)
5. Fernanda de Matos Feijo, Marcello Casaccia Bertoluci, Cintia Reis. Serotonin and hypothalamic control of hunger: a review. Rev Assoc Med Bras 2011; 57(1):74-7.
6. Jun Namkung, Hail Kim, Sangkyu Park. Peripheral serotonin: a new player in systematic energy homeostasis. Mol Cells 2015; 38(12): 1023-8.
7. Hodge Stephanie et al. Obesity, whole blood serotonin and sex differences in healthy volunteers. Obesity Facts 2012;5(3):399-407. URL DOI: [10.1159/000339981](https://doi.org/10.1159/000339981)
8. Burke LK, Heisler L.K. 5-hydroxytryptamine medications for the treatment of obesity. J Neuroendocrinology 2015 Jun;27(6):389-98. URL DOI: [10.1111/jne.12287](https://doi.org/10.1111/jne.12287).
9. Oh C-M et al. Regulation of systemic energy homeostasis by serotonin in adipose tissues. Nature Communications 13 Apr 2015; 6:6794 URL DOI: [10.1038/ncomms7794](https://doi.org/10.1038/ncomms7794)

10.Watanabe H et al. Serotonin improves high fat diet induced obesity in mice 2016 Jan 14;11(1):e0147143. URL DOI: 10.1371/journal.pone.0147143.

УДК 331.45

Туровська Галина Іванівна, к.т.н., доцент, доцент
Національний університет водного господарства та
природокористування
National University of Water and Environmental Engineering

РОЛЬ ЕРГОНОМІКИ У ВИРІШЕННІ ПИТАНЬ БЕЗПЕКИ ТА ГІГІЄНИ ПРАЦІ

Натеперувагадо питань безпеки та гігієни праці в Україні з кожним роком посилюється. Це особливо актуально з огляду на підписання Угоди про асоціацію між Україною та ЄС. Основними орієнтирами для вдосконалення організації діяльності щодо безпеки та гігієни праці є конвенції Міжнародної організації праці, які доповнюють одна одну й декларують відповідальність роботодавця за безпечність робочих місць, механізмів, обладнання, процесів, які перебувають під їхнім контролем.

Вирішальним для становлення і функціонування охорони праці загалом стало прийняття рамкової Директиви Ради (ЄС) про впровадження заходів для заохочення вдосконалень в сфері безпеки і охорони здоров'я працівників під час роботи, яка регламентує загальні принципи превентивної діяльності щодо виробничих ризиків, небезпечних для здоров'я працівників, їх уникнення. Про велику кількість працівників, які наражаються на неприпустимі професійні ризики, наслідками яких є профзахворювання і виробничі травми, наголошує Декларація про здоров'я працюючих. Принципи зміцнення співпраці роботодавців, працівників і урядів з метою зменшення нещасних випадків і захворювань, пов'язаних із трудовою діяльністю, встановлює Декларація з безпеки і гігієни праці [1]. Всі ці документи наголошують, що глобалізація економіки має відбуватися паралельно з профілактичною роботою, спрямованою на зміцнення безпеки та здоров'я працівників.

Якщо не брати до уваги принципи соціальної орієнтованості виробництва, сучасному українському підприємству, що працює за принципами ощадливого, потрібна

ефективна модель обслуговування своїх працівників. Враховуючи досвід провідних європейських країн, новим підходом до профілактики профзахворювань та зниження виробничого травматизму є концепція оцінки та управління професійними ризиками заподіяння шкоди здоров'ю працівників[2]. Це є механізмом сучасної профілактики, на основі якого роботодавець мусить вжити заходів, спрямованих на захист здоров'я і безпеку праці. При цьому підвищиться відповідальність його за стан здоров'я працівника. Правда, результативне функціонування запропонованого підходу можливе лише завдяки відповідному законодавчому підґрунтю.

У практичному застосуванні підвищити рівень безпеки праці, зменшити профзахворювання та знизити виробничий травматизм здатна ергономіка – наука, яка покликана вирішувати саме ті проблеми, що стають основними причинами травм та профзахворювань на виробництві. Проте лише запровадження світових стандартів, ретельний підхід до відбору та підготовки фахівців з ергономіки, створення умов для їх діяльності та належне фінансування запровадження на практиці їх досягнень[3], дозволить українським підприємствам підвищити ефективність роботи працівника у максимально безпечних умовах праці як на європейському, так і на світовому рівні.

Щоб досягти поставленої мети на українських виробництвах шляхом найефективнішого та найбезпечнішого поєднання компонентів «людина-техніка-середовище» ергономіка має відповідати таким принципам: раціоналізації організації робочого часу як людини, так і обладнання; оптимального розподілу праці між людиною-працівником та технічним засобом; надійності техніки та виконання роботи людиною; дотримання стандартів та нормативів; оптимального забезпечення інформацією системоуправління про виробництво з метою прийняття ефективних рішень [4, 5].

Зрозуміло, що створення відповідних умов відповідними фахівцями – лише одностороннє питання. Важливим є психологічне усвідомлення кожним працівником важливості досягнень ергономіки та користування ними. Іншим шляхом може бути створення таких умов, які б унеможливили деструктивні дії працівника у виробничому процесі. Проте ефективнішим є донесення до розуміння кожного засад ергономіки на виробництві. Адже комплексний підхід, характерний для ергономіки, дасть змогу одержати всебічне уявлення про трудовий процес і тим самим відкрити широкі можливості для його

вдосконалення, основна мета якого – забезпечити сумісність “людини-техніки-виробничого середовища”.

Список літератури

1. Скитенко Л. Хворий працівник не може виробляти якісний товар / Л. Скитенко //Охорона праці. – 2016. – № 8. – С. 44-46.
2. Офіційний сайт Всеукраїнського науково-виробничого журналу«Охорона праці». [Електронний ресурс]. – Режим доступу:<http://ohoronapraci.kiev.ua/#>(дата звернення 04.02.2020).
3. Турченко Т. Удосконалення ергономічних вимог як один із напрямів зменшення виробничого травматизму / Т.Турченко, О. Гуревич //Економічний аналіз. – 2013. Вип. 12. Ч. 4.– С. 92-95.
4. Мунипов В. М. Эргономика: человекоориентированное проектирование техники, программных средств и среды:учебник / В.М. Мунипов, В.П. Зинченко. – М.: Логос, 2001. – 356 с.
5. Эргономика рабочего пространства [Електронний ресурс]. – Режим доступу: http://www.career.ua/articles/nid_4825.

УДК 658.14/17:336

Заячківська Оксана Василівна

кандидат економічних наук, доцент, доцент
Національний університет водного господарства та
природокористування

ТЕОРЕТИЧНІ АСПЕКТИ ВИЗНАЧЕННЯ ПОНЯТТЯ «ПРОЕКТНЕ ФІНАНСУВАННЯ»

В умовах трансформації економічних відносин реальні інвестиції набувають істотного значення, без яких неможливо модернізувати та розширити виробничий потенціал суб’єктів економічної діяльності та виробляти конкурентоспроможну продукцію та послуги.

Одним із вирішальних факторів економічної політики більшості держав, які вступили на шлях ринкової економіки, є зовнішні іноземні інвестиції. Без них неможливо швидко подолати економічну кризу та досягти показників економічного зростання та забезпечити соціальний вплив. Світовий досвід фінансування та реалізації реальних інвестиційних проектів показує, що така діяльність має високий рівень ризику порівняно з іншими видами підприємницької діяльності.

На жаль, у вітчизняних реаліях проектне фінансування у чистому вигляді практично не існує, це зумовлено через низку чинників, які унеможливають його повне використання, тому розробка теоретичних інструментів проектного фінансування та можливості його практичного застосування на практиці як чинника активізації інвестиційної діяльності є досить актуальним та своєчасним.

Питання становлення та розвитку проектного фінансування в Україні розглянуто в працях багатьох вітчизняних практиків та теоретиків, зокрема: Г.О. Бардиша, Ю.В. Богоявленської, В.А. Верби, А.П. Дуки, О.С. Кобичевої, Т.П. Куриленка, Т.В. Майорової, А.А. Пересади та ін. Проте не всі аспекти даної проблеми були висвітлені та знайшли обґрунтоване наукове вирішення.

Тому, особлива увага потрібна дослідженню та вивченню теоретичних аспектів проектного фінансування, методів фінансування та оцінки ризиків інвестиційних проектів, серед яких особливо актуальною є проблема проектного фінансування.

Незважаючи на широке використання терміну «проектне фінансування» у вітчизняній та зарубіжній літературі, видатні теоретики та практики так і не досягли однієї думки щодо визначення цієї економічної категорії. Крім того, визначення поняття «проектне фінансування» відсутнє у вітчизняному законодавстві, яке регулює окремі аспекти діяльності у сфері.

Науковець Майорова Т.В. [1, с. 261] акцентує увагу на тому, що поняття «проектне фінансування» містить у собі дві складові:

– «проект» – системно обмежений і закінчений комплекс заходів, документів і робіт, фінансовим результатом якого є прибуток (дохід), матеріально-речовим результатом – нові або реконструйовані основні фонди (комплекси об'єктів), або придбання і використання фінансових інструментів чи нематеріальних активів із подальшим отриманням доходу;

– «фінансування» – забезпечення необхідними фінансовими ресурсами всього господарства країни, регіонів, підприємств, підприємців, громадян, а також різних економічних програм і видів економічної діяльності.

Для визначення економічної категорії «проектне фінансування» Жуков В.В. [11] разом з іншими науковцями [1; 5; 10] виокремлює специфічні її особливості порівняно з іншими технологіями: фінансування на базі фінансового інжинірингу; фінансування довготермінових контрактів; строк життя проекту

чітко визначений для можливості його оцінки; у ролі фінансових учасників можуть бути не тільки комерційні банки, а й інші фінансові інститути; включає створення незалежної проектною компанії; кошти залучаються у формі статутного капіталу від спонсорів і кредиту без права регресу від кредиторів; основним джерелом повернення коштів є грошові потоки проекту; наявність фінансової структури та структури корпоративного управління; метою використання є вирішення проблем, пов'язаних із недосконалістю ринку й ефективним управлінням ризиками; форми та методи залежать від ризиків і розподілу доходів між учасниками проекту.

Вивчивши особливості проектного фінансування, перейдемо до аналізу поняття «проектне фінансування» (табл. 1).

Таблиця 1

Підходи до визначення сутності «проектне фінансування»

Автор	Сутність
1	2
Т.В. Майорова [1, с. 264]	Проектне фінансування – це форма реалізації фінансово-кредитних відносин учасників із приводу організації та здійснення фінансування інвестиційного проекту з використанням різноманітних фінансових інструментів за умови, що джерелами погашення заборгованості виступають генеровані проектом грошові потоки, а забезпеченням боргу виступають активи учасників фінансування
Г.О. Бардиш [2, с. 105]	Проектне фінансування – це фінансування довгострокових проектів у галузі промисловості й інфраструктури, що базується на складній фінансовій структурі, коли використовується боргове акціонерне фінансування для проектів
Ю.В. Богоявленська [3, с. 251]	Проектне фінансування – це надання фінансових ресурсів для реалізації інвестиційних проектів у вигляді кредиту без права регресу, з обмеженим чи повним регресом на позичальника
Жуков В.В. [11, с. 180]	Проектне фінансування – метод фінансування інвестиційних проектів, коли основним забезпеченням наданих банками кредитів є сам проект
С.І. Качмар [4, с. 77]	Проектне фінансування – це форма реалізації фінансово-кредитних відносин учасників, пов'язаних з організацією та фінансуванням інвестиційного проекту за умови, що джерелами погашення заборгованості є грошові потоки, генеровані проектом, за поєднання різноманітних фінансових інструментів
В.С. Котковський [5, с. 129]	Проектне фінансування – це спосіб інвестиційного забезпечення проектного задуму, котрий ґрунтується на кредитній політиці з урахуванням рівня ризику, для досягнення реалістичності намічених заходів конкретного об'єкта, що здатен у майбутньому

	створити умови для отримання певного рівня економічної вигоди
Т.П. Куриленко [6, с. 12]	Проектне фінансування характеризується особливим способом забезпечення, основою якого є підтвердження реальності одержання запланованих потоків готівки шляхом виявлення і розподілу всього комплексу ризиків, пов'язаних із проектом, між сторонами, що беруть участь у реалізації проекту (підрядні організації, фінансові установи, державні органи, постачальники сировини, споживачі кінцевої продукції)
А.А. Пересада [7, с. 205]	Проектне фінансування включає інвестування і володіння промисловим активом через юридично незалежну компанію, що фінансується безрегресним боргом
Д.А. Рябих [8, с. 5]	Проектне фінансування – це фінансування окремої економічної одиниці, в якій позикодавець звертає увагу спочатку на грошовий потік як джерело повернення боргу й активів економічної одиниці як застави за боргом
У. Шарп [9, с. 523]	Проектне фінансування інколи може бути використане для поліпшення дохідності інвестованого капіталу в проект за рахунок більшого фінансового левериджу, ніж можна було б досягнути за звичайного корпоративного фінансування

Отже, проведена у табл. 1 систематизація наукових поглядів на поняття «проектне фінансування», дає підстави стверджувати, що реалізація основних складових проектного фінансування, має відбуватися через банки, хоча у цьому процесі можуть бути задіяні інвестиційні фонди, установи, пов'язані з грошовими потоками Міжнародного валютного фонду. При цьому, вирішальна роль відводиться банкам з урахуванням претензійних вимог щодо формування самого проекту, його підтримки, оцінки ризику та підтримки.

Література:

1. Майорова Т.В., Кузяк Д.О. Теоретичні аспекти визначення поняття «проектне фінансування». *Науковий вісник НЛТУ України*. 2011. № 21.14. С. 259–266.
2. Бардиш Г.О. Проектне фінансування : підручник. К. : Алеута, 2007. 463 с.
3. Богоявленська Ю.В. Проектний аналіз : навчальний посібник. К. : Кондор, 2004. 336 с.
4. Качмар С.І. Використання механізму проектного фінансування в інвестиційній діяльності банків України. *Вісник*

Університету банківської справи Національного банку України. 2010. № 2 (8). С. 76–80.

5. Котковський В.С., Гузенко О.П. Наукові доробки в площині розкриття економічного змісту понятійної категорії «проектне фінансування». *Вісник Університету банківської справи Національного банку України.* 2011. № 2(11). С. 126–129.

6. Куриленко Т.П. Проектне фінансування : підручник. К. : Кондор, 2006. 208 с.

7. Пересада А.А., Майорова Т.В., Ляхова О.О. Проектне фінансування : підручник. К. : КНЕУ, 2005. 736 с.

8. Рябих Д.А. Процедури оцінки інвестиційних проектів при проектному фінансуванні. *Фінансовий ринок України.* 2008. № 9. С. 173–183.

9. Шарп У., Александер Г., Бейли Дж. Інвестиції. пер. с англ. М. : ИНФРА, 2001. 1028 с.

10. Малахова О.М. Основні напрямки розширення операцій банків з кредитно-розрахункового обслуговування клієнтів в умовах кризових явищ в економіці. *Галицький економічний вісник.* 2010. № 1(26). С. 127–135.

11. Жуков В.В. Теоретичні основи становлення і розвитку проектного фінансування в Україні. *Науковий вісник Міжнародного гуманітарного університету.* 2018. № 28. С. 177–182.

УДК504.05

Єзгор Альона Віталіївна, студентка

Національний технічний університет України «Київський політехнічний інститут імені Ігоря Сікорського»

Білоус Анна Ярославівна, студентка

Національний технічний університет України «Київський політехнічний інститут імені Ігоря Сікорського»

Тверда Оксана Ярославівна, доцент

Національний технічний університет України «Київський політехнічний інститут імені Ігоря Сікорського»

АКТУАЛЬНІСТЬ ТА ПЕРСПЕКТИВИ ВИРІШЕННЯ ПРОБЛЕМИ УТИЛІЗАЦІЇ ЄВРОПЕЙСЬКИХ УЖИВАНИХ АВТО В УКРАЇНІ

Вступ. За останні 10 років в Україну було ввезено близько 722 тисяч транспортних засобів. Реальна цифра значно перевищує

вказану, так як мають місцетимчасово ввезенні на територію країни авто, незаконно ввезенні та транзитні транспортні засоби.

Станом на 2017 рік в Україні знаходилось: у режимі «транзиту» 100,9 тис. авто; близько 82,2 тис. – з порушенням терміну перебування на території країни; у режимі тимчасового ввезення – більше 324,5 тис.; на митній території держави - 164,2 тис. автомобілів з порушення терміну перебування[1].

Оскільки до України завозять здебільшого уживані автомобілі, то термін їх експлуатації значно скорочується, що в подальшому призводить до необхідності їх утилізації. Цей термін настає значно швидше, ніж у нових автомобілів[2].

Крім зношених автомобілів до відходів потрапляють зняті під час ремонту деталі та автокомпоненти (табл. 1). До них відносяться акумулятори, елементи кузова, деталі двигуна і трансмісії, вузли підвіски, автопокришки, бампери, інші деталі з пластмаси і гуми. Крім того обсяг відходів збільшується за рахунок заміни робочих рідин: мінеральне масло, антифриз, гальмівна рідина, сірчана кислота та інші. Прискорене оновлення автопарку, збільшення його чисельності створює реальну та серйозну загрозу навколишньому середовищу та екологічній безпеці України, в тому числі шляхом не виправдано великого споживання зношених матеріальних ресурсів. Зменшити його може раціональне поводження з виведеними з експлуатації автомобілями, автокомпонентами та матеріалами шляхом розбирання, дефектації і повернення відновлених вузлів та агрегатів в виробництво і технічне обслуговування автомобілів [3].

Актуальність питання. Оскільки в Україні досить низький рівень життя, у порівнянні з європейськими країнами, то українці, намагаючись зекономити, завозять вживані авто з Європи. Здебільшого ці авто старі і мають сертифікацію Євро-2, Євро-3, що свідчить про їхню не екологічність. Тенденція ввозу таких авто щороку прогресує. Тому досить гостро постає питання про їх належну утилізацію.

Більшість частин автомобіля є багатоконпонентними, кожна з яких утилізується окремо, таким чином, є необхідним детальний розгляд всієї його конструкції, задля забезпечення належної утилізації, безпечної для навколишнього середовища.

Таблиця 1 – Компоненти автомобіля та шляхи їх утилізації

Компонент	Матеріал	Продукт утилізації
Джгути проводів Радіатор	Мідь	Котли, теплообмінники, сонячні панелі, трубопроводи

Акумулятор	Свинець	Припій, електроніка
Покриття Двигун Трансмсія Кузов Двері Багажник Підвіска Колеса	Сталь	Заклепки, цементовані деталі, кожух, рами, осі, валики, шатуни, кришки, болти, гайки, кріпильні деталі, муфта, деталі з високою міцністю
Каталічний запалювач вихлопних газів	Рідкісні метали	Електроніка, прикраси
Моторне масло Мастильно охолоджуюча рідина Приводне масло	Рідини	Повторне використання мастил в транспортних засобах після очищення
Бампер Елементи салону	Пластмаса	Шланги, бачки, предмети побуту
Шини	Резина	Труби, прокладки клапанів, тенісні м'ячі, взуття
Оббивка салону Сидіння	Уретанова піна/волокна	Промислові підлоги, фундаменти, греблі, мости
Вікна Дзеркала	Скло	Волокно, вата, тканини, посуд
Двигун Радіатор Трансмсія Підвіска Колеса	Алюміній	Авіа деталі, потяги, судна, мототранспорт, велосипеди, фольга, упаковка, промислові та споживчі товари

Одним з найбільш масштабних відходів автомобіля є пластик. Він широко використовується в різних сферах нашого життя. Саме пластик забруднює води Світового океану та ґрунти. Тому існує нагальна необхідність його переробки та повторного використання. В зв'язку з цим вирішення проблем апсайклінгу автомобільного пластику є предметом подальших досліджень.

Аналіз літературних джерел показав, що на даний момент реалізуються наступні стадії утилізації: злив на мобільних установках паливно-мастильних матеріалів; розукомплектування автомобілів з попереднім сортуванням за видами матеріалів; подрібнення на шредерних установках непридатних для використання деталей автомобілів; очищення від пилу та бруду, сортування і відділення неметалічних частин; брикетування вторинних матеріалів. Однак в Україні, де обсяги вживаних авто щороку зростають, такі комплекси переробки автокомпонентів відсутні [4].

Висновки. Виходячи з вищесказаного, утилізація авто має розвиватись в двох напрямках: відновлення і повторне

використання вузлів, агрегатів та інших компонентів, які зберегли свій ресурс, і переробки вузлів та агрегатів, що не підлягають відновленню у вторинні матеріальні ресурси з метою їх використання під час виробництва нових матеріалів. Повторне використання багатьох складових автомобіля може не тільки зменшити навантаження на екосистему, а й збільшити економічний ефект. Тому створення моделі кругової економіки у транспортній галузі України є актуальним науково-практичним завданням і потребує нагального вирішення.

Список літератури

1. Кількість європейських авто в Україні [Електронний ресурс] – Режим доступу до ресурсу: <https://ukranews.com/publication/2280-skolko-evroblyakh-v-ukrayne-y-chto-s-nymu-delat>

2. Утилізація автомобілів [Електронний ресурс] – Режим доступу до ресурсу: <https://uk.wikipedia.org/wiki/Автомобіль>

3. Иванов А.М., Солнцев А.Н., Гаевский В.В. і ін. Основи конструкції автомобіля. – М.:ТОВ «Книжкове видання «За кермом», 2015.-569 с.

4. Єзгор А.В., Білоус А.Я., Тверда О.Я. Actuality and prospects of solving the problems of European consumption of used cars in Ukraine – International science group, 2020.

UDC 616.36-002-003.826-06:616.153.915]-085

Kasatkin Olexandr

student of medical faculty

biriuk mykyta

student of medical faculty

Odessa National Medical University

Odesa, Ukraine

COMPARATIVE CHARACTERIZATION OF MODELING METHODS FOR INDUCED NONALCOHOLIC STEATONEPATITIS WITH HYPERCHOLESTEROLEMIA IN RATS

In the last hundred years, in developed countries, the level of fat and fast carbohydrates in the human diet has increased significantly [1], leading to impaired lipid metabolism, development of dyslipidemia, which is a component in the pathogenesis of metabolic syndrome,

cardiovascular diseases and chronic liver disease [2]. The liver deposits lipids in a limited amount, in case of overload of hepatocytes with free fatty acids and cholesterol, fatty infiltration of the liver tissue occurs, and subsequently, as a result of overproduction of tumor necrosis factor transforming, free radical accumulation and reactive oxygen species, inflammation develops and steatosis becomes non-alcoholic steatohepatitis (NASH) [3].

Materials and methods: The study was performed on 70 adult male rats, Wistar line, 3-4 months of age, weighing 110-150. The animals were divided into 3 groups: I (n = 30) rats to which palm oil was added to the diet; II (n = 30) are rats to which lard and butter have been added to the diet; III (n = 10) is an intact group. To simulate pathology in Group I rats, palm oil was added to the daily diet of rats, accounting for 15% of total food volume, by oral administration for 90 days. In group II animals, lard and butter were added to the daily diet at a rate of 50 g / kg for 90 days. Animals were bred for 90 days from the start of the experiment. A pathomorphological study of liver tissue staining with hematoxylin-eosin and Sudan III was performed using standard methods and biochemical studies of blood (ALT, AST).

Results: According to the biochemical study in animals of group I for the 90th day of pathology modeling ALT activity 149 ± 5 U / l, AST 110 ± 4 U / l, LDL level 1.7 ± 0.38 mmol / l, HDL $0, 44 \pm 0.07$ mmol / l, TG 1.48 ± 0.6 mmol / l. Pathomorphological study of group I revealed steatosis of III-IV degree, focal centrollobular necrosis with extension of portal tracts, foci of intracellular cholestasis, uneven blood vessels. According to the biochemical study in animals of group II on the 90th day of pathology modeling, the activity of ALT was higher by 4% (155 ± 5 U / l) (p <0.02) AST by 4.5% (115 ± 4 U / l) (p <0.04), LDL level by 12% (1.9 ± 0.38 mmol / l) (p <0.02), HDL decreased by 7% (0.41 ± 0.07 mmol / l) (p <0.05). Histological examination of group II revealed steatosis of III-IV degree, the phenomena of protein dystrophy, bridging necrosis, foci of intracellular cholestasis, plethora of blood vessels.

Conclusions: 1) On the 120th day of pathology modeling in rats I and II group, based on liver transaminase activity and histological data, NASH was formed. 2) When using the diet with the addition of lard and butter, the deterioration of the biochemical parameters and the condition of the liver tissue compared to the diet with the introduction of palm oil.

References

1. Popkin BM, Adair LS, Ng SW. Global nutrition transition and the pandemic of obesity in developing countries. *Nutr Rev.* 2012;70(1):3–21. doi:10.1111/j.1753-4887.2011.00456.x

2. Younossi Z, Anstee QM, Marietti M, Hardy T, Henry L, Eslam M, George J, Bugianesi E (January 2018). "Global burden of NAFLD and NASH: trends, predictions, risk factors and prevention". *Nature Reviews. Gastroenterology & Hepatology*. 15 (1): 11–20. doi:10.1038/nrgastro.2017.109. PMID 28930295.

3. Ipsen DH, Lykkesfeldt J, Tveden-Nyborg P. Molecular mechanisms of hepatic lipid accumulation in non-alcoholic fatty liver disease. *Cell Mol Life Sci*. 2018;75(18):3313–3327. doi:10.1007/s00018-018-2860-6

УДК:331.108.2:351.74(477)

Устюжанінова Ольга Тарасівна

Херсонський факультет Одеського державного
університету внутрішніх справ

ПРОБЛЕМИ ФУНКЦІОНУВАННЯ ПЕНІТЕНЦІАРНОЇ СИСТЕМИ УКРАЇНИ: РЕФОРМУВАННЯ ТА ШЛЯХИ РОЗВИТКУ

Пріоритетним напрямком реформування пенітенціарної системи України є беззаперечне дотримання прав людини та громадянина, гуманізації кримінально-виконавчого механізму.

Відповідно до Концепції реформування (розвитку) пенітенціарної системи України, яка була схвалена розпорядженням Кабінету Міністрів України 13 вересня 2017 року, одним із основних завдань – залучення нових кадрів у систему на всіх рівнях. Оскільки за часів Радянського Союзу метою карного апарату було нагляд над ув'язненими, то пенітенціарна система після реформування має на меті виправлення та ресоціалізація засуджених [1].

Тому, на теперішній час, Державна кримінально-виконавча служба України потребує у своїй роботі працівників нового рівня: вищий рівень професійної підготовки, духовно і фізично розвинутого, здатного виконувати основні функції та завдання на основі новітніх методів роботи. Всі ці та інші завдання неможливо виконати без належної професійної підготовки персоналу органів і установ виконання покарань. Під час реалізації своїх посадових обов'язків персонал пробації має володіти та застосовувати на практиці відповідні навички та теоретичні знання щодо підготовки досудових доповідей стосовно обвинувачених; здійснювати нагляд за засудженими до покарань у вигляді громадських робіт, виправних робіт, особами, яким покарання у вигляді обмеження

волі або позбавлення волі на певний строк замінено покаранням у вигляді громадських робіт або виправних робіт і т.д, направлення засуджених до обмеження волі для відбування покарання до виправних центрів; проведення соціально-виховної роботи із засудженими; здійснення заходів з підготовки осіб, які відбувають покарання у вигляді обмеження волі або позбавлення волі на певний строк, до звільнення; реалізація інших заходів, спрямованих на виправлення засуджених та запобігання вчиненню ними повторних кримінальних правопорушень [2].

Ще одним, не менш значним, завданням реформи є будівництво нових слідчих ізоляторів та установ виконання покарань у великих містах України в рамках державно-приватного партнерства.

Умови тримання засуджених та осіб, узятих під варту, потребують приведення у відповідність з європейськими стандартами.

Частина режимних корпусів слідчих ізоляторів перебуває у незадовільному технічному стані та непридатна для тримання осіб, узятих під варту: недостатність природного та штучного світла, надмірна вологість у камерах, недостатня кількість розеток, умивальників та зливів води у туалетах та постійний доступ до питної води. Всі ці чинники впливають на здоров'я засуджених.

Оскільки є багато проблем в отриманні якісної медичної допомоги особами, які відбувають покарання через неукомплектованість кадрами медичних закладів, недостатній рівень технічного обладнання та фінансування - зростає рівень захворюваності та смертності серед засуджених.

Отже, можна зробити висновок, що сучасна пенітенціарна служба потребує підвищення професійної підготовки персоналу, оскільки від цього залежить швидкість приймання нестандартних рішень у складних ситуаціях, а матеріально-технічне забезпечення впливає на засуджених і на їх шлях ресоціалізації у майбутньому.

Список літератури

Концепція реформування (розвитку) пенітенціарної системи України від 13.09.2017 р. № 654-р[Електронний ресурс] URL : <https://zakon.rada.gov.ua/laws/show/654-2017-%D1%80#Text>

Зінченко С. А. Формування повноцінної системи підготовки пенітенціарного персоналу – головна умова практичних змін у Державній пенітенціарній службі України (створення повноцінної системи підготовки кадрів Державної пенітенціарної служби України) [Електронний ресурс] / С. А. Зінченко // Міністерство

UDK 628.14

Kunyskyi S.O., PhD,
National University of Water and Environmental Engineering,
Michuta O.R., PhD,
National University of Water and Environmental Engineering,

CONDITION OF WATER RESOURCES OF RIVN REGION

The rational use of water resources include: their economical costs, the correct correlation of direct and indirect uses, combating water loss in the transportation process, banning some types of industrial use of drinking water.

Recently, the topic of water purification is becoming more urgent, because as a result of human life, the supply of clean water is rapidly declining. Therefore, purification of surface water is an extremely important problem and needs to be addressed.

Fresh water sources are the most commonly used sources of water supply. All sources of fresh water are divided into surface, underground, atmospheric and glacial waters by the nature of its location. Surface waters (waters of rivers, lakes, reservoirs, ponds, canals) are characterized by sufficiently significant changes in their quality and temperature indicators by seasons of the year. Groundwater is formed from atmospheric and surface water as a result of water circulation, filling the pores of the rock of the upper layer of the earth's crust [2].

The formation of physicochemical and bacteriological indicators, as well as the quantitative (water levels, flow rates) indicators of water, surface sources are influenced by the conditions of supply of the source, pound-geological characteristics of its valley, topographic conditions and associated flow velocity, climatic, intensity of snow melting, precipitation. In recent years, water performance has been influenced by human activities: construction of dams, discharge of wastewater, use of fertilizers and partial flushing of rain and meltwater.

In most cases, the surface waters of Ukraine can be attributed to low-muddy and colored waters [1-4].

The characteristic qualitative indicators of river water are relatively high turbidity (especially during the flood), high content of organic substances, bacteria, often significant color (color). In addition, river water is usually characterized by a relatively low content of mineral salts and, in particular, a relatively low hardness [4].

The water of the lakes is characterized by a very low content of suspended matter in addition to the coastal zone. The degree of mineralization of lake water is quite different [2].

Groundwater is characterized, as a rule, sufficiently constant and high for economic and drinking water supply by physical and bacteriological indicators with sufficiently diverse chemical indicators, which in most cases, and especially for deep horizons, do not depend on weather conditions. Groundwater, as a rule, does not contain suspended matter (that is, quite transparent) and is usually colorless [1, 2, 5, 6].

The waters of surface and underground sources contain gases, various microorganisms, substances of inorganic and organic origin.

The largest rivers of Ukraine – Danube, Uzh, Dniester, Southern Bug, Dnipro, Desna, Styr, Siversky Donets were selected for the study.

Water quality by some indicators did not meet the normative values, but overall it was satisfactory and one that can be used for drinking purposes, having previously prepared at the water treatment plants.

The average monthly concentrations of chemicals (mg / dm³) in water for the largest rivers of Ukraine are shown in Table 1.

Table 1

Average monthly concentrations of chemicals (mg / dm³) in the water of some of the largest rivers in Ukraine

№	Year	O ₂	ions * BO	Ammon. nitrogen	NO ₃ ⁻	P	Phenols	Petroleum products	acta	Cu	Zn	Fe	
Danube	2014	9,33	362,1	3,42	0,222	1,295	0,158	0,005	0,04	0,01	0,005	0,014	0,038
	2018	8,84	409,0	2,26	0,107	1,261	0,117	0,003	0,02	0,02	0,008	0,011	0,109
Uzh (Transcar- pathia)	2014	11,06	172,2	2,27	0,081	0,059	0,026	0,006	0,12	0,03	0,002	0,022	0,399
	2018	10,65	177,8	2,43	1,020	0,278	0,042	0,003	0,30	0,02	0,016	0,018	0,401
Dniester	2014	11,57	369,9	3,03	0,596	0,080	0,037	0,002	0,15	0,02	0,006	0,012	0,275
	2018	10,64	295,1	2,93	1,295	0,298	0,066	0,002	0,20	0,02	0,007	0,018	0,307
South. Bug	2014	12,28	495,0	2,38	0,451	0,274	0,188	0,001	0,04	0,01	0,003	0,016	0,134
	2018	14,53	538,1	5,13	0,673	0,374	0,197	0,003	0,03	0,04	0,006	0,027	0,19

Dnipro	2014	9,77	339,3	2,17	0,202	0,211	0,277	0,001	0,02	0,01	0,002	0,030	0,163
	2018	9,40	285,8	2,29	0,322	0,317	0,279	0,001	0,01	0,01	0,010	0,011	0,249
Desna	2014	11,12	357,6	1,44	0,183	0,169	0,366	0,002	0,05	0,01	0,004	0,038	0,171
	2018	10,84	387,5	1,18	0,309	0,183	0,276	0,001	0,03	0,01	0,008	0,023	0,265
Stir	2014	10,90	455,0	1,15	0,535	0,176	0,079	0,000	0,01	0,01	0,003	0,024	-
	2018	9,49	463,0	1,70	0,775	0,128	0,130	0,001	0,00	0,01	0,008	0,008	0,202
Siverskyi Donetsk	2014	8,59	859,2	2,12	0,302	1,440	1,049	0,001	0,13	0,03	0,002	0,032	0,176
	2018	8,39	57,5	2,04	0,450	0,778	0,769	0,001	0,06	0,03	0,002	0,009	0,172

* ions – hydrocarbonate ions HCO_3^{+} , carbonate CO_3^{2+} , sulfate SO_4^{2+} , chloride Cl , calcium ions Ca^{2+} , of magnesium sodium Na^{+} , potassium K^{+} .

Plain, like most areas of the western and northern regions of Ukraine, is rich in surface water. 171 rivers flow over 10 km in the region, there are 150 lakes, 12 reservoirs, 1688 ponds [7].

We studied selectively water bodies of the Rivne region artificial reservoirs and water of the Goryn River (Fig. 1).

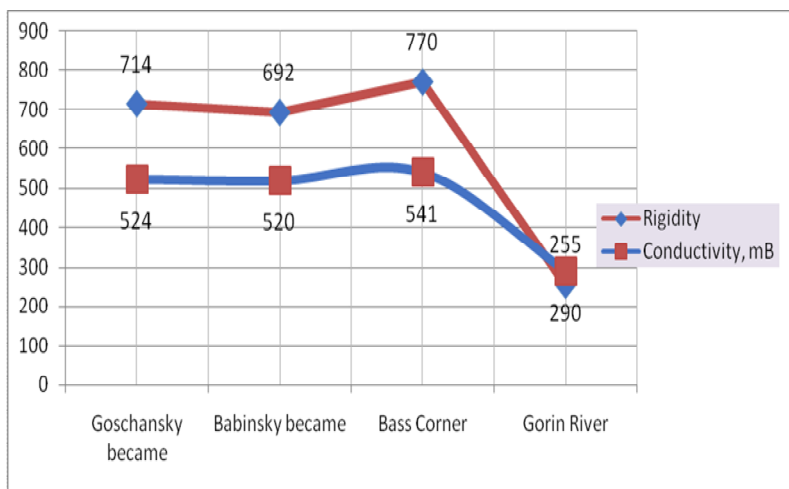

Fig. 1. Chemical parameters of water composition of different reservoirs by electrical conductivity and rigidity

Investigation of water quality by oxidation and oxygen content (Fig. 2).

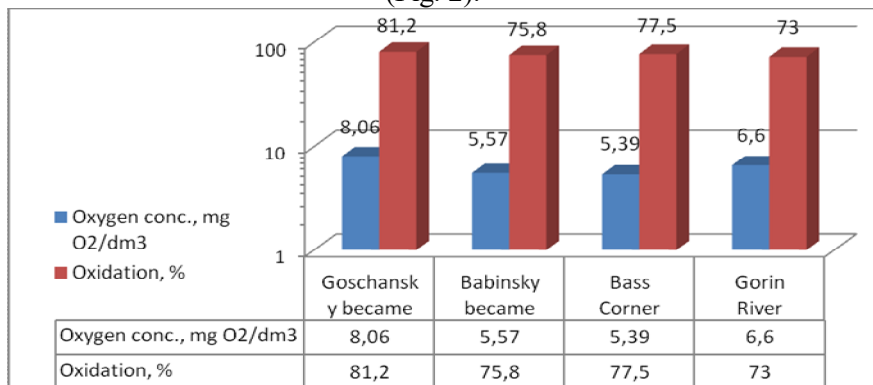

Fig. 2. Comparison of water bodies by aeration parameters

The results of the surface water study showed that the oxidation is more than 70%, the oxygen consumption for the oxidation of organic pollution is more than 5 mgO₂ / dm³. This indicates a satisfactory state of the test water and a low level of oxygen saturation. Therefore, all water samples are referred to as "dirty water".

Excessive water hardness is caused by the presence of bicarbonates, sulfates, chlorides and nitrates of calcium and magnesium. In solutions, some of the solutes break down into ions, which remain free to attach to other ions that are part of the solution [8].

Water quality of the investigated surface water bodies does not meet the standards for turbidity and biological oxygen demand.

References

1. Korinko IV Innovative water treatment technologies: monograph / IV. Korinko, Yu.A. Panasenکو. - Kharkiv: KhNAMG, 2012. - 208 p.
2. Zapolsky, A.K. Water supply, drainage and water quality: a textbook for students. Universities / A.K. Zapolsky. - K.: Higher school, 2005. - 671s.
3. Nabivaniets B. Analytical chemistry of surface waters: a monograph / B. Nabivaniets, V. Osadchy, N. Osadcha, Y. Nabivaniets. - K.: Scientific Thought, 2007. - 455 p.
4. Orlov VA Groundwater removal with simplified aeration and filtration. Monograph / V.O. Orlov - Exactly: NUWEE, 2008. - 158 p.
5. Water defferrization in polystyrene foam filters with sediment layer / V. Orlov, S. Martynov, S. Kunitsky. - Saarbrucken, Deutschland: LAP LAMBERT Academic Publishing, 2016. - p.94.
6. Safonik AP Modeling the process of water purification by filter-illuminator with a layer of overlying sediment / Safonik AP, Targonii

I.M // Problems of mechanical engineering. - Vol. 17 - 2016. - №4. - P. 36-43.

7. Report on the state of the environment of Rivne region in 2017 / Department of Ecology and Natural Resources of Rivne Regional State Administration. - Exactly, 2018 - 236 p.

8. Online resource: <https://www.msulab.ru/knowledge/water/organic-pollutants-BOD-and-COD/> - Date of access: 01/17/20

«MAN AND ENVIRONMENT, TRENDS AND PROSPECTS»

UDC 615.322:582.661-14

Kostyshyn Lylyia Volodymyrivna, Assistant Professor
Horoshko Oleksandra Marianivna, Associate Professor
Matushchak Marta Romanivna, Assistant Professor
 Higher State Educational Establishment of Ukraine
 "Bukovinian State Medical University"

COMPARATIVE CHARACTERISTICS OF DIFFERENT PARTS OF SAPONARIA OFFICINALIS

Plants have been used in the treatment of various ailments for a long time. It is known that the medicinal properties of herbs are associated with the presence of biologically active substances in their composition, but many medicinal plants today remain insufficiently studied [1, 2]. Such plants include a representative of the family Caryophyllaceae *Saponaria officinalis*, or, as it is called common soapwort or soapweed. Despite the use of the plant in folk medicine, its chemical composition has not been studied enough. According to different references, the use of individual parts of the plant is somewhat different. So the roots of *Saponaria officinalis* were used as a diuretic, diaphoretic, laxative remedy, the grass was most often used for the preparation of solutions, lotions, baths, ointments to eliminate skin rashes, dermatitis, furunculosis, eczema and psoriasis [3].

The aim of the work was to compare the chemical composition of the aboveground and underground organs of *Saponaria officinalis*.

Materials and methods. The study of the qualitative composition and quantitative content of elements in the raw material under study was carried out by atomic absorption spectroscopy.

The following 12 elements: K, Ca, Mg, Na, Fe, Zn, Mn, Cu, Ni, Cr, Si, Se were detected in the aboveground organs of *Saponaria officinalis*, and 11 of them except selenium - in the underground ones.

In the quantitative ratio, the aboveground organs have a higher content of potassium by 78.3%, calcium by 44.1% and magnesium by 51% respectively in the roots of *Saponaria officinalis*. The content of sodium is less by 66.1% and iron – by 22.31% in the root of the plant compared to its content in the stems of soapweed [4, 5]. Almost the same ratio is found for manganese, nickel, and chromium. Copper, zinc, nickel, and manganese were found in small amounts in both parts of the raw material. Also, the quantitative ratio differs in the content of free amino acids, so the largest amount of proline was found in the roots of *Saponaria officinalis*, but in the stems alanine exceeds.

Therefore, the difference in the chemical composition of macro- and microelements and other biologically active substances will determine their different pharmacological effects. For that reason, it is promising to further study the biologically active substances of *Saponaria officinalis* and study new pharmacological properties of both whole raw materials and its individual parts.

References

1. Kukhtenko O.S., Hladukh Ye.V., Simonian L.S. Analiz vitchyznianohorynkulikarskykhasobivdialikuvanniazapalnykhz akhvorivandykhalnykshliakhiv. Upravlinnia, ekonomikatazabezpechenniayakostivfarmatsii. 2017. № 4. P. 42–49.
2. Chernih I.V., Ermolaeva G.A. Ekstrahirovanyesukhykhveshchestviz korneimylnianky *Saponaria officinalis* L. Innovatsyonnoesyrie — osnovakachestvennykhnapytkov. 2015. № 2. P. 20–22.
3. Zhamsaranova S.D., Lygdenov D.V., Endonova G.B., Antsupova T.P. Sravnitelnoe izuchenie antioksidantnoy aktivnosti ekstraktov mylnianky lekarstvennoy, poluchennykh raznyimi sposobami. Yzvestiya vuzov. Prykladnaiakhimiya ibiotekhnolohiya. 2016. №1 (16). P. 67–74.
4. Endonova G.B.1, Antsupova T.P., Zhamsaranova S.D. Khimicheskiy sostav i antioksidantnaya aktivnost ekstraktov mylnianky lekarstvennoy *Saponaria officinalis* L. Khymiyarastyelnohosyria. 2018. №1. P. 137–143.
5. Zhivchikova R.I., Zhivchikov A.I. Introduktsiya mylnianky lekarstvennoy *Saponaria officinalis* L. v Primorsk komkrae. Vestnik DVORAN. 2017. № 3. P. 15–21.

Наукове видання

MATERIALS

The 3 d International scientific and practical conference
MAN AND ENVIRONMENT, TRENDS AND PROSPECTS
(February 10-11, 2020)

Видання українською, російською та англійською мовами
Видавець СГ НТМ «Новий курс»

Свідоцтво про внесення суб'єкта видавничої справи до
Державного реєстру видавців, виготовлювачів і
розповсюджувачів видавничої продукції
ДК №6392 від 07.09.2018

Підписано до друку 13.01.2020. Формат 60x90 1/8
Папір офсетний, 80 г/м². Гарнітура «Times New Roman»
Друк. арк. – 21,6. Наклад 10 прим.