

ODESA ВІСНИК
NATIONAL UNIVERSITY ОДЕСЬКОГО НАЦІОНАЛЬНОГО
HERALD УНІВЕРСИТЕТУ
Volume 19. Issue 3/4. 2014 Том 19. Випуск 3/4. 2014
SERIES СЕРІЯ
ECONOMY ЕКОНОМІКА

МІНІСТЕРСТВО ОСВІТИ І НАУКИ УКРАЇНИ
Одеський національний університет імені І. І. Мечникова

ISSN 2304-0920

ВІСНИК ОДЕСЬКОГО НАЦІОНАЛЬНОГО УНІВЕРСИТЕТУ

Серія: Економіка

Науковий журнал

Виходить 4 рази на рік

Серія заснована у липні 2006 р.

Том 19. Випуск 3/4. 2014

Одеса

2014

MINISTRY OF EDUCATION AND SCIENCE OF UKRAINE
Odesa I. I. Mechnikov National University

ISSN 2304-0920

ODESA NATIONAL UNIVERSITY HERALD

Series: Economy

Scientific journal

Published four times a year

Series founded in July, 2006

Volume 19. Issue 3/4. 2014

Odesa

2014

Засновник: Одеський національний університет імені І. І. Мечникова

Редакційна колегія журналу:

І. М. Коваль (*головний редактор*), **О. В. Запорожченко** (*заступник головного редактора*), **В. О. Іваниця** (*заступник головного редактора*), **Є. Л. Стрельцов** (*заступник головного редактора*), **С. М. Андрієвський**, **Ю. Ф. Ваксман**, **В. В. Глебов**, **Л. М. Голубенко**, **Л. М. Дунаєва**, **В. В. Заморов**, **В. Є. Круглов**, **В. Г. Кушнір**, **В. В. Менчук**, **О. В. Сминтина**, **В. І. Труба**, **О. В. Тюрин**, **Є. А. Черкез**, **Є. М. Черноіваненко**

Редакційна колегія випуску:

О. В. Горняк, д-р екон. наук (*науковий редактор*), **А. Г. Ахламов**, д-р екон. наук, **Л. М. Алексеєнко**, д-р екон. наук, **В. Д. Базилевич**, д-р екон. наук, **Б. І. Валуєв**, д-р екон. наук, **Л. Х. Доленко**, канд. екон. наук, **В. І. Захарченко**, д-р екон. наук, **Г. М. Давидов**, д-р екон. наук, **А. П. Наливайко**, д-р екон. наук, **О. В. Садченко**, д-р екон. наук, **З. М. Соколовська**, д-р екон. наук, **А. О. Старостіна**, д-р екон. наук, **В. М. Степанов**, д-р екон. наук, **С. А. Циганов**, д-р екон. наук, **В. М. Мельник**, д-р екон. наук, професор, **С. О. Якубовський**, д-р екон. наук, **Олег Курбатов**, д-р менеджменту (Університет Париж-Північ XIII), **Ян Чемпас**, д-р економіки (Економічний університет в Катовіцах), **Л. А. Родионова**, к.э.н., доцент кафедри статистических методів Національного дослідницького університета «Высшая школа экономики» (Росія, г. Москва), **І. А. Ломачинська**, канд. екон. наук (*відповідальний редактор*)

Editorial board of the journal:

I. M. Koval (*Editor-in-Chief*), **O. V. Zaporozhchenko** (*Deputy Editor-in-Chief*), **V. O. Ivanytsia** (*Deputy Editor-in-Chief*), **E. L. Streltsov** (*Deputy Editor-in-Chief*), **S. M. Andrievsky**, **Yu. F. Vaksman**, **V. V. Glebov**, **L. M. Golubenko**, **L. M. Dunaeva**, **V. V. Zamorov**, **V. E. Kruglov**, **V. G. Kushnir**, **V. V. Menchuk**, **O. V. Smyntyna**, **V. I. Truba**, **O. V. Tyurin**, **E. A. Cherkez**, **E. M. Chernoiivanenko**

Editorial board of the series:

O. V. Gornyak, **A. G. Ahlamov**, **L. M. Alekseienco**, **V. D. Bazylevich**, **B. I. Valuev**, **L. H. Dolenko**, **V. I. Zaharchenko**, **G. M. Davydov**, **A. P. Nalyvaiko**, **O. V. Sadchenko**, **Z. M. Sokolovska**, **A. O. Starostina**, **V. M. Stepanov**, **S. A. Tsyganov**, **V. M. Melnyk**, **S. O. Yakybovskiy**, **Oleg Curbatov**, **Jan Czempas**, **L. A. Rodionova**, **I. A. Lomachynska**

ЗМІСТ

РОЗДІЛ 8

ГРОШІ, ФІНАНСИ І КРЕДИТ

ДАВИДЕНКО Н. М. СТРУКТУРИЗАЦІЯ КАПІТАЛУ В СИСТЕМІ ФІНАНСОВОЇ БЕЗПЕКИ ПІДПРИЄМСТВА.....	8
ДАНИЛЕВСЬКА-ЖУГУНІСОВА О. Є. ФІНАНСОВА ПОЛІТИКА ЗАБЕЗПЕЧЕННЯ КОНКУРЕНТОСПРОМОЖНОСТІ СУБ'ЄКТІВ ГОСПОДАРЮВАННЯ.....	12
ЄРЕМЕЙЧУК Р. А. ФОРМУВАННЯ І СТРУКТУРА ДЕРЖАВНОГО БОРГУ УКРАЇНИ ТА ОСОБИВОСТІ УПРАВЛІННЯ НИМ.....	16
ЖЕЖЕРУН Ю. В. СТАН ТА ТЕНДЕНЦІЇ РОЗВИТКУ БАНКІВСЬКОГО СЕКТОРУ УКРАЇНИ.....	19
ЖМУРКО Н. В. РОЛЬ КОМУНІКАЦІЙНОЇ ПОЛІТИКИ НАЦІОНАЛЬНОГО БАНКУ УКРАЇНИ В УМОВАХ ФІНАНСОВО-ЕКОНОМІЧНИХ КРИЗ.....	24
ЗУЄВА О. В. СТРУКТУРА ФІНАНСОВОГО ПОТЕНЦІАЛУ БАНКУ.....	28
КАЛІНКІН Д. В. ВИКОРИСТАННЯ МЕТОДУ ТАКСОНОМІЇ ДЛЯ ОЦІНКИ СТАНУ ВНУТРІШНЬОГО АУДИТУ БЮДЖЕТНОЇ УСТАНОВИ.....	33
КОНСТАНТЮК Н. І. МЕХАНІЗМ ФІНАНСОВОГО ЗАБЕЗПЕЧЕННЯ РОЗВИТКУ ЛЮДСЬКОГО КАПІТАЛУ ТА ЙОГО ВПЛИВ НА КОНКУРЕНТОСПРОМОЖНІСТЬ ЕКОНОМІКИ ДЕРЖАВИ.....	37
КОПИЛОВА О. В., ГАРБУТ А. І. ЕМІСІЙНА ДІЯЛЬНІСТЬ КОМЕРЦІЙНИХ БАНКІВ В УКРАЇНІ: СУЧАСНИЙ СТАН ТА ТЕНДЕНЦІЇ.....	41
КОРНЄЄВ М. В. ВПЛИВ РОЗВИТКУ РИНКУ ПОХІДНИХ ФІНАНСОВИХ ІНСТРУМЕНТІВ НА ЦІНОВІ ПОКАЗНИКИ РИНКІВ РЕАЛЬНИХ ТОВАРІВ.....	45
КУЗНЕЦОВ А. М. КОНЦЕПТУАЛЬНІ ПІДХОДИ ДО ОРГАНІЗАЦІЇ ТРУДОВОЇ МОТИВАЦІЇ ПЕРСОНАЛУ БАНКУ.....	49
ЛПІЧ М. А. ПОВЕДІНКОВІ ФІНАНСИ: КОНЦЕПТУАЛІЗАЦІЯ ПОНЯТТЯ.....	54
МАНЖОС С. Б. ОБОВ'ЯЗКОВІ РЕЗЕРВНІ ВИМОГИ ЯК МОНЕТАРНИЙ ІНСТРУМЕНТ АНТИКРИЗОВОГО УПРАВЛІННЯ БАНКІВСЬКОЮ ДІЯЛЬНІСТЮ.....	58
МИСЬКІВ Г. В. ПРОБЛЕМИ ТА ЧИННИКИ ФОРМУВАННЯ КРЕДИТНОГО РИНКУ ВПРОДОВЖ ПЕРШОГО ДЕСЯТИЛІТТЯ НЕЗАЛЕЖНОСТІ УКРАЇНИ.....	63
НАГОРНА О. В. СУТНІСТЬ ТА РОЛЬ ДЕРЖАВНО-ПРИВАТНОГО ПАРТНЕРСТВА ЯК ФОРМИ ВЗАЄМОДІЇ ДЕРЖАВИ ТА БІЗНЕСУ.....	67
НОВОСАД Я. С. ПРОБЛЕМИ ВПРОВАДЖЕННЯ ОБОВ'ЯЗКОВОГО МЕДИЧНОГО СТРАХУВАННЯ В УКРАЇНІ.....	71
ОЛІЙНИК О. О. МЕТОДИЧНІ ПІДХОДИ ДО ОЦІНЮВАННЯ ЕФЕКТИВНОСТІ ФУНКЦІОНУВАННЯ ФІНАНСОВО-КРЕДИТНОЇ СИСТЕМИ.....	74
ПАНЬКІВ Х. П. ОЦІНКА РІВНЯ КАПІТАЛІЗАЦІЇ БАНКІВ В УКРАЇНІ.....	79
ПОЛТІНІНА О. П. ВПЛИВ АКТИВІЗАЦІЇ ГЛОБАЛІЗАЦІЙНИХ ПРОЦЕСІВ НА ФІНАНСОВУ БЕЗПЕКУ УКРАЇНИ.....	84

ПОХИЛЬКО С. В. ПРОБЛЕМИ ТА ПЕРСПЕКТИВИ ПЕНСІЙНОЇ РЕФОРМИ НА ШЛЯХУ УКРАЇНИ ДО ЄВРОІНТЕГРАЦІЇ.....	89
СИДОРЧУК А. А. СУТЬ ФІНАНСОВИХ РЕСУРСІВ ДЕРЖАВНОГО СОЦІАЛЬНОГО СТРАХУВАННЯ.....	93
СТРИЛЕЦЬ В. Ю. ПОКРАЩЕННЯ МЕТОДИЧНИХ ПІДХОДІВ ДО ОЦІНКИ ЯКОСТІ БЮДЖЕТНОГО ЗАКОНОДАВСТВА ЗАСОБАМИ КВАЛІМЕТРІЇ.....	99
СУСІДЕНКО Ю. В. МІЖБАНКІВСЬКІ РОЗРАХУНКОВІ ВІДНОСИНИ З В УМОВАХ РЕФОРМУВАННЯ БАНКІВСЬКОЇ СИСТЕМИ УКРАЇНИ.....	103
ТУРЯНСЬКИЙ Ю. І. РОЛЬ СПЕЦИФІЧНИХ АКЦІЗІВ У ЗАБЕЗПЕЧЕННІ ОПТИМАЛЬНОЇ СТРУКТУРИ СПОЖИВАННЯ: НА ПРИКЛАДІ ВИСОКОРЕНТАБЕЛЬНИХ І МОНОПОЛЬНИХ ТОВАРІВ.....	107
ЧАЙКОВСЬКА В. П. РИНОК БАНКІВСЬКИХ ПЛАТІЖНИХ КАРТОК В УКРАЇНІ: СУЧАСНИЙ СТАН ТА ТЕНДЕНЦІЇ РОЗВИТКУ.....	111
ЧМУТОВА І. М. ЕТАПИ ВПРОВАДЖЕННЯ СИСТЕМНИХ ТЕХНОЛОГІЙ ФІНАНСОВОГО УПРАВЛІННЯ У БАНКІВСЬКУ ДІЯЛЬНІСТЬ.....	116
ШМУРАТКО Я. А. РОЛЬ БАНКІВ НА РИНКУ ПОХІДНИХ ФІНАНСОВИХ ІНСТРУМЕНТІВ.....	121
ЯЦЕНКО О. В. РОЛЬ ТА СУТНІСТЬ МІСІЇ В УПРАВЛІННІ БАНКОМ.....	125

РОЗДІЛ 9 БУХГАЛТЕРСЬКИЙ ОБЛІК, АНАЛІЗ ТА АУДИТ

БРИК С. В., МАРДУС Н. Ю., ФАЛЬЧЕНКО О. О. ОРГАНІЗАЦІЙНО-ТЕХНІЧНІ ЗАХОДИ ЩОДО ПІДВИЩЕННЯ РЕЗУЛЬТАТІВ ДІЯЛЬНОСТІ БУХГАЛТЕРІЇ ПІДПРИЄМСТВА.....	130
ВИСОЧАН О. С. ОБЛІК НАРАХУВАННЯ Й СПЛАТИ ПАУШАЛЬНОГО ВНЕСКУ ТА ПЕРІОДИЧНОЇ ЧАСТИНИ РОЯЛТІ В СИСТЕМІ ФРАНЧАЙЗИНГОВИХ ПРАВОВІДНОСИН.....	134
ВОВК М. О. ТРАНСФЕРНЕ ЦІНОУТВОРЕННЯ В СИСТЕМІ УПРАВЛІННЯ ПІДПРИЄМСТВОМ.....	139
ЗАРЕВЧАЦЬКА Т. В. ОСОБЛИВОСТІ ОЦІНЮВАННЯ ОБСЯГУ ВИТРАТ З ФІНАНСУВАННЯ БУХГАЛТЕРСЬКИХ ПОСЛУГ НА МАЛИХ ПІДПРИЄМСТВАХ.....	143
ЗОЛОТАРЬОВА Н. С. ВПЛИВ ОРГАНІЗАЦІЙНО-ТЕХНОЛОГІЧНИХ ОСОБЛИВОСТЕЙ ДІЯЛЬНОСТІ РИБОЛОВНИХ ГОСПОДАРСТВ НА ПОБУДОВУ ОБЛІКУ ВИРОБНИЦТВА ПРОДУКЦІЇ.....	146
КАЦ М. В., ШВЕЦЬ В. Г. СТАНДАРТИЗАЦІЯ БУХГАЛТЕРСЬКОГО ОБЛІКУ НА ПІДПРИЄМСТВАХ УКРАЇНИ ВІДПОВІДНО ДО МІЖНАРОДНОЇ ПРАКТИКИ ОБЛІКОВОГО ПРОЦЕСУ.....	150
КАЦ С. В. ОЦІНКА ПОХІДНИХ ФІНАНСОВИХ ІНСТРУМЕНТІВ ЗА МІЖНАРОДНИМИ СТАНДАРТАМИ БУХГАЛТЕРСЬКОГО ОБЛІКУ.....	154
КРИШТОПА І. І. ОБЛІКОВО-ІНФОРМАЦІЙНЕ ЗАБЕЗПЕЧЕННЯ СТРАТЕГІЧНОГО УПРАВЛІННЯ КАПІТАЛОМ ПРОМИСЛОВОГО ПІДПРИЄМСТВА.....	158
КРУГЛА М. М. ВНУТРІШНЬОГОСПОДАРСЬКИЙ КОНТРОЛЬ ВИРОБНИЦТВА НА ПІДПРИЄМСТВАХ АПК: ОРГАНІЗАЦІЙНІ АСПЕКТИ.....	162
ЛЕЖНЕНКО Л. І. ПОРЯДОК АНАЛІЗУ ВІДПОВІДНОСТІ ОБРАНОЇ ОБЛІКОВОЇ ПОЛІТИКИ ТА ОБЛІКОВИХ ОЦІНОК ДО ЧИННИХ МІЖНАРОДНИХ СТАНДАРТІВ.....	166

ЛОХАНОВА Н. О. ОЦІНКА СТАНУ ОБЛІКОВОЇ СИСТЕМИ В УКРАЇНІ З ПОЗИЦІЇ КОНЦЕПЦІЇ НЕОІНСТИТУЦІОНАЛІЗМУ.....	170
МАЗУР В. П. МЕТОДИКА АУДИТУ ФІНАНСОВИХ РЕЗУЛЬТАТІВ ВІД СІЛЬСЬКОГОСПОДАРСЬКОЇ ДІЯЛЬНОСТІ.....	176
МАРИНЧЕНКО О. О. УДОСКОНАЛЕННЯ МЕТОДОЛОГІЇ ОБЛІКУ ПРАВ ОРЕНДИ ЗЕМЕЛЬ В АГРАРНИХ ХОЛДИНГОВИХ ФОРМУВАННЯХ.....	180
МЕТЕДИЦЯ В. М. ФУНКЦІЇ БУХГАЛТЕРА ТА МОРАЛЬНО-ПРОФЕСІЙНІ НОРМИ ЕТИКИ У СТАНОВЛЕННІ ІНСТИТУТУ ДОВІРИ ДО ПРОФЕСІЇ.....	184
НІКОЛЕНКО Н. В. ПОДАТКОВІ АСПЕКТИ ОБЛІКУ ОПЕРАЦІЙ ФІНАНСОВОЇ ОРЕНДИ.....	192
ПИЛИПІВ Н. І., МАТІЄШИН М. М. ПРОБЛЕМНІ АСПЕКТИ ОБЛІКУ ВИТРАТ, ЯКІ ВИНИКАЮТЬ У ПРОЦЕСІ ЕКСПЛУАТАЦІЇ ОСНОВНИХ ЗАСОБІВ БУДІВЕЛЬНИХ ПІДПРИЄМСТВ.....	197
ПІГОШ В. А. НАПРЯМКИ УДОСКОНАЛЕННЯ ДОКУМЕНТАЛЬНОГО ВІДОБРАЖЕННЯ ВЛАСНИХ НАДХОДЖЕНЬ ДЕРЖАВНИХ ВИЩИХ НАВЧАЛЬНИХ ЗАКЛАДІВ.....	202
ТРАВІНСЬКА С. І. ТЕОРЕТИЧНІ ЗАСАДИ ВИЗНАЧЕННЯ СУТНОСТІ ПОНЯТТЯ «ПОТОЧНІ ЗОБОВ'ЯЗАННЯ».....	208
ЧЕБАН Ю. Ю., ОСТАПЧУК Т. С. ОСОБЛИВОСТІ ОБЛІКУ ДОХОДІВ У ФЕРМЕРСЬКИХ ГОСПОДАРСТВАХ.....	213
СНІРІЯНОВА G. S. THE SOCIAL SECURITY SYSTEM IN THE REPUBLIC OF BULGARIA AS A SUBJECT OF ACCOUNTING AND REPORTING.....	216
 РОЗДІЛ 10 МАТЕМАТИЧНІ МЕТОДИ, МОДЕЛІ ТА ІНФОРМАЦІЙНІ ТЕХНОЛОГІЇ В ЕКОНОМІЦІ	
ГОРБАЧУК В. М. ПИТАННЯ ПОДАТКОВОГО І БОРГОВОГО ФІНАНСУВАННЯ УРЯДОВИХ ВИТРАТ ЗА ДИНАМІЧНОЇ ЗАГАЛЬНОЇ РІВНОВАГИ.....	221
ГРИГОРУК П. М., ФЕДОРОВА Т. Ю. АНАЛІЗ МОДЕЛЕЙ СТАЛОГО РОЗВИТКУ: ПОРІВНЯЛЬНИЙ АНАЛІЗ.....	225
ІВАНЧЕНКО Н. О. АРХІТЕКТУРА АДАПТИВНОЇ СИСТЕМИ ЕКОНОМІЧНОЇ БЕЗПЕКИ ПІДПРИЄМСТВА.....	229
ІВАНЮК Х. Ю. МОДЕЛЮВАННЯ АВТОМАТИЗОВАНОЇ ІНФОРМАЦІЙНОЇ СИСТЕМИ ПІДВИЩЕННЯ КОМПЕТЕНТІСНИХ ХАРАКТЕРИСТИК АУДИТОРА.....	233
МЕЛЬНИКОВ В. В. ІННОВАЦІЙНІ КЛАСТЕРИ ТА ЇХ РОЛЬ В УПРАВЛІННІ ЕКОНОМІКОЮ.....	238
САВУШКІН Д. І. МОДЕЛЮВАННЯ ЕКОНОМІЧНИХ ТРАНСФОРМАЦІЙ КУРОРТНО-РЕКРЕАЦІЙНИХ СИСТЕМ.....	243
СЕМЕНЧА І. Є. ВДОСКОНАЛЕННЯ МІСЦЕВОГО БЮДЖЕТНОГО РЕГУЛЮВАННЯ В УКРАЇНІ ШЛЯХОМ КОГНІТИВНОГО МОДЕЛЮВАННЯ.....	247
ЦИГАНЧУК Р. О. МЕТОД РОЗВ'ЯЗАННЯ РІЗНИЦЕВИХ РІВНЯНЬ ВІДНОСНО ВУЗЛОВИХ ФУНКЦІЙ ДЛЯ МОДЕЛЮВАННЯ ЕКОНОМІЧНИХ ПРОЦЕСІВ, ДИСКРЕТНИХ У ЧАСІ.....	251
НАШІ АВТОРИ.....	256

РОЗДІЛ 8

ГРОШІ, ФІНАНСИ І КРЕДИТ

УДК 658.14:65.012.8

Давиденко Н. М.

Національний університет біоресурсів і природокористування України

СТРУКТУРИЗАЦІЯ КАПІТАЛУ В СИСТЕМІ ФІНАНСОВОЇ БЕЗПЕКИ ПІДПРИЄМСТВА

Розглянуто проблему формування оптимальної структури капіталу підприємства, як складової стратегії забезпечення його фінансової безпеки. Проаналізовано основні фактори, що впливають на співвідношення власного і залученого капіталу, а також узагальнено методи його оптимізації. Доведено необхідність розробки системи оптимізації структури капіталу, яка визначалася б простотою, доступністю і послідовністю здійснення процесу вибору джерел фінансування господарської діяльності.

Ключові слова: фінансова безпека підприємства, власний капітал, залучений капітал, структура капіталу, оптимізація.

Постановка проблеми. У ринкових умовах господарювання особливої важливості набуває забезпечення прийнятної рівня фінансової безпеки підприємства. Тому цілком закономірною є спрямованість сучасних вітчизняних досліджень в області аналізу фінансової безпеки на пошук нових підходів щодо оцінки рівня фінансової безпеки підприємства, які б враховували особливості функціонування підприємств України. Підвищення фінансової безпеки, в умовах глобалізації, насамперед передбачає поліпшення основних показників розвитку підприємств, досягнення рівня країн із розвинутою економікою. Для цього необхідно здійснювати постійний аналіз діяльності підприємств, мати ефективну систему управління капіталом підприємства та використовувати світовий досвід забезпечення фінансової безпеки підприємств, як на державному рівні, так і на рівні суб'єктів господарювання.

Саме тому актуальним є питання прийняття обґрунтованих та ефективних управлінських рішень, які забезпечили б належний рівень фінансової безпеки підприємства та його стійкий розвиток в умовах невизначеності та ризику. Оскільки недостатня увага до ролі та місця фінансової безпеки в системі управління підприємством призводить до виникнення кризових явищ на підприємстві, ускладнює процес виходу з них та не дозволяє забезпечити відповідний рівень його економічного зростання. Усе це зумовлює необхідність управління підприємством, як суб'єктом ринкових відносин, та забезпечення його спроможності пристосовуватися до динамічних умов ринку. Крім того, значна частина аграрних підприємств відчувають нестачу фінансових ресурсів. За цих обставин виникає потреба розробки системи оптимізації структури капіталу, яка визначалася б простотою, доступністю і послідовністю здійснення процесу вибору джерел фінансування господарської діяльності та базувалася б на ґрунтовному аналізі рівня фінансової безпеки підприємства.

Аналіз останніх досліджень і публікацій. Управління капіталом підприємства тісно пов'язане з його оптимізацією та фінансовою безпекою, питання якої є недостатньо розробленими, оскільки основна увага завжди приділялась фінансовій безпеці на рівні держави. Вирішенню окремих аспектів забезпечення фінансової безпеки підприємств присвячені праці таких вітчиз-

няних та зарубіжних вчених: О. В. Ареф'євої, Н. В. Ващенко, М. П. Войнаренка, К. С. Горячевої, Л. І. Донця, А. О. Єпіфанова, М. М. Єрмошенка, С. М. Ілляшенка, Ю. Г. Кіма, В. М. Нижника, О. Л. Пластуна та багатьох інших.

Виділення не вирішених раніше частин загальної проблеми. Водночас, незважаючи на значний науковий доробок учених, на сьогодні, існує ще чимало дискусійних питань з цієї проблематики, які потребують подальших досліджень. Зокрема поза увагою більшості робіт залишилися питання, щодо розробки системи оптимізації структури капіталу з врахуванням фінансової безпеки підприємства та її впровадження на сучасних аграрних підприємствах.

Мета статті. Головною метою дослідження є аналіз та узагальнення теоретичних підходів і методів формування оптимальної структури капіталу підприємства як складової системи його фінансової безпеки.

Виклад основного матеріалу. Взаємозв'язок структури капіталу підприємства з його фінансовою безпекою полягає в тому, що надання переваги тому чи іншому джерелу фінансування впливає на поточний і майбутній стан підприємства. Це пояснюється тим, що використання тільки власного капіталу гарантує найвищу фінансову стійкість, але обмежує темпи розвитку, оскільки не може забезпечити формування додаткового обсягу активів у періоди сприятливої кон'юнктури ринку і не використовує фінансові можливості приросту прибутку на вкладений капітал. Орієнтація менеджменту на переважання позикового капіталу забезпечує високий фінансовий потенціал за рахунок приросту активів, а також можливості збільшення фінансової рентабельності внаслідок наявності ефекту фінансового левириджу, однак більшою мірою генерує фінансовий ризик і загрозу банкрутства. Дилему незалежності і прибутковості покликана вирішити оптимізація структури капіталу, адже диференційований підхід до вибору джерел фінансування, дає змогу регулювати рівень фінансової збалансованості підприємства, впливати на коефіцієнт рентабельності активів і власного капіталу, фінансової стійкості та платоспроможності і, у підсумку, формувати співвідношення між ризиком і дохідністю.

Структура капіталу має значний вплив на фінансові результати діяльності підприємства, його надійність, стабільність та ринкову вартість.

Тому, основним завданням, яке постає перед керівником будь-якого підприємства, є визначення оптимальної структури капіталу.

В економічній теорії існують різні концепції структури капіталу. Зокрема це: традиціоналістська теорія, теорія Модільяні-Міллера, компромісна концепція, концепція протиріччя інтересів формування структури капіталу тощо.

Основу традиціоналістської теорії становить твердження, що оптимальна структура капіталу існує, а вартість капіталу залежить від вартості його складових, тобто від власного та позиченого капіталу, причому ціна власного капіталу підприємства є завжди вища, ніж ціна позиченого. Отже, зміст традиціоналістської концепції оптимізації структури капіталу підприємства зводиться до того, що зростання питомої ваги позиченого капіталу призводить до зниження показників середньозваженої вартості капіталу і, як наслідок, до зростання ринкової вартості підприємства. Таким чином, відповідно до теорії, підприємствам необхідно максимально збільшувати використання позикового капіталу, проте на практиці така поведінка може спричинити зниження фінансової стійкості та платоспроможності. Саме тому, ми вважаємо, що традиціоналістська теорія структури капіталу не може застосовуватись на практиці у чистому вигляді.

Наступна теорія структури капіталу, яка з'явилася у 1958 році і має назву «модель Модільяні-Міллера», повністю заперечує положення традиціоналістської концепції структури капіталу. Її основоположники стверджують, що ринкова вартість підприємства не залежить від структури його капіталу, тобто середні витрати підприємства на капітал зовсім не залежать від його структури і відповідають нормі капіталізації потоку доходів від акцій підприємств цього класу [7, с. 44–45]. Обґрунтовуючи цю модель Модільяні і Міллер ввели певні обмеження, зокрема відсутність податків, досконалість ринку, що передбачає вільний доступ до інформації, відсутність трансакційних витрат, однакова безризикова відсоткова ставка для всіх інвесторів та кредиторів, відсутність витрат, пов'язаних з банкрутством, тощо. У своїх наступних дослідженнях американські економісти відмовилися від ряду обмежень і були вимушені констатувати, що ринкова вартість підприємства все таки певною мірою залежить від структури його капіталу. На нашу думку, наявність таких обмежень роблять модель Модільяні-Міллера теоретичною і несумісною із ситуацією формування структури капіталу в реальній практиці.

Подальші наукові дослідження механізму оптимізації структури капіталу знайшли своє відображення в компромісній концепції структури капіталу. Основоположники цієї теорії, М. Міллер, Х. Де-Анжело, Р. Масюліс, Дж. Уорнер та інші, включили до механізму формування структури капіталу ряд реальних умов функціонування ринку, які не використовувались у попередніх концепціях. Зокрема, вони врахували оподаткування прибутку підприємств, ризик банкрутства та операційні витрати. Зміст висунутої дослідниками концепції полягає в тому, що оптимальна структура капіталу в реальній економіці формується під впливом багатьох факторів, які мають протилежну дію на ринкову вартість підприємства. Рівень дохідності та рівень ризику капіталу формується на основі питомої ваги позикового капіталу у загальній його структурі. Залучення позикових коштів на певному етапі управлін-

ня, сприяє зростанню ринкової вартості підприємства, однак зі збільшенням його питомої ваги зростають витрати, обумовлені високим ризиком можливих фінансових втрат, які нівелюють позитивний ефект від використання позикового капіталу. Точкою компромісу являється такий рівень позикового капіталу, який відповідає мінімальному значенню середньозваженої вартості капіталу. Отже, раціональне співвідношення позикового та власного капіталу визначається кожним підприємством самостійно.

На основі компромісної моделі, що є більш наближеною до реальних умов ринку, була розроблена концепція протиріччя інтересів формування структури капіталу. Зміст концепції полягає у тому, що за умов існування різних інтересів та поінформованості власників, інвесторів, менеджерів і кредиторів у процесі управління ефективною використанням капіталу існує можливість їх вирівнювання, що призводить до збільшення вартості його окремих структурних елементів. Сутність концепції розкривається за допомогою теорії асиметричної інформації; теорії сигналізування («сигнальної теорії»); теорії моніторингових витрат («теорія витрат на здійснення контролю»), теорії субординації джерел тощо. Автори даних теорій – М. Гордон, М. Дженсен, У. Меклінг, Д. Галей, Р. Мазуліс, С. Майерс, Г. Дональдсон значно поглибили дослідження механізму оптимізації структури капіталу.

Теорія субординації джерел фінансування, розроблена на початку 60-х рр. ХХ ст. Г. Дональдсоном, полягає в тому, що першочергово підприємства мають використовувати власні внутрішні джерела, а при залученні позикового капіталу необхідно враховувати таку їх послідовність: банківські позички, випуск конвертованих облігацій і тільки в останню чергу – випуск нових акцій. При визначенні обсягу прибутку, який спрямовується на дивіденди, потрібно враховувати можливість майбутніх інвестицій та майбутніх грошових потоків.

Теорія асиметрії інформації виникла на базі теорій Модільяні-Міллера та Г. Дональдсона. Її зміст полягає в тому, що керівник підприємства завжди володіє більш повною та більш якісною інформацією стосовно об'єкта управління, ніж кредитор чи інвестор, що, в свою чергу, породжує різну оцінку ризику та дохідності проєктів, а отже і умови оптимізації структури капіталу.

Продовженням теорії асиметрії інформації є теорія сигналізування, яка базується на тому, що ринок капіталу посилає інвесторам і кредиторам відповідні сигнали про перспективи розвитку підприємства на основі поведінки менеджерів на цьому ринку [9]. Якщо на підприємстві складаються позитивні тенденції розвитку, то керівники можуть збільшувати обсяг капіталу за рахунок залучення коштів на ринку позикових капіталів. За умов негативних перспектив розвитку керівники будуть схильні залучати кошти за рахунок власного капіталу, шляхом розширення кола інвесторів. Отже, теорія сигналізування дає можливість інвесторам та кредиторам ретельніше підходити до вибору об'єктів інвестування та кредитування, що, в свою чергу, відображається на структурі капіталу підприємств.

Наступною теорією, яка входить до складу концепції протиріччя інтересів формування структури капіталу, є теорія моніторингових витрат, яка базується на твердженні про різні інтереси власників та кредиторів підприємства та різні рівні їх

поінформованості. Після надання позики кредитор здійснюють постійний контроль за фінансовим станом позичальника, ефективністю використання коштів, та за можливістю їх повернення. При цьому всі витрати вони покладають на підприємство, включаючи моніторингові витрати у ставку відсотку за кредитом. Таким чином, чим більше підприємство залучає позикових коштів, тим більшими є його моніторингові витрати, зростання яких, у свою чергу, призводить до зростання середньозваженої вартості капіталу, і відповідно – зниження ринкової вартості підприємства. Отже, при визначенні питомої ваги позикових коштів у загальній структурі капіталу необхідно враховувати моніторингові витрати, оскільки вони можуть значно знизити позитивний ефект від використання кредитних коштів.

Розглянувши основні теорії структури капіталу, варто зазначити, що не існує єдиної оптимальної структури капіталу, оскільки до кожного конкретного підприємства необхідно застосовувати індивідуальний підхід у виборі джерел поповнення коштів.

У теоретичних і прикладних дослідженнях сучасної економічної науки питанням оптимізації структури капіталу, як основного елемента фінансової безпеки підприємства, приділяється значна увага, проте однозначного визначення даної категорії не існує і різні вчені трактують її по-різному. Так, Т. В. Теплова розглядає оптимізацію структури капіталу як поєднання власного і позиченого капіталу, яке забезпечує максимальну ринкову оцінку всього капіталу [11, с. 152], тобто основною метою оптимізації структури капіталу є максимізація ринкової вартості капіталу.

Інша група науковців: Е. Нікбахт, А. Гропеллі [8, с. 172], В. В. Жариков [3, с. 60], Є. Брігхем [2, с. 519], визначають оптимальну структуру капіталу як співвідношення між власним і позиковим капіталом, яке забезпечує оптимальне поєднання ризику і дохідності, отже, максимізує ціну акції (або ринкову оцінку всього капіталу). Тобто, основною метою оптимізації структури капіталу визначається максимізація вартості акцій підприємства.

Наступна група авторів, а саме І. А. Бланк [1], Г. О. Крамаренко, О. Є. Чорна [6, с. 319], Ю. В. Петленко [10, с. 207] визначають оптимальну структуру капіталу як співвідношення використання власних та позичених фінансових ресурсів, яке забезпечує найбільш ефективну пропорційність між коефіцієнтом фінансової рентабельності та коефіцієнтом фінансової стійкості підприємства, тобто максимізується його ринкова вартість. Тобто, основною метою оптимізації структури капіталу є максимізація ринкової вартості підприємства, що може бути досягнута шляхом раціонального співвідношення між коефіцієнтами рентабельності та фінансової стійкості підприємства, що, на нашу думку, є обґрунтованим як з теоретичної, так і з практичної точки зору. У зв'язку з тим, що ці критерії свідчать про стабільність фінансового становища підприємства, яка забезпечується достатньою часткою власного капіталу в складі джерел фінансування, та відбивають рівень ризику діяльності компанії.

У науковій літературі виділяють різні методи оптимізації капіталу як основного елемента фінансової безпеки підприємства, зокрема І. А. Бланк розглядає такі [1, с. 188]:

– метод оптимізації структури капіталу за критерієм мінімізації його вартості;

– метод оптимізації структури капіталу за критерієм мінімізації рівня фінансових ризиків;

– метод оптимізації структури капіталу за критерієм максимізації рівня прогнозованої фінансової рентабельності.

Нормативно-критеріальним значенням оптимальної структури капіталу в розрізі різних методів її визначення представлено на рис. 1.



Рис. 1. Оптимальна структура капіталу в розрізі основних методів її визначення

Існують різні рекомендації щодо оптимального співвідношення власного та позикового капіталу. Більшість із них зводиться до того, що частка залучених коштів не повинна перевищувати 50%, що дозволить підприємству забезпечити компроміс між ризиком та дохідністю. Проте у світовій практиці існують відхилення від цього правила. Так, японські компанії широко використовують позикові кошти для фінансування своєї діяльності, їхня частка у загальній структурі капіталу у середньому складає 85%; у німецьких підприємств – 64%; американських – 55%.

Таким чином, у сучасній економічній літературі не існує єдиного універсального методу оптимізації структури капіталу, застосування якого дало б змогу підприємству визначити найраціональніше співвідношення між власним і позиковим капіталом. Різні автори по-різному підходять до вирішення цього питання. Так, ряд науковців пропонують здійснювати оптимізацію структури капіталу лише за одним критерієм [1, 5], інші наголошують на необхідності критеріального поєднання [4]. На наше переконання, вибір методу оптимізації структури капіталу в кожному окремо взятому випадку потребує індивідуального підходу, оскільки не можливо визначити універсальне співвідношення структурних елементів капіталу, яке було б однаково ефективним для різних підприємств або для одного підприємства на весь період його функціонування. Доцільність вибору того чи іншого методу оптимізації структури капіталу залежить від конкретних потреб підприємства, стадії його життєвого циклу, умов, що склалися на ринку у визначений період. Саме тому процес оптимізації структури капіталу підприємства має здійснюватися на основі формування його цільової структури, що являє таке співвідношення власних і позичених фінансових коштів підприємства, яке дає змогу в повній мірі забезпечити досягнення вибраного критерію її оптимізації. Також фахівці доводять, що вагоме значення у визначенні співвідношення власних та позичених коштів на підприємстві належить факторам, які впливають на даний процес.

Проаналізувавши, погляди науковців на фактори, що впливають на формування структури

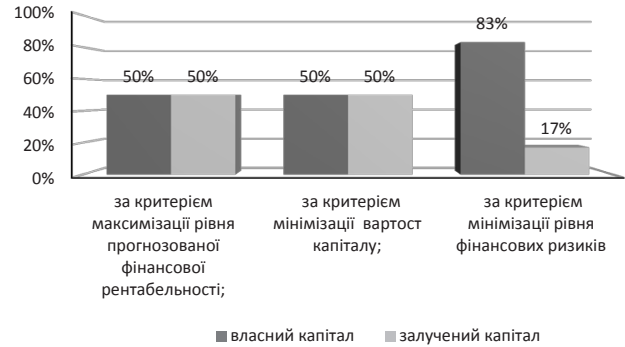
капіталу та її оптимізацію, можна зробити висновок, що це питання залишається актуальним та потребує подальших розробок, оскільки перелік факторів не є вичерпний, а їх вплив на структуру капіталу досліджений фрагментарно.

Висновки і пропозиції. Розглянувши сутність та структуру капіталу, визначивши основні підходи до її оптимізації, варто зазначити, що ефективного управління капіталом підприємства та оптимізація його структури, неможливі без врахування

фінансової безпеки підприємства. Під час розроблення фінансової політики підприємства необхідно вибрати таку структуру капіталу, яка за найнижчої вартості капіталу дасть змогу збільшити ринкову вартість економічної одиниці. Оптимальною є така структура капіталу, яка дасть змогу звести до мінімуму середньозважену вартість капіталу і, водночас, підтримати кредитну репутацію фірми на рівні, який дає змогу залучити нові капітали на прийнятних умовах.

Список літератури:

1. Бланк И. А. Управление капиталом / Бланк И. А. – Киев : Эльга, Ника-Центр, 2004. – 576 с.
2. Бриггем Ю., Гапенски Л. Финансовый менеджмент : в 2-х т. / [пер. с англ. под ред. В. В. Ковалева]. – Санкт-Петербург : Экономическая школа, 1997. – Т.1. – 1997. – 497 с.
3. Жариков В. В. Управление финансами / В. В. Жариков, В. Д. Жариков. – Тамбов : Изд-во Тамб. гос. техн. Ун-та, 2002. – 80 с.
4. Квасницька Р. С. Концептуальні аспекти структуризації капіталу підприємства / Р. С. Квасницька // Вісник Хмельницького національного університету. Економічні науки. – 2005. – Т. 2. – № 6. – С. 91–95.
5. Кларк Дж. Б. Распределение богатства (The Distribution of wealth) / [пер. с англ. Д. Страшунского и А. Бесчинского]; Под ред. Л. П. Куракова. – Москва: Демос АРВ, 2000. – 367 с.
6. Крамаренко Г. О. Фінансовий менеджмент / Г. О. Крамаренко, О. Є. Чорна. – Київ: Центр навчальної літератури, 2006. – 520 с.
7. Модильяни Ф. Сколько стоит фирма? Теорема ММ: [пер. с англ.] / Ф. Модильяни, М. Миллер. – Москва : Дело, 2001. – 272 с.
8. Нікбахт Е. Фінанси / Е. Нікбахт, А. Гропеллі – Київ : Основи, 1992. – 383 с.
9. Новашина Т. С. Финансовый менеджмент / Т. С. Новашина, В. И. Карпунин, В. А. Волнин. – Москва: Московская финансово-промышленная академия, 2005 – 255 с.
10. Петленко Ю. В. Фінансовий менеджмент / Петленко Ю. В. – Київ : Кондор, 2007. – 298 с.
11. Теплова Т. В. Финансовый менеджмент: управление капиталом и инвестициями / Теплова Т. В. – Москва : ГУ-ВШЭ, 2000. – 504 с.

Давиденко Н. Н.

Национальный университет биоресурсов и природопользования Украины

СТРУКТУРИЗАЦІЯ КАПІТАЛА В СИСТЕМЕ ФІНАНСОВОЇ БЕЗОПАСНОСТІ ПРІДПРИЯТТЯ

Резюме

Рассмотрена проблема формирования оптимальной структуры капитала предприятия как составляющей стратегии обеспечения его финансовой безопасности. Проанализированы основные факторы, влияющие на соотношение собственного и привлеченного капитала, а также обобщены методы его оптимизации. Доказана необходимость разработки системы оптимизации структуры капитала, которая определялась простотой, доступностью и последовательностью осуществления процесса выбора источников финансирования хозяйственной деятельности.

Ключевые слова: финансовая безопасность предприятия, собственный капитал, привлеченный капитал, структура капитала, оптимизация.

Davydenko N. M.

National University of Life and Environmental Sciences of Ukraine

STRUCTURING CAPITAL IN THE FINANCIAL SECURITY ENTERPRISE

Summary

The problem of forming optimal capital structure of the enterprise as part of its strategy to ensure financial security. The basic factors affecting the value of equity and debt capital, and generalized methods of optimization. The necessity of developing a system optimization of the capital structure, which would be determined by simplicity, availability and consistency of the process of selecting sources of financing economic activity.

Key words: financial security company, equity, debt capital, capital structure optimization.

УДК 336.64

Данилевська-Жугунісова О. Є.

Національний університет біоресурсів і природокористування України

ФІНАНСОВА ПОЛІТИКА ЗАБЕЗПЕЧЕННЯ КОНКУРЕНТОСПРОМОЖНОСТІ СУБ'ЄКТІВ ГОСПОДАРЮВАННЯ

У статті визначено суть та принципи побудови фінансової політики суб'єктів господарювання. Розглянуто формування фінансової політики в сучасних умовах господарювання через її складові в рамках внутрішньогосподарської політики суб'єктів господарювання. Проведено узагальнення етапів формування фінансової стратегії. Доведено, що фінансова стратегія є напрямним вектором фінансової політики суб'єктів господарювання та їх виробничо-господарською діяльністю у сучасному глобалізованому, динамічному і конкурентному ринковому середовищі.

Ключові слова: фінансова політика, фінансова стратегія, планування, конкурентоспроможність, суб'єкт господарювання.

Постановка проблеми. Для більш ефективного розвитку фінансової сфери важливим є розгляд складових та поступове вдосконалення існуючої фінансової політики окремих її суб'єктів. Діяльність суб'єктів господарювання є важливою для будь-якої економічної системи. Такі суб'єкти у ході власної діяльності, похваляючи та стабілізуючи економіку, натикаються на безліч ризиків, а тому повинні бути стійкими (у тому числі фінансово) та гарантувати виконання прийнятих на себе у процесі діяльності зобов'язань. Забезпечення та підтримання фінансової стійкості, стабільності окремих суб'єктів господарювання є можливим на основі проведення ефективної внутрішньої та зовнішньої фінансової політики. Саме така фінансова політика є фундаментом забезпечення стійкості окремих його суб'єктів, зособом підвищення довіри до фінансової системи. Важливим є дослідження напрямів та складових фінансової політики суб'єктів господарювання, яку вони обирають для максимізації фінансових результатів власної діяльності та завоювання більшої долі на ринку. Отже, питання підвищення загальної ефективності фінансової політики окремих суб'єктів господарювання потребують нагального розв'язання в сучасних умовах економічного розвитку, а це обумовлює актуальність теми дослідження

Аналіз останніх досліджень і публікацій. Зазначена проблематика була і залишається предметом дослідження багатьох як вітчизняних, так і закордонних науковців. Вагомий вклад в особливості формування теоретичних та практичних основ застосування, визначення поняття та напрямів розвитку фінансової політики суб'єктів господарювання на різних рівнях зробили і вітчизняні, і зарубіжні вчені, такі як: В. Д. Базилевич, М. Д. Білик, І. А. Бланк, О. П. Близнюк, Л. Брю, Ю. Я. Вавилова, В. М. Геєць, Л. І. Гончаренко, Л. А. Дробозіна, Дж. Кейнс, Р. Кемпбелл, Д. В. Клиновий, Г. А. Крамаренко, Ф. Нітті, С. Я. Огородник, В. М. Опарін, В. І. Оспіщев, В. І. Оспіщева, І. О. Петровська, А. Н. Поддєрьогін, Д. Рікардо, В. М. Родіонова, О. Р. Романенко, В. К. Сенчагов, А. Сміт, В. Н. Суторміна, О. А. Терещенко, В. М. Федосов, С. І. Юрій, П. І. Юхименко.

Виділення не вирішених раніше частин загальної проблеми. Сьогодні у фінансовій науці залишається малодослідженим питання формування сучасної парадигми фінансової політики розвитку суб'єктів господарювання, визначення принципів, факторів і закономірностей її впровадження. Така фінансова парадигма є необхідною

умовою формування та обґрунтування концептуальних основ формування сучасної фінансової політики, розвитку суб'єктів господарювання, зокрема в аграрному секторі.

Мета статті. Головною метою цієї роботи є обґрунтування концептуальних основ формування сучасної фінансової політики суб'єктів господарювання.

Виклад основного матеріалу. Фінансова політика суб'єктів господарювання, зокрема підприємства, є складовою частиною їх економічної політики. Свої завдання фінансова політика реалізує, у значній мірі, через фінансове планування.

Фінансова політика підприємства – це система заходів (адміністративних рішень) у сфері управління фінансовими ресурсами, з метою впливу на його економічний і соціальний розвиток [5, с. 353].

Такі заходи включають розробку науково-обґрунтованих концепцій організації фінансової діяльності, визначення ключових напрямів використання фінансових ресурсів на довго-, середньо-, і короткотермінові періоди, а також практичне використання розробленої стратегії.

На основі фінансової стратегії, як вважає Н. Горицька, визначається фінансова політика по її основних напрямках:

- податкова політика;
- політика ціноутворення;
- дивідендна політика;
- амортизаційна політика;
- інвестиційна політика [4].

Основними видами фінансової політики підприємства є: інвестиційна політика, дивідендна політика, облікова політики та політика формування фінансових ресурсів.

Концепції організації фінансової діяльності підприємства побудовані на основі досліджень попиту на товари та послуги, оцінки різноманітних (фінансових, матеріальних, трудових, інтелектуальних, інформаційних) ресурсів і прогнозування результатів діяльності підприємства.

Напрямами використання фінансових ресурсів підприємства визначаються із поставлених цілей, ринкової позиції підприємства, виробленої концепції організації фінансової діяльності, конкурентоспроможності підприємства. Фінансова політика виражає цілеспрямоване використання коштів для досягнення стратегічних та тактичних завдань, визначених статутом підприємства. Наприклад, посилення позицій на ринку, досягнення бажаного рівня продажів,

прибутку, рентабельності активів і власного капіталу, збільшення конкурентоспроможності продукції, збереження платоспроможності та ліквідності. Основною ціллю фінансової політики є побудова високоефективної системи управління фінансами, що забезпечуватиме досягнення стратегічних і тактичних цілей його діяльності.

Розглянемо стратегічні завдання реалізації фінансової політики підприємства:

1. Максимізація доходів та прибутку.
2. Оптимізація структури капіталу та забезпечення його фінансової стійкості.
3. Забезпечення прозорості фінансово-економічного стану для власників, інвесторів, кредиторів.
4. Забезпечення інвестиційної привабливості.
5. Створення ефективного механізму управління.
6. Застосування ринкових механізмів для залучення фінансових ресурсів [7, с. 435].

Реалізація даних завдань сприятиме підвищенню ефективності діяльності підприємства, що в свою чергу спричинить зміцнення фінансової конкурентоспроможності підприємства.

Стратегія – це сукупність головних цілей та шляхів їх досягнення. Вона включає в себе сукупність глобальних ідей розвитку підприємства. Відповідальність за розробку стратегії несе керівництво економічної організації. Стратегічне планування – це єдиний спосіб прогнозування майбутніх можливостей, що допомагає уточнити найбільш пріоритетні для підприємства напрями розвитку. Аналіз поточних значень і їх прогноз дають можливість сформулювати певний стратегічний фокус – ключовий напрям, на який потрібно спрямувати всю увагу та ресурси підприємства.

Стратегія є основним напрямом діяльності підприємства. Вона вказує в якому напрямі необхідно йому рухатися для досягнення поставлених цілей. Фінансове планування деталізує та конкретизує цей шлях. Для вирішення стратегічних завдань необхідним є наявність різного роду ресурсів, потребу в яких, та їхні обсяги, визначають у процесі планування.

Стратегія – це довгострокова цільова концепція, що формує довготривалий процес розвитку підприємства та визначає розподіл ресурсів між цими траєкторіями. Вона не може бути реалізована, якщо не підкріплена наявними фінансовими ресурсами. Грошові та натуральні показники ресурсів знаходять своє відображення у фінансових планах (рис. 1).

Ціллю стратегії є адаптація суб'єкта господарювання до прогнозованих змін зовнішнього середовища, завоювання необхідних позицій на ринку, створення потенціалу рентабельності на перспективу, що сприятиме зростанню конкурентоспроможності.

Важливим принципом стратегічного планування є багатоваріантність планових розрахунків. Невідповідність між бажаною стратегічною ціллю та поточним станом визначається великою кількістю шляхів досягнення цілі. Беручи до уваги всю множину чинників ризику й невизначеності зовнішнього середовища вибрати єдину стратегію практично не можливо.

Вагоміше значення має комплексність розробки стратегії, оскільки кожний альтернативний варіант передбачає аналіз усіх складових стратегії розвитку

підприємства: фінансової, ресурсної й організаційної забезпеченості, узгодженості часових та кількісних параметрів. Відображення ресурсів для досягнення єдиної конкретної цілі гарантує певну стабільність у реалізації стратегії.

Фінансова стратегія – це найважливіший вид функціональної стратегії підприємства, що забезпечує основні напрями розвитку його фінансової діяльності й фінансових відносин через формування довгострокових фінансових цілей, вибору найбільш ефективних методів для їхнього досягнення, адекватного коригування напрямів формування і використання фінансових ресурсів при зміні умов зовнішнього середовища.

Формування фінансової стратегії є доволі важким і трудомістким процесом, оскільки потребує значних витрат часу, праці та виконання комплексних розрахунків. Важливим у здійсненні цього процесу є врахування таких чинників:

- орієнтації фінансової стратегії на загальну стратегію розвитку підприємства на ринку;
- рівня законодавчого та нормативно-правового регулювання підприємницької діяльності;
- економічної й політичної ситуації в країні;
- типу ринкової позиції підприємства, оскільки вибір фінансової стратегії залежить від маркетингової політики суб'єкту господарювання, зокрема від того, на яку цільову аудиторію спрямоване виробництво продукції, яку частку і тип ринку (вітчизняний чи міжнародний) планує зайняти підприємство;

– ресурсного забезпечення підприємства, так як на формування фінансової стратегії впливає кількість і якість ресурсів, зокрема чисельність та кваліфікація працівників, наявність основних засобів, забезпеченість власними коштами, можливість залучення позикових коштів та інвестицій, інноваційний потенціал [3, с. 123].

– галузевої належності суб'єкту господарювання, оскільки галузь економіки, до якої належить підприємство, окреслює напрями формування його фінансової стратегії, а сільське господарство, як відомо, має безліч особливостей порівняно з іншими галузями національної економіки;

– фінансового стану та конкурентних переваг існуючих і потенційних підприємств-конкурентів, надійності постачальників та покупців;

– рівня ризику фінансової діяльності, що викликається інфляційними коливаннями, різкими стрибками курсу валют, ризиками неплатежів, ймовірністю настання фінансової кризи тощо [6, с. 131];

– кон'юнктури товарного і фінансового ринків та її зміни.

Головною ціллю фінансової стратегії є досягнення повної самокупності та фінансової незалежності підприємства, яка побудована на визначених принципах організації і включає в себе наступне:

– поточне й перспективне фінансове планування, яке передбачає усі надходження грошових засобів підприємства та основні напрями їх використання;

– централізацію фінансових ресурсів, яка забезпечує маневреність фінансових ресурсів, їх



Рис. 1. Взаємозв'язок стратегії та фінансового планування

концентрацію на основних напрямках виробничо-господарської діяльності;

- формування фінансових резервів, які підтримують фінансову сталість підприємства;
- повне виконання зобов'язань перед партнерами;
- розробку облікової та амортизаційної політики підприємства;
- організацію фінансового обліку підприємства на основі діючих стандартів;
- складання фінансової звітності по підприємству у відповідності до діючих правил, та з дотриманням вимог стандартів;
- фінансовий аналіз діяльності підприємства;
- фінансовий контроль усіх сфер діяльності підприємства [4, с. 17].

Враховуючи, що основною метою фінансової стратегії є забезпечення максимізації ринкової вартості підприємства та зростання прибутків, до головних її завдань можна віднести:

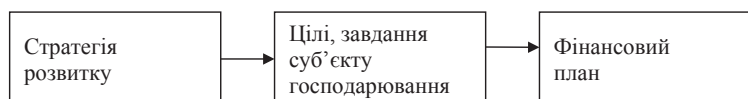
- дослідження характеру та закономірностей формування фінансових ресурсів у ринкових умовах господарювання;
- визначення способів ефективного використання фінансових можливостей підприємства у довготерміновому періоді;
- визначення перспективних напрямів фінансових взаємовідносин суб'єкта господарювання з іншими суб'єктами фінансової системи;
- формування системи ефективного фінансового забезпечення операційної, інвестиційної та фінансової діяльності підприємства;
- виявлення резервів та мобілізація ресурсів підприємства для найбільш повного використання виробничих потужностей, основних й оборотних коштів [6, с. 131].

На думку багатьох вітчизняних та зарубіжних вчених фінансова стратегія, як частина загально корпоративної стратегії має підпорядкований характер у той же час має значний вплив на загальну стратегію, оскільки її головною ціллю є підтримання та забезпечення високих темпів розвитку та зростання конкурентних переваг, конкурентної позиції підприємства. Сукупність різних видів стратегій являє собою його "стратегічний набір".

Фінансова стратегія включає в себе методи формування фінансових ресурсів, їх планування, забезпечення й підтримку фінансової сталості підприємства. Всесторонньо змінюючи фінансові можливості суб'єктів господарювання стратегія розвитку підприємства повинна передбачати відповідність фінансово-економічним параметрам підприємства, умовам, що присутні на ринку. Фінансова стратегія передбачає визначення довготермінових цілей фінансово-господарської діяльності та вибір найефективніших шляхів їх досягнення. Цілі, місія суб'єкту господарювання, фінансова стратегія, повинні бути в основі загальної стратегії розвитку підприємства та направлятися на максимізацію ринкової вартості та прибутків.

На думку А. В. Бандурина процес розробки фінансової стратегії включає такі етапи:

- 1) оцінка довгострокових перспектив;
- 2) прогноз розвитку;
- 3) розуміння цілей розвитку;
- 4) аналіз сильних та слабких сторін;
- 5) забезпечення розгляду стратегічних альтернатив;
- 6) розроблення критеріїв оптимізації;
- 7) вибір оптимальної стратегії;

8) планування певних дій [1, с. 25].

Розробка фінансової стратегії підприємства залежить від цілей та завдань, що сформовані власниками підприємства, саме тому фінансовий план підприємства може бути як і планом "розвитку", так і планом "проїдання".

У процесі формування фінансової стратегії важливо зосереджувати увагу на виробництві конкурентоспроможних товарів, мобілізації внутрішніх ресурсів, максимальному зниженню собівартості, формуванню та розподілу прибутку, ефективному використанню капіталу, враховувати ризики тощо.

У процесі розроблення фінансової стратегії, значної уваги заслуговує врахування наявного ризику, а саме врахування ризику неплатежів, інфляційних коливань, фінансового ринку.

Стратегія виступає інструментом визначення цілей та завдань суб'єкту господарювання, а інструментом реалізації останніх, виступає фінансове планування.

Виходячи із стратегічної фінансової позиції і стратегічних цілей фінансового розвитку підприємства, процес прийняття фінансових рішень здійснюється за основними етапами:

1. Вибір головної фінансової стратегії підприємства.
2. Формулювання фінансової політики підприємства з основних аспектів його майбутньої фінансової діяльності.
3. Формування портфелю можливих стратегічних фінансових альтернатив.
4. Оцінка та відбір стратегічних фінансових альтернатив.
5. Складання програми стратегічного фінансового розвитку підприємства [2, с. 106].

Висновки і пропозиції. Фінансова політика є складною і багаторівневою категорією, яка має різні форми прояву, внутрішні та зовнішні чинники формування. Це зумовило необхідність удосконалення її теоретичної інтерпретації як імперативної, теоретичної науково-обґрунтованої системи заходів з планування, організації, регулювання й контролю фінансових відносин у процесі утворення й використання фінансових ресурсів держави та суб'єктів господарювання. Формування ефективної фінансової політики у сільському господарстві вимагає аналізу методологічних підходів до цього процесу, як різновиду економічного пізнання, оскільки фінансова політика, як галузь економіки, утворює єдиний комплекс з наукою та, відповідно, використовує методи, що забезпечують науковий супровід вирішення її актуальних проблем.

В умовах ринкових відносин, самостійності підприємства, відповідальності за результати своєї діяльності, виникає об'єктивна необхідність визначення тенденцій фінансового стану, орієнтації у фінансових можливостях і перспективах, оцінки фінансового стану інших суб'єктів господарювання.

Вирішити це допомагає фінансова стратегія підприємства, що повинна включати заходи зі стабілізації фінансового стану підприємства та його платоспроможності в умовах несприятливих змін середовища функціонування. Скорегована з урахуванням несприятливих факторів фінансова стратегія підприємства повинна забезпечувати високі темпи його операційної діяльності при одночасній нейтралізації загрози його банкрутства в майбутньому. Основою фінансової стратегії є

пошук, раціональне використання й управління структурою фінансових ресурсів (капіталу) підприємства з метою підвищення його платоспроможності та фінансової стійкості.

Фінансова стратегія є спрямовуючим векто-

ром управління підприємством, і без її належного формування практично неможливо оминати фінансові проблеми під час здійснення виробничо-господарської діяльності у сучасному конкурентному ринковому середовищі.

Список літератури:

1. Бандурин А. В. Финансовая стратегия корпорации / А. В. Бандурин, В. А. Гуржуев, Р. З. Нургалиев – М. : Алмаз, 2002. – 140 с.
2. Бланк И. А. Финансовая стратегия предприятия / И. А. Бланк. – Киев: Эльга: Ника-центр, 2004 – 711 с.
3. Гриньов А. В. Якість формування фінансової стратегії підприємства / А. В. Гриньов, О. М. Ястремська // Фінанси України. – 2006. – № 6. – С. 121–128.
4. Горицкая Н. Финансовая стратегия / Н. Горицкая. // Финансовой директор. – 2005. – № 11. – С. 17–25.
5. Загородній А. Г. Фінансовий словник / А. Г. Загородній, Г. Л. Вознюк, Т. С. Смвженко. – 4-те вид., випр. та доп. – К. : Знання, 2002. – 566 с.
6. Радова Л. Д. Фінансова стратегія в системі управління підприємством / Л. Д. Радова, А. В. Череп // Держава та регіони. – 2005. – № 2. – С. 130–135.
7. Фінансовий менеджмент: підручник / кер. кол. авт. і наук ред. проф. А. М. Подерьогін. – К. : КНЕУ, 2005. – 536 с.

Данилевская-Жугунисова О. Э.

Национальный университет биоресурсов и природопользования Украины

ФИНАНСОВАЯ ПОЛИТИКА ОБЕСПЕЧЕНИЯ КОНКУРЕНТОСПОСОБНОСТИ СУБЪЕКТОВ ХОЗЯЙСТВОВАНИЯ

Резюме

В статье определены сущность и принципы построения финансовой политики субъектов. Рассмотрено формирование финансовой политики в современных условиях хозяйствования через ее составляющие в рамках внутривозвращенной политики субъектов хозяйствования. Проведено обобщение этапов формирования финансовой стратегии. Доказано, что финансовая стратегия направляющим вектором финансовой политики субъектов хозяйствования и их производственно-хозяйственной деятельностью в современном глобализированном, динамичном и конкурентной рыночной среде.

Ключевые слова: финансовая политика, финансовая стратегия, планирование, конкурентоспособность, предприятие.

Danylevskaya-Zhugunisova O. E.

National University of Life and Environmental Sciences of Ukraine

FINANCIAL POLICY SUPPORT ENTERPRISE COMPETITIVENESS

Summary

The article defined the essence and principles of financial policy of the enterprise. The formation of financial policy in current economic conditions through its components in the farm policies of the enterprise is considered. Generalization of the stages of forming of financial strategy is conducted. It is well-proven, that financial strategy is the sending vector of management an enterprise and his industrial and economic activity in a modern competition market environment.

Key words: financial policy, financial strategy, planning, competitive entity.

УДК 336.748.1:339.747

Єрмейчук Р. А.

Головне управління

Державної казначейської служби України в Харківській області

**ФОРМУВАННЯ І СТРУКТУРА ДЕРЖАВНОГО БОРГУ УКРАЇНИ
ТА ОСОБЛИВОСТІ УПРАВЛІННЯ НИМ**

У даній статті розглянуто теоретичні аспекти взаємозалежності соціальної та економічно-правової сутності державного кредитування в сучасних умовах та визначено методи управління державним боргом. Розглянуто принципи побудови вітчизняної політики управління державним боргом та виділено такі принципи: принцип раціонального запозичення, ефективного використання позик і безумовного (своєчасного та повного) виконання зобов'язань. При цьому розвиток державних запозичень в Україні визначатиметься характером і напрямом спрямування державних інвестицій на здійснення структурної та інноваційної перебудови економіки. Визначено методи управління державним боргом.

Ключові слова: державний борг, кредитування, управління державним боргом, методи управління, принципи управління державним боргом.

Постановка проблеми. Державний борг, на сьогодні, є об'єктивно обумовленим явищем для країн з ринковою економікою. У період трансформації економіки питання державного боргу є актуальними і для України. Кожна держава, бажаючи найефективніше використати свої фінансові ресурси, активізувати підприємницьку діяльність, намагається залучити додатковий капітал, що є передумовою виникнення державного боргу. Неспроможність держави функціонувати на власні кошти є основною причиною виникнення, а невміння використовувати залучені фінансові ресурси – зростання державного боргу. Державний борг за своєю економічною сутністю визначає економічні відносини держави, як постачальника з її кредиторами (резидентами та нерезидентами) з приводу перерозподілу частини вартості валового внутрішнього продукту на умовах строковості, платності та повернення. Питання регулювання внутрішнього державного боргу стало особливо актуальним при виході країни з кризи 2009 р. та актуально й по теперішній час. Необхідність погашення та обслуговування значного за розмірами боргу потребує альтернативних стратегічних рішень боргових проблем з боку державної фінансової політики з урахуванням позитивного та негативного впливу на економіку країни.

Аналіз останніх досліджень і публікацій. Значний внесок у дослідженні теоретичних та методичних аспектів боргової політики держави здійснили відомі вчені: О. І Барановський, О. Д. Василик, Т. П. Вахненко, Л. К. Воронова, І. Б. Заверуха, Н. А. Зайцева, В. Козюк, В. Корнєєв, Л. Новосад, В. Опарін, О. В. Покачалова, А. Д. Селюков, В. Федосов. Так, проблемами державного боргу займалися такі вчені, як Т. Вахненко, С. Юрій, Ю. Іваненко, В. Калитчук. Дослідження соціальної та економічно-правової сутності державного кредитування необхідні для з'ясування ролі держави, як основного організаційного суб'єкту. Одним з ключових питань розгляду теоретичних аспектів розуміння поняття державного боргу, є визначення місця внутрішнього державного боргу в системі суспільних відносин, в контексті регулювання та впливу на механізм його формування.

Виділення невирішених раніше частин загальної проблеми. Питання комплексного бачення місця, соціальної та економічно-правової сутності державного кредитування в сучасних умовах чекають свого наукового обґрунтування.

Мета статті полягає у розгляді теоретичних аспектів взаємозалежності соціальної та економічно-

правової сутності державного кредитування в сучасних умовах та визначення методів управління державним боргом.

Виклад основного матеріалу. Фінансова діяльність у сфері державного кредитування характеризується як окремий вид державної діяльності.

А. Д. Селюков стверджує, що в регулюванні відносин державного боргу владний метод, як єдино можливий, є неприйнятним, адже він базується на принципах, що виключають цивільно-правові засади юридичної рівності, більше того, кредитні відносини не можуть будуватися на владних засадах [2, с. 14].

Водночас М. В. Карасьова зазначає, що ці відносини не є фінансово-правовими. Виникаючи у процесі фінансової діяльності держави, вони, проте, не регулюються за допомогою методу владних приписів, базового у фінансовому праві. Сторони, які вступають у такі правовідносини, реалізують одно порядкову цивільно-правову суб'єктність. Держава в такому разі не виступає носієм влади [3, с. 29], з чим погодитися не можемо.

Активна політика держави як на внутрішньому, так і на зовнішньому ринку капіталів, закономерно призводить до утворення державного боргу, який поділяється на внутрішній і зовнішній. Зовнішні запозичення завжди пов'язані з досягненням задоволення інтересів держави через відповідну стратегію і тактику її уряду. Однак існування зовнішнього (та й внутрішнього) державного боргу створює реальні й потенційні проблеми, вирішення яких – надзвичайно важливий кроком для держави. Це потребує ведення поміркованої і далекоглядної політики в питаннях розмірів державного боргу з боку держави [4].

Залучення фінансових ресурсів державою на кредитній основі для покриття власних потреб, є прийнятною та об'єктивно зумовленою практикою здійснення економічної діяльності. Економічна суть цього процесу полягає в тому, що певного часу є певна кількість вільних капіталів як всередині країни, так і за її межами. Ці капітали здійснюють рух із метою пошуку сфер свого застосування. Участь держави у міжнародному і внутрішньому русі капіталів є фактом її входження до світогосподарського простору. Як відомо, державний борг, за своєю економічною сутністю, являє собою саме те, що визначає економічні відносини держави як позичальника з її кредиторами (резидентами та нерезидентами) з приводу перерозподілу частини вартості валового внутрішнього продукту на умовах строковості, платності та повернення [5].

Державний борг – загальна сума заборгованості держави, яка складається з усіх випущених і непогашених боргових зобов'язань держави, включаючи боргові зобов'язання держави, що вступають у дію в результаті виданих гарантій за кредитами, або зобов'язань, що виникають на підставі законодавства або договору.

Бюджетним кодексом визначається граничний розмір державного боргу. Граничний обсяг внутрішнього та зовнішнього державного боргу, боргу Автономної Республіки Крим чи місцевого самоврядування, граничний обсяг надання гарантій встановлюється на кожний бюджетний період, відповідно до Закону про Державний бюджет України на поточний рік чи рішення про місцевий бюджет. Величина основної суми державного боргу не повинна перевищувати 60% фактичного річного обсягу валового внутрішнього продукту України. У разі перевищення граничної величини, визначеної частиною другою ст. 2 Бюджетного кодексу, Кабінет Міністрів України зобов'язаний вжити заходів для приведення цієї величини у відповідність з положеннями Кодексу. Держава не несе відповідальності за зобов'язаннями та за запозиченнями до місцевих бюджетів. Видатки на обслуговування боргу здійснюються за рахунок коштів загального фонду бюджету. Видатки на обслуговування боргу місцевих бюджетів не можуть щорічно перевищувати 10% видатків від загального фонду відповідного місцевого бюджету протягом будь-якого бюджетного періоду, коли планується обслуговування боргу.

Порядок здійснення запозичень до місцевих бюджетів встановлюється Кабінетом Міністрів України відповідно до умов, визначених Бюджетним кодексом. У ст. 12 Кодексу передбачена класифікація боргу. Ця класифікація систематизує інформацію про всі боргові зобов'язання держави, Автономної Республіки Крим, місцевого самоврядування. Борг класифікується за типом кредитора та за типом боргового зобов'язання. Виходячи з того, внутрішнім чи зовнішнім кредиторам заборгувала держава, державний борг поділяється на внутрішній і зовнішній.

Внутрішній державний борг – сукупність зобов'язань держави перед резидентами (заборгованість держави всім громадянам, які тримають внутрішні державні облигації). Державний внутрішній борг складається із заборгованості, що виникає щорічно за новими борговими зобов'язаннями уряду. Він формується в результаті випуску державних цінних паперів, отримання кредитів та виникнення інших боргових зобов'язань. Внутрішній державний борг можна розглядати за різними критеріями. На цій основі визначаються форми державного боргу. Виходячи з розрахунку суми і строків погашення, розрізняють капітальний і поточний державний борг. Капітальний борг – це загальна сума заборгованості і процентних виплат, які мають бути сплачені за зобов'язаннями держави на визначені періоди. Сума капітального боргу дає уявлення про те, яка загальна величина боргу держави без розбивки на періоди, протягом яких він повинен бути погашений. Поточний борг – це сума зобов'язань держави, які підлягають виплаті (разом з перерахованими відсотками) у поточному році. Згідно з Законом України «Про державний внутрішній борг України», до державного внутрішнього боргу відносяться строкові боргові зобов'язання уряду України у грошовій формі. До складу внутрішнього боргу входять позики уряду, а також позики, здійснені при безумовній гарантії уряду.

Державний борг складається із заборгованості минулих років та поточних зобов'язань. Боргові зобов'язання уряду включають випущені цінні папери, інші зобов'язання у грошовій формі, гарантовані урядом, а також одержані ном кредити. Внутрішня заборгованість включає також частину боргових зобов'язань колишнього СРСР, прийняту на себе Україною. Внутрішній державний борг включає сукупність всіх боргових зобов'язань держави, включаючи адміністративно управлінську заборгованість (зобов'язання з виплати зарплати в державних установах та інших виплат державним службовцям), борги, які виникають у зв'язку з залученням коштів з метою фінансування бюджетного дефіциту та зобов'язання виплат державних пенсій. Розрізняють борги держави, які є офіційно визнаними (експліцитні борги) і не підтверджені (імпліцитні борги). Останні зобов'язання, як правило, не враховуються у складі державного боргу, але в дійсності вони повинні включатись до його структури.

Зовнішній державний борг – сукупність боргових зобов'язань держави, що виникли в результаті запозичення держави на зовнішньому ринку. Зовнішній державний борг класифікують за такими ознаками:

1. за видами кредитів (банківські і фірмові);
2. за формами представлення (валютні та товарні);
3. за цільовим використанням (інвестиційні та не інвестиційні);
4. за умовами надання (пільгові, зі сплатою високих відсотків, на компенсаційній основі);
5. за термінами повернення заборгованості (короткострокові, середньострокові, довгострокові);
6. за умовами повернення боргу (одноразові, рівними частинами, нерівними частинами).

Державний зовнішній борг складається з:

- позик на фінансування державного бюджету та погашення зовнішнього державного боргу;
- позик на підтримку національної валюти;
- позик на фінансування інвестиційних та інституціональних проектів;
- гарантій іноземним контрагентам щодо виконання контрактних зобов'язань у зв'язку з некомерційними ризиками;
- державних гарантій, що надаються Кабінетом Міністрів України для кредитування проектів, фінансування яких передбачено державним бюджетом України.

З огляду на статистичні дані, що представлені Національним банком України, валовий зовнішній борг України на кінець I кварталу 2014 року становив 137,4 млрд дол. США, скоротившись порівняно з початком року на 4,7 млрд дол. США (на 3,3%). Головними чинниками скорочення обсягів зовнішніх зобов'язань у I кварталі 2014 року стали планове погашення кредитів МВФ та зменшення обсягів накопиченої кредиторської заборгованості реального сектору (на 3,3 млрд дол. США). Відносно ВВП борг скоротився з 78,1% на початок року до 76,5% від ВВП [6].

Зовнішні зобов'язання секторів загального державного управління та органів грошово-кредитного регулювання (далі – ЗДУ та ОГКР відповідно) з початку 2014 року зменшилися на 1,5 млрд дол. США – до 30,2 млрд дол. США (16,8% ВВП) у результаті планових виплат за кредитами “Стендбай” МВФ (1,3 млрд дол. США) та скорочення зобов'язань за ОВДП (0,2 млрд дол. США). Відносно ВВП борг цих секторів зменшився з 17,4% до 16,8% [6].

Зовнішній борг інших секторів економіки (включно з між фірмовим боргом) у I кварталі 2014 року скоротився на 3,0 млрд дол. США – до 84,8 млрд дол. США (47,3% від ВВП) у результаті скорочення короткострокової кредиторської заборгованості за зовнішньо торговельними операціями на 4,0 млрд дол. США (у т. ч. за рахунок курсових змін – на 0,8 млрд дол. США) одночасно з накопиченням простроченої заборгованості за торговими кредитами на 0,7 млрд дол. США. Відносно ВВП борг реального сектору скоротився з 48,2% до 47,3% [6].

Міжфірмовий борг підприємств, що знаходяться у відносинах прямого інвестування, на кінець I кварталу 2014 року становив 11,5 млрд дол. США (6,4% від ВВП) 1. Основною валютою зовнішніх запозичень України станом на 01 квітня 2014 року залишається долар США (79,2%). Питома вага зобов'язань у СПЗ перед МВФ скоротилася з 5,1% на початок року до 4,4%. Частка зовнішньої заборгованості в гривнях залишалася незначною – 2,6% від валового обсягу боргу [4].

Обсяг короткострокового зовнішнього боргу за залишковим терміном погашення за I квартал 2014 року скоротився на 2,1 млрд дол. США до 62,7 млрд дол. США (43,5 млрд дол. США без урахування торгових кредитів) [6].

Проаналізувавши динаміку зовнішньої заборгованості України можна зробити висновок, що зменшення обсягу боргу відбулося головним чином за рахунок скорочення короткострокової заборгованості реального сектору за торговими кредитами. Водночас зросли майбутні виплати реального сектору за кредитами прямого інвестору (на 0,5 млрд дол. США) та банківського сектору (на 0,5 млрд дол. США) за рахунок короткострокових інструментів [6].

Відповідно до Закону України про Державний бюджет на відповідний рік визначається граничний розмір дефіциту бюджету та джерела його покриття за рахунок внутрішнього та зовнішнього фінансування, а також встановлюється граничний розмір державного внутрішнього та зовнішнього боргу України на 1 січня наступного за бюджетним роком з визначенням напрямів використання фінансових ресурсів. Розмір державного боргу розраховується у грошовій формі, як непогашена основна сума прямих боргових зобов'язань держави. Стан державного боргу визначається на останній день звітного періоду та включає операції за цей день [7].

Для оптимізації витрат, пов'язаних з фінансуванням дефіциту державного бюджету, держава здійснює управління державним боргом. Під управлінням державним боргом слід розуміти комплекс заходів, що приймаються державою в особі її уповноважених органів щодо визначення місць і умов розміщення і погашення державних позик, а також забезпечення гармонізації інтересів позичальників, інвесторів і кредиторів.

Список літератури:

1. Химичева Н. И. Финансовое право: учебник / Отв. ред. Н. И. Химичева. – Москва : БЕК, 1997. – 525 с.
2. Селюков А. Д. Государственный и муниципальный кредит: правовое обеспечение / А. Д. Селюков – Москва : Право и закон, 2000. – 260 с.
3. Карасева М. В. О предмете финансового права на современном этапе / М. В. Карасева // Государство и право. – 1997. – № 11. – С. 22–31.
4. Бюджетний моніторинг: Аналіз виконання бюджету за 2010 р. [Електронний ресурс]. – Режим доступу: http://www.ibser.org.ua/UserFiles/File/Monitor%20Quarter2011/KV_IV_2010_Monitoring_ukr.pdf
5. Правові засади реструктуризації державного внутрішнього боргу України. Інтернет-видання «Юриспруденція on-line» [Електронний ресурс]. – Режим доступу: <http://www.lawyer.org.ua/?d=255&i=&w=r>
6. Національний банк України: Зовнішній борг України на кінець I кварталу 2014 року. [Електронний ресурс]. – Режим доступу: <http://www.bank.gov.ua/doccatalog/document?id=71174>

Державний борг можна розглядати з двох позицій: з одного боку, державне запозичення сприяє економічному зростанню; з іншого – борг збільшує навантаження на державний бюджет. Тому необхідно знайти оптимальне співвідношення між інвестиціями, економічним зростанням та внутрішнім і зовнішніми запозиченнями. Умови залучення нових позик мають оцінюватися з урахуванням здатності країни обслуговувати внутрішній та зовнішній борг за раніше прийнятими зобов'язаннями.

Управління державним боргом у цьому контексті може розглядатися в широкому та вузькому розумінні. У широкому розумінні, під управлінням державним боргом мається на увазі формування одного із напрямів фінансової політики держави, пов'язаної з її діяльністю у вигляді позичальника і гаранта. Під управлінням боргом розуміють сукупність дій, пов'язаних з підготовкою до випуску, розміщення боргових зобов'язань держави, надання гарантій, а також проведення операцій з обслуговування та погашення боргових зобов'язань.

Проте слід зазначити, що врегулювання зовнішньої заборгованості України, зважаючи на складність процедур управління, потребує чіткої стратегії управління державним боргом та розвитком ринку боргових зобов'язань. Необхідно системно проводити аналіз економіки країни в цілому з метою виявлення фінансових ризиків, що пов'язані з накопиченням зовнішнього боргу.

Висновки і пропозиції. Проведене дослідження дозволяє зробити наступні висновки: вважається, що наявність внутрішнього боргу є більш сприятливим для фінансового розвитку країни, ніж нарощування зовнішніх запозичень. Це пов'язано з тим, що державним органам управління відносно простіше здійснювати управління внутрішнім боргом, включати проведення його реструктуризації. Крім того, виплати держави за внутрішніми зобов'язаннями є вкладками в національну економіку, а не відволікають капітал за кордон. Разом з тим, іноземні запозичення дають змогу державним органам управління залучити додаткові фінансові ресурси, з метою фінансування тих програм, які неможливо забезпечити внутрішніми джерелами.

Вирішення проблеми зовнішнього державного боргу сприятиме розвитку державних фінансів та покращанню показників фінансового стану України в цілому. У свою чергу, вітчизняна політика управління державним боргом має будуватися на принципах раціонального запозичення, ефективного використання позик і безумовного (своєчасного та повного) виконання зобов'язань. При цьому розвиток державних запозичень в Україні визначатиметься характером і напрямом спрямування державних інвестицій на здійснення структурної та інноваційної перебудови економіки.

7. Економіка: Обсяг гарантованого і державного боргу України. [Електронний ресурс]. – Режим доступу: <http://www.rbc.ua/ukr/top/show/obem-garantirovannogo-igosudarstvennogo-dolga-ukrainy-06022012114600>
8. Науковий вісник Чернівецького університету: Зб. наук. праць. – Вип. 348: Правознавство. – Чернівці : Рута, 2006. – 124 с.
9. Перезова І. В. Зміст державного боргу в контексті сучасного економічного розвитку країни / І. В. Перезова, С. В. Рудейчук, І. І. Плещ // Проблеми формування нової економіки ХХІ століття: IV міжнародна науково-практична конференція, 22-23 грудня 2011 р.: у 8 т. – Дніпропетровськ : Біла К. О., 2011. – Т. 2: Нові орієнтири національних стратегій економічного розвитку. – 2011. – С. 67–70.
10. Державний борг України: механізм управління та обслуговування [Електронний ресурс] / К. Л. Бабчук, Н. В. Мацедонська. – Режим доступу : <http://intkonf.org/>

Еремейчук Р. А.

Главное управление

Государственной казначейской службы Украины в Харьковской области

ФОРМИРОВАНИЕ И СТРУКТУРА ГОСУДАРСТВЕННОГО ДОЛГА УКРАИНЫ И ОСОБЕННОСТИ УПРАВЛЕНИЯ ИМ

Резюме

В данной статье рассмотрены теоретические аспекты взаимозависимости социальной и экономико-правовой сущности государственного кредитования в современных условиях и определены методы управления государственным долгом. Рассмотрены принципы построения отечественной политики управления государственным долгом и выделены такие принципы, принцип рационального заимствования, эффективного использования ссуд и безусловного (своевременного и полного) выполнения обязательств. При этом развитие государственных заимствований в Украине будет определяться характером и направлением устремления государственных инвестиций на осуществление структурной и инновационной перестройки экономики. Определены методы управления государственным долгом.

Ключевые слова: государственный долг, кредитование, управление государственным долгом, методы управления, принципы управления государственным долгом.

Yeremeychuk R. A.

State Treasury of Ukraine in Kharkiv Region

FORMING AND STRUCTURE OF NATIONAL DEBT OF UKRAINE AND MANAGEMENT FEATURES BY HIM

Summary

In this article the theoretical aspects of interdependence social are considered and economic and legal essence of the state crediting in modern terms and the methods of management a national debt are certain. Principles of construction of home politics of management a national debt are considered and such principles, principle of the rational borrowing, effective use of loans and absolute (timely and complete) implementation of obligations, are distinguished. Thus development of the state borrowing in Ukraine will be determined by character and direction of aspiration of public investments on realization of structural and innovative alteration of economy. The methods of management a national debt are certain.

Key words: national debt, crediting, management, management methods, principles of management a national debt, national debt.

УДК 336.71

Жежерун Ю. В.

Черкаський інститут банківської справи

Університету банківської справи Національного банку України

СТАН ТА ТЕНДЕНЦІЇ РОЗВИТКУ БАНКІВСЬКОГО СЕКТОРУ УКРАЇНИ

У статті проаналізовано сучасний стан банківського сектору України. Досліджено проблеми, вирішення яких сприятиме підвищенню фінансової стійкості та надійності вітчизняних банків. Виявлено тенденції розвитку банківського сектору України упродовж 2015–2016 рр.

Ключові слова: банківський сектор, кризовий стан, політична нестабільність, девальвація, кредитний портфель, іноземний капітал.

Постановка проблеми. Необхідною умовою розвитку економіки будь-якої держави є забезпечення стабільного та динамічного розвитку банківського сектору. Політична та економічна нестабільність провокує падіння довіри з боку інвесторів, як зовнішніх, так і внутрішніх, які прагнуть якнайшвидше вилучити свої кошти з «неспокійної

зони». За таких умов Національний банк України змушений спрямовувати першочергові заходи на досягнення фінансової стабільності та вирішення низки гострих суспільно-політичних проблем. При цьому аналіз стану та виявлення тенденцій розвитку банківського сектору відіграють ключову роль у забезпеченні стійкого економічного зрос-

тання та ефективної реалізації політики економічних реформ.

Аналіз останніх досліджень і публікацій. Протягом останніх років у науковій літературі дедалі активніше висвітлюються проблеми розвитку вітчизняного банківського сектору, що насамперед пов'язано з фінансово-економічною кризою 2008–2009 рр., посткризовим періодом розвитку. Зазначеним питанням присвячено наукові праці Н. М. Гаврилишина [2], В. М. Гейця [3], А. А. Дорошенко [4], Ю. О. Жаданової [5], Ю. В. Колобова [6], Е. В. Костюка [7], С. Левіса [1], та ін.

В економічній літературі [1–7] основні проблеми розвитку вітчизняного банківського сектору поділяють на зовнішні та внутрішні. До зовнішніх проблем відносять: нестійкий і недостатньо прозорий фінансовий стан значної кількості підприємств [2; 5; 6]; повільні темпи ринкових перетворень вітчизняної економіки; недостатній рівень захисту прав кредиторів і вкладників [2; 6; 8]; надмірний податковий тиск та численні податкові пільги для суб'єктів господарювання [1; 2]; наявність макроекономічних диспропорцій, особливо значного дефіциту державного бюджету [3; 6]; недостатній розвиток фондового ринку, ринку нерухомості, а також відсутність ринку землі; низький рівень довіри з боку населення до окремих банків [6]; складну посткризову ситуацію у країнах Євросоюзу [8]; слабку роль держави в регулюванні економічних та фінансових процесів [3].

До внутрішніх проблем відносять: недостатній рівень капіталізації банківської системи [2; 5; 6; 8]; відсутність у банках ефективних механізмів та інструментів управління ризиками, планування та стратегії розвитку [2; 6]; низький рівень банківського менеджменту та корпоративного управління; недостатню рентабельність активів через загальну низьку якість активів, високу частку неприбуткових активів у загальних активах банків та невиправдано високу вартість ведення бізнесу; недостатню ефективність банківського нагляду, зокрема в частині нагляду на основі оцінки ризиків банківської діяльності [2]; високу концентрацію капіталу у групі найбільших банків; нераціональна територіальна структура; низькі обсяги кредитування реального сектора економіки; проблему надійності і забезпе-

ченості виданих кредитів; проблему гарантування вкладів населення та відновлення довіри до банків [3]; необхідність перегляду кредитного портфелю, в якому висока частка проблемних та непрацюючих активів; неефективну діяльність націоналізованих банків під час кризи [1; 4].

Виділення не вирішених раніше частин загальної проблеми. Водночас під впливом політичної кризи, яка розпочалася наприкінці 2013 р. відбувається поступове, проте неухильне, погіршення основних показників діяльності банків, загострення кризових явищ в банківському секторі. З метою попередження та запобігання виникненню проблем в діяльності банків значної уваги потребує аналіз сучасного стану банківського сектору та виявлення тенденцій його розвитку.

Метою статті є аналіз сучасного стану та виявлення тенденцій розвитку банківського сектору України.

Виклад основного матеріалу. Поточна ситуація в банківському секторі має наступні відмінності від фінансово-економічної кризи 2008–2009 рр.: зниження залежності від розміру валютного портфелю (частка кредитів в іноземній валюті у кредитному портфелі знизилась з 59,1% станом на 01.01.2009 р. до 43,3% станом на 01.07.2014 р.), зменшення частки іноземного капіталу в статутному капіталі банків з 36,7% до 32,3%, збільшення частки проблемних кредитів у кредитному портфелі з 2,3% до 9,9%, збільшення достатності (адекватності) регулятивного капіталу з 14,0% до 15,9% (табл. 1).

Зниження частки кредитів в іноземній валюті у кредитному портфелі упродовж 01.01.2009–01.07.2014 рр. зумовлено погашенням раніше виданих кредитів, зниженням попиту з боку позичальників на фоні неспокійної суспільно-політичної ситуації, забороною Національного банку України видавати кредити в іноземній валюті підприємствам, що не мають валютної виручки, конвертацією кредитів в іноземній валюті в національну, а також активізацією списання проблемної заборгованості. Упродовж I півріччя 2014 р. за рахунок курсових різниць частка кредитів в іноземній валюті у кредитному портфелі зросла з 34,5% до 43,3%.

Таблиця 1

Основні показники діяльності банків України упродовж 01.01.2007–01.07.2014 рр.

Показник	Станом на								
	01.01.2007	01.01.2008	01.01.2009	01.01.2010	01.01.2011	01.01.2012	01.01.2013	01.01.2014	01.07.2014
Активи, млрд. грн	340	599	926	880	942	1054	1127	1278	1307
Кредитний портфель, млрд. грн	246	485	792	747	755	825	815	911	993
Депозити, млрд. грн	203	318	437	350	440	525	588	668	653
Чистий прибуток (збиток), млрд. грн	4,1	6,6	7,3	-38,5	-13,0	-7,7	4,9	1,4	1,3
Частка кредитів в іноземній валюті у кредитному портфелі, %	49,5	49,9	59,1	52,1	47,0	40,8	37,2	34,5	43,3
Частка проблемних кредитів у кредитному портфелі, %	1,8	1,3	2,3	9,4	11,2	9,6	8,9	7,7	9,9
Частка іноземного капіталу в статутному капіталі, %	27,6	35,0	36,7	35,8	40,6	41,9	39,5	34,0	32,3
Достатність (адекватність) регулятивного капіталу, %	14,2	13,9	14,0	18,1	20,8	18,9	18,1	18,3	15,9

Джерело: складено автором за даними Національного банку України [8]

Зменшення частки іноземного капіталу в статутному капіталі обумовлено закритістю ринків капіталів для банків через високі ризики інвестування, зростання проблемної заборгованості у кредитному портфелі та низьку прибутковість банківського сектору. Так, станом на 01.01.2011 р. частка проблемних кредитів у кредитному портфелі банків досягнула найвищої межі 11,2%, за якої виникає загроза економічній безпеці банківського сектору.

За даними Національного банку України протягом I півріччя 2014 р. зменшення залишків проблемних кредитів у національній валюті – на 2,9%, та їх зростання в іноземній валюті – на 5,1% відбувалось переважно через збільшення валютних ризиків та несприятливу ситуацію на Сході країни [8]. Показник достатності (адекватності) регулятивного капіталу банківського сектору при нормативі 10% зменшився з 18,3% до 15,9% унаслідок збільшення ризикових активів за рахунок підвищення вартості кредитів в іноземній валюті, скорочення капіталу, зумовленого зростанням резервів під знецінення кредитів, збільшенням недержаних нарахованих відсотків, які відраховуються з регулятивного капіталу, а також збитками за відкритими валютними позиціями. Крім того, упродовж I півріччя 2014 р. банківський сектор України демонструє наступні тенденції приросту основних показників діяльності: активів – 2,3%, кредитного портфелю – 9%, депозитів – -2,3%, прибутку – 7,1%.

За таких умов особливої актуальності набуває прогнозування розвитку банківського сектору України упродовж 01.01.2015 – 01.01.2016 рр. з використанням поліноміальних ліній тренду, які дають змогу ілюструвати фактичні та прогнозувати майбутні значення показників, які коливаються. Відповідно до прогнозу тенденції до зростання демонструють активи, депозити та чистий прибуток (збиток), тенденції до зниження – кредитний портфель, частка кредитів в іноземній валюті у кредитному портфелі, частка проблемних кре-

дитів у кредитному портфелі, частка іноземного капіталу в статутному капіталі, достатність (адекватність) регулятивного капіталу (рис. 1).

Однозначно визначити потребу банківського сектору в додатковому капіталі можна лише після проведення стрес-тестування. З метою посилення довіри до банків та забезпечення фінансової стійкості банківського сектору Національний банк України розпочав стрес-тестування з 26.05.2014 р. – 15 найбільших та з 15.07.2014 р. – 20 великих за розміром активів банків України. За оцінками експертів при зниженні курсу до 12 грн за долар США може знадобитися докапіталізація найбільших та великих банків у розмірі 2,5 млрд. грн лише для мінімізації впливу курсових різниць за рахунок доформування резервів у результаті переоцінки активів і застав за кредитами в іноземній валюті. Необхідність докапіталізувати банки має оздоровити банківський сектор, слабкі банки буде ліквідовано. У результаті чого станом на 01.01.2016 р. у Державному реєстрі може залишитися менше 100 банків. За таких умов докапіталізацію можна здійснювати за наступними напрямками: збільшити капітал шляхом об'єднання банків; зменшити розмір банку. У свою чергу, об'єднання банків дозволить зменшити кількість витрат на утримання банківського сектору при цьому зберегти та посилити його надійність. Зменшити розмір банку достатньо проблематично, оскільки, необхідно повернути отримані кредити та привести мінімальний розмір статутного капіталу у відповідність до змін у чинному законодавстві.

Відповідно до ч. 1 ст. 31 Закону України «Про банки і банківську діяльність», мінімальний розмір статутного капіталу на момент державної реєстрації юридичної особи, яка має намір здійснювати банківську діяльність, не може бути меншим 500 млн. грн [9]. Банки, статутний капітал яких не відповідає вказаним вимогам, зобов'язані привести його до розміру, не меншого, ніж: 120 млн. грн – до 17.06.2016 р.; 150 млн. грн – до 11.07.2017 р.; 200 млн. грн –



Рис. 1. Динаміка основних показників діяльності банків упродовж 01.01.2007–01.01.2016 рр.

Джерело: складено автором за даними Національного банку України [8]

до 11.07.2018 р.; 250 млн. грн – до 11.07.2019 р.; 300 млн. грн – до 11.07.2020 р.; 350 млн. грн – до 11.07.2021 р.; 400 млн. грн – до 11.07.2022 р.; 450 млн. грн – до 11.07.2023 р.; 500 млн. грн – до 11.07.2024 р. [10].

Висока залежність вітчизняної фінансової системи від світової робить банківський сектор країни особливо чутливим до коливань валютних курсів і обумовлює додаткові ризики у випадку стрімкого відтоку іноземного капіталу. Так, упродовж 01.01.2007 – 01.07.2014 рр. офіційний курс гривні щодо долара США знизився у 2,3 рази, а щодо євро – у 2,5 разів (рис. 2).

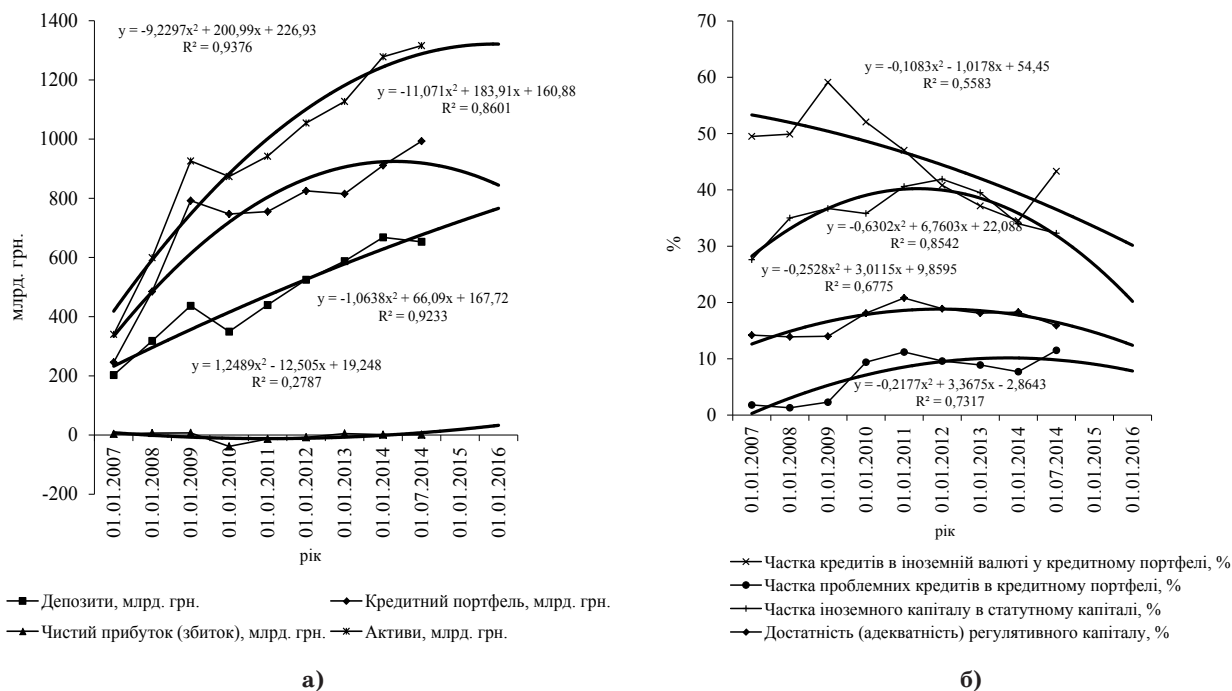
Політична та економічна нестабільність в країні, тиск зовнішніх боргів, скорочення золотовалютних резервів на 16,3% в I півріччі 2014 р. призвели до найбільшої за останні роки девальвації національної валюти на 47,6% відносно долара США, на 45,8% – відносно євро. Безумовно, девальвація національної валюти негативно впливає не лише на зниження нормативів капіталізації, зростання частки проблемних кредитів у кредитному портфелі, скорочення частки іноземного капіталу в статутному капіталі банків, а й на зменшення кількості банків, які мають банківську ліцензію, в тому числі з іноземним капіталом.



Рис. 2. Динаміка обсягів золотовалютних резервів та курсу гривні щодо іноземних валют упродовж 01.01.2007–01.01.2016 рр.

Джерело: складено автором за даними Національного банку України [8]

Упродовж I півріччя 2014 р. 11 банків були визнані неплатоспроможними, частину з яких Національний банк України почав ліквідувати (АТ «Брокбізнесбанк», ПАТ «Реал-Банк», ПАТ «КБ «Південкомбанк», ПАТ «Західкомбанк», ПАТ «КБ «Промекономбанк»). Станом на 01.07.2014 р. в Україні працює 174 банки, серед яких 51 банк з іноземним капіталом, у т.ч. 19 банків – зі 100% іноземним капіталом (рис. 3). Частка банків з іноземним капіталом на внутрішньому ринку становить більше 29%. Іноземний капітал у вітчизняному банківському секторі представлений 25 країнами, серед яких: Росія – 23,3%, Кіпр – 12,8%, Австрія – 12,3%, Франція – 11,3% та ін. [2].

Тенденція згорання діяльності банків, у т.ч. з іноземним капіталом у вітчизняному банківському секторі продовжується під впливом кумулятивної дії цілої низки наступних суб'єктивних і об'єктивних факторів: відсутність у найближчій перспективі суттєвих передумов для покращення ділового клімату в Україні (негативні тенденції

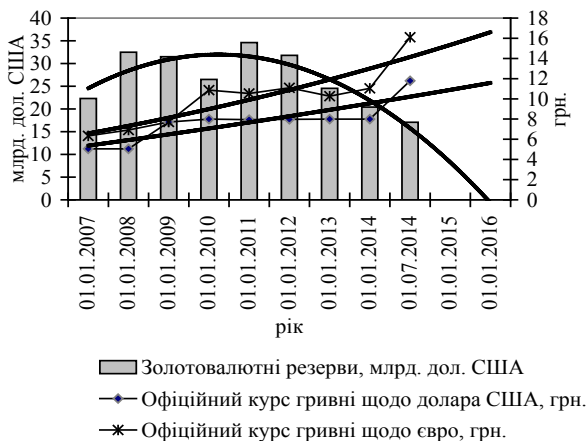
щодо зростання економіки, очікування девальвації національної валюти); запровадження змін на законодавчому рівні у частині заборони кредитування населення у валюті; неякісний кредитний портфель банків [1, с. 23]; непрозора судова система та відсутність інституту захисту прав кредиторів; складна посткризова ситуація у країнах Євросоюзу; впровадження підвищених вимог щодо достатності капіталу європейських банківських груп у рамках виконання положень Базеля III; поступова трансформація бізнес-моделей європейських банків у контексті оптимізації (скорочення) географічної присутності в окремих регіонах Східної, Центральної та Південно-Східної Європи і більш зважена політика щодо інвестування до обраних опорних ринків [8].

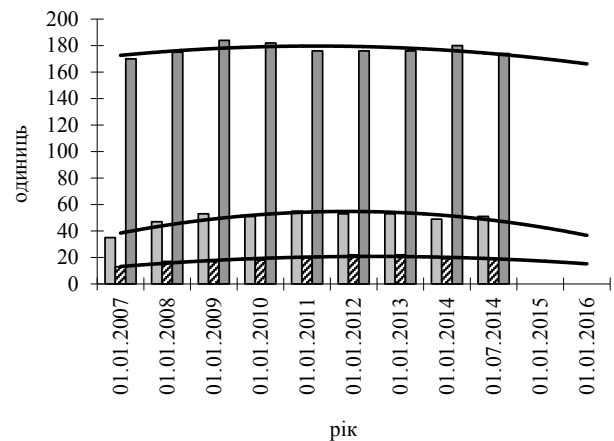

- Кількість банків з іноземним капіталом, одиниць
- ▨ Кількість банків зі 100% іноземним капіталом, одиниць
- Кількість банків, які мають банківську ліцензію, одиниць

Рис. 3. Кількість банків з іноземним капіталом у банківському секторі України упродовж 01.01.2007 – 01.01.2016 рр.

Джерело: складено автором за даними Національного банку України [8]

Тому, Національний банк України розробив проєкт Стратегії реформування банківського сектору до 2020 р., головними цілями якого є забезпечення фінансової стійкості банківського сектору та макроекономічної стабільності, активізація банківської системи для стимулювання економічного зростання, подальше використання стандартів Європейського Союзу та міжнародного досвіду в діяльності українського банківського сектору, а також вдосконалення банківського нагляду [8]. Відповідно до концепції, вдосконалення банківського нагляду передбачає: збільшення мінімального розміру регулятивного капіталу зі 120 млн. грн до 750 млн. грн у 2020 р., скорочення можливостей щодо дострокового вилучення депозитів, збільшення частки депозитів у національній валюті до 80% від всіх депозитів фізичних осіб, нарощення частки іноземного капіталу в банківському секторі до 50%, зменшення ролі держави в банківському секторі до рівня нижче за 10% до 2020 р., проведення стрес-тестування банків кожні два роки, а також формування мега-регулятора, який буде здійснювати нагляд за всім фінансовим ринком. Оскільки, планується переведення під нагляд Національного банку України кредитних спілок, кредитних бюро та ломбардів – до кінця 2014 р., страхових компаній – до серед-

ини 2015 р., ринку цінних паперів – до середини 2016 р. Крім того, в 2014–2015 рр. Національний банк України планує у 4–5 разів скоротити кількість територіальних управлінь та на 30% – чисельність персоналу.

Висновки і пропозиції. Таким чином, аналіз стану вітчизняного банківського сектору дав змогу виявити основні проблеми, вирішення яких сприятиме підвищенню фінансової стійкості та надійності банківського сектору. До таких проблем можна віднести: недостатній рівень капіталізації та концентрації банківського капіталу; зниження прибутковості на 7,1%; збільшення частки проблемних кредитів у кредитному портфелі на 2,2%; скорочення частки іноземного капіталу в статутному капіталі банків на 1,7%; девальвацію національної валюти на 47,6% відносно долара США, на 45,8% – відносно євро; зменшення кількості банків на 4%. Крім того, прогнозування розвитку банківського сектору

України упродовж 01.01.2015 – 01.01.2016 рр. з використанням поліноміальних ліній тренду дозволило виявити тенденції щодо подальшої девальвації національної валюти, зростання активів, депозитів та чистого прибутку (збитку), щодо зниження – золотовалютних резервів, кредитного портфелю, частки кредитів в іноземній валюті у кредитному портфелі, частки проблемних кредитів у кредитному портфелі, частки іноземного капіталу в статутному капіталі, достатності (адекватності) регулятивного капіталу, загальної кількості банків та банків з іноземним капіталом. Отже, розглянувши стан та тенденції розвитку банківського сектору України, слід зазначити, що подальших досліджень потребує можливість планомірного і послідовного впровадження економічних реформ, що сприятимуть підвищенню стійкості та надійності вітчизняних банків, прискоренню розвитку конкурентного середовища в банківському секторі.

Список літератури:

1. Lewis Steven. Time for bold action: Global banking outlook 2013 // Ernst & Young Report. – 2012. – 40 р.
2. Гаврилишин Н. М. Проблеми та перспективи розвитку банківського сектору України / Н. М. Гаврилишин. – [Електронний ресурс]. – Режим доступу: http://www.rusnauka.com/21_NNP_2010/Economics/70564.doc.htm.
3. Геєць В. Формування і розвиток фінансової кризи 2008-2009 років в Україні / В. Геєць // Економіка України. – 2010. – № 4. – С. 5–15.
4. Дорошенко А. А. Банковский сектор Украины: реалии, тенденции, перспективы / А. А. Дорошенко // Бизнес-Информ. – 2014. – № 1. – С. 232–236.
5. Жаданова Ю. О. Перспективи розвитку банківського сектору України / Ю. О. Жаданова, Д. Л. Діордієнко, Г. Ю. Маслакова. – [Електронний ресурс]. – Режим доступу: http://www.rusnauka.com/6_PNI_2013/Economics/1_129135.doc.htm.
6. Колобов Ю. В. Проблеми і перспективи розвитку банківської системи України / Ю. В. Колобов // Вісник УБСНБУ. – 2011. – № 3 (12). – С. 165–168.
7. Костюк Е. В. Перспективи банківської системи України у контексті трансформації моделі бізнесу європейських банків / Е. В. Костюк // Соціально-економічні проблеми сучасного періоду України. Проблеми інтеграції України у світовий фінансовий простір. – 2014. – Вип. 1 (105). – С. 287–295.
8. Офіційний сайт Національного банку України. – [Електронний ресурс]. – Режим доступу: <http://bank.gov.ua>.
9. Про банки та банківську діяльність: Закон України: від 07.12.2000 р. № 2121-III (зі змінами і доповненнями). – [Електронний ресурс]. – Режим доступу: <http://rada.gov.ua>.
10. Про приведення статутного капіталу банків у відповідність до мінімально встановленого розміру: Постанова Правління Національного банку України від 06.08.2014 р. № 464. – [Електронний ресурс]. – Режим доступу: <http://bank.gov.ua>.

Жежерун Ю. В.

Черкаський інститут банківського дела
Університета банківського дела Національного банку України

СОСТОЯНИЕ И ТЕНДЕНЦИИ РАЗВИТИЯ БАНКОВСКОГО СЕКТОРА УКРАИНЫ

Резюме

В статье проанализировано современное состояние банковского сектора Украины. Исследованы проблемы, решение которых будет способствовать повышению финансовой устойчивости и надежности отечественных банков. Выявлены тенденции развития банковского сектора Украины на протяжении 2015-2016 гг.

Ключевые слова: банковский сектор, кризисное состояние, политическая нестабильность, девальвация, кредитный портфель, иностранный капитал.

Zhezherun J. V.

Cherkasy Institute of Banking
The University of Banking National Bank of Ukraine

STATE AND TRENDS OF THE BANKING SECTOR OF UKRAINE

Summary

The modern state of the banking sector of Ukraine has been analyzed in the article. The author has found problems the solving of which is to contribute to the increase of financial soundness and reliability of national banks. The Ukrainian banking sector trends prognosis for 2015/2016 has been done.

Key words: banking, crisis, political instability, depreciation, loan portfolio, foreign capital.

УДК 658.5.330

Жмурко Н. В.

Львівський національний університет імені Івана Франка

РОЛЬ КОМУНІКАЦІЙНОЇ ПОЛІТИКИ НАЦІОНАЛЬНОГО БАНКУ УКРАЇНИ В УМОВАХ ФІНАНСОВО-ЕКОНОМІЧНИХ КРИЗ

Досліджено економічний зміст, призначення та цілі комунікаційної політики Національного банку України. Висвітлено схему взаємодії цільової аудиторії з комунікаційними каналами НБУ. Окреслено основні завдання та етапи реалізації комунікаційної політики НБУ в умовах кризових явищ.

Ключові слова: Національний банк України, комунікаційна політика, цільові аудиторії, комунікаційні канали, кризові явища.

Постановка проблеми. Фінансова глобалізація та інтеграція української держави у міжнародну спільноту сприяють поширенню світових фінансово-економічних криз на національне господарство. Україна за період її існування як незалежної держави пережила низку фінансово-економічних криз: 1998, 2004, 2008 та кризи, яка виникла в кінці 2013 року і триває до тепер. Вони негативно позначаються на довірі зі сторони суспільства до дій органів влади, зокрема, до монетарної політики НБУ. Недовіра проявляється у високому рівні доларизації економіки, валютній паніці у період політичної нестабільності та відтоку депозитів з банківської системи при найменших ознаках її нестабільності.

Аналіз останніх досліджень і публікацій. В економічній літературі питанням комунікаційної політики Національного банку України присвячена значна кількість наукових праць, де активно висвітлюється саме поняття комунікаційної політики, її роль та місце у монетарній політиці центрального банку держави. Так, значний внесок у цій сфері досліджень належить таким вітчизняним дослідникам як Я. Белінській [1], Т. Дідківській [2], О. Другову [3], Ю. Зарубі [4], К. Мельнику [6] та низці інших.

Виділення не вирішених раніше частин загальної проблеми. Не заперечуючи значимість наукових праць присвячених даній тематичі, роль та місце комунікаційної політики в світлі останніх негативних подій в Україні, на нашу думку, досліджено не достатньо.

Мета статті. Головною метою цієї роботи є висвітлення поняття «комунікаційна політика» Національного банку України, дослідження її структури та механізму реалізації в умовах кризових явищ.

Виклад основного матеріалу. Реалізація Національним банком України інфляційного таргетування пов'язана з публічним оголошенням цільових інфляційних орієнтирів і зобов'язанням центрального банку щодо їх досягнення. Це стає критерієм підзвітності центрального банку та допомагає зафіксувати інфляційні очікування. Саме тому надання НБУ інформації стає ключовим моментом у підвищенні ефективності грошово-кредитної політики у контексті реалізації цього монетарного режиму. Так, однією із необхідних умов реалізації Національним банком України монетарної політики є забезпечення процесу транспарентності.

Транспарентність, або інформаційна відвертість центрального банку – це розкриття ним зацікавленим особам (кредиторам, інвесторам, громадянськості) інформації щодо цілей діяльності, правових, інституційних і економічних основ, принципових рішень і їх обґрунтування, даних та

інформації, прямо або опосередковано пов'язаних з діяльністю банку, а також умов підзвітності в повному обсязі, в доступній формі та на своєчасній основі.

Транспарентність не означає абсолютної прозорості діяльності центрального банку, а її застосування, втім як і будь-якого іншого принципу чи інструменту, має певні обмеження. Зокрема, центральний банк зобов'язаний забезпечувати нерозголошення відомостей, які є складовими державної таємниці. Крім того, в деяких випадках його дії повинні залишатися несподіваними для фінансового ринку задля досягнення необхідних результатів від їх здійснення (наприклад, у разі валютних інтервенцій). Проблемам транспарентності та механізмів її реалізації в банківській сфері значна увага приділяється на міжнародному рівні, зокрема Світовим банком, Міжнародним валютним фондом, Банком міжнародних розрахунків. В основу нового підходу до реалізації транспарентності покладено чотири принципи [9, с. 305]:

- 1) максимальний доступ до інформації;
- 2) обмежений перелік виключень;
- 3) чіткий регламент інформаційного запиту;
- 4) право оскарження відмови в наданні інформації.

Перевагами транспарентності центрального банку є [6, с. 211]:

- оприлюднення інформації центральним банком знижує асиметрію інформації у суспільстві, яка збільшує коливання в економіці, та відповідно ринкову невизначеність;
- підвищена транспарентність зменшує помилки прогнозування економічних агентів і підвищує гнучкість їх реакції на шоки;
- сприяє покращенню добробуту суспільства;
- має позитивний вплив на формування інфляційних очікувань, що дозволяє центральному банку більш ефективно проводити монетарну політику;
- дозволяє покращити репутацію центрального банку;
- оголошення мети центральним банком сприяє підтриманню з боку суспільства політики, яку здійснює центральний банк, та посилює незалежність центрального банку, яка є взаємовигідною для центрального банку та суспільства: суспільство має змогу отримати оптимальну політику для покращення свого добробуту, а центральний банк зводить до мінімуму свої витрати при здійсненні цієї політики.

Поділяємо думку Я. Белінської, що ефективність роботи із забезпечення транспарентної діяльності центрального банку залежить від наявності чітко налагоджених інформаційних каналів, які б одночасно охоплювали максимально широке коло суспільства. Основним каналом впливу ін-

формаційного чинника на стан фінансових ринків і реального сектора економіки є очікування суб'єктів господарювання і учасників фінансових ринків, тому завдання підвищення інформаційної прозорості монетарної політики лежить в площині вдосконалення комунікації НБУ. Комунікація є специфічною діяльністю, яка включає методи та способи подачі інформації та переконання у їх достовірності і правильності [1].

Комунікація передбачає собою процес обміну інформацією (фактами, ідеями, поглядами, тощо) між двома або більше сторонами. Якщо інформаційна політика Національного банку України є сукупністю основних напрямів і способів діяльності із одержання, використання, поширення та зберігання інформації, то комунікаційна політика є комплексом заходів Національного банку щодо взаємодії з постачальниками і користувачами інформації. Тобто комунікаційна політика спрямована на створення сприятливого інформаційного середовища завдяки усуненню чи мінімізації інформаційних ризиків завдяки «спілкуванню» Національного банку України із його цільовими аудиторіями.

За допомогою реалізації цієї політики можна запобігти надмірному реагуванню монетарних змінних на несприятливі поточні і майбутні події, отримати підтримку дій НБУ з боку суспільства та підвищити довіру до монетарної політики. Для реалізації цієї мети необхідно забезпечити прозорість цілей і знань (у частині наукового доведення обґрунтованості рішень) та операційну прозорість дій НБУ (передбачуваність методів практичної реалізації прийнятих рішень) [8, с. 398].

Узагальнивши результати низки робіт вітчизняних науковців, ми дійшли висновку, що комунікаційна політика Національного банку України

має свої організаційно-правові засади, цілі, принципи реалізації тощо (табл. 1).

Найважливішу роль при реалізації НБУ комунікаційної політики відіграє надання статистичної інформації монетарним регулятором про стан грошово-кредитного ринку держави. Саме тому, розпорядженням НБУ від 21.01.2013 року було затверджено рекомендації про комунікаційну політику Національного банку України щодо збирання та поширення статистичної інформації та публікацій.

Цей документ розроблений з урахуванням підходів офіційної статистики ООН і ним передбачається, що Національний банк у комунікаціях у сфері статистики дотримується таких принципів:

- забезпечення значущості, об'єктивності і загальнодоступності статистичної інформації;
- дотримання в комунікаціях професійних стандартів та етики;
- забезпечення підзвітності і прозорості комунікацій;
- протидія викривленню статистичної інформації;
- позиціонування джерелом офіційної статистичної інформації в межах компетенції;
- забезпечення конфіденційності статистичної інформації;
- дотримання вимог законодавства України;
- здійснення координації статистичних робіт;
- використання міжнародних стандартів;
- сприяння міжнародному співробітництву.

Необхідно додати, що головними цінностями в комунікаціях щодо збирання та поширення статистичної інформації Національний банк вважає такі [5]:

- 1) надійність – нести відповідальність за якість, своєчасність і повноту статистичної інфор-

Таблиця 1

Структура комунікаційної політики Національного банку України

Структурний елемент	Характеристика
Головний орган реалізації	Національний банк України
Структурні підрозділи НБУ на які покладено повноваження з реалізації комунікаційної політики	Прес-служба Національного банку України, Департамент міжнародних зв'язків, Робоча група з питань поширення статистичної інформації тощо
Цільові аудиторії	Засоби масової інформації; фінансові установи та економісти приватного сектору (банківські експерти, експерти недержавних організацій); міжнародні організації; бізнес-групи; співробітники органів влади; науковці та освітяни; громадськість
Комунікаційні канали	Публікації протоколів засідань органів управління центральних банків та результатів головування їх членів; публікації статистичних даних, що збираються центральними банками; публікації наукових досліджень, що проводяться у центральних банках; публікації спеціальних звітів за окремими аспектами діяльності; виступи керівників центральних банків з доповідями і лекціями перед широкою аудиторією; проведення прес-конференцій, зокрема Інтернет-конференцій, інтерв'ю керівництва центральних банків у засобах масової інформації; розповсюдження прес-релізів та іншої інформації за допомогою радіо, телебачення й мережі Інтернет
Принципи реалізації	Загальні принципи (об'єктивність та загальнодоступність інформації; відповідність професійним стандартам інформації). Принципи збирання інформації (запровадження стандартів ефективного управління змінами; неухильне дотримання нормативно-законодавчої бази; інформування постачальників про необхідність отримання даних). Принципи поширення даних (задоволення потреб окремих груп користувачів; підготовка адаптованої інформації для полегшення її сприйняття; акцент на інформуванні, а не переконанні у вірності політики)
Цілі	Забезпечення позитивного іміджу НБУ як активного та дієвого суб'єкта монетарної політики; зниження інформаційної асиметрії на фінансових ринках; підвищення механізму розкриття інформації корпораціями
Нормативно-правове забезпечення	Закон України «Про Національний банк України»; Закон України «Про доступ до публічної інформації»; Наказ НБУ «Про взаємодію Національного банку України із засобами масової інформації»; Розпорядження НБУ «Про комунікаційну політику Національного банку України щодо збирання та поширення статистичної інформації та публікацій» тощо

Джерело: Складено з використанням таких джерел [6, 8, 9]

мації, яка збирається та поширюється, забезпечувати належний рівень захисту статистичної інформації, під час збирання та поширення статистичної інформації дотримуватися вимог законодавства України, діяти в інтересах суспільства і держави;

2) прозорість – поширювати необхідну для користувачів статистичну інформацію в прийнятній формі, у повному обсязі і без викривлень;

3) компетентність – бути в межах компетенції офіційним джерелом статистичної інформації, здійснювати комунікації на високому професійному рівні, методологічно забезпечувати та постійно вдосконалювати комунікації, дотримуватися міжнародних стандартів комунікацій, забезпечувати врахування гендерного аспекту під час збирання та поширення статистичної інформації.

Як і кожна політика, комунікаційна політика НБУ має цілі та очікувані результати (табл. 2).

Комунікаційна політика Національного банку України повинна бути спрямована на створення сприятливого середовища та забезпечення максимально комфортного і довірливого клімату задля обміну інформацією між її суб'єктами. Сьогодні в Україні ця сфера не цілком відповідає міжнародним вимогам, однак НБУ з року в рік вдосконалює цю політику для того, щоб запобігти завчасному і надмірному реагуванню монетарних змінних на несприятливі поточні та майбутні події, а також отримати підтримку з боку суспільства задля підвищення довіри до монетарної влади.

В умовах кризових явищ, значно зростає роль Національного банку України як регулятора грошово-кредитного ринку, який за допомогою «спілкування» із цільовими аудиторіями має змогу запобігти нищівним наслідкам фінансової кризи. Однак, щоб підвищити ефективність комунікації,



Рис. 1. Схема взаємодії цільової аудиторії з комунікаційними каналами НБУ в умовах кризових явищ [8, с. 395]

необхідно враховувати територіальні, соціальні, освітньо-культурні «фільтри» цільових аудиторій. У конкретних випадках ієрархія цільових аудиторій може істотно відрізнятися і оцінювати логіку антикризових комунікацій центрального банку необхідно, виходячи з орієнтації надання інформації.

Залежно від обраної цільової аудиторії НБУ може вибрати низку каналів, через які йому необхідно передати інформацію (див. рис. 1).

Основним каналом впливу інформаційного чинника на стан фінансових ринків і реального сектора економіки є очікування суб'єктів господарювання і учасників фінансових ринків, тому завдання підвищення інформаційної прозорості монетарної політики лежить у площині вдосконалення комунікації НБУ. Оприлюднення цієї інформації через комунікаційні канали в період кризових явищ повинно бути своєчасним, оскільки

Таблиця 2

Очікувані результати реалізації комунікаційної політики НБУ

Суб'єкт комунікаційної політики	Очікувані результати
Національний банк України	Досягнення високого рівня інформаційної відкритості Національного банку, що сприятиме зміцненню довіри суспільства до його політики; покращення сприйняття банками та громадськістю заходів Національного банку у сфері збирання та поширення статистичної інформації, їх взаємодії з підрозділами Національного банку; підвищення ефективності рішень з питань грошово-кредитної політики та у сфері здійснення банківського регулювання та нагляду на основі якісної статистичної інформації; покращення співпраці підрозділів Національного банку у вирішенні питань, що належать до його компетенції
Постачальники статистичної інформації	Посилення впливу постачальників на прийняття рішень Національним банком у сфері розвитку статистики та організації статистичної звітності; оптимізація навантаження, що пов'язане з поданням статистичної інформації до Національного банку; підвищення якості статистичних продуктів Національного банку шляхом удосконалення системи організації статистичної звітності та системи управління комунікаціями з постачальниками статистичної інформації
Користувачі статистичної інформації	Задоволення інформаційних потреб користувачів статистичною інформацією, яка є адаптованою до вимог користувачів у повному обсязі та цілком відповідає їх потребам; зростання обізнаності користувачів щодо діяльності Національного банку.

Джерело: Складено з використанням таких джерел [5]

ки запізнілі дані нівелюють ефект моментального впливу на ринок та знижують його чутливість до заяв представників центрального банку. Існує декілька етапів реалізації комунікаційної політики НБУ в період кризи, а саме:

1. визначення цілей комунікаційної політики (у період кризи основна ціль – це зниження інформаційної асиметрії на фінансових ринках та ліквідація песимістичних настроїв у суспільстві);

2. виявлення цільової аудиторії;

3. формування комунікаційної програми (у цій програмі повинно бути передбачено стратегію просування, обрано низку комунікаційних каналів тощо);

4. оцінка ефективності комунікаційної політики (підвищення транспарентності діяльності НБУ та налагодження комунікаційних зв'язків і як наслідок – досягнення основних цілей комунікаційної політики).

За допомогою реалізації ефективної комунікаційної політики центральний банк спроможний управляти ринковими очікуваннями, та відповідно, зміцнювати довіру суспільства до його політики. Довіра впливає на ефективність монетарної політики таким чином: якщо політичні сигнали від ЦБ, якому довіряють, зрозумілі та великою мірою сприймаються учасниками ринку, тоді це зробить ефективнішим монетарний трансмісійний механізм.

Головним фактором, що впливає на довіру, є послідовність дій та ефективні комунікації центрального банку. Позитивно сприймаються населенням дотримання запланованого рівня цінової інфляції; моніторинг та управління загальноекономічними ризиками країни; дотримання стабільності у банківському секторі; дотримання професійної етики у відносинах з іншими фінансовими

установами, надання їм цінних практичних порад.

В Україні, зважаючи на сучасний стан розвитку соціально-економічних відносин, сферу відповідальності й цілі НБУ, найважливішими факторами, які впливають на довіру та позитивний імідж, є [3, с. 24]:

– стабільність національної валюти (що є особливістю й відрізняє Україну від країн ЄС та США);

– транспарентність діяльності Національного банку;

– досягнення задекларованих цілей;

– просвітницька та благодійна діяльність.

Висновки і пропозиції. Зниження асиметричності інформації та зменшення ринкової невизначеності дозволить покращити координацію діяльності економічних агентів, органів державного управління і бізнес-структур з Національним банком України та дозволить долати кризові явища з якнайменшими втратами для вітчизняної економіки. Разом з тим, діяльність НБУ має бути зосереджена на побудові ефективної інформаційної системи, як необхідного елементу його антикризової комунікаційної політики.

На нашу думку така система повинна базуватись на таких умовах як регулярне оновлення даних у реальному часі, наявність прогностичних моделей розвитку ситуацій та єдиної інформаційної бази, яка б була доступна усім цільовим аудиторіям, особливо в період кризових явищ на монетарному ринку держави.

Ефективна реалізація комунікаційної політики НБУ, узгодженість її структури, принципів і цілей сприятиме більшій прозорості політики НБУ та слугуватиме додатковим засобом стабілізації монетарної сфери.

Список літератури:

1. Белінська Я. Удосконалення комунікаційного забезпечення реалізації монетарної політики НБУ / Я. Белінська // [Електронний ресурс]. – Режим доступу: <http://old.niss.gov.ua/Monitor/juni08/17.htm>
2. Дідківська Т. В. Довіра як інституційна складова стратегії грошово-кредитної політики / Т. В. Дідківська // Фондовий ринок. – 2012. – № 27–28. – С. 8–13.
3. Другов О. Сучасні аспекти формування довіри населення до Національного банку України / О. Другов // Вісник НБУ. – 2013. – № 1. – С. 32–35.
4. Заруба Ю. Особливості інформаційної взаємодії центрального банку з цільовими аудиторіями у кризових ситуаціях / Ю. Заруба // Вісник НБУ. – 2010. – № 10. – С. 38–39.
5. Комунікаційна політика Національного банку України щодо збирання та поширення статистичної інформації та публікацій (рекомендації): Розпорядження Національного банку України від 21.01.2013 № 26-р [Електронний ресурс]. – Режим доступу: <http://www.bank.gov.ua/doccatalog/document?id=120198>
6. Мельник К. К. Транспарентність як необхідна умова забезпечення ефективності системи комунікацій центрального банку / К. К. Мельник // Проблеми і перспективи розвитку банківської системи України : зб. наук. праць. – 2010. – Вип. 29. – С. 207–215.
7. Офіційний сайт Національного банку України [Електронний ресурс]. – Режим доступу: <http://www.bank.gov.ua>
8. Торяник Ж. І. Комунікаційна політика Національного банку України як основа забезпечення ефективної монетарної політики / Ж. І. Торяник // Економічні науки. Сер. : Облік і фінанси. – 2012. – Вип. 9(4). – С. 389–403.
9. Чуб О.О. Транспарентність діяльності центральних і ділових банків / О. О. Чуб // Вісник соціально-економічних досліджень. – 2012. – Вип. 2(45). – С. 304–310.

Жмурко Н. В.

Львовский национальный университет имени Ивана Франко

РОЛЬ КОММУНИКАЦИОННОЙ ПОЛИТИКИ НАЦИОНАЛЬНОГО БАНКА УКРАИНЫ В УСЛОВИЯХ ФИНАНСОВО-ЭКОНОМИЧЕСКИХ КРИЗИСОВ

Резюме

Исследовано економічне зміст, призначення і цілі комунікаційної політики Національного банку України. Отражена схема взаємодії цільової аудиторії з комунікаційними каналами НБУ. Очерчені основні завдання і етапи реалізації комунікаційної політики НБУ в умовах кризових явищ.

Ключевые слова: Национальный банк Украины, коммуникационная политика, целевые аудитории, коммуникационные каналы, кризисные явления.

Zhmurko N. V.

Lviv National University named after Ivan Franko

THE ROLE NATIONAL BANK OF UKRAINE IN COMMUNICATION POLITICS
IN THE ECONOMIC CRISES CONDITIONS**Summary**

Economic maintenance, setting and aims of communication politics of the National bank of Ukraine, is investigational. The chart of co-operation of target audience is reflected with of communication channels NBU. Basic tasks and implementation of communication politics of NBU phases are outlined in the conditions of the crisis phenomena.

Key words: National bank of Ukraine, communication politics, target audiences, communication channels, crisis phenomena.

УДК 336.717

Зуєва О. В.

Харківський національний економічний університет імені Семена Кузнеця

СТРУКТУРА ФІНАНСОВОГО ПОТЕНЦІАЛУ БАНКУ

Досліджено проблеми формування структури фінансового потенціалу банку. Проаналізовано статті Звіту про фінансовий стан (Балансу) банку та Звіту про прибутки і збитки та інший сукупний дохід (про фінансові результати) на предмет їх приналежності до джерел інформації про фінансовий потенціал банку. Розкрито склад структурних елементів фінансового потенціалу банку з точки зору статей офіційної фінансової звітності.

Ключові слова: фінансовий потенціал, структура, фінансові можливості, фінансові спроможності, фінансовий результат.

Постановка проблеми. Глибока економічна криза, яка спостерігається як в світовій економіці, так і в економіці України зокрема, зростання нестабільності та протиріч у суспільно економічному житті, вказують на природню потребу трансформації суспільства, переходу до іншого типу економічних відносин, що вимагає відповідних змін у поглядах та підходах до управління як економікою України в цілому, так і діяльністю окремих господарюючих суб'єктів. У сучасній науковій літературі все частіше вказується на необхідність застосування системного підходу, вироблення комплексного погляду на процес управління, пріоритету орієнтації на розвиток, а не на досягнуте. Одним із напрямків розвитку теоретичних і практичних положень, щодо застосування системного та стратегічного підходів у діяльності банківських установ є дослідження їх фінансового потенціалу.

Аналіз останніх досліджень і публікацій. Дослідженню фінансового потенціалу на рівні держави або регіону присвячені наукові праці Бронос В. Г., Вознюк Г. Л., Загороднього А. Г., Портної О. В., Тугай Л. В., та ін. Фінансовий потенціал підприємств досліджували: Васюренко О. В., Гнип Н. О., Маслиган О. О., Ситник Г. В., Стахно Н. Д. тощо. Фінансовий потенціал банків був досліджений в роботах Вовк В. Я. та Вядрової Н. Г., Зимовця В. В., Комліченко О. О. та Ротань Н. В.

Виділення не вирішених раніше частин загальної проблеми. Не зважаючи на значний інтерес науковців до проблем фінансового потенціалу, залишаються невирішеними дуже багато питань, зокрема пов'язаних із формуванням теоретично-обґрунтованої системи фінансового потенціалу банківських установ, як найбільш вагомих учасників фінансового ринку України. Практична відсутність комплексних, цілісних робіт присвячених

фінансовому потенціалу банків робить дослідження у цьому напрямі надзвичайно актуальним.

Мета статті. Головною метою цієї роботи є визначення та аналіз структури фінансового потенціалу банку та деталізація його складових з точки зору статей офіційної фінансової звітності.

Виклад основного матеріалу. Підхід до визначення складових фінансового потенціалу залежить, у першу чергу, від розуміння сутності даного поняття. Серед вчених немає єдиної думки, щодо трактування поняття «фінансовий потенціал» та «фінансовий потенціал банку» зокрема, але можна виділити декілька підходів до визначення даного поняття. Найбільш розповсюдженим є ресурсний підхід, заснований на розумінні фінансового потенціалу як сукупності фінансових ресурсів; слід також окремо виділити можливістьний підхід, підхід, що об'єднує ресурси і можливості і підхід, що сходиться до дефініції фінансів і розглядає фінансовий потенціал через поняття «відносин».

У даній роботі розглянемо фінансовий потенціал банку, як систему реалізованих та нереалізованих спроможностей та можливостей банку, що виникають у процесі економічних відносин з іншими суб'єктами, щодо максимально ефективного залучення та розміщення фінансових ресурсів для досягнення мети банку і отримання максимально фінансового результату за допомогою ефективної системи управління, враховуючи внутрішні та зовнішні умови його діяльності.

У процесі дослідження фінансового потенціалу банку, як системи, стає дуже важливим проведення аналізу його структури. Під структурою системи слід розуміти сукупність елементів та стійких (інваріантних) зв'язків між ними.

Згідно ресурсного підходу [1; 2; 3; 4] в структурі фінансового потенціалу банку виділяють власні та залучені кошти, але, як було зазначено

вище, даний підхід не відображає в повній мірі усіх особливостей фінансового потенціалу банку. Наприклад, Комліченко О. О. та Ротань Н. В. визначають фінансовий потенціал як обсяг власних, позичених та залучених фінансових ресурсів установи, що ними вона може розпоряджатися для здійснення поточних і перспективних витрат, але при цьому зазначають, що «основною складовою фінансового потенціалу є інвестиційний, тобто наявні і приховані можливості установи, для здійснення простого і розширеного відтворення» [2, с. 23].

Ситник Г. В. виділяє в структурі фінансового потенціалу підприємства наявні фінансові ресурси та компетенції щодо їх акумулювання та використання [5, с. 321]. Перевагою даного підходу є вказівка на нерозривність процесів залучення і розподілу ресурсів, але при цьому відсутня результативна складова.

У роботі [6, с. 300] автори виділяють в якості складових фінансового потенціалу фінансовий потенціал стійкості, фінансовий потенціал розвитку та фінансовий потенціал забезпечення, які визначають можливість проведення, результати та можливість розвитку діяльності підприємства, але дані складові є досить абстрактними.

Маслиган О. О. розуміє фінансовий потенціал виробничого підприємства як сукупність: можливостей підприємства до цілеспрямованого розвитку; системи зовнішнього оточення; внутрішньої структури (підсистеми наукового обґрунтування, цільової підсистеми, підсистеми забезпечення, керуючої підсистеми, функціональної підсистеми) [7, с. 275].

Деякі вчені також включають до фінансового потенціалу спроможність управлінських кадрів до ефективного реалізації фінансових ресурсів. Наприклад, Кравченко О.В. вважає, що потенціал має дві основні складові: об'єктивну – сукупність матеріальних, трудових, фінансових і нематеріальних ресурсів для виготовлення та реалізації банківських продуктів; суб'єктивну – здатність працівників максимально використовувати ресурси [8, с. 260]. Але даний підхід торкається сфери кадрового або управлінського потенціалу. Безумовно, банк є складною системою, в якій усі ресурси та процеси взаємопов'язані і функціональна класифікація видів потенціалу не проводить чітких меж. Але в даному випадку доцільно абстрагуватись від характеристик, що відносяться до інших видів потенціалу.

При аналізі структури економічного потенціалу Харевич А. С. зазначає, що ресурсна та функціональна складові можуть існувати, тільки спільно доповнюючи одна одну [9]. Отже, згідно із визначенням фінансового потенціалу банку, потенціал характеризують реалізовані та нереалізовані спроможності та можливості, максимальна ефективність та результативність. Зважаючи на це, струк-



Рис. 1. Структура фінансового потенціалу банку

тура фінансового потенціалу банку схематично зображена на рис. 1.

Отже, з рис. 1 видно, що основними функціональними рівнями фінансового потенціалу банку є наступні елементи:

- спроможність залучати фінансові ресурси на ринку;
- можливість розміщення залучених фінансових ресурсів;
- результат фінансової діяльності банку на ринку (дохід).

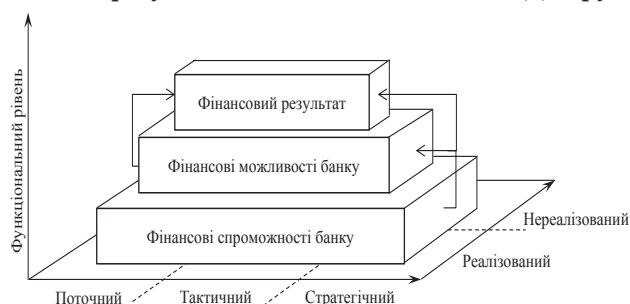
Окрім того, у складі функціональних рівнів фінансового потенціалу банку слід виділити реалізовану та нереалізовану його частини, а також періоди реалізацій – поточний, тактичний, стратегічний.

Зрозумілою стає складна триєдина структура фінансового потенціалу банку. При цьому, фінансові спроможності банку є первинними до фінансових можливостей, адже саме від обсягів і ефективності процесів залучення коштів залежать обсяги розміщення коштів та відповідна відсоткова ставка, а отже і кінцевий результат.

Слід також зауважити, що основою формування фінансового потенціалу банку, є обсяг його власних коштів, тобто капітал банку. Саме розмір власного капіталу визначає масштаби діяльності банку. Процес формування власного капіталу є цілеспрямованою діяльністю банку щодо залучення коштів для здійснення своєї діяльності. Даний процес є первісним відносно формування зобов'язань, отже кошти, що відносяться до власного капіталу банку є первинними спроможностями, а зобов'язання – вторинними.

У процесі оцінювання фінансового потенціалу важливим є виокремлення суто фінансових операцій в діяльності банку, а також пов'язаних із ними фінансових доходів та витрат. Безумовно, провести чітку межу та розділити банківські операції між фінансовим та іншими видами потенціалу банку неможливо, але можна сказати, що, наприклад, основні засоби в структурі активів належать до ресурсного потенціалу і не належать до фінансового, а адміністративні витрати належать до кадрового або управлінського потенціалу. Таким чином, згідно визначення фінансового потенціалу банку, до його складу слід відносити кошти, які безпосередньо пов'язані із фінансовою діяльністю банку.

Інформація, щодо операцій проведених банком, фіксується на рахунках фінансового обліку. Згідно Інструкції про порядок складання та оприлюднення фінансової звітності банків України [10] банк визначає самостійно перелік рахунків внутрішнього плану рахунків для заповнення статей фінансової звітності та приміток з урахуванням економічної сутності операцій. Аналіз статей форм офіційної фінансової звітності, таких як Баланс банку та Звіт про фінансові результати, дозволить виділити джерела інформації про операції банку, які можна віднести до фінансового потенціалу. При аналізі статей фінансової звітності і віднесення або не віднесення їх до фінансового потенціалу будемо керуватись визначеннями фінансового активу та фінансового зобов'язання наведеними в МСБО 32 [11, с. 2-3]. Отже, проаналізуємо склад статей офіційної фінансової звітності банку на предмет приналежності до фінансового потенціалу банку.

Згідно визначення фінансового активу [11, с. 2] та МСБО 32 [11, с. 16], валюта (грошові кошти) є фінансовим активом, оскільки вона являє собою

засіб обміну, а отже, є основою, на якій оцінюються та визнаються всі операції у фінансовій звітності [11, с. 16]. Таким чином, стаття Балансу «Грошові кошти та їх еквіваленти» повністю належить до джерел інформації щодо фінансового потенціалу банку.

Наступною статтею Балансового звіту банку є «Кошти обов'язкових резервів в НБУ». Обов'язкові резерви формуються банком, відповідно вимог Національного банку за усіма видами залучених коштів, за винятком коштів, залучених від банків-резидентів, міжнародних фінансових організацій та коштів, залучених на умовах субординованого боргу [12]. Сформоване визначення фінансового потенціалу банку передбачає використання елементів фінансового потенціалу задля досягнення мети банку та отримання фінансового результату. Обов'язкові резерви є інструментом монетарної політики НБУ і не можуть бути використані банком для досягнення власних цілей, а, отже, вилучаються із фінансового потенціалу банку. Окрім обов'язкових резервів банку в НБУ банк також зобов'язаний створювати резерви під активні операції, що регламентуються Положенням про порядок формування та використання банками України резервів для відшкодування можливих втрат за активними банківськими операціями [13]. Резерви за зобов'язаннями також є примусовою мірою Національного банку України. Відповідно такі кошти також не можуть бути вільно використані банком і вилучаються із фінансового потенціалу.

Торгові цінні папери та інші фінансові активи, що обліковуються за справедливою вартістю не мають фіксованої суми надходжень і використовуються для отримання прибутку від короткострокових коливань ринкової ціни. Не дивлячись на те, що даний вид активів у більшій мірі відображає компетентність менеджерів банку, щодо прогнозування ринкових коливань і, таким чином, припадає на сферу кадрового потенціалу, він повністю відповідає визначенню фінансового активу та сформульованому визначенню фінансового потенціалу банку, оскільки є напрямком розміщення коштів і спрямований на досягнення мети банку та отримання фінансового результату. Те ж саме стосується й інших інвестиційних портфелів банку – на продаж, до погашення та інвестицій в асоційовані та дочірні компанії. Не зважаючи на специфіку та різні цілі кожного із інвестиційних портфелів, усі вони, в тій чи іншій мірі, відносяться до фінансового потенціалу банку.

Кошти в інших банках є чистим видом фінансового активу, оскільки становлять контрактне право, так само як і кредити та заборгованість клієнтів. Кредити та заборгованість клієнтів є основним видом фінансових активів банку і основним напрямком розміщення грошових коштів, саме ці статті є визначальною для фінансового потенціалу банку.

Інвестиційна нерухомість, відповідно до плану рахунків фінансового обліку [14] обліковується на рахунках групи 44 «Основні засоби», а відповідно МСБО 32 [11, с. 17] матеріальні активи, такі як запаси, основні засоби, а також нематеріальні активи не є фінансовими активами. Отже, кошти, що обліковуються за статтями балансу «Інвестиційна нерухомість», «Основні засоби і нематеріальні активи», а також «Необоротні активи утримувані для продажу, та активи групи вибуття» та пов'язані із ними «Зобов'язання групи вибуття» виключаються із фінансового потенціалу банку.

Грошові кошти, які обліковуються відповідно статей Балансу «Дебіторська заборгованість щодо поточного податку на прибуток» та «Відстрочений податковий актив», як і аналогічні зобов'язання, відповідно МСБО 32 [11, с. 17] також не є фінансовими активами (зобов'язаннями), адже являють наслідки законодавчих вимог, і, отже, вилучаються із фінансового потенціалу банку.

До складу інших фінансових активів згідно Інструкції про порядок складання та оприлюднення фінансової звітності банків України [10] належать нараховані не отримані доходи за наданими послугами; дебіторська заборгованість за цінними паперами, за фінансовим лізингом (орендою), за операціями з платіжними картками, за операціями з іноземною валютою; похідні фінансові активи в торговому портфелі банку та ті, що призначені для обліку хеджування; грошові кошти з обмеженим правом використання та ін. Не зважаючи на належність усіх цих видів активів до фінансових, їх склад не відповідає сформованому визначенню фінансового потенціалу, адже, наприклад, дебіторська заборгованість не є напрямком цілеспрямованого розміщення коштів банком, а є наслідком певних економічних обставин.

Інші активи банку згідно Інструкції [10] включають дебіторську заборгованість з придбання активів, передоплату за послуги, дорогоцінні метали, майно, що перейшло у власність банку як заставодержателя та ін. Як було зазначено раніше, основні засоби не є фінансовими активами, це стосується також і дорогоцінних металів, згідно МСБО 32 [11, с. 17]. Передоплата за послуги не є контрактним правом на отримання фінансових інструментів. Дебіторська заборгованість не є напрямком цілеспрямованого розміщення коштів. Отже кошти, які обліковуються згідно статті «Інші активи» не включаються до фінансового потенціалу банку.

Проаналізуємо статті зобов'язань балансу банку на предмет належності до джерел інформації щодо фінансового потенціалу банку. Згідно визначення фінансового зобов'язання наведеного в МСБО 32 [11, с. 3] чистими видами фінансових зобов'язань є «Кошти банків» та «Кошти клієнтів». До фінансових активів також належать і «Боргові цінні папери, емітовані банком». Зазначені статті є основними джерелами залучення коштів банком, а отже, кошти, що обліковуються за цими статтями включаються до його фінансового потенціалу.

До складу інших залучених коштів включаються консорціумні отримані кредити, кредити міжнародних та інших фінансових організацій, зобов'язання з фінансового лізингу та ін. Зазначені зобов'язання відповідають визначенню фінансових зобов'язань та є джерелом цілеспрямованого залучення коштів банком, отже кошти, що обліковуються згідно даних статей фінансової звітності належать до фінансового потенціалу банку.

Інші фінансові зобов'язання включають похідні фінансові зобов'язання в торговому портфелі банку і такі, що призначені для обліку хеджування; кредиторську заборгованість за цінними паперами, за операціями з платіжними картками, за операціями з іноземною валютою; дивіденди до сплати та ін. Згідно МСБО 32 [11, с. 3] зазначені види зобов'язань повністю відповідають визначенню фінансового інструменту і, окрім того, на відміну від аналогічних активів, можуть бути використані банком для досягнення його мети і отримання фінансового результату, а отже належать до складу фінансового потенціалу банку.

До інших зобов'язань банку згідно Інструкції [10] належить кредиторська заборгованість за податками та зборами (крім податку на прибуток), за розрахунками із працівниками банку, з придбання активів та доходи майбутніх періодів. Згідно МСБО 32 [11, с. 18] дані види зобов'язань не є фінансовими інструментами і відповідно не належать до фінансового потенціалу банку.

Субординований борг є контрактним зобов'язанням, а отже фінансовим зобов'язанням, за яким банк сплачує певну суму коштів, отже кошти залучені на умовах субординованого боргу включаються до фінансового потенціалу.

Що стосується статей власного капіталу банку, то кошти, що обліковуються за цими статтями призначені для забезпечення фінансової стійкості та платоспроможності банку. Власний капітал банку відноситься до первинних спроможностей банку по залученню коштів задля забезпечення своєї діяльності і є основою формування зобов'язань, отже статті власного капіталу слід у повній мірі віднести до фінансового потенціалу банку. При цьому, джерелами залучення коштів для проведення активної фінансової діяльності, можуть стати напрямки, що відповідають статтям «Нерозподілений прибуток (непокритий збиток)», «Резервні та інші фонди банку».

Проаналізуємо статті Звіту про прибутки і збитки та інший сукупний дохід (про фінансові результати) відносно приналежності зазначених у них даних до інформації про фінансовий потенціал банку у частині фінансового результату. Слід зазначити, що до результативної частини фінансового потенціалу банку будемо відносити витрати, які виникають у процесі залучення коштів і обліковуються за відповідними відібраними статтями пасивів Балансу, та доходи, які виникають у процесі розміщення залучених коштів і обліковуються за відповідними статтями активів Балансового звіту банку.

У першу чергу, до основних статей за якими обліковуються фінансові результати із фінансовими активами та зобов'язаннями банку належать процентні доходи та процентні витрати. До процентних доходів належать доходи отримані за коштами розміщеними в Національному банку України; доходи за кредитами наданими суб'єктам господарювання, органам державної влади та фізичним особам; доходи за цінними паперами в торговому портфелі банку, портфелі на продаж та до погашення; інші процентні доходи. Процентні витрати включають витрати за коштами отриманими від НБУ та інших банків; витрати на операціями з суб'єктами господарювання, бюджетними організаціями та позабюджетними фондами, із фізичними особами; процентні витрати за операціями із цінними паперами; процентні витрати за кредитами, отриманими від міжнародних організацій та небанківських фінансових установ. На відміну від процентних доходів, комісійні доходи та витрати не є доходами від операцій із фінансовими активами та зобов'язаннями, а отже, не належать до сфери фінансового потенціалу банку. При цьому чистий процентний дохід є одним із основних показників фінансового потенціалу банку.

До результатів від операцій із фінансовими інструментами слід також віднести результат від операцій з цінними паперами в торговому портфелі банку та від переоцінки фінансових інструментів, що обліковуються за справедливою вартістю. Результат від операцій з хеджування відноситься до фінансового потенціалу банку, адже інстру-

менти хеджування згідно МСБО 39 [15, с. 4] відносяться до фінансових активів або фінансових зобов'язань. Окрім того, до результатів операцій із фінансовими інструментами відносяться результат від продажу цінних паперів у портфелі банку на продаж та знецінення цінних паперів у портфелі банку на продаж, та до погашення, а також результат від операцій з іноземною валютою та від її переоцінки. Серед доходів за інвестиційними портфелями слід також виділити частку в прибутку (збитку) асоційованих компаній.

Результат від переоцінки об'єктів інвестиційної нерухомості, доходи та витрати, які виникають під час первісного визнання фінансових активів та зобов'язань за ставкою нижчою або вищою ніж ринкова, відрахування за обов'язковим резервуванням, інші операційні доходи та адміністративні та інші операційні витрати до фінансового потенціалу банку не відносяться.

Згідно Інструкції [10] до складу іншого сукупного доходу входять статті доходів і витрат, що не визнаються у складі прибутку або збитку, отже не грають визначальної ролі, дані статті не

Таблиця 1

Склад елементів структури фінансового потенціалу банку

Структурний рівень	Складові елементи	
Фінансові спроможності банку	Первинні: - статутний капітал; - емісійні різниці; - незареєстровані внески до статутного капіталу; - нерозподілений прибуток; - резервні та інші фонди банку; - резерви переоцінки	Вторинні: - кошти банків; - кошти фізичних осіб; - кошти юридичних осіб; - боргові цінні папери емітовані банком; - інші залучені кошти; - інші фінансові зобов'язання; - субординований борг;
Фінансові можливості банку	- грошові кошти та їх еквіваленти; - кошти в інших банках; - кредити та заборгованість фізичних осіб; - кредити та заборгованість юридичних осіб; - торгові цінні папери; - інші фінансові активи, що обліковуються за справедливою вартістю; - цінні папери в портфелі банку на продаж; - цінні папери в портфелі банку до погашення; - інвестиції в асоційовані та дочірні компанії.	
Фінансовий результат	- процентні доходи; - процентні витрати; - чистий процентний дохід (чисті процентні витрати); - результат від операцій з цінними паперами в торговому портфелі банку; - результат від переоцінки інших фінансових інструментів, що обліковуються за справедливою вартістю; - результат від операцій з хеджування справедливої вартості; - результат від продажу цінних паперів у портфелі банку на продаж; - знецінення цінних паперів у портфелі банку на продаж; знецінення цінних паперів у портфелі банку до погашення; - результат від операцій з іноземною валютою; - результат від переоцінки іноземної валюти; - частка прибутку (збитку) асоційованих компаній.	

будемо включати до фінансового потенціалу банку. Отже, представимо результати проведеного аналізу основних елементів, що входять до його складових, згідно статей офіційної фінансової звітності (табл. 1).

Висновки і пропозиції. Таким чином, основними складовими структури фінансового потенціалу банку є фінансові спроможності, фінансові можливості та фінансовий результат банку, при цьому у складі даних функціональних рівнів виділяється реалізована та нереалізована частини фінансового потенціалу, а також періоди реалізації – поточний, тактичний, стратегічний. Було проведено деталізацію елементів структури фінансового по-

тенціалу банку у відповідності до статей офіційної фінансової звітності. Слід зауважити, що до складу фінансового потенціалу банку відносяться кошти, які безпосередньо пов'язані із фінансовою діяльністю банку.

Безумовно, визначений підхід до побудови структури фінансового потенціалу банку не є вичерпним і остаточним, оскільки чітко розділити і врахувати усі елементи фінансового потенціалу та їх взаємовідносини неможливо. Тому актуальними залишаються подальші дослідження у цьому напрямі. Окрім того, на основі аналізу структурних елементів фінансового потенціалу банку стає можливим формування цілісної теоретичної системи.

Список літератури:

1. Вовк В. Я. Аналіз фінансового потенціалу вітчизняних банків в умовах фінансово-економічної кризи / В. Я. Вовк, Н. Г. Вядрова // Вісник Університету банківської справи Національного банку України. – 2012. – № 3(15). – С. 149–152.
2. Комліченко О. О., Ротань Н. В. Фінансовий потенціал банківської системи України та його функціонування на ринку банківських послуг. Сб. науч. трудов SWorld. Матер. міждун. научно-практичної конф. «Научные исследования и их практическое применение. Современное состояние и пути развития 2012». – Вып. 3. – Т. 22. – Одесса: КУПРИ-ЕНКО, 2012 – С. 22–27.
3. Кривич Я. М. Фінансовий потенціал як складова інноваційного потенціалу банку та особливості його оцінки / Я. М. Кривич // Зб. наук. пр. Нац. ун-ту Державної податкової служби України. – 2009. – № 2. – С. 153–161.
4. Кирилейза І. С. Теоретичні аспекти дослідження економічної сутності ресурсної бази банку / І. С. Кирилейза // Науковий вісник Херсонського державного університету. – 2013. – Вип. 1. – С. 90–93.
5. Ситник Г. В. Фінансовий потенціал як об'єкт фінансового планування: сутність та характеристика елементів / Г. В. Ситник // Сталій розвиток економіки. – 2012. – № 4. – С. 319–323.
6. Кирилова Л. І. Фінансовий потенціал підприємства та його складові / Л. І. Кирилова, Д. Д. Тодорова // Сталій розвиток економіки. – 2012. – № 11. – С. 298–302.
7. Маслиган О. О. Сутність фінансового потенціалу виробничого підприємства як економічної категорії / О. О. Маслиган // Економічний простір. – 2009. – № 24. – С. 271–277.
8. Кравченко О. В. Оптимізація внутрішнього потенціалу банку з метою підвищення ефективності його діяльності / О. В. Кравченко // Актуальні питання розвитку сучасної економіки: монографія / Під ред. О. О. Непочатенко, Ю. О. Нестерчук: – Частина 1. – Умань: Видавець «Сочинський», 2011. – С. 259–267.
9. Харевич А. С. Кредитний потенціал банківської системи: теоретико-методологічні аспекти / А. С. Харевич. [Електронний ресурс]. – Режим доступу: <http://www.nayca.com.ua/?op=18&z=1398>.
10. Про затвердження «Інструкції про порядок складання та оприлюднення фінансової звітності банків України»: Постанова Правління Національного банку України № 373 від 24.10.2011 із змінами, внесеними згідно з Постановою Правління Національного банку України № 600 від 29.12.2012 р. [Електронний ресурс]. – Режим доступу: <http://zakon4.rada.gov.ua/laws/show/z1288-11>.
11. Міжнародний стандарт бухгалтерського обліку 32 (МСБО 32) «Фінансові інструменти: подання». [Електронний ресурс]. – Режим доступу: http://zakon4.rada.gov.ua/laws/show/929_029.
12. Глосарій банківської термінології. Національний банк України. [Електронний ресурс]. – Режим доступу: http://bank.gov.ua/control/uk/publish/article?art_id=123481.
13. Про затвердження Положення про порядок формування та використання банками України резервів для відшкодування можливих втрат за активними банківськими операціями: Постанова Правління Національного банку України № 23 від 25.01.2012, із змінами, внесеними згідно з Постановою Національного банку України № 237 від 19.06.2013. [Електронний ресурс]. – Режим доступу: <http://zakon4.rada.gov.ua/laws/show/z0231-12>.
14. Про затвердження Плану рахунків бухгалтерського обліку банків України та Інструкції про застосування Плану рахунків бухгалтерського обліку банків України: Постанова Правління Національного банку України № 280 від 17.06.2004 із змінами, внесеними згідно з Постановою Правління Національного банку України № 359 від 16.06.2014 р. [Електронний ресурс]. – Режим доступу: <http://zakon2.rada.gov.ua/laws/show/z0918-04>.
15. Міжнародний стандарт бухгалтерського обліку 39 (МСБО 39) «Фінансові інструменти: визнання та оцінка». [Електронний ресурс]. – Режим доступу: <http://www.minfin.gov.ua/file/link/364270/file/ias-39.pdf>

Зуєва А. В.

Харьковский национальный экономический университет имени Семена Кузнеця

СТРУКТУРА ФІНАНСОВОГО ПОТЕНЦІАЛА БАНКА

Резюме

Исследованы проблемы формирования структуры финансового потенциала банка. Критически проанализированы статьи Отчета о финансовом состоянии (Баланса) банка и Отчета о прибылях и убытках и прочем совокупном доходе (о финансовых результатах) на предмет их принадлежности к источникам информации о финансовом потенциале банка. Раскрыто состав структурных элементов финансового потенциала банка с точки зрения статей официальной финансовой отчетности.

Ключевые слова: финансовый потенциал, структура, финансовые возможности, финансовые способности, финансовый результат.

Zueva A. V.

Kharkiv National Economic University named after Semen Kuznets

THE STRUCTURE OF BANK'S FINANCIAL POTENTIAL

Summary

The problems of forming of the structure of the bank's financial potential were investigated. Items of the Statement of financial position (balance sheet) of the bank and items of the Statement of profit and loss and other comprehensive income (financial results) was critically analyzed for their affiliation to information sources about the bank's financial potential. The composition of structural elements of the financial potential of the bank in terms of the items of official financial statements was revealed.

Key words: financial potential, structure, financial possibilities, financial abilities, financial result.

УДК 657.633:657.3

Калінкін Д. В.

Харківський національний економічний університет імені Семена Кузнеця

ВИКОРИСТАННЯ МЕТОДУ ТАКСОНОМІЇ ДЛЯ ОЦІНКИ СТАНУ ВНУТРІШНЬОГО АУДИТУ БЮДЖЕТНОЇ УСТАНОВИ

Виокремлено та окреслено показники оцінки стану внутрішнього аудиту бюджетної установи. Охарактеризовано етапи побудови таксономічного показника. За допомогою побудови таксономічного показника проведено оцінку стану внутрішнього аудиту за 2011–2013 рр. на деяких бюджетних установах Харківського регіону.

Ключові слова: внутрішній аудит, бюджетна установа, стан внутрішнього аудиту, оцінка стану внутрішнього аудиту бюджетної установи, метод таксономії.

Постановка проблеми. Не дивлячись на позитивні тенденції розвитку системи державного фінансового контролю в частині становлення внутрішнього аудиту, й досі залишається багато невирішених організаційних питань, які негативно впливають на його реформування. Ефективність функціонування внутрішнього аудиту визначається ступенем доцільності проведення аудиту, тобто ступенем цінності інформації, отриманої в результаті контролю, та залежить від факторів зовнішнього середовища та внутрішнього середовища. При цьому для своєчасного реагування на зміни цих факторів бюджетній установі необхідний дієвий механізм, який, у свою чергу, залежить від повної, об'єктивної та достовірної оцінки стану внутрішнього аудиту.

Аналіз останніх досліджень та публікацій. В Україні науковими і практичними проблемами реформування системи державного фінансового контролю загалом займається ряд вчених-економістів. Так, проблеми раціонального використання бюджетних коштів досліджувалися С. С. Аптекарем [1], О. Т. Бровко [2], В. П. Пантелеев [8] та іншими. Значний науковий внесок у розвиток теоретичних питань державного контролю та аудиту зробили Н. С. Бараш [3], Н. І. Дорош [4], Є. В. Калюга [5], Л. О. Сухарева [10] та інші. Питанню оцінки якості внутрішнього аудиту приділена увага такими авторами як: П. П. Андреев [7], Манфред ван Кастерен, Ян ван Тайнен, О. О. Чечуліна.

Виділення не вирішених раніше частин загальної проблеми. Проте питання оцінки стану внутрішнього аудиту не приділялось достатньо уваги, тому вони потребують подальшого ґрунтовного дослідження, що й обумовлює актуальність обраної теми.

Метою статті є проведення оцінки стану внутрішнього аудиту бюджетної установи.

Для досягнення постановленої мети вирішено наступні завдання:

– виокремлено та обґрунтовано показники оцінки стану внутрішнього аудиту бюджетної установи;

– проведено оцінки стану внутрішнього аудиту бюджетної установи за 2011–2013 рр. за допомогою методу таксономії.

Виклад основного матеріалу. У результаті проведеного дослідження встановлено, що оцінка стану внутрішнього аудиту бюджетної установи передбачає розрахунок комплексу показників. Це пов'язано з тим, що сам процес внутрішнього аудиту припускає реалізацію величезної кількості функцій, якість виконання яких досить складно оцінити.

Крім того, проведення оцінки стану внутрішнього аудиту дозволить покращити ресурсне забезпечення внутрішнього аудиту бюджетної установи; збільшити обґрунтованість та якість управлінських рекомендацій щодо виявлених порушень бюджетного законодавства; знизити ступінь невизначеності та ризику при проведенні внутрішнього аудиту та підвищити його ефективність і якість.

Оцінка стану внутрішнього аудиту проводилась автором у бюджетних установах Харківського регіону, де є відділ внутрішнього аудиту чи функціональні обов'язки по проведенню внутрішнього аудиту, розподілені між посадовими особами, а саме: КЗОЗ «Харківська міська багатопрофільна лікарня № 18»; КЗОЗ «Обласна дитяча клінічна лікарня»; Дорожня клінічна лікарня ст. Харків; Управління Пенсійного фонду України в Зміївському районі; Управління Державного казначейства у Фрунзенському районі м. Харкова; Зідківська селищна рада зміївського району Харківської області; Державна адміністрація Нововодолазького району Харківської області; Державний ліку-

вально-профілактичний заклад «Центральна клінічна лікарня Укрзалізниці»; Харківська обласна психіатрична лікарня № 3; КЗОЗ «Обласна клінічна лікарня – Центр екстреної медичної допомоги та медицини катастроф»; Спеціальна загальноосвітня школа-інтернат для дітей зі зниженим слухом м. Харкова; Мерейянська міська рада.

Для оцінки стану внутрішнього аудиту автором виокремлено 8 показників, що характеризують стан внутрішнього аудиту бюджетної установи з точки зору його ефективності. До цих показників належать:

1) достатність кадрового забезпечення внутрішнього аудиту. Цей показник визначає, яка кількість об'єктів контролю в бюджетній установі приходить на одного внутрішнього аудитора. Бажано, щоб значення цього показника спрямовувалося до 1, що дозволило б внутрішньому аудитору більш ефективно та якісно перевіряти об'єкти контролю;

2) завантаженість внутрішнього аудитора. Цей показник дозволяє говорити про своєчасність виконання контрольних процедур внутрішніми аудиторами, чи особами, на яких покладено обов'язки внутрішніх аудиторів. Від чого й залежатиме загальна кількість перевірених об'єктів контролю бюджетної установи;

3) коефіцієнт розвитку внутрішніх аудиторів. Зазначений показник говорить про готовність керівників бюджетних установ і покращувати ефективність та якість внутрішнього аудиту за рахунок підвищення кваліфікації своїх співробітників;

4) коефіцієнт упровадження аудиторських рекомендацій. Наведений показник показує частку врахованих та впроваджених рекомендацій внутрішнього аудитора, але й говорить про ступінь довіри керівництва бюджетної установи результатам проведеного внутрішнього аудиту;

5) коефіцієнт виявлення порушень. Даний показник визначає не тільки частину виявлених внутрішнім аудитором порушень бюджетного законодавства, але й свідчить про рівень освіти, досвід та кваліфікацію внутрішнього аудитора, чи особи, яка виконує його функціональні обов'язки;

6) коефіцієнт відшкодування порушень. Цей показник визначає частку відшкодованих бюджетною установою коштів у загальній сумі, виявлених внутрішніми аудиторами порушень;

7) коефіцієнт виконання плану внутрішнього аудиту. Цей показник демонструє відповідність кількості проведених внутрішніх аудиторів, запланованим;

8) коефіцієнт дотримання строків проведення внутрішнього аудиту. Цей показник визначає рівень виконавчої дисципліни внутрішніх аудиторів чи осіб, на які покладено їх обов'язки, а крім того, характеризує системи менеджменту в бюджетній установі, у питаннях планування та організації контрольних робіт та процедур.

Для оцінки стану внутрішнього аудиту вищезгаданих бюджетних установ за 2011–2013 рр. ав-

тором пропонується використовувати метод таксономії [6, с. 54, 9, с. 67].

Простежимо порядок розрахунку стану внутрішнього аудиту на прикладі однієї із вищезазначених бюджетних установ – КЗОЗ «Харківська міська багатoproфільна лікарня № 18». Розрахунки таксономічного показника провадилися в MS Excel.

Визначення рівня внутрішнього аудиту бюджетної установи за допомогою методу таксономії проводилося наступними етапами [6, с. 55]:

1) формувалася система вихідних даних (табл. 1). Для розрахунку показників оцінки стану внутрішнього аудиту бюджетних установ використовувалися дані, отримані в результаті анкетування працівників досліджуваних бюджетних установ;

Таблиця 1

Система вихідних даних для оцінки стану внутрішнього аудиту КЗОЗ «Харківська міська багатoproфільна лікарня № 18»

період	достатність кадрового забезпечення внутрішнього аудиту	завантаженість внутрішнього аудитора	коефіцієнт розвитку внутрішніх аудиторів	коефіцієнт відшкодування порушень	коефіцієнт упровадження аудиторських рекомендацій	коефіцієнт виявлення порушень	коефіцієнт виконання плану внутрішнього аудиту	коефіцієнт дотримання строків проведення внутрішнього аудиту
2011 р.	8,00	0,50	0,50	1,25	1,00	0,25	0,50	0,50
2012 р.	2,67	0,75	0,67	1,00	0,73	0,30	1,00	1,00
2013 р.	2,67	0,88	1,00	1,00	1,00	0,33	1,00	1,00

2) формувалася система стандартизованих даних (табл. 2). Для визначення стандартизованих даних були розраховані середні значення, дисперсія й середньоквадратичне відхилення для кожного показника в системі вихідних даних. При цьому стандартизований показник (x_{ij}) розраховувався по формулі (1):

$$x_{ij} = \frac{x_{ij} - \bar{x}_j}{\sigma_j}, \quad (1)$$

де x_{ij} – значення j-го признака для i-го об'єкта; \bar{x}_j – середньоарифметичне значення j-ї ознаки; σ_j – середньоквадратичне відхилення j-ї ознаки.

3) Диференціювалися ознаки матриці на стимулятори й дестимулятори. Основою такого розподілу є характерний вплив кожного з показників на стан внутрішнього аудиту бюджетної установи. У даному випадку дестимуляторами є такі показники, як достатність кадрового забезпечення та коефіцієнт виявлення порушень. Всі інші показники є стимуляторами.

Таблиця 2

Система стандартизованих даних для оцінки стану внутрішнього аудиту КЗОЗ «Харківська міська багатoproфільна лікарня № 18»

період	достатність кадрового забезпечення внутрішнього аудиту	завантаженість внутрішнього аудитора	коефіцієнт розвитку внутрішніх аудиторів	коефіцієнт відшкодування порушень	коефіцієнт упровадження аудиторських рекомендацій	коефіцієнт виявлення порушень	коефіцієнт виконання плану внутрішнього аудиту	коефіцієнт дотримання строків проведення внутрішнього аудиту
2011 р.	1,4142	-1,3317	-1,0759	1,4142	0,7071	-1,3132	-1,4142	-1,4142
2012 р.	-0,7071	0,2537	-0,2569	-0,7071	-1,4142	0,2020	0,7071	0,7071
2013 р.	-0,7071	1,0781	1,3328	-0,7071	0,7071	1,1112	0,7071	0,7071

4) Провадилася побудова вектора-еталона (P_0). Для цього зі значень ознак матриці відбиралися найбільші та найменші значення в залежності від того, чи є показник стимулятором, чи дестимулятором відповідно. Елементи цього вектору мають координати X_{0i} та формуються із значень показників за формулою (2):

$$P_0 = (x_{01}, x_{02}, x_{03}, \dots, x_{0m}), \quad (2)$$

де $x_{0j} = \max x_{ij}$, якщо $j \in I$; $x_{0j} = \min x_{ij}$, якщо $j \notin I$

Таким чином для КЗОЗ «Харківська міська багатопрофільна лікарня № 18» вектор-еталон має вигляд:

$$P_0 = (-0,7071; 1,0781; 1,3328; 1,4142; 0,7071; -1,3132; 0,7071; 0,7071)$$

5) визначалася відстань між i -им об'єктом і об'єктом еталона (k_{i0}). Така відстань розраховувалась за формулою (3):

$$k_{i0} = \sqrt{\sum_{j=1}^m (x_{ij}' - x_{0j})^2}. \quad (3)$$

Для КЗОЗ «Харківська міська багатопрофільна лікарня № 18» відстань між i -им об'єктом і об'єктом еталона дорівнює:

$$d_{i02011} = 5,0109; d_{i02012} = 3,8083; d_{i02013} = 3,2214;$$

6) визначалася значення таксономічного показника. Таксономічний показник розраховувалася за формулою (4):

$$k_i = \frac{1 - k_{i0}/k_0}{k_0 + 2 * \sigma_0}, \quad (4)$$

$$\bar{k}_0 = \frac{\sum_{i=1}^n k_{i0}}{n}; \sigma_0 = \sigma_0 = \sqrt{\frac{\sum (k_{i0} - \bar{k}_0)^2}{n}}, \quad (5)$$

Динаміка таксономічного показника, що визначає стан внутрішнього аудиту КЗОЗ «Харківська міська багатопрофільна лікарня № 18» та інших досліджуваних бюджетних установ наведена в табл. 3.

Отже, досліджуючи дані табл. 3, слід зауважити, що в період 2011-2013 рр., спостерігається загальна тенденція до підвищення значення таксономічного показника, а, відповідно, й стану внутрішнього аудиту бюджетних установ.

Так, за період 2011-2013 рр. значно покращився стан внутрішнього аудиту на таких бюджетних установах: КЗОЗ «Обласна дитяча клінічна лікарня» (таксономічний показник у 2013 р. порівняно з 2011 р. зріс на 0,6283 пункти); Харківській обласній психіатричній лікарні № 3 (таксономічний показник у 2013 р. порівняно з 2011 р. зріс на 0,6696 пункти); Управлінні Державного казначейства у Фрунзенському районі м. Харкова (таксо-

номічний показник у 2013 р. порівняно з 2011 р. зріс на 0,5779 пункти); Зідківській селищній раді зміївського району Харківської області (таксономічний показник у 2013 р. порівняно з 2011 р. зріс на 0,4891 пункти).

Значний зріст таксономічного показника, й отже й покращення стану внутрішнього аудиту за період 2011-2013 рр. також спостерігався в наступних бюджетних установах: Дорожній клінічній лікарні ст. Харків (таксономічний показник у 2013 р. порівняно з 2011 р. зріс на 0,4636 пункти); Управлінні Пенсійного фонду України в Зміївському районі (таксономічний показник у 2013 р. порівняно з 2011 р. зріс на 0,4537 пункти); КЗОЗ «Обласна клінічна лікарня – Центр екстреної медичної допомоги та медицини катастроф» (таксономічний показник у 2013 р. порівняно з 2011 р. зріс на 0,4469 пункти); Мереш'янській міській раді (таксономічний показник у 2013 р. порівняно з 2011 р. зріс на 0,3974 пункти).

В інших бюджетних установах ріст таксономічного показника за період 2011-2013 рр. був не значний. При цьому, слід звернути увагу, що на деяких бюджетних установах стан внутрішнього аудиту у 2013 р. погіршився порівняно з 2012 р. Так, значення таксономічного показника у 2013 р. знизилася в таких бюджетних установах: Зідківській селищній раді зміївського району Харківської області (таксономічний показник у 2013 р. порівняно з 2012 р. знизився на 0,1335 пункти); Державній адміністрації Нововодолазького району Харківської області (таксономічний показник у 2013 р. порівняно з 2012 р. знизився на 0,0241 пункти); Державній лікувально-профілактичному закладі «Центральна клінічна лікарня Укрзалізниці» (таксономічний показник у 2013 р. порівняно з 2012 р. знизився на 0,1297 пункти); Спеціальній загальноосвітній школі-інтернаті для дітей зі зниженим слухом м. Харкова (таксономічний показник у 2013 р. порівняно з 2012 р. знизився на 0,1523 пункти); Мереш'янській міській раді (таксономічний показник у 2013 р. порівняно з 2012 р. знизився на 0,0945 пункти).

Така ситуація, на думку автора, викликана не згаданими діями працівників державних фінансових інспекцій та керівників бюджетних установ, щодо впровадження в їх діяльність внутрішнього аудиту, а також відсутністю в бюджетних установах відповідного ресурсного забезпечення у вигляді кадрових працівників та матеріально-технічної бази, спроможних своєчасно реагувати на

Таблиця 3
Динаміка що визначає стан внутрішнього аудиту бюджетних установ за 2011-2013 рр.

Назва бюджетної установи	2011 р.	2012 р.	2013 р.
КЗОЗ «Харківська міська багатопрофільна лікарня № 18»	0,0895	0,3080	0,4146
КЗОЗ «Обласна дитяча клінічна лікарня»	0,1665	0,6527	0,7948
Дорожня клінічна лікарня ст. Харків	0,1243	0,5546	0,5879
Управління Пенсійного фонду України в Зміївському районі	0,1202	0,5186	0,5739
Управління Державного казначейства у Фрунзенському районі м. Харкова	0,1552	0,5744	0,7331
Зідківська селищна рада зміївського району Харківської області	0,1647	0,7873	0,6538
Державна адміністрація Нововодолазького району Харківської області	0,5045	0,7841	0,7600
Державний лікувально-профілактичний заклад «Центральна клінічна лікарня Укрзалізниці»	0,0882	0,3844	0,2547
Харківська обласна психіатрична лікарня № 3	0,1866	0,6218	0,8562
КЗОЗ «Обласна клінічна лікарня – Центр екстреної медичної допомоги та медицини катастроф»	0,4369	0,2581	0,8838
Спеціальна загальноосвітня школа – інтернат для дітей зі зниженим слухом м. Харкова	0,1271	0,5883	0,4360
Мереш'янська міська рада	0,1299	0,6218	0,5273

зміни як зовнішнього, так і внутрішнього середовища системи та вчасно адаптуватися під них.

Висновки і пропозиції. Таким чином, у статті було визначено стан внутрішнього аудиту деяких бюджетних установ Харківського регіону за допо-

могою методу таксономії. Використання зазначеного підходу для оцінки стану внутрішнього аудиту бюджетних установ – є науковою новизною. У подальшому доцільним є розробка шкали оцінки стану внутрішнього аудиту бюджетної установи.

Список літератури:

1. Аптекарь С. С. Глобальна економічна криза 2008-2010 років: світовий досвід та шляхи подолання в Україні: монографія / С. С. Аптекарь, В. В. Іванова. – Донецьк: Юго-Восток, 2010. – С. 255.
2. Барабаш Н. С. Особливості застосування аналітичних методів у контролі розподілу і використання бюджетних ресурсів / Н. С. Барабаш, Т. А. Кумченко, І. І. Никонович // Фінансовий контроль. – 2007. – № 2 (37). – С. 45–48.
3. Бровко О. Т. Організаційні аспекти та інформаційне забезпечення внутрішнього аудиту товарних запасів / О. Т. Бровко // Вісник ЖДТУ. Серія: Економічні науки. – 2010. – № 3(53). – С. 48–50.
4. Дорош Н. І. Сутність і призначення внутрішнього аудиту / Н. І. Дорош // Вісник ЖДТУ. Серія: Економічні науки. – 2006. – № 1(35). – С. 41–46.
5. Калюга Є. В. Фінансово-господарський контроль у системі управління: монографія Калюга / Є. В. – К.: Ельга: Ніка-Центр, 2002. – 360 с.
6. Малярець Л. М. Вимірювання ознак об'єктів в економіці: методологія та практика / Л. М. Малярець. – Х.: Вид. ХНЕУ, 2006 – 384 с.
7. Внутрішній контроль та аудит у секторі державного управління України та європейський досвід: Навч. посіб / [Андрєєв П. П., Чечуліна О. О., Гізатуліна Л. В.]. – К.: Кафедра, 2012. – 70 с.
8. Пантелєєв В. П. Внутрішньогосподарський контроль: методологія та організація: монографія / Пантелєєв В. П. – К.: Інформ.-аналіт. агентство, 2008. – 489 с.
9. Плюта В. Сравнительный многомерный анализ в эконометрическом моделировании / Пер. с польск. В. В. Иванова. – М.: Финансы и статистика, 1989. – 176 с.
10. Сухарева Л. О. Державний аудит ефективності: системність, організація, методика: монографія / Л. О. Сухарева, Т. В. Федченко. – Донецьк: ДонНУЕТ, 2013. – 289 с.

Калинкин Д. В.

Харьковский национальный экономический университет имени Семёна Кузнеця

ИСПОЛЬЗОВАНИЕ МЕТОДА ТАКСОНОМИИ ДЛЯ ОЦЕНКИ СОСТОЯНИЯ ВНУТРЕННЕГО АУДИТА БЮДЖЕТНОГО УЧРЕЖДЕНИЯ

Резюме

Выделены и описаны показатели оценки состояния внутреннего аудита бюджетного учреждения. Охарактеризованы этапы построения таксономического показателя. С помощью построения таксономического показателя проведена оценка состояния внутреннего аудита в 2011-2013 гг. на некоторых бюджетных учреждениях Харьковского региона.

Ключевые слова: внутренний аудит, бюджетное учреждение, состояние внутреннего аудита, оценка состояния внутреннего аудита бюджетного учреждения, метод таксономии.

Kalinkin D. V.

Kharkov National Economic University named after Semyon Kuznets

USING THE METHODS OF TAXONOMY FOR THE ASSESSMENT OF INTERNAL AUDIT OF THE BUDGET

Summary

Allocated and describes the performance assessment of the internal audit budget entity. Characterized stages of building taxonomicheskogo indicator. With construction of taxonomic index evaluated the status of internal audit for 2011-2013, some budgetary institutions in Kharkiv region.

Key words: internal audit, public institutions, state of internal audit, assessment of the internal audit budget unit, method of taxonomy.

УДК 336.13

Константюк Н. І.

Тернопільський національний технічний університет імені Івана Пулюя

МЕХАНІЗМ ФІНАНСОВОГО ЗАБЕЗПЕЧЕННЯ РОЗВИТКУ ЛЮДСЬКОГО КАПІТАЛУ ТА ЙОГО ВПЛИВ НА КОНКУРЕНТОСПРОМОЖНІСТЬ ЕКОНОМІКИ ДЕРЖАВИ

Досліджено механізм фінансового забезпечення розвитку людського капіталу та його вплив на конкурентоспроможність економіки держави. Обумовлено необхідність державної підтримки належного медичного обслуговування, соціального захисту і розвитку освіти та науки.

Ключові слова: людський капітал, фінансове забезпечення людського капіталу, освіта, охорона здоров'я, соціальний захист, економіка і держава.

Постановка проблеми. З розвитком глобальної економіки людський капітал стає одним із основних видів капіталу, поступово витісняючи на задній план усі інші його види. Але, як будь-який вид капіталу, він потребує належного фінансового забезпечення для його відтворення. Система освіти, поряд з охороною здоров'я та соціальним захистом, є найголовнішими напрямками розвитку людського капіталу. Останній, у свою чергу, є основою інноваційного та економічного розвитку держави, забезпечуючи високу конкурентоздатність країни у світовому масштабі. Виходячи з цього, стратегічно важливе значення має фінансування розвитку людського капіталу, відповідальність за яке лежить у більшій мірі, саме на державі. Дане питання на теренах вітчизняної науки є мало дослідженим та потребує глибокого вивчення, оскільки людський капітал прямо пропорційно впливає на ефективність та конкурентоздатність економіки країни.

Аналіз останніх досліджень і публікацій. Дослідження проблем фінансового забезпечення розвитку людського капіталу віднайшли відображення у публікаціях О. Баєвої, В. Брича, К. Вишньовської, М. Волошин, Ю. Гайдаєва, О. Грیشової, О. Захарової, В. Зеленевица, І. Комарової, А. Колота, Р. Крамченко, З. Лободіної, Е. Лібанової, О. Петренка, Н. Ушенко та ін. Проте, глобалізаційні процеси та економіка знань, які мають прямий вплив на економічний розвиток національного та світового господарства, вимагають нових підходів до фінансування людського капіталу. А без людського капіталу сьогодні неможливий жоден прогрес у всіх сферах буття.

Мета статті. Головною метою цієї роботи є вивчення взаємозв'язку між фінансовим забезпеченням людського капіталу та економічним зростанням країни, а також порівняльний аналіз видатків на розвиток людського капіталу.

Виклад основного матеріалу. Еволюція політичної економії капіталізму проходить такі етапи: економіка товару (основна частка доданої вартості виникає на рівні товару); економіка відносин (додана вартість генерується на рівні економічного проекту); економіка менеджменту (головний актив компанії – якість менеджменту); економіка послуг (додана вартість створюється за рахунок якіснішого обслуговування клієнта). І, нарешті, економіка знань, що базується на інтелектуальних здібностях людини, де додана вартість виникає в процесі генерування та промислового використання знань. Створення вартості, яка як політекономічна категорія стає дедалі нематеріальнішою, в економіці знань, пов'язана з радикальними змінами в суспільстві й у моделях ведення бізнесу.

На початку нинішнього століття концепція знання, як джерела економічного розвитку, сприяла

виникненню нового поняття – економіка знань (*knowledge-based economy*). Знання (вже не стільки філософська категорія, скільки економічна) тепер стає основним джерелом багатства нації на рівні компаній і країн. У розвинених економіках вартість промислових активів компаній і організацій безпосередньо пов'язана з їхньою здатністю генерувати нові знання, з інтелектуальним капіталом.

Економіку знань рухає їх виробництво, розподіл і використання. Джерелом економічного зростання й конкурентоспроможності в ній є продукування ідей, а не товарів. Лише країни, що продукують знання та інтегрують їх у свої економічні моделі, зможуть бути глобально конкурентоспроможними. За визначенням Організації економічного співробітництва й розвитку (ОЕСР), знання визнається сьогодні двигуном продуктивності праці й економічного зростання.

Характерними ознаками економіки, яка базується на використанні знанневих чинників, є домінування в структурі ВВП високотехнологічних галузей та інтелектуальних послуг, формування переважної частки національного доходу за рахунок інноваційної або технологічної ренти, високий рівень капіталізації компаній, основна вартість яких формується завдяки нематеріальним активам, тобто інтелектуальній складовій. Економіка знань є підґрунтям і головною складовою «інноваційної економіки». Її фундаментальна основа – це високоякісний людський капітал, що знаходить своє відображення у результатах фінансової та виробничої діяльності. Головна відмінність економіки знань від так званої «товарної економіки» полягає у безперервному технологічному оновленні виробництва та самовідтворенні його «знанневих» чинників, їх не відчуженні в процесі економічного обміну, швидкому оновленні та відносній доступності для використання.

Баланс між знаннями і ресурсами настільки змістився у бік першого, що знання стали одним з найважливіших чинників у визначенні стандартів життя – важливішим за землю, інструменти і працю. Сьогодні, найбільш технологічно розвинені економіки повністю засновані на знаннях.

У системі економіки знань провідне місце належить людині, яка здатна сформувати і розвинути таку сукупність продуктивних здібностей, особистих рис і мотивацій, що перебувають у її власності, використовуються в економічній діяльності, сприяють зростанню продуктивності праці і завдяки цьому впливають на зростання її доходів (заробітків) та національного доходу. Іншими словами, рушійною силою економіки знань – є людський капітал.

Формування людського капіталу відбувається у таких найважливіших напрямках – освіта, охорона здоров'я та соціальний захист індивіду.

Освіта, як один із найважливіших напрямків формування людського капіталу в сучасному суспільстві, також стає елементом стратегії економічного зростання. Більшість вчених ототожнюють витрати на освіту з інвестиціями в людський капітал, що не лише приносять прями економічні і зовнішні соціальні вигоди, а й стимулюють економічне зростання. Тому, здійснимо порівняння витрат на освіту в розрізі країн, котрі входять до організації економічного співробітництва та розвитку і України, у таблиці 1.

З таблиці 1 бачимо, що фінансування освіти в Україні, та вищої, зокрема, бажає кращого. Хоча, у співвідношенні до ВВП показник є досить високим (8,1%), у грошовому виразі витрати на освіту становлять 13 млрд дол., у т.ч. на вищу освіту – 1,87 млрд дол. Якщо брати до уваги витрати на освіту на 10 000 населення, то ситуація є зовсім не втішною, Україна витрачає на освіту загалом 2862 тис. дол. США та 410 тис. дол. на вищу освіту. Для порівняння, загальні витрати на освіту на 10 000 населення є в 10 разів більшими в Австрії, Ірландії, Бельгії, Канаді, Новій Зеландії та в 15-20 разів більше витрачає на освіту на 10 000 населення Данія, Австралія, Канада, Швеція, США. Найвищими є витрати на вищу освіту на 10 000 населення в США, Канаді, Австралії, Швеції, Данії. Саме ці країни лідирують у світі в економічному і суспільному розвитку, а видатки цих країн на фінансування освіти можна розцінювати як стратегічні інвестиції в економіку своєї країни. І такі інвестиції у сферу освіти є виправданими, оскільки бачимо зворотній ефект – саме ці країни лідирують за обсягами ВВП у світі. Іншими словами, інвестиції в освіту окупуються як для країни, так і для окремого індивіда, про що свідчить розмір ВВП країн, наведений у таблиці 1.

Треба зазначити, що рівень та якість освіти ООН визнала показниками розвитку людського потенціалу, який забезпечує соціально-економічний прогрес суспільства загалом. Тому високорозвинуті країни щораз більше інвестують в освіту, оскільки вона забезпечує формування не лише інтелектуального, а й гуманітарного потенціалу нації. Останній визначається рівнем психічного та фізичного здоров'я нації, її соціального благопо-

луччя, моральності, духовності, інтелектуального розвитку, психологічної єдності, гуманітарної активності. Саме гуманітарний потенціал уможливує багате та успішне суспільство.

Людський капітал, як особливий вид капіталу, потребує належного соціального захисту. У широкому сенсі соціальний захист трактується багатьма джерелами, як діяльність держави щодо втілення в життя цілей та пріоритетних завдань соціальної політики, реалізації сукупності законодавчо закріплених економічних, правових і соціальних гарантій, що забезпечують кожному члену суспільства реалізацію найважливіших соціальних прав незалежно від його статі, національності, віку, місця проживання й інших обставин. У вузькому сенсі соціальний захист – це комплекс цілеспрямованих конкретних заходів економічного, правового та організаційного характеру, спрямованих на забезпечення прав і гарантій людини у сфері рівня її життя, на підтримку найуразливіших верств населення.

% ВВП



Рис. 1. Фінансове забезпечення соціального захисту населення, у % до ВВП*

* складено автором на основі [4, 9]

Фінансове забезпечення соціального захисту зазвичай здійснюється двома способами: за рахунок соціальних внесків або ж за рахунок податків і варіюється в розрізі країн. Особливу увагу питанням фінансування соціального захисту приділяють країни ОЕСР (рисунок 1).

Як бачимо з рисунку 1, найкраще, соціальний захист населення фінансується у Швеції, де ці витрати становлять 34% від ВВП. Досить високими

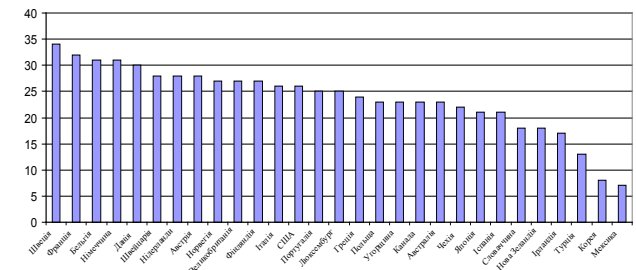
Таблиця 1

Витрати на освіту в абсолютних показниках, 2011 р., *

Країна	Розмір ВВП, млрд дол.	Витрати на освіту як частка ВВП, %		Витрати на освіту в абсолютних показниках, млрд дол.		Витрати на освіту в абсолютних показниках на 10 тис. населення, тис. дол.	
		Вся освіта	Вища освіта	Вся освіта	Вища освіта	Вся освіта	Вища освіта
США	14991	7,3	2,6	1094,3	389,8	34867	12420
Німеччина	3604	5,3	1,3	191,01	46,85	23493	5762
Франція	2776	6,3	1,5	174,9	41,6	26773	6368
Великобританія	2429	6,0	1,3	145,74	31,6	23116	5012
Канада	1737	6,1	2,5	109,96	43,43	32058	12662
Австралія	1515	6,0	1,6	90,9	24,24	41289	11010
Корея	1116	8,0	2,6	89,28	29,02	18272	5939
Швеція	539	6,7	1,8	36,11	9,7	39665	10655
Бельгія	514	6,7	1,5	34,44	7,71	32994	7386
Австрія	418	5,9	1,4	24,66	5,85	29392	7973
Данія	332	7,9	1,9	26,23	6,31	47317	11383
Фінляндія	263	6,4	1,9	16,83	5,0	31978	9500
Ірландія	221	6,3	1,6	13,92	3,54	29479	7497
Нова Зеландія	163	7,4	1,6	12,06	2,61	27865	6031
Україна	161	8,1	1,16	13,04	1,87	2862	410

* складено автором на основі [8]

є витрати на соціальний захист у Франції, Бельгії, Німеччині, Данії, де вони коливаються від 30% до 32% ВВП. У діапазоні 25% – 28% від ВВП складають витрати на соціальний захист у таких країнах як Швейцарія, Нідерланди, Австрія, Норвегія, Великобританія, Фінляндія, Італія, США, Португалія, Люксембург. Деяко меншими є витрати на соціальний захист населення в Ірландії, Новій Зеландії, Словаччині, Іспанії, Японії, Чехії, Австралії, Канаді, Угорщині, Польщі, Греції та становлять від 17% до 24% від ВВП. Найнижчими витрати на соціальний захист населення є в Мексиці, Кореї, Турції та становлять 7%-13% від ВВП. Для порівняння, витрати на соціальний захист та соціальне забезпечення населення в Україні становить лише 8% від ВВП у 2011 [4]. Тобто, цими параметрами ми поступаємось тільки Мексиці.

В останні десятиліття спостерігається значне економічне зростання в країнах ОЕСР, яке супроводжується підвищенням рівня життя та умов праці, покращенням у сфері охорони здоров'я та освіти. Хоча самі тільки матеріальні блага не можуть збільшити добробут в усьому світі, проте рівень абсолютної бідності знизився в країнах ОЕСР з 1950 року. Економічне зростання має не тільки політичну мету, воно дає ресурси для вирішення соціальних рівнів ізоляції, злиднів, соціального захисту.

Наведена вище інформація переконливо свідчить про те, що розвинуті країни давно зрозуміли пріоритетність розвитку людського капіталу, а всі пов'язані з ним витрати розглядають як інвестиції у розвиток суспільства, економіки країни тощо.

Фінансове забезпечення людського капіталу також реалізуються через систему охорони здоров'я та інші пов'язані заходи, які дозволяють людям бути більш економічно ефективними.

Економісти, демографи, і політики давно обговорюють взаємозв'язок між системою охорони здоров'я та економічним благополуччям. Ряд досліджень показали, що погано розвинута система охорони здоров'я, недостатня її фінансове забезпечення, негативно впливає на вікову структуру населення країни, у якій переважають особи непрацездатного віку.

Підвищення ефективності системи охорони здоров'я позитивно впливає на зростання доходів та накопичення активів як на рівні домогосподарств так і на рівні держави. Слід відмітити, що здорові люди працюють краще та є фізично і розумово сильнішими, отже, більш імовірно, будуть продуктивними, щоб отримувати вищі доходи. Здорові люди живуть довше, відповідно мають більше можливостей для отримання економічних вигод від інвестицій у людський капітал.

Поліпшення здоров'я призводить до більшої тривалості життя, що може привести до більш високого рівня заощаджень фізичних осіб. Збільшення заощаджень населення зменшує тиск на систему пенсійного забезпечення та створює додаткові фінансові ресурси, які можуть бути використані для майбутніх інвестицій та накопичення активів.

Оцінки окремих досліджень показують, що поліпшення здоров'я людей пов'язане з більш високими доходами. Люди у відмінному здоров'ї мають доходи на 10 -13 відсотків вищі, ніж ті, хто має більш слабе здоров'я. Сім'ї, що мають належний догляд за здоров'ям, здатні продукувати на 25% більше активів, ніж сім'ї, які позбавлені належної охорони здоров'я. Це дозволяє їм переводити більшу частку цих активів у фінан-

сові заощадження, ювелірні вироби, нерухомість та споживчі товари тривалого користування, що в майбутньому може бути використано для фінансової підтримки та забезпечення особистих потреб у пенсійному віці [5].

Поліпшення доступу до послуг з охорони здоров'я може також сприяти економічному розвитку та допомогти окремим особам і сім'ям вивратися з бідності. Існує велика кількість досліджень, які доводять прямий зв'язок між системою охорони здоров'я та економічним зростанням суспільства.

Отже, між здоров'ям нації та економічним розвитком, добробутом і багатством країни існує тісний взаємозв'язок. Для того, щоб скористатися вигодами з даної ситуації, держава та окремі громадяни повинні інвестувати більше ресурсів у галузь охорони здоров'я, що в кінцевому підсумку, підвищить продуктивність людського капіталу. У таблиці 2 наведено видатки на охорони здоров'я окремих країн.

Таблиця 2
Видатки на охорону здоров'я,
у відсотках до ВВП [7]

Країна	2008	2009	2010	2011
Австралія	8,8	9,0	9,0	9,0
Австрія	10,5	11,1	11,0	10,6
Білорусія				
5,9	6,1	5,6	5,3	
Бельгія	10,0	10,7	10,5	10,6
Болгарія	7,0	7,2	7,6	7,3
Канада				
10,3	11,4	11,4	11,2	
Чехія	6,8	8,0	7,5	7,4
Данія	10,2	11,5	11,1	11,2
Фінляндія	8,3	9,2	9,0	8,9
Франція	11,0	11,7	11,7	11,6
Грузія	9,0	10,2	10,2	9,9
Німеччина	10,7	11,7	11,5	11,1
Греція	10,9	11,2	10,8	10,8
Угорщина	7,5	7,7	7,8	7,7
Ірландія	8,8	9,4	9,2	9,4
Італія	9,0	9,5	9,5	9,5
Латвія	6,6	6,8	6,7	6,2
Литва	6,6	7,5	7,0	6,6
Нідерланди	11,0	12,0	12,1	12,0
Норвегія	8,6	9,7	9,3	9,1
Польща	6,9	7,2	7,0	6,7
Португалія	10,2	10,8	10,7	10,4
Іспанія	8,9	9,6	9,6	9,4
Швеція	9,2	9,9	9,6	9,4
Україна	6,6	7,8	7,8	7,2
Великобританія	8,7	9,7	9,6	9,3
США	16,6	17,7	17,6	17,9

Як бачимо з таблиці 2, найвищими є видатки на охорону здоров'я в США, які становили 17,9% ВВП у 2011 році. Наступними йдуть Європейські країни, де видатки на охорону здоров'я становлять більше 10%, а саме – Австрія, Бельгія, Данія, Франція, Німеччина, Греція, Нідерланди, Португалія. Також високими є видатки на систему охорони здоров'я в Канаді, Австралії, Норвегії, Фінляндії, Грузії, Ірландії, Італії, Швеції, Великобританії – в цих країнах частка видатків на охорону здоров'я коливається в межах 9-10% ВВП.

Видатки на охорону здоров'я в Україні становили 7,2% ВВП у 2011 році, попередні два роки вони становили 7,8% ВВП. Тобто, простежується спадаюча динаміка обсягів цих витрат. Фінансування галузі охорони здоров'я знаходиться на суттєво нижчому рівні у порівнянні з економічно розвинутими країнами. Крім того, якщо взяти до уваги абсолютні видатки на фінансування системи охорони здоров'я, то вони будуть ще меншими через постійно спадаючі обсяги ВВП впродовж останніх років.

За даними Інституту соціології НАНУ, серед найнеобхідніших потреб найменш задоволеними є потреби громадян у здоров'ї – 51,3%, до того ж, 58,8% громадян не вистачає необхідної медичної допомоги; продуктів харчування – 43,6%; якісного житла – 40,9%.

За оцінками експертів Всесвітньої організації охорони здоров'я (ВООЗ), при рівні витрат на охорону здоров'я нижчому 5% обсягу ВВП економіка стає неефективною.

Висновки і пропозиції. Нашій державі для сталого економічного зростання необхідно забезпечити належний розвиток людського капіталу, який стає основним фактором розвитку економіки на сучасному етапі.

Для підвищення добробуту населення та економіки країни необхідно суттєво покращити рівень ефективності функціонування та доступу системи охорони здоров'я. Здоров'я нації є необхідною умовою для економічного процвітання. Саме воно впливає на економічні результати з точки зору продуктивності праці, робочої сили, людського капіталу і державних витрат.

Здійснюючи як державні, так і приватні інвестиції у розвиток людського капіталу, необхідно змінити орієнтири – з короткострокових на довгострокові, адже на отримання віддачі від інвестицій в людський капітал, потрібно більше часу ніж при здійсненні інвестицій в інші форми капіталу, та процес віддачі цих інвестицій значно довший.

Інвестиції в освіту необхідно здійснювати на всьому проміжку життя людини, не обмежуючи їх лише навчанням у школі та вузі, навчатися, підвищувати свою кваліфікацію відповідно до вимог ринку, потрібно постійно протягом життя.

Для збереження та зміцнення здоров'я населення слід своєчасно забезпечити доступність медичних послуг, незалежно від рівня доходів та місця проживання. Також доцільно проводити пропаганду здорового способу життя, що призведе до зниження державних витрат при наданні медичної допомоги.

Список літератури:

1. Грішнова О. А. Людський капітал: формування в системі освіти і професійної підготовки / О. А. Грішнова. – Київ: Т-во «Знання», КОО, 2001. – 254 с.
2. Длугопольський О. В. Суспільний сектор економіки і публічні фінанси в епоху глобальних трансформацій: монографія / Длугопольський О. В. – Тернопіль: Екон. Думка ТНЕУ, 2011. – 632 с.
3. Офіційний сайт Державної служби статистики України [Електронний ресурс]. – Режим доступу : <http://www.ukrstat.gov.ua>
4. Соціальний захист населення України. Статистичний збірник. Київ, 2012. – 119 с.
5. Jermolajeva E., Znotina D. Investments in the Human Capital for Sustainable Development of Latvia [Web-resource]. Currently available at: <http://www.regionalstudies.org>.
6. Financing social protection: the employment effect. OECD Employment Outlook. (2007). [Web-resource]. Currently available at: <http://www.oecd.org/els/emp/40776791.pdf>.
7. Health expenditure, total (% of GDP). (2011). [Web-resource]. Currently available at: <http://data.worldbank.org/indicator/SH.XPD.TOTL.ZS>
8. OECD (2012), Education at a Glance 2012: OECD Indicators, OECD Publishing. [Web-resource]. Currently available at: <http://dx.doi.org/10.1787/eag-2012-en>
9. Shareen Joshi (January, 2012). Reproductive health and economic development: what connections should we focus on? [Web-resource]. Currently available at: <http://www.prb.org>.

Константюк Н. И.

Тернопольский национальный технический университет имени Ивана Пулюя

МЕХАНИЗМ ФИНАНСОВОГО ОБЕСПЕЧЕНИЯ РАЗВИТИЯ ЧЕЛОВЕЧЕСКОГО КАПИТАЛА И ЕГО ВЛИЯНИЕ НА КОНКУРЕНТОСПОСОБНОСТЬ ЭКОНОМИКИ ГОСУДАРСТВА

Резюме

Исследован механизм финансового обеспечения развития человеческого капитала и его влияние на конкурентоспособность экономики государства. Обусловлено необходимость государственной поддержки надлежащего медицинского обслуживания, социальной защиты и развития образования и науки. Это в результате приведет к экономическому росту страны и социального благополучия.

Ключевые слова: человеческий капитал, финансовое обеспечение человеческого капитала, образование, здравоохранение, социальная защита, экономика и государство.

Konstantiuk N. I.

Ternopil Ivan Pul'uj National Technical University

FINANCIAL SUPPORT MECHANISM OF HUMAN CAPITAL AND ITS IMPACT ON COMPETITIVENESS OF ECONOMY OF THE STATE

Summary

The mechanism of financial support the development of human capital and its impact on the competitiveness of the state economy are researched. The state should contribute in various ways to provide the proper health care, social protection, and development of education and science. It will result in the economic growth of the country and social welfare.

Key words: human capital, financial support of human capital, education, health care, social protection, economics and state.

УДК 336.71:366.763

Копилова О. В.
Гарбут А. І.

Одеський національний університет імені І. І. Мечникова

ЕМІСІЙНА ДІЯЛЬНІСТЬ КОМЕРЦІЙНИХ БАНКІВ В УКРАЇНІ: СУЧАСНИЙ СТАН ТА ТЕНДЕНЦІЇ

У статті проаналізовано сутність та значення емісійної діяльності для розвитку підприємств та організацій. Досліджено основні напрями емісійної діяльності в Україні. Виявлено проблеми сучасного етапу формування ринку цінних паперів України та перспективні напрями його розвитку, за рахунок активізації емісії нетрадиційних фінансових інструментів українськими комерційними банками.

Ключові слова: цінні папери, емісія, комерційний банк, фінансовий інструмент.

Постановка проблеми. На сьогоднішній день ринок цінних паперів є важливою складовою фінансово-економічної системи держави. Держава, банки, підприємства все частіше використовують довгострокові цінні папери, як спосіб залучення вільних грошових капіталів. Водночас зростає інтерес з боку різних суб'єктів господарювання до такого виду фінансових інвестицій, як інвестиції у цінні папери. При побудові банкоцентричної континентальної моделі фінансового ринку має зростати довіра до банківських цінних паперів та їх диверсифікація.

З іншого боку фінансових відносин – банківська система, її розвиток та успішність функціонування, залежать від наявності відповідних джерел фінансування. Таким чином, емісія цінних паперів для поповнення власного та боргового капіталу становиться все більш актуальним джерелом розвитку особливо в умовах світової фінансової нестабільності.

Аналіз останніх досліджень і публікацій. Дослідження окремих теоретичних та практичних аспектів реалізації емісійної діяльності відображено у працях провідних вчених та науковців, таких як: А. І. Басов, П. В. Бринь, В. А. Боровкова, С. Бредлі, Є. Брігхем, В. А. Галанов, Дж. Долан, П. Дракер, Дж. М. Кейнс, К. Кларк, С. Кузнец, Дж. Лінтнер, Г. Марковіц, Р. Мертон, А. М. Мороз, Ф. Мишкін, Д. Патінкін, О. Р. Романенко, М. І. Савлук, Дж. Тьюлз, Р. Хаберлер, У. Шарп, С. А. Циганов та інші.

Виділення не вирішених раніше частин загальної проблеми. Незважаючи на велику кількість теоретичних досліджень емісійної діяльності банків має місце фрагментарність дослідження сучасних тенденцій емісійної діяльності комерційних банків в Україні, оцінки їх впливу на розвиток ринку цінних паперів та наслідків світової фінансової кризи, що розпочалась у 2007 році.

Мета статті. Метою даного дослідження є визначення сучасного стану, проблем, тенденцій та перспективних напрямків активізації емісійної діяльності українських комерційних банків на ринку цінних паперів.

Виклад основного матеріалу. За останні роки внаслідок певних історичних та економічних обставин на ринку цінних паперів в Україні починають домінувати комерційні банки, які є універсальними підприємствами, що здатні виконувати все різноманіття фінансових операцій на фінансовому ринку країни, в тому числі й на фондовому сегменті. Цінні папери виступають при цьому засобом для досягнення більш загальних цілей банківської діяльності. Спроби банків розширити операції з цінними паперами стимулюється, з одного боку, високою дохідністю цих операцій, з іншого – відносним скороченням сфери використання прямих банківських кредитів [1].

Згідно із Законом України «Про банки і банківську діяльність» комерційні банки можуть здійснювати операції з цінними паперами у таких напрямках:

1. як емітенти цінних паперів (випуск акцій, облігацій, ощадних і депозитних сертифікатів, емісія банківських векселів);

2. як інвестори (вкладання коштів банків у цінні папери);

3. як посередники, що виконують операції з цінними паперами в інтересах та за дорученням своїх клієнтів (брокерські операції, дилерські, довірчі, реєстраторські, депозитні, розрахунково-клірингові, консультаційні) [2].

У рамках даного дослідження необхідно проаналізувати саме емісійну діяльність як запоруку існування самого ринку цінних паперів. Серед науковців існує думка, що «у банківській системі України створені передумови для активного використання можливостей ринку цінних паперів: розбудовані базові інфраструктури, запроваджено регуляторну політику, обґрунтовані та прийняті відповідні законодавчі акти тощо» [3, с. 158]. Але, на жаль, сучасна ситуація набагато складніша.

Емісія – це перший випуск цінних паперів і їх розміщення на ринку капіталу. Операції банків по випуску цінних паперів називаються емісійними. Банки використовують емісію цінних паперів, як з метою залучення коштів для формування і поповнення статутного капіталу, тобто формування власного капіталу, так і з метою тимчасового залучення ресурсів для проведення активних операцій, тобто формування зобов'язань банку.

Залежно від виду цінних паперів, що випускаються в обіг, емісійні операції банків на ринку цінних паперів можна систематизувати таким чином:

– операції з випуску пайових (засновницьких) цінних паперів (акцій);

– операцій з випуску боргових зобов'язань (облігацій, депозитних (ощадних) сертифікатів);

– операції з випуску похідних цінних паперів.

Мета випуску цінних паперів може бути:

1) фундація – створення нового комерційного банку або перетворення пайового банку в акціонерний, тобто здійснення першої, установчої емісії акцій;

2) збільшення акціонерного капіталу банку шляхом випуску та розміщення на відкритому ринку наступних емісій акцій;

3) формування позикового капіталу шляхом випуску облігацій і випуску неемісійних цінних паперів;

4) фінансове управління – вдосконалення схем платежів, оптимізація фінансових потоків та ін.

Перш ніж прийняти рішення про випуск цінних паперів, вважається доцільною розробка на-

прямків емісійної політики банку, де ретельно опрацьовуються:

- мета випуску цінних паперів;
- вибір емісійних інструментів, тобто цінні папери, що випускаються в обіг;
- форма випуску цінних паперів;
- методи розміщення цінних паперів (відкрите (публічне) розміщення потенційно необмеженому або закрите (приватне) розміщення вибраному (обмеженому) колу інвесторів);
- необхідність підтримки курсу цінних паперів власної емісії на вторинному ринку.

Порядок випуску цінних паперів акціонерними банками ґрунтується на міжнародній банківській практиці і на основних законодавчих актах України, а саме: на підставі Законів України «Про банки і банківську діяльність», «Про цінні папери та фондовий ринок», Положення «Про умови здійснення комерційними банками діяльності з випуску та обігу цінних паперів».

Процедуру випуску (емісії) акцій описано на рис. 1. Рішення про первинний випуск акцій приймають загальні збори акціонерів банку, оформляють його протоколом. Проспект емісії розробляє правління банку, підписує голова правління (за первинної емісії проспект готують учасники банку). У проспекті вміщуються всі дані про банк, його фінансовий стан, загальні дані про умови випуску акцій, їх розповсюдження і сплату доходу. Щоб отримати право на первинну емісію акцій, банк повинен сплатити встановлений законодав-



Рис. 1. Стандартна процедура емісії акцій



Рис. 2. Частка випущених акцій банками в загальному обсязі на ринку (%)

Джерело: розраховано на основі даних [4–6]

ством відсоток від заявленої суми статутного капіталу.

Решту суми вносять учасники впродовж року. Публікація проспекту емісії в засобах масової інформації можлива лише після державної реєстрації випуску. При заснуванні акціонерного банку всі акції первинного випуску повинні бути розподілені серед учасників банку, тому публікація проспекту емісії в цьому випуску не передбачена. Розміщення акцій може здійснюватися шляхом прямої передплати (публічне відкрите розміщення) юридичними і фізичними особами акцій або через фондову біржу. Акції розповсюджуються за курсовою вартістю, яка визначається як сума номінальної вартості і курсової надбавки з укладенням договору купівлі-продажу між банком та клієнтом-акціонером. Кошти за придбані акції вносяться готівкою в касу банку або перераховуються на його кореспондентський рахунок. На кожного акціонера відкривають у банку особовий рахунок, а після зарахування коштів за акції на коррахунок банку акціонерові видають свідоцтво про кількість і номінальну вартість акцій.

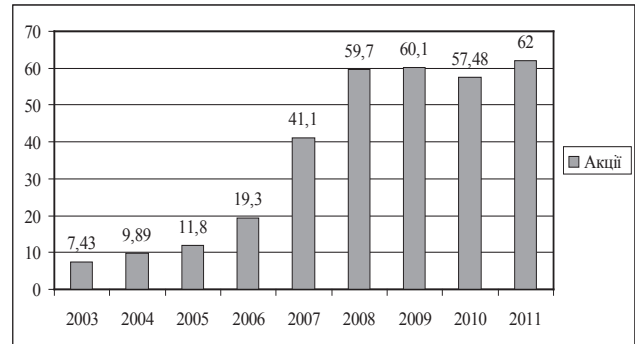
Таким чином спробуємо визначити ступінь активності комерційних банків в якості емітентів акцій.

Рис. 2. свідчить про стабільне збільшення частки випущених акцій банками в загальному обсязі випущених акцій на ринку цінних паперів. Метою емісії акцій насамперед є збільшення свого капіталу і швидке нарощення прибутку. Визначальним є той факт, що навіть в умовах швидкого розповсюдження світової фінансової кризи, що розпочалась у 2007 році, на українському фондовому ринку збереглась позитивна тенденція частки акцій емітованих саме комерційними банками. Поясненням цього може також бути той факт, що велика кількість банків з іноземним капіталом використовувала цей інструмент задля залучення додаткового капіталу від материнських організацій.

Для залучення ресурсів на тривалій термін банки вдаються до емісії облігацій, які є дуже ліквід-

ними і дохідними цінними паперами для інвесторів, а в деяких випадках надають їм можливість конвертувати облигації в акції банку-емітента. Облігації – це цінні папери, що базуються на кредитних відносинах, тому кошти, отримані банком за розповсюджені облигації, відносять до позичених ресурсів. Згідно із законодавством України облигації можуть випускатися: іменними, на пред'явника, з обмеженим або вільним колом обігу.

Облігації можуть випускати на суму, що не перевищує 25% від розміру статутного капіталу, і тільки після повної оплати всіх випущених раніше акцій. Рішення про випуск облигацій приймається правлінням банку-емітента і оформляється протоколом, який містить інформацію про банк-емітент і умови випуску та погашення облигацій і сплату доходів за ними. Процедура випуску і реєстрації облигацій подібна на процедуру випуску акцій. Сума позикового капіталу в банку залежить від певної кількості чинників, не останнім з яких є відсоток, що банк сплачує власникам облигацій. Під час зниження процентів на ринку банкові вигідно мобілізувати капітал за рахунок випуску акцій.

Поповнення ресурсної бази банківської установи шляхом емісії облигацій має чимало переваг:

- не дає права власникам інструменту на участь у капіталі банку (на відміну від акцій);
- не потребує застави та супроводу (на відміну від кредиту);
- свідчить про прозорість банку-емітента;
- формує позитивний імідж банку шляхом створення інформаційного приводу (самої емісії та її результатів);
- створює кредитну історію на фондовому ринку України.

Поряд із тим, існують деякі вади або недоліки цього боргового інструменту, до яких можна віднести:

- для успішного розміщення облигаційної позики емітент повинен мати рейтинг, який забезпечує йому доступ до відповідного сектору грошового ринку;
- після емісії облигацій внаслідок зміни ситуації на грошовому ринку ставка позичкового проценту може стати нижче визначеного проценту виплат за облигаціями; у такому випадку банк-емітент нестиме підвищені (порівняно з ринковими) витрати з обслуговування облигаційної позички;
- емісія облигацій пов'язана із суттєвими витратами, спричиненими підготовкою, емісією, обслуговуванням та погашенням облигаційної позички;
- чинним законодавством не допускається емісія облигацій для формування і поповнення статутного капіталу банку, а також для покриття збитків, пов'язаних з банківською діяльністю;
- оскільки власники облигацій є кредиторами емітенту цього виду цінного паперу, то їх інтереси мають певним чином захищатися, насамперед майновою базою емітенту, за рахунок якої можуть бути задоволені вимоги кредиторів.

Також недоліком випуску облигацій є те, що процент, який сплачується власникам облигацій, – це витрати, які банк несе щороку, і, крім цього банк може мати ускладнення в ті роки, коли в нього очікуються невисокі прибутки. Банки України вдаються до мобілізації капіталу шляхом випуску довготермінових облигацій ще досить рідко. Крім того, емісія банківських облигацій – досить дорогий процес, її можуть дозволити собі лише банки з високим рівнем капіталізації.

Проаналізуємо динаміку емісії облигацій на ринку цінних паперів України за період з 2003 по 2012 роки.



Рис. 3. Частка випущених облигацій банками в загальному обсязі на ринку (%)

Джерело: розраховано на основі даних [4–6]

Рис. 3. свідчить про те, що частка випущених облигацій банками в загальному обсязі на фондовому ринку не має стійкої тенденції. Максимальної відмітки вона досягла у 2007 передкризовому році. Чинник, що сприяв такому зростанню – це динамічний розвиток банківського сектору України, який тривав до початку фінансової кризи, завдяки знаходженню прямих іноземних інвестицій, розширенню внутрішнього споживчого та інвестиційного попиту. У 2009 році відчувалися наслідки фінансової кризи – відбувся відтік депозитів та ріст частки проблемних кредитів, особливо валютних, у результаті чого банківська система відчула недолік ліквідності, у зв'язку з чим звернулася до інструменту випуску облигацій і вже в 2010 році спостерігається відновлення обсягів випуску облигацій банками.

Ще одним різновидом боргових цінних паперів є депозитний сертифікат. Депозитний (ощадний) сертифікат – це вид цінних паперів, що засвідчує суму вкладу, внесеного в банк, і права вкладника (держателя сертифікату) на одержання після закінчення встановленого строку суми вкладу та обумовлених у сертифікаті процентів у банку, що емітував сертифікат. Основна різниця між депозитним і ощадним сертифікатами полягає у тому, для кого вони призначені. Банки емітують ощадні сертифікати з низьким номіналом, орієнтовані на індивідуальних вкладників (інвесторів), тобто це “роздрібні” сертифікати, і депозитні сертифікати з великим номіналом, орієнтовані на інституційних вкладників (інвесторів), великий бізнес, тобто це “оптові” сертифікати. Крім процентних депозитних сертифікатів, випускаються також дисконтні (зеро) депозитні сертифікати. Депозитні сертифікати, що обертаються, є привабливими як для банків, так і для їх клієнтів (вкладників). Банки завдяки емісії депозитних сертифікатів мають можливість гнучко управляти процесом залучення коштів, оскільки вони самостійно визначають:

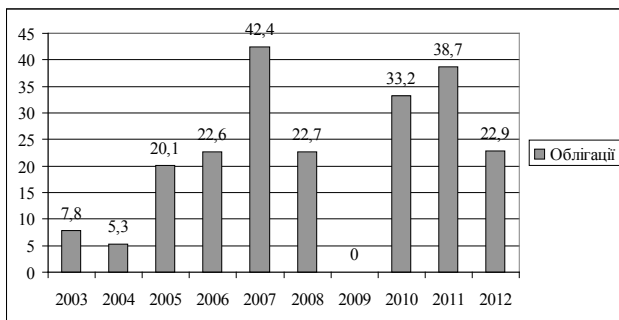
- номінал сертифікатів, обсяг і порядок їх емісії;
- строк сертифікатів, тобто тривалість залучення коштів, що дозволяє банкам знизити ризик незбалансованої ліквідності і планувати активні операції;
- вартість залучення коштів, тобто дисконтну ставку або процентну (фіксовану або плаваючу).

Крім того, банки мають можливість розширити коло клієнтів завдяки диверсифікації послуг, що надаються суб'єктам ринку. Згідно з законодавством України і нормативними актами НБУ право випускати ощадні (депозитні) сертифікати надано тільки

банкам. Умови та процедура їх емісії та обігу регулюються внутрішніми положеннями банків і повинні бути оприлюднені в друкованих засобах масової інформації або в загальнодоступному для клієнтів місці в банку. Сертифікати можуть випускатися:

– номіновані як у національній валюті, так і в іноземній валюті;

- іменними або на пред'явника;
- одноразово або серіями;
- на вимогу або на строк.

Номинал, строки обігу сертифікатів, депозитні процентні ставки в законодавстві не регламентовані і визначаються банками. Іменні сертифікати обігу не підлягають, а їх продаж (відчуження) іншим особам є недійсним. Сертифікат має містити також умови випуску, сплати та обігу сертифікату. Банк має передбачити можливість дострокового подання строкового сертифікату до сплати. У такому разі банк сплачує власнику сертифікату його суму та проценти за зниженою ставкою, яка визначається при видачі сертифіката.

Також банки на ринку цінних паперів мають право випускати деривативи – опціони, ф'ючерси, форварди, свопи, варанти: вони є важливими фінансовими інструментами спекулятивної гри на цінах (товарів), курсах (валют, цінних паперів), ставках (відсотків та ін.), хеджування ризиків. Вони являють собою так звані деривативи – по-



Рис. 4. Динаміка емісійного доходу українських банків (млн євро)

Джерело: розраховано на основі даних [4–6]

Список літератури:

1. Пурій Г. Особливості здійснення операцій комерційних банків на ринку цінних паперів / Г. Пурій // Вісник Київського національного університету ім. Т. Шевченка. Сер. Економіка. – 2008. – № 102. – С. 54–56.
2. Про банки і банківську діяльність: Закон України від 07.12.2000 [Електронний ресурс]. – Режим доступу: <http://zakon2.rada.gov.ua/laws/show/2121-14>
3. Миколишин М. М. Передумови формування емісійної політики банків / М. М. Миколишин // Вісник Східноєвропейського університету економіки і менеджменту. Сер. Економіка і менеджмент. – 2012. – № 1. – С. 157–168.
4. Національна комісія з цінних паперів та фондового ринку [Електронний ресурс]. – Режим доступу: <http://nssmc.gov.ua>
5. Асоціація українських банків [Електронний ресурс]. – Режим доступу: <http://aub.org.ua/>
6. Національний банк України [Електронний ресурс]. – Режим доступу: <http://www.bank.gov.ua/>

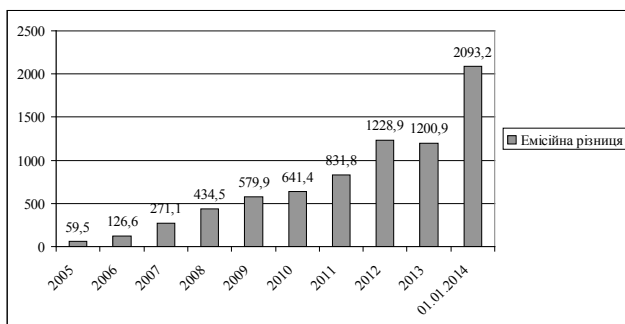
Копылова О. В.

Гарбут А. И.

Одесский национальный университет имени И. И. Мечникова

ЭМИССИОННАЯ ДЕЯТЕЛЬНОСТЬ КОММЕРЧЕСКИХ БАНКОВ В УКРАИНЕ: СОВРЕМЕННОЕ СОСТОЯНИЕ И ТЕНДЕНЦИИ

Резюме

В статье проанализированы сущность и значение эмиссионной деятельности для развития предприятий и организаций. Исследованы основные направления эмиссионной деятельности в Украине. Выявлены проблемы современного этапа формирования рынка ценных бумаг Украины и перспективные направления его развития, за счет активизации эмиссии нетрадиционных финансовых инструментов украинскими коммерческими банками.

Ключевые слова: ценные бумаги, эмиссия, коммерческий банк, финансовый инструмент.

хідні цінні папери. Якщо, наприклад, розглядати динаміку випуску опціонів на фондовому ринку України за період 2008-2013 роки, то видно, що обсяги їх випуску дуже невеликі: у 2008 році – 0,04, далі – 0,6; 0,2; 0,3; 2,2 млн євро відповідно (розраховано на основі даних [4]). Ці данні свідчать про те, що в Україні похідні цінні папери практично не використовуються.

Слід також проаналізувати показник емісійної різниці (емісійний дохід), тобто перевищення суми коштів, отриманих від первинного випуску або продажу власних акцій (інших корпоративних прав), над їх номіналом або перевищення номіналу акцій (інших корпоративних прав) над вартістю їх викупу.

На розвинених фондових ринках емісійний дохід є свідченням наявності високого ступеню конкуренції між покупцями (інвесторами) акцій, яка значно підвищує ринкову ціну. Аналізуючи такий показник, як ринкова ціна акцій (сума номіналу акцій + емісійний дохід), можна дійти висновку, що на ринку найбільше дорожчання акцій комерційних банків відбулось у 2010 році, коли ринкова ціна акцій була більше суми номіналу на 23,9%.

Висновки і пропозиції. Таким чином, за результатами дослідження можна дійти наступних висновків:

– комерційні банки являють собою потужний механізм активізації діяльності на ринку цінних паперів України;

– емісійний потенціал комерційних банків в Україні реалізовано лише частково у розрізі традиційних цінних паперів;

– найбільш перспективним та недооціненим фінансовим інструментом є депозитний (ощадний) сертифікат, що надає цілу низку переваг, як для кредитних установ, так і для їх клієнтів;

– емісія похідних цінних паперів є стабільно та вкрай низькою, що є об'єктивним результатом дуже повільного розвитку фондового ринку України;

– стабільна позитивна динаміка зростання емісійного доходу свідчить про найвищий рівень зацікавленості інвесторів в цінних паперів саме комерційних банків.

Kopylova O. V.

Harbut A. I.

Odessa I. I. Mechnikov National University

COMMERCIAL BANKS ISSUING ACTIVITY IN UKRAINE: CURRENT STATE AND TRENDS

Summary

Emission activity nature and significance for the development of enterprises and organizations are analyzed in the article. The main directions of emission activity in Ukraine are investigated. The current stage problems of Ukrainian securities market formation and its development future directions by enhancing the emission of non-traditional financial instruments by Ukrainian commercial banks.

Key words: securities, issuance, commercial bank, financial instrument.

УДК 336.76:005.76

Корнєєв М. В.

ТОВ «АгроІнвестГруп»

ВПЛИВ РОЗВИТКУ РИНКУ ПОХІДНИХ ФІНАНСОВИХ ІНСТРУМЕНТІВ НА ЦІНОВІ ПОКАЗНИКИ РИНКІВ РЕАЛЬНИХ ТОВАРІВ

Розглянуто підходи щодо визначення впливу факторів на показники ринків реальних товарів. Проаналізовано стан та тенденції розвитку окремих ринків. Здійснено перевірку гіпотези щодо впливу динаміки основних фінансових факторів на показники товарних ринків.

Ключові слова: ринок, похідні фінансові інструменти, реальні товари, цінові показники, фінансові фактори, фінансіалізація, вплив, моделювання.

Постановка проблеми. Необхідність дослідження впливу різного роду факторів на показники ринків реальних товарів в умовах фінансіалізації актуалізується з урахуванням того, що стрибок цін на продовольство в 2008 році став причиною того, що за межею бідності опинилося 100 мільйонів чоловік, а до 2009 року кількість голодуючих у світі перевищила один мільярд. За оцінками Світового банку, до кінця 2010 року додатково 44 мільйони чоловік також досягли межі бідності, оскільки ціни на продовольство повернулися до рівня 2008 року, коли спостерігався їх різкий стрибок. Відзначаючи важливість проблеми формування рівноважних та справедливих цін на товарних ринках, необхідно звернути увагу на ті фактори, що формують кон'юнктуру цих ринків. Питання наявності впливу фінансіалізації на кон'юнктуру товарних ринків, як і перелік існуючих факторів впливу взагалі, є доволі дискусійними у сучасних наукових колах та серед регуляторів цих ринків.

Аналіз останніх досліджень і публікацій. Праці багатьох вітчизняних та зарубіжних науковців присвячено питанням розвитку ринку похідних фінансових інструментів, його впливу на окремі процеси: С. Басака, І. Бурденко, Т. Васильєвої, Р. Двайта [2], Йонг Вей [5], С. Ірвіна, С. Козьменко, Т. Лейна [3], С. Леонова, Я. Міркіна [8], А. Павлова [6], Ченг Ін-Хау, І. Школьник тощо. Проте окремі засади впливу ринку похідних фінансових інструментів на окремі цінові показники сировинних ринків досі не є достатньо дослідженими.

Виділення невирішених раніше частин загальної проблеми. Аналіз підходів щодо визначення впливу факторів на показники ринків реальних товарів дозволяє зробити висновок, що більшість з них відводять ключову роль фундаментальним факторам зміни цін на різні групи товарних активів, відкидаючи при цьому наявність тісного

зв'язку між фінансіалізацією та волатильністю і спекулятивною спрямованістю таких цін.

Постановка завдання. Мета статті полягає у моделюванні впливу ринку похідних фінансових інструментів на окремі цінові показники ринків реальних товарів (сировинних ринків).

Виклад основного матеріалу. Розуміючи під ринками реальних товарів (сировинними ринками) усю розгалужену сукупність ринків продовольчих, енергетичних товарів, ринків металів, де відбуваються купівля-продаж (поставка) цих товарів, та спираючись на теоретичні узагальнення щодо відриву фінансового сектору від реального і фінансіалізації товарних ринків з домінуванням похідних інструментів над реальними товарами, проведемо дослідження впливу різного роду факторів на показники цих ринків.

На думку фахівців Міжнародного валютного фонду поточний бум цін на сировинні активи відображає взаємодію сильного попиту, низького рівня запасів та обмежених виробничих потужностей, слабкого просування пропозиції у ключових секторах та її несприятливих шоків [1]. При цьому, результати дослідження демонструють позитивний, але слабкий зв'язок між волатильністю доходів і ступенем фінансіалізації, припускаючи, що волатильність цін може бути більш щільно пов'язана з іншими змінними, такими як: ринкова тіснота, рівень запасів, або геополітичні ризики. На думку фахівців Ірвін С. Г. та Двайт Р. С., наведеній у технічній доповіді для Організації економічного співробітництва та розвитку стосовно росту цін на нафту, основними факторами стали попит з боку Китаю, Індії та інших країн, що розвиваються, рівень видобутку нафти, зменшення чутливості споживачів до зростання цін та монетарна політика США. На ринках зернових, серед подібних фундаментальних факторів, слід назвати відволікання продовольчих культур для виробництва біопалива, скорочення виробництва,

пов'язане з погодними умовами, зростання попиту країн, що розвиваються та грошово-кредитної політики США [2]. Зростання попиту країн, що розвиваються вважає ключовим фундаментальним фактором зростання цін на сировинні товари і Лейн Т. [3]. З погляду фахівців Європейської комісії з сільського господарства та розвитку сільських територій, існують специфічні фактори впливу, пов'язані з безпекою продовольчої продукції і навколишнього середовища, залежністю від життєвого циклу, погоди, пори року, санітарних умов, які можуть впливати на динаміку цін на продовольство та їх волатильності. Напрями агропромислової політики повинні бути спрямовані на поліпшення прозорості ринку, особливо щодо державних резервів. У довгостроковій перспективі стійкість і конкурентоспроможність сільського господарства залежить від інновацій і зростання продуктивності в ньому [4].

Ключовими фундаментальними факторами, що призвели до зростання цін на сировинних ринках слід назвати наступні: розвиток технологій-субститутів та використання традиційних продовольчих товарів у виробництві біопалива; скорочення пропозиції продовольчих товарів внаслідок зміни клімату, геополітичних рішень та ризиків; зростання попиту на сировинні товари.

За класичною теорією ф'ючерсних ринків наявність строкового сегменту підвищує ефективність ціноутворення та сприяє встановленню ціни на рівноважному рівні. Не відкидаючи напрацювання у сфері впливу фундаментальних факторів на ринки сировинних товарів, у той же час не варто при їх розгляді абстрагуватись від впливу фінансових факторів (валютного курсу, інфляції, коливання цін на деривативи на подібні товари на ф'ючерсних ринках). На протигагу проаналізованим вище працям, найбільш ґрунтовні дослідження присутності фінансiалiзацiї на товарних ринках знаходимо у робочих та звітних документах Конференції ООН з торгівлі та розвитку та працях окремих учених. Так, Ченг Инг-Хау та Йонг Вей встановили, що фінансiалiзацiя суттєво змінює товарні ринки через механізми поширення ризику та інформації на товарних ринках [5]. На думку С. Басак та А. Павлова наявність фінансiалiзацiї та інституціональних інвесторів призводить до збільшення кореляції, як серед товарних ф'ючерсів, так і серед окремих товарних активів. При цьому, авторами кількісно оцінено вплив фінансiалiзацiї, який становить від 11% до 17% у формуванні ціни та товарні ф'ючерси, решта ціни визначається фундаментальними факторами [6].

Зміна функціонального призначення біржі з організації збуту на фінансове обслуговування торгівлі обумовлено переходом від торгівлі реальними товарами на торгівлю похідними. При цьому економічна глобалізація сприяє уніфікації організації біржових торгів у відповідному масштабі, а також появи нових товарних бірж в окремих країнах (що розвиваються). Це сприяє інтеграційним процесам у світовій економіці [7]. Серед ключових фінансових факторів, що формують кон'юнктуру світових товарних ринків, зокрема нафтового, через процес їх фінансiалiзацiї Міркін Я. М. називає світову інфляцію та курс долара США. [8]. На графіку курсу долара та ціни на нафту (рис. 1) добре видно синхронізацію цих двох змінних у зоні світової фінансової кризи 2007-2009 роках. Падінню курсу долара відповідає зростання цін на нафту і навпаки. Пояснення цього факту полягає у тому, що залишається світовою резервною валютою, у

якій відбуваються усі платежі на світових товарних ринках, у т. ч. й на нафтових. Під час ослаблення долара починається ріст цін на всі активи, зокрема товарні, які деноміновані у доларах. Тому тривале протягом першого десятиліття ХХІ століття ослаблення долара США супроводжувалося одночасним серйозним підвищенням світових цін усіх активів, особливо нафти, за якою в доларах США відбуваються вимір цін і розрахунки за поставками [9].



Рис. 1. Динаміка світових цін на сирову нафту марки West Texas Intermediate (WTI) та курсу долара США (Major Currencies Dollar Index) за 1986-2014 роки, од.

Складено за даними [10, 11]

Дослідивши історичну динаміку інфляції, можна зауважити, що до 70-х рр. ХХ ст. ціни в цілому були постійні, а з впровадження фінансових інновацій у цей період, демонетизації золота, переходу до плаваючих валютних курсів та лібералізації капіталу, відбулося значне зростання її рівня, що внесло свій вклад у формування процесів фінансiалiзацiї світового господарства та ринків реальних товарів. У контексті розгляду такого фінансового фактору, як бурхливий розвиток ринків товарних деривативів, зосередимо увагу на тенденціях біржової та позабіржової торгівлі сировинними активами та похідними на них, що спостерігаються останнім часом, з метою поглиблення розуміння кон'юнктури цих ринків та з урахуванням того, що ринки товарних похідних, на сьогодні, є драйвером фінансiалiзацiї традиційних товарних ринків.

Аналіз біржових та позабіржових товарних деривативів узагальнено за таким напрямом: обсяги та місце товарних деривативів у структурі світового ринку деривативів; локалізація товарних деривативів за окремими організаціями торгів; розгляд найбільш затребуваних та ліквідних контрактів за видами товарних цінностей; характеристика позабіржового сегменту товарних деривативів. Динаміка кількості контрактів, що знаходяться в обігу на біржах світу протягом 2004–2010 років була висхідною, не зважаючи на глобальну фінансову кризу, що було зумовлене переорієнтацією інвесторів з фінансових ринків на товарні. Падіння на 6% на світовому ринку товарних деривативів у 2011 року, викликане скороченням біржової строкової торгівлі в Китаї на 34%, було скомпенсоване 18%-м зростанням у 2012 році. Так, у 2013 році порівняно з 2012 роком, обсяги біржових деривативів в цілому зросли на 6,4%. Після зниження темпів росту у 2012 року, в 2013 році серед усіх видів деривативів найбільше зростання продемонстрували саме товарні – 20,5% [12], займаючи у структурі світового ринку деривативів від 10,4% (у 2010 рік) до 14,3% у 2012 році. Більше того, серед товарних похідних приблизно рівними за питомою вагою є енергетичні (5,8%, агропромислові – 5,6% та деривативи на метали – у сукупності до 5,0%).

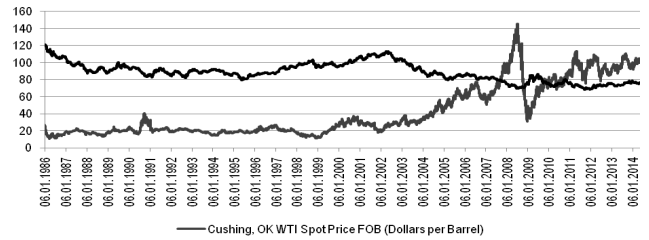
За даними ЮНКТАД [13] за період 2003-2006 роки на основі кількості контрактів в обігу визначено, що з 2003-го темп зростання біржової торгівлі в країнах, що розвиваються, в 2 рази перевищує той же показник для розвинених бірж країн ОЕСР. Таке зростання призвело до того, що біржі країн, що розвиваються нині входять до лідерів з організації торгів біржовими товарними деривативами. Найбільшою світовою біржею товарних ф'ючерсів залишається Чиказька товарна біржа (CME Group), не зважаючи на скорочення кількості ф'ючерсних контрактів на 8%. Ця ж біржа є другою за кількістю товарних опціонів після Товарної біржі Далянь (Dalian Commodity Exchange). Слід відзначити, що саме завдяки Чиказькій товарній біржі лідерство серед регіонів світу за обсягами похідних контрактів утримує Північна Америка (зростання у 2013 році порівняно з 2012 роком склало 9,9%). При цьому найбільше зростання ф'ючерсних контрактів у відносному вираженні продемонстрував європейський ф'ючерсний підрозділ Інтерконтинентальної біржі (ICE Futures Europe) + 34%, а найбільше зростання опціонів, як і лідерство за їх абсолютною величиною зберігають біржі Китаю: Шанхайська (Shanghai Futures Exchange) та біржа Чженчжоу. Питома вага бірж Китаю загальній кількості товарних деривативів у 2012 році становила 42,0%. Щодо видової різноманітності найбільш ліквідних контрактів у світі за видами товарних деривативів варто відзначити, що лідерство за цими показниками також утримують біржі країн, що розвиваються: Росії, Індії, Китаю, демонструючи надзвичайні темпи росту. Що стосується позабіржових товарних похідних, слід зауважити, що їх обсяг в останні три роки коливається на рівні 2004-2005 років (рис. 2).



Рис. 2. Обсяг позабіржових товарних деривативів за 2001-2013 роки, млрд дол.

Складено за даними [15]

Закономірне зростання до пікового значення в 9000 млрд дол. товарних деривативів на початку кризи в 2007 р. змінилося різким падінням на 66,5% у другій половині 2008 до 4427 млрд дол. [14]. Падіння в обсягах позабіржових деривативів до 2011 року пов'язане з впровадженням більш жорсткого регулювання на цих ринках. У межах видової структури (похідні на золото, інші цінні метали, інші товарні активи, що включають агропромислові та енергетичні активи) у цілому за аналізований період переважають контракти типу «форвард» та «своп» (рис. 3).

Зважаючи на результати цих напрацювань, перевіримо гіпотезу щодо впливу динаміки основних фінансових факторів, що опосередковують процеси фінансiалiзацiї товарних ринкiв, на показники товарних ринкiв.

Провівши аналіз стану та тенденцій розвитку ф'ючерсних товарних ринків як біржових, так і позабіржових, варто зауважити, що використання для моделювання впливу розвитку цих ринків на ринки відповідних базових активів окремих дослі-



Рис. 3. Структура інших товарних позабіржових деривативів за типом контрактів у 2001-2013 рр., млрд од.

Складено за даними [15]

джених показників, є вельми утрудненим. Причини цього полягають у різних статистичних базах відбору показників за позабіржовим і біржовим ринком, різній видовій структурі (як за контрактами, так і базовими активами) та підходах щодо їх обчислення. Натомість, показник, що має ілюструвати вплив ф'ючерсного товарного ринку, повинен бути інтегральним і охоплювати усі види базових активів та похідних контрактів, тобто формуватися на основі кошика найбільш ліквідних товарних деривативів. Крім того, варто зауважити, що на сьогодні, в силу регулятивних обмежень та традицій біржової справи, відбувається переорієнтація торгівлі з позабіржових товарних інструментів на біржові. Такими показниками, що відповідають наведеним вище критеріям, є товарні індекси на ф'ючерсні контракти.

Серед таких індексів найбільш зраними у світі є Dow Jones-UBS Commodity Index (нині Bloomberg Commodity Index – BCOM) та Goldman Sachs Commodity Index (S&P GSCI) [16]. Так, S&P GSCI включає 24 найліквідніших ф'ючерсних контрактів на базові сировинні товари, BCOM включає 22 товарні ф'ючерси у 7 секторах економіки. Ці індекси використовуються інституційними інвесторами, як орієнтири при прийнятті рішень щодо включення у свій портфель товарних інструментів, у т.ч. й похідних, з метою його диверсифікації, мінімізації ризику. Порівняння динаміки вказаних індексів (рис. 4) свідчить про їх ідентичність.

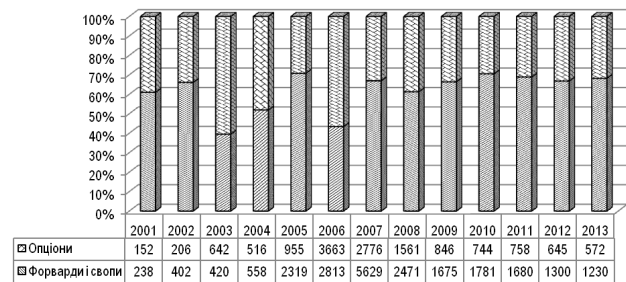

Рис. 4. Динаміка Dow Jones-UBS Commodity Index (Bloomberg Commodity Index) та Goldman Sachs Commodity Index (S&P GSCI) у 2006-2013 роки

Складено за даними [17, 18]

Як бачимо, максимального значення індекси набули під час сплеску цін на нафту у 2008 року під час ослаблення долара, що цілком узгоджується з тенденціями зміни цін на нафту та курсу долара. Отже, зважаючи на загальну доступність даних за DJCI, оберемо його середньозважені річні значення у якості незалежної змінної. Цей показник поряд з курсом долару, як резервної валюти,

та індексом споживчих цін є тими незалежними змінними, фінансовими факторами, які, на нашу думку, дозволяють проілюструвати вплив фінансiалiзацiї на показники ринкiв реальних товарiв. Серед залежних змiнних слiд вiдзначити показники, що систематично оприлюднюються МВФ у базi Свiтового економiчного огляду, а саме: товарнi цiновi iндекси на рiзні групи сировинних активiв: нафту, вугiлля, продовольчi продукти (м'ясо, зерновi, соя, рис, маiс, соняшникову та оливкову олю, рибу, цукор, каву, какао-боби тощо) та iншi агропромисловi товари (бавовну, деревину), метали (мiдь, залiзо та iн.).

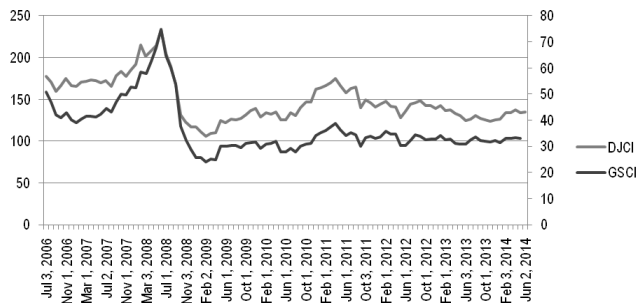
Аналіз взаємозв'язку між незалежною змінною та окремими залежними (індекси, що характеризують ціни на основні марки нафти, продовольчі товари та метали) засвідчує його тісноту. Розрахунки коефіцієнтів кореляції між середньорічними значеннями індексу DJCI та товарними індексами у різних секторах засвідчують суттєвий вплив – помітний прямий зв'язок коливань індексу DJCI на товарні ф'ючерси та цiновi коливання окремих товарiв на реальному ринку. Значення коефіцієнту кореляції в середньому знаходяться в межах від 0,308, що свiдчить про помiрний зв'язок, до 0,683, що свiдчить про наближення до високої щiлності зв'язку. Варто зауважити, що мiнiмальне значення коефіцієнту кореляції пов'язано з тим, що риба та морепродукти, як базові активи, не включені за методологією розрахунку до iндексного кошика DJCI i, крiм того, не досить часто є предметом ф'ючерсної торгiвлi.

Пiдтвердження причинностi мiж динамiкою iндексу DJCI та iндексiв сировинних товарiв здiйснено за допомогою тесту Грейнджера (Granger Causality Test). Застосування тесту є виправданими, коли необхідно засувати чи є одна змiнна (наприклад DJCI) причиною змiни в значеннях iншої змiнної (наприклад сировинних iндексiв). Опосередковано це може свiдчити на користь виконання спiввiдношення «причина-наслiдок» у вiдношеннi до динамi ключового iндикатора, що iлюструє процес фiнансiалiзацiї товарних ринкiв.

Гiпотеза про наявностi причинного зв'язку перевіряється вiдносно двох регресiйних рiвнянь для досліджуваних змiнних з можливістю застосування лагiв на основi F-критерiю. Гiпотеза полягає в тому, що одна змiнна, DJCI, не є причиною за Грейнджером для iнших змiнних. Проведене парне тестування такої нульової гiпотези щодо того, що динамiка DJCI не визначає коливання в iндексах цiн основних груп сировинних товарiв. Iнтерпретацiя результатiв, отриманих за тестом Грейнджера, повністю узгоджується з результататами кореляцiйного аналізу. Так, з 5% рiвнем значимостi ми можемо вiдкинути нульову гiпотезу,

про те, що динамiка DJCI не є причиною по Грейнджеру змiн у динамiцi рядiв сировинних iндексiв з урахуванням 5-рiчних лагiв. Зазначена гiпотеза виконується лише для пари DJCI – Commodity Seafood Index includes Fish (salmon) and Shrimp Price Indices на часових iнтервалах 1-3 роки. Як зазначалось ранiше, риба та морепродукти, як базові активи, не включені за методологією розрахунку до iндексного кошику DJCI, тому подiбне значення розрахованої ймовiрностi та її критичної статистики є виправданим. Вiдсутній також вплив DJCI на Commodity Agricultural Raw Materials Index includes Timber, Cotton, Wool, Rubber, and Hides Price Indices з часовим лагом в 1 рiк. У цьому випадку значення ймовiрностi 0,7647 перевищує значення F-статистики 0,09119. Проте з урахуванням наступних лагiв спостерiгається наявностi такого впливу. Дзеркальним пiдтвердженням правильностi зроблених висновкiв та отриманих результатiв, є зворотні результати тесту Грейнджера на причинностi мiж iндексами на основні сировинні товари та DJCI. Бiльшiсть розрахованих значень ймовiрностi того, що сировинні iндекси спричиняють змiну в iндекси DJCI перевищують критичні значення F-статистики, що не дає нам змогу вiдкинути нульову гiпотезу про те, що цi сировинні iндекси на мають впливу на iндекс фiнансовий. А отже, вплив фiнансiалiзацiї на показники ринкiв реальних товарiв може бути доведений.

Висновки і пропозиції. Зважаючи на дискусійність пiдходiв науковцiв та окремих органiзаторiв щодо наявностi впливу фiнансiалiзацiї на товарні ринки, було узагальнено перелiк фундаментальних та фiнансових факторiв (iнфляцiя, валютний курс, розвиток ринку товарних деривативiв), детально проiлюстровано вплив фiнансових факторiв, як провiдникiв фiнансiалiзацiї, на товарні ринки. Доведено залежностi цiн на нафту та валютного курсу долара США, а вивчення тенденцiї бiржової та позабiржової торгiвлi товарними деривативами дозволило зробити висновок про переорiєнтацiю в силу регуляторних обмежень торгiвцiв на бiржові ринки, що призвело до зростання обсягiв торгiвлi, переусiм у краiнах, що розвиваються – i як наслiдок, посилення фiнансiалiзацiї ринкiв базових активiв, серед яких, крiм традицiйних продуктiв (паливо, агропромисловi продукти, метали) наявні вельми екзотичні продукти. Спираючись на ключовий iндикатор ф'ючерсного товарного ринку – iндекс DJCI як незалежну змiнну та ряд показникiв ринкiв реальних товарiв з рiзних секторiв на основi кореляцiйного та графiчного аналізу було доведено наявностi мiж ними помiтних за тiснотою зв'язкiв (в середньому 0,577), що свiдчить про значний вплив фiнансiалiзацiї на цi ринки.

Список літератури:

1. World Economic Outlook: Financial Stress, Downturns, and Recoveries : World Economic and Financial Studies. – International Monetary Fund. – 2008. – 321 p.
2. Irwin S. H. The Impact of Index and Swap Funds in Commodity Futures Markets / Irwin Scott H., Dwight R. Sanders : A Technical Report Prepared for the Organization on Economic Co-Operation and Development (OECD). – 2010. – Vol. 3. – Issue 30. – P. 69-70.
3. Lane T. Financing Commodity Markets / Lane Timothy : Remarks to the CFA Society of Calgary. – Alberta. – 2012. – P. 1-3.
4. High commodity prices and volatility what lies behind the roller coaster ride? : Agriculture Markets Brief. – European Commission Agriculture and Rural Development. – Brief № 1. – 2011. – 11 p.
5. Cheng Ing-Haw. The Financialization of Commodity Markets / Cheng Ing-Haw, Xiong Wei. – [Electronic resource]. – Access : <http://ssrn.com/abstract=2350243>
6. Basak S. A Model of Financialization of Commodities [Electronic resource] / S. Basak, Anna Pavlova. – 2013. – Access : www.aeaweb.org%2Faea%2F2014conference%2Fprogram%2Fretrieve.php%3Fpdfid%3D701&ei=q5m_U4H5E4Sp0AXI5ID4AQ&usg=AFQjCNGIG1RqZxH5PsKcb19XcxF_ug2inw&sig2=OAIscAnskOpvGpsAp52RUw&bvm=bv.70810081,d.d2k.
7. Максимчук Н. Перспективы интеграции организованных товарных рынков стран ЕЭП / Н. Максимчук // ЕЭИ. – 2013. – № 3. – С. 7–26.

8. Миркин Я. М. Нефтяная ловушка / Я. М. Миркин // Прямые инвестиции. – 2014. – № 4. – С. 18–21.
9. Миркин Я. М. Формирование цен на нефть: прошлое, настоящее и будущее / Я. М. Миркин [Электронный ресурс]. – Режим доступа: <http://ecpol.ru/component/content/article.html?id=899>
10. Petroleum & other liquids. – [Electronic resource]. – Access : http://www.eia.gov/dnav/pet/pet_pri_spt_s1_d.htm
11. Foreign Exchange Rates. – [Electronic resource]. – Access : http://www.federalreserve.gov/releases/h10/summary/indexn89_b.htm
12. 2013 WFE Market Highlights. – [Electronic resource]. – Access : <http://www.world-exchanges.org/insight/reports/world-federation-exchanges-publishes-2013-global-market-highlights>
13. Recent Developments In Key Commodity Markets: Trends and Challenges. UNCTAD, Geneva. – 2012. – [Electronic resource]. – Access : http://www.unctad.org/en/docs/cimem2d7_en.pdf
14. OTC derivatives market activity, second half 2008. – [Electronic resource]. – Access : <http://www.bis.org/publ/otchy0905.pdf>.
15. Regular OTC Derivatives Market Statistics. – [Electronic resource]. – Access : <http://www.bis.org/publ/otchy0105.htm>.
16. Сохадька О. М. Біржова справа: підручник / О. М. Сохадька ; Мін-во освіти і науки України, Тернопільська академія н/г. – Тернопіль, 2003. – 602 с.
17. Goldman Sachs Commodity Index (S&P GSCI). – [Electronic resource]. – Access : <http://finance.yahoo.com/q/hp?s=GSG&a=06&b=21&c=2006&d=06&e=10&f=2014&g=m>
18. Dow Jones-UBS Commodity Index (Bloomberg Commodity Index). – [Electronic resource]. – Access : <https://finance.yahoo.com/q?s=DJCI>

Корнеев М. В.

ТОВ «АгроІнвестГрупп»

ВЛИЯНИЕ РАЗВИТИЯ РЫНКА ПРОИЗВОДНЫХ ФИНАНСОВЫХ ИНСТРУМЕНТОВ НА ЦЕНОВЫЕ ПОКАЗАТЕЛИ РЫНКОВ РЕАЛЬНЫХ ТОВАРОВ

Резюме

Рассмотрены подходы относительно влияния факторов на показатели рынков реальных товаров. Проанализировано состояние и тенденции развития отдельных рынков. Осуществлена проверка гипотезы о влиянии динамики основных финансовых факторов на показатели товарных рынков.

Ключевые слова: рынок, производные финансовые инструменты, реальные товары, ценовые показатели, финансовые факторы, финансовализация, влияние, моделирование.

Korneyev M. V.

LLC «AgroInvestGroup»

INFLUENCE OF MARKET OF DERIVATIVE FINANCIAL INSTRUMENTS DEVELOPMENT ON PRICE INDEXES OF MARKETS OF CASH COMMODITIES

Summary

The approaches to determine the impact of factors on the performance of real goods markets are considered. The state and trends of the individual markets is analysed. Done testing hypotheses about the impact of the dynamics of key financial factors on the performance of commodity markets.

Key words: market, derivatives, real products, price indices, financial factors, financialisation, impact modeling.

УДК 336.71:005.95

Кузнєцов А. М.

Одеський національний економічний університет

КОНЦЕПТУАЛЬНІ ПІДХОДИ ДО ОРГАНІЗАЦІЇ ТРУДОВОЇ МОТИВАЦІЇ ПЕРСОНАЛУ БАНКУ

Досліджено теоретико-методичні підходи до створення системи управління персоналом, визначено методи мотивації банківського персоналу та запропоновано засади формування концепції трудової мотивації персоналу банку.

Ключові слова: банк, персонал, управління, мотивація, концепція, система.

Постановка проблеми. Створення ефективної та конкурентоспроможної на світовому рівні банківської системи, здатної забезпечити високий рівень інвестиційної та інноваційної активності на фінансовому ринку, є необхідною умовою сталого розвитку економіки України та її подальшої інтеграції в світове економічне господарство. Ключову роль у виконанні зазначених завдань у розвитку банківської діяльності відіграє система управління персоналом банків.

Управління банківським персоналом – один з напрямів діяльності банку, що вимагає використання організаційних принципів роботи з людьми, формування дієздатних трудових колективів і раціонального, ефективного використання кадрового потенціалу банку і банківської системи в цілому.

У сучасних умовах розвитку діяльності банківських установ ефективність управлінських рішень визначається їх персоналом, який виконує осно-

вні цілі та завдання місії та стратегій розвитку банку, тому в системі управління важливим та актуальним є створення дієвих стимулів мотивування банківського персоналу.

Аналіз останніх досліджень. Дослідженням проблем формування ефективної системи мотивації банківського персоналу присвячено праці провідних учених, таких як: О. Васюренко, М. Гончарова, П. Друкер, В. Міщенко, Т. Турченко. Так, О. Васюренко визначає, що ефективно мотивування залежить від предмета, мети, врахування особливостей діяльності банку та компетенцій персоналу, мотивування найбільш яскраво виявляється в механізмі управління, але можливості ефективного мотивування повинні бути закладені й у методології, і в організації стимулювання [1, с. 127].

В. Міщенко запропонував напрями та завдання мотивації: досягнення; система участі; навчання; відданість; корпоративна культура; винагорода; мотивація організацією та управлінням; визнання (полягає в тому, щоб розпізнавати й помічати успіхи в діяльності працівників та цінувати їхній внесок у збільшення добробуту банку) [2, с. 438]. М. Гончарова та Т. Турченко аналізують механізми регулювання ефективності мотивації працівників банків та процеси формування психологічної поведінки персоналу [3, с. 65].

Виділення невирішених раніше частин загальної проблеми. Критичний аналіз наукових праць дозволив дійти висновку, що вченими досліджуються в основному загальні тенденції розвитку теоретичних засад та методичних підходів щодо ефективності діяльності персоналу банку та проблемам формування мотиваційних механізмів. Наукові напрацювання дослідників стосовно банківського персоналу хоч і досить значні, проте проблеми методичного забезпечення процесів формування системи трудової мотивації персоналу банку залишаються недостатньо розробленими. А саме така система дозволяє забезпечити ефективність реалізації обраної стратегії управління працівниками банку у кризових умовах, що також підтверджує актуальність проведеного дослідження.

Мета статті. Основною метою статті є розробка концептуальних підходів до організації трудової мотивації персоналу банку. Для досягнення мети вирішено такі завдання: визначені принципи та етапи організації системи управління персоналом банку.

Виклад основного матеріалу. У сучасних умовах діяльності банків мотивація персоналу є основним засобом забезпечення оптимального використання ресурсів. Особливістю управління персоналом банку є зростаюча роль кожного працівника, тому ефективність банківської діяльності стає переважно залежною від активізації діяльності кожного співробітника.

При формуванні системи управління персоналом банку, з урахуванням специфіки сучасного етапу банківської діяльності слід врахувати такі особливості кадрової політики:

- по-перше, необхідність залучення найбільш підготовлених фахівців, які розуміють специфіку діяльності банків на фінансовому ринку, а також мобілізації трудових ресурсів на активну участь в створенні умов для сталого розвитку банків та всієї економіки держави;

- по-друге, необхідність комплектації всіх банківських бізнес-процесів ініціативними та компетентними працівниками, здатними приймати раціональні та оптимальні рішення в умовах

глобалізації, посилення конкуренції та асиметрії інформації на фінансових ринках.

Зазначимо, що в конкретному банку система управління персоналом – це вплив керуючої системи на керовану підсистему з метою досягнення поставлених цілей сталого розвитку і ефективного функціонування банку.

За своїм змістом система управління банківським персоналом повинна вирішувати такі завдання, як:

- цілеспрямована і збалансована підготовка кваліфікованих банківських працівників і безпервне підвищення ними своєї кваліфікації;

- підбір і розстановка кадрів з урахуванням мінливих потреб банку та особистих якостей його персоналу;

- розподіл і перерозподіл працівників з різних бізнес-процесів банку;

- раціональне використання трудового потенціалу та професійні компетенції персоналу банку;

- застосування широкого спектра мотиваційних регуляторів трудової діяльності персоналу; визначення ризиків, пов'язаних з діяльністю персоналу;

- розробка заходів по адаптації персоналу до умов, що змінюються на ринку банківських послуг;

- формування економічного та інноваційного підходу до здійснення трудової діяльності в банку [4, с. 82].

Важливо відзначити, що зазначені завдання є основними на першому етапі формування і використання в практичній діяльності банків системи управління персоналом. Другим етапом є формування концепції управління персоналом, використання якої сприятиме складанню схем посадових і професійного зростання, розробці організаційних, економічних, правових і соціально-психологічних методів мотивації, що забезпечують реалізацію намічених завдань. Причому в управлінні банківським персоналом не може і не повинно бути стандартів і регламентів, а намічатися можуть лише методи технологічного супроводу управлінського впливу на працівників банку.

При формуванні системи управління банківським персоналом важливе значення має трудова мотивація. Мотивація в банку – це спонукання його персоналу до цілеспрямованої діяльності шляхом впливу на потреби кожного з працівників. При формуванні концептуальних засад управління персоналом банку необхідно враховувати методи мотивації. Відзначимо, що мотивація припускає використання таких методів, які створюють мотиви, що визначають поведінку працівників [5, с. 152]. Методи засновані на законах управління і мають на увазі використання керівництвом різних прийомів впливу на персонал банку.

Зміна умов функціонування банків (фінансова глобалізація, розвиток інформаційних технологій, вимога транспарентності, введення норм макрорегулювання) створює умови для формування нових підходів до визначення сутності та видів методів мотивації працівників банку.

Як зазначено вище, метою мотивації є створення у працівників стимулів до трудової діяльності, що забезпечує досягнення цілей банку найбільш ефективним способом. Для досягнення зазначеної мети необхідно вирішити такі завдання:

- визначити методи і інструменти мотивації до трудової діяльності персоналу банку;

- при визначенні мети конкретного бізнес-процесу банку формулювати спосіб її досягнення;

– забезпечити можливість застосування найбільш раціонального та ефективного способу досягнення мети.

Отже, метод мотивації банківського персоналу повинен забезпечувати виникнення мотиву, вибір найкращого способу досягнення мети, наявності різних інструментів матеріальної і нематеріальної мотивації тощо (табл. 1).

Аналізуючи дані наведеної таблиці, можна зробити висновок, що жоден з методів трудової мотивації не може бути використаний окремо від інших. Саме тому виникає необхідність постійно розробляти нові методи мотивації, ефективність дії яких перевищувала б ефективність використовуваних методів.

Разом з тим, на нашу думку, ефективність застосування методів мотивації можна підвищити за рахунок їх правильного комплексного використання. Це підтверджується думкою К. Кравченко, який рекомендує керівникам застосовувати методи мотивації в практичній діяльності не як розрізнені і самостійні способи мотивації, а як цілісну систему [6, с. 27].

Розуміння складності проблеми системи управління персоналом, визначення етапів її формування та реалізації передбачає розробку концепції трудової мотивації, яка враховує сучасні умови розвитку банківської системи.

Варто зазначити, що розробка теоретичної концепції, принципів управління персоналом – це перший напрямок у вирішенні складних завдань формування персоналу в сучасних умовах.

Основними принципами організації трудової мотивації банківського персоналу є:

– принцип наступності. Особливістю цього принципу є необхідність формування персоналу банку таким чином, щоб у ньому постійно відтворювалася оптимальна вікова структура. Ефективність діяльності персоналу значно знижується, коли він включає представників лише старшого або тільки молодшого покоління. Особливо важливо дотримуватися цього принципу при підборі топ-менеджерів банків, так як порушення цього принципу може негативно позначитися на виробленні стратегії і тактики банку щодо збереження його фінансової стійкості;

– принцип стабільності кадрів. Використання банками вимог цього принципу сприяє розвитку процесів наступності в системі управління персоналом, так як створює умови для процесів стабільності у його діяльності. Стабільність персоналу банку необхідна, так як робота в банках протягом досить тривалого часу створює умови для реалізації працівниками накопичених здібностей та компетенцій, а також можливостей при прийнятті оптимальних рішень. Необхідно відзначити, що

для банків України характерні процеси плинності кадрів, тобто змінюваність. Стабільність і змінюваність банківського персоналу слід розглядати в діалектичній єдності, порушення якого дезорганізує систему управління трудовою мотивацією. Отже, принцип стабільності в мотиваційній політиці виступає як органічна єдність стійкості і змінюваності персоналу, що забезпечує їх постійну здатність вирішувати покладені на них економічні та соціальні завдання сталого розвитку банку;

– принцип гласності. Цей принцип означає підконтрольність і підзвітність персоналу всіх рівнів управління банком. У системі управління персоналом гласність проявляється, перш за все, в наявності контролю за процесами формування, розстановки і виховання кадрів, в оцінці їхньої роботи, в регулярній звітності. Підконтрольність і підзвітність в управлінні персоналом виступають гарантом дотримання законності, розвитку демократії, попередження протекціонізму, інших негативних явищ в підборі персоналу банку.

Всі викладені вище принципи спрямовані на реалізацію основного завдання управління персоналом – забезпечення оптимальної відповідності особистих якостей працівника вимогам роботи (посади, робочого місця). Вирішити це завдання можна шляхом підбору і розстановки кадрів, індивідуального відбору людей. Різноманіття видів бізнес-процесів у банку і робочих місць породжує великий діапазон особистих якостей, необхідних від виконавця. У той же час і здібності людей, характеризуються великою різноманітністю і мінливістю в ході практичної діяльності. Одні люди мають гарну фізичну силу, інші – інтелект, треті – пам'ять, четверті – швидку реакцію тощо. Крім того, здібності людини можна цілеспрямовано формувати, розвивати в процесі навчання, роботи та ін., перетворюючи їх, таким чином, в професійні властивості. Урахування особистих здібностей працівника, його ділових якостей – ось головні вимоги, що лежать в основі підбору і розстановки кадрів і які є ще одним принципом кадрової політики. Діловий підхід до підбору персоналу означає виявлення у працівника спеціальних знань, практичного досвіду, рівня оволодіння методами (банківських технологій, ініціативи і новаторства, компетентності і професіоналізму).

Важливим напрямом розвитку трудової мотивації є практична організаційська діяльність по створенню адекватної ринковим умовам системи підготовки, перепідготовки, підвищення кваліфікації кадрів, заходів управлінського взаєморозуміння.

Відмічені принципи та шляхи їх реалізації є головними на першому етапі формування системи управління персоналом.

Таблиця 1

Методи мотивації банківського персоналу

Завдання, що виконуються персоналом банку	Основні методи мотивації	у тому числі:	
		методи матеріальної мотивації	методи нематеріальної мотивації
Забезпечення виникнення мотиву до виконання завдань	1. Деклараційні	Штрафи	Публічне покарання, звинувачення, усна подяка, стандартизація діяльності
	2. Консервативні	Погодинна заробітна плата, відрядна заробітна плата, пільги	Підвищення (пониження) у посаді, навчання за рахунок банку, атестація
Забезпечення досягнення цілей діяльності банку	Цілеспрямовані	Премії, пакет акцій, проценти, комісійні	Нагорода, емоційна підтримка
Забезпечення використання найефективнішого способу досягнення цілей	Ефективні	Додаткові премії; бонуси, участь в прибутку банку	Переведення на більш високооплачувану посаду, емоційна підтримка

Другим етапом формування системи управління персоналом банку є організація трудової мотивації в банку, в основі якої лежить концепція стратегічно орієнтованої системи мотивації та стимулювання праці банківського персоналу, що забезпечує більш повну реалізацію мотиваційного потенціалу як окремого працівника банку, так і банківської установи в цілому, що підсилює її конкурентні переваги.

Аналіз практичної діяльності працівників банку дозволяє зробити висновок, що кращим інструментом мотивації персоналу є система, заснована на ключових показниках ефективності кожного з бізнес-процесів.

Під системою ключових показників ефективності діяльності менеджерів банку розуміється система фінансових і нефінансових показників, що впливають на кількісну і якісну зміну результатів діяльності банку по відношенню до стратегічної мети (або очікуваного результату).

Класичний підхід до розробки ключових показників ефективності діяльності менеджерів банку – декомпозиція ключових показників верхнього рівня, в результаті якої кожен підрозділ банку, отримує свій набір показників, за досягнення яких несе відповідальність керівник банку, який відповідає за якість кожного з напрямків діяльності банку. Він, у свою чергу, повинен довести показники своїм підлеглим. Для кожного показника визначається цільове значення, яке має бути досягнуто за конкретний період часу (місяць, квартал або рік). Від того, як впорався з поставленим завданням працівник банку, буде залежати розмір його індивідуального винагороди за підсумками звітного періоду.

При розробці ключових показників ефективності діяльності працівників банку необхідно звернути увагу на наступні моменти: показники повинні бути згруповані за функціональними напрямками або спеціалізації в залежності від видів бізнес-процесів; повинні бути виділені показники, які оцінюють різні аспекти діяльності банку (для досягнення об'єктивної оцінки); одночасно не слід збільшувати кількість показників (оптимальна кількість, як показує практика, від чотирьох до семи показників по кожному напрямку); для кожного показника повинні бути визначені чітка методика його розрахунку і джерело інформації для цього; необхідно контролювати наявність показників, що суперечать один одному показників і виключати цю суперечність.

Впровадженню концепції трудової мотивації персоналу банку передують кілька етапів [7, с. 323], а саме:

Етап 1. Формування стратегії концепції. Чітко сформульована стратегія описує основні кроки, які слід зробити для досягнення поставлених цілей і бажаних результатів. Стратегія трудової мотивації банківської установи повинна бути розбита на конкретні стратегічні ініціативи, в рамках яких виділяються завдання для окремих структурних підрозділів. Найважливішим елементом даного етапу є визначення пріоритетів стратегічних ініціатив та координація між діяльністю різних підрозділів банку. Це дозволяє значно економити кошти і час.

Етап 2. Визначення найважливіших чинників, що впливають на результати діяльності банку. На другому етапі на основі вимог вищезазначених принципів мотивації визначаються найважливіші фактори, що впливають на якість банківських бізнес-процесів, тобто визначаються параметри тру-

дового і соціального характеру, які є важливими для реалізації концепції системи управління персоналом банку.

Етап 3. Визначення ключових показників ефективності результатів діяльності підрозділів і окремих працівників банку.

На цьому етапі відбувається відбір заходів щодо реалізації стратегії. Інструментом для визначення найважливіших чинників успіху є ключові кількісні показники ефективності діяльності менеджерів банку. Тобто при розробці концепції необхідно сконцентруватися тільки на найістотніших показниках, відсікаючи все другорядні, скорочуючи їх кількість до так званих «ключових». Кількість показників має бути обмежена (для реальності їх виконання та якості моніторингу). Крім того, відібрані показники повинні стимулювати співробітників банку на здійснення відповідних дій.

Необхідно, щоб показники легко вимірювалися. Одного разу розроблений набір ключових показників ефективності діяльності працівників банку повинен регулярно переглядатися відповідно до досягнутих результатів і нових цілей. Перегляд ключових показників ефективності діяльності менеджерів банку дозволяє ввести новий показник, відповідний зміненим цілям і завданням банку, або виключити старий, коли необхідність у ньому відпала, збільшити вагу певного ключового показника ефективності діяльності банківського персоналу [8, с. 124].

Ключові показники ефективності діяльності менеджерів банку зручніше розподіляти по функціональних відділах. Перед співробітниками ставляться персональні завдання і визначається термін їх виконання. У так званій «бонусній карті» банківського працівника чітко прописується, яким чином відхилення від плану в ту чи іншу сторону впливає на розмір змінної частини зарплати в процентному співвідношенні.

Повинна бути проста і зрозуміла система: якщо працівник виконує свої функції якісно і вчасно, він отримує бонус.

Крім того, при формуванні концепції трудової мотивації потрібно враховувати, що персонал банку відрізняється значною різноманітністю, що викликає необхідність його стратифікації для більш повного врахування специфіки праці окремих груп працівників при здійсненні управлінських дій, спрямованих на розвиток трудової мотивації. При цьому, на нашу думку, доцільно виділення наступних категорій працівників банку:

- банківський персонал (персонал банківського профілю), що має безпосереднє ставлення до основної діяльності банку – виконання банківських операцій і надання банківських послуг;

- обслуговуючий персонал (персонал небанківського профілю), що виконує функції з обслуговування банку як організації, в діяльності якого в меншій мірі проявляється специфіка банківського праці.

Варто зазначити, що кожна з виділених категорій поділяється на ієрархічні рівні в залежності від ролі працівника банку в трудовому процесі.

Безумовно, конкретні складові запропонованої концепції залежать від спеціалізації та обсягів операцій банку. До того ж необхідно відмітити, що в різних банках підрозділи з одним найменуванням можуть виконувати різні функції. Ефективність реалізації запропонованої концепції у банківських установах з урахуванням мотиваційних чинників визначається своєчасністю та якіс-

тю розробки методичного забезпечення управління банком в умовах банківської кризи.

Висновки і пропозиції. Для створення умов сталого розвитку банківської системи України необхідно здійснити перехід до якісно нової системи управління трудовою мотивацією банківського персоналу. Запропоновані методичні підходи до формування концепції трудової мотивації працівників банку поєднують всі функції менеджменту та дозволяють формувати мотивацію до саморозвитку, підвищення рівня мобільності, знань та зді-

бностей. Отримані результати дослідження дають можливість запропонувати перспективні напрями подальшого дослідження, а саме: класифікувати мотиваційні інструменти на основі системного підходу, а також розробити методи оцінки якості мотиваційної оцінки управління персоналом банку. Впровадження рекомендованих засад організації системи трудової мотивації будуть сприяти підвищенню якості праці персоналу банку та збереженню фінансової стійкості банківської системи України.

Список літератури:

1. Васюренко О.В. Персонал банку в умовах конкурентного середовища: мотивація та стимулювання / О.В. Васюренко // Вісник Університету банківської справи Національного банку України : зб. наук. праць / Університет банківської справи НБУ. – К., 2008. – Вип. 1. – С. 127-132.
2. Банківський менеджмент : навч. посіб. [для студ. вищ. навч. закл.] / за ред. О.А. Кириченка, В.І. Міщенко. – К. : Знання, 2005. – 831 с.
3. Гончарова М.Л., Турченко Т.В. Використання мотиваційних механізмів у банку // Науковий вісник: Фінанси, банки, інвестиції : зб. наук. праць / Нац. акад. природоохоронного та курортного будівництва. – Сімферополь, 2011. – Вип. 3. – С. 63-66.
4. Потемкин В.К. Управление персоналом : учебник для вузов. – СПб. : Изд-во СПбГУЭФ, 2009. – 340 с.
5. Кантор В.Е. Менеджмент : учеб. пособие / В.Е. Кантор, Г.А. Маховикова. – М. : Эксмо, 2009. – 208 с. – (Учебный курс: кратко и доступно).
6. Кравченко К.А. Особенности управления крупными промышленными компаниями // Проблемы теории и практики управления. – 2007. – № 11. – С. 25-29.
7. Кузнецов А.М. Методичні основи формування концепції мотивації персоналу банку // Вісник соціально-економічних досліджень. – 2012. – № 1(44). – Випуск 1. – С. 319-325.
8. Кузнецова Л. В. Теоретико-методологічні засади фінансової діяльності банку : монографія / Л.В. Кузнецова / Одеський держ. екон. ун-т. – О. : Видавництво «Атлант», 2009. – 324 с.

Кузнецов А. Н.

Одесский национальный экономический университет

КОНЦЕПТУАЛЬНЫЕ ПОДХОДЫ К ОРГАНИЗАЦИИ ТРУДОВОЙ МОТИВАЦИИ ПЕРСОНАЛА БАНКА

Резюме

Исследованы теоретико-методические подходы к созданию системы управления персоналом, определены методы мотивации банковского персонала и предложены принципы формирования концепции трудовой мотивации персонала банка.

Ключевые слова: банк, персонал, управление, мотивация, концепция, система.

Kuznetsov A. N.

Odessa National University of Economics

CONCEPTUAL APPROACHES TO THE ORGANIZATION OF MOTIVATION BANK STAFF

Summary

Theoretical and methodological approaches to the creation of system management, defined methods of motivation and bank staff proposed basis for the formation of the concept of motivation of its workers.

Key words: bank, personnel management, motivation, concept, system.

УДК 336.76.07

Ліпич М. А.

Інститут регіональних досліджень Національної академії наук України

ПОВЕДІНКОВІ ФІНАНСИ: КОНЦЕПТУАЛІЗАЦІЯ ПОНЯТТЯ

У статті систематизовано підходи до тлумачення поняття поведінкові фінанси. Здійснено їх порівняльний аналіз та запропоноване власне визначення. У роботі також виділено та охарактеризовано основні групи поведінкових чинників, які впливають на фондовий ринок.

Ключові слова: поведінкові фінанси, поведінкові чинники, когнітивні процеси, евристичні спрощення, Теорія перспектив.

Постановка проблеми. Традиційна фінансова наука розглядає фінансовий ринок, використовуючи моделі, які базуються на принципі раціональності інвестору. Проте, присутність на ринку бумів та спадів доводить невідповідність класичних моделей сучасним реаліям. У зв'язку з цим, набула розвитку нова теорія поведінкових фінансів, яка враховує особливості людської поведінки та її відображення на стані фінансового ринку. Розуміння поведінкових чинників, які лежать в основі рішень інвесторів, дозволить ефективніше оцінити реальну ситуацію на ринку, передбачити майбутні зміни та попередити деструктивний вплив надмірних та недостатніх реакцій на показники ринку.

Аналіз останніх досліджень і публікацій. Дослідженням сутності поведінкових фінансів займалися такі вчені: Барбер Б., Барберіс Н., Доріна Є. Б., Кішор Р., Коваленко Є. А., Одеан Т., Олсен Р., Помпіан М. М., Рікарді В., Ріттер Дж. Р., Рудик Н. Б., Севелл М., Стетмен М., Талер Р., Феліція Р., Фромлет Г., Шефрін Х. та інші [1; 2; 8; 10; 14; 16; 17; 18; 19; 21; 22; 23; 24; 25; 26]. Теоретичні основи визначення поведінкових чинників відображені в працях таких зарубіжних фінансистів: Басу С., Бюлер Р., Гріфін Д., Даніел К., Де Бондт В., Канеман Д., Монті М., Одеан Т., Росс М., Самуельсон В., Талер Р., Тверські А., Тігман Ш., Фестінджер Л. та інших [1; 2; 3; 4; 5; 7; 9; 11; 15; 20; 28].

Виділення не вирішених раніше частин загальної проблеми. Незважаючи на значний внесок учених у розвиток теоретичних засад поведінкових фінансів, у фінансовій теорії не існує єдиного тлумачення цього поняття. Тому необхідно уточнити та сформулювати узагальнену дефініцію поведінкових фінансів. Систематизації потребують поведінкові чинники, які впливають на стан фінансового ринку.

Мета статті. Головною метою цієї роботи є концептуалізація поняття «поведінкові фінанси» та виділення чинників, які лежать в основі поведінки учасників фінансового ринку.

Виклад основного матеріалу. Аналізуючи тлумачення «поведінкові фінанси» вченими, варто зазначити, що дане поняття характеризують з різних сторін. Основою для всіх визначень є те, що поведінкові фінанси пов'язують з фінансовою теорією та психологією. З одного боку, поведінкові фінанси розглядають як альтернативу класичній теорії, заснованій на раціональних очікуваннях [2; 19; 23; 25; 26]. З іншого боку, дослідники акцентують увагу на вивченні впливу поведінкових чинників на прийняття фінансових рішень інвесторів [1; 17; 18; 22] та впливу процесів прийняття рішень на ситуацію фінансового ринку [8; 14; 16]. Г. Фромлет, М. Севелл та Є. Б. Доріна пропонують комплексне визначення поведінкових фінан-

сів, як вчення про вплив поведінкових чинників на ухвалення рішень інвесторами та відображення цих рішень на стані фінансового ринку [10; 21; 24]. Систематизація підходів до трактування поняття «поведінкові фінанси» різними вченими відображена в таблиці 1.

Комплексний підхід до тлумачення поведінкових фінансів охоплює всі ознаки даного поняття. Тому, систематизувавши підходи вчених, візьмемо за основу комплексне визначення поведінкових фінансів як фінансової теорії, яка досліджує процес прийняття рішень інвесторами на основі психологічних чинників та вплив цих рішень на стан фондового ринку.

Наукові дослідження виявили поведінкові чинники, які формують інвестиційні рішення та впливають на рівноважний стан ринку. На основі аналізу вітчизняних та зарубіжних праць пропонуємо виділити дві групи поведінкових чинників, які впливають на стан фінансового ринку, залежно від способу їх впливу на поведінку інвестора: емоції та когнітивні процеси (рис. 1).

Емоції – це переживання людиною ситуативного чи дійового значення предметів та явищ минулого, теперішнього або майбутнього [27]. Поведінкові чинники, що відносяться до групи емоції виникають під дією імпульсу чи інтуїції. У результаті інвестиційні рішення приймаються на основі відчуттів, а не раціонального розрахунку.

Когнітивна психологія вивчає принципи організації пізнавальних процесів та відмінності в тому, як люди сприймають, осмислюють й організовують свій досвід, оцінюють його та користуються ним [27]. Прийняття рішень здійснюється на основі теорії перспектив та евристичних спрощень.

Відхилення, які виникають при когнітивних процесах корегуються на основі навання чи шляхом більшої інформованості. Інвестори, як правило, зацікавлені в пошуку ефективніших механізмів прийняття рішення. Емоції виникають спонтанно і підсвідомо, тому нівелювати їх вплив дуже складно. Учасники фондового ринку, бажаючи контролювати емоції, не завжди здатні це зробити. У такому випадку, варто їх виявити та пристосовуватись до їх дії.

Проаналізувавши наукові дослідження емоційних чинників фондового ринку, пропонуємо віднести у дану групу такі як самовпевненість, стійкість переконань та самоконтроль.

Самовпевненість передбачає необґрунтовану віру інвесторів у достовірності власних інтуїтивних суджень. Така емоція полягає в перебільшенні рівня власних знань та можливостей контролювати ситуацію [17].

В. Де Бондт (De Bondt, 1993) виявив, що люди схильні здійснювати прогноз ринку на основі простої екстраполяції тренду. При цьому, вузький довірчий інтервал, який вони надають власним

Підходи до тлумачення поняття поведінкові фінанси

Автор	Визначення	Х. Шефрін (Shefrin, 2008) [22]	Поведінкові фінанси – вчення, яке досліджує вплив психологічних явищ на фінансову поведінку.
Поведінкові фінанси як альтернатива теорії раціональних очікувань		М. М. Помпіан (Pompian, 2012) [17]	Поведінкові фінанси вивчають процес прийняття людьми фінансових рішень, як індивідуальних, так і колективних.
Р. Талер і Н. Барберіс (Thaler, Barberis 2002) [2]	Основою поведінкових фінансів є обмеження арбітражу та використання принципів психології. Поведінкові фінанси аналізують події, які відбуваються при обмеженні дії принципів індивідуальної раціональності.	Поведінкові фінанси як вчення про вплив поведінки інвесторів на стан ринку	
Дж. Р. Ріттер (Ritter, 2003) [19]	Поведінкові фінанси – парадигма, яка вивчає фінансові ринки, використовуючи ширші моделі, ніж ті, які засновані на теорії корисності і арбітражних припущеннях. Основою поведінкових фінансів є обмеження арбітражу та використання принципів психології.	Р. Олсен (Olsen, 1998) [16]	Поведінкові фінанси – психологічний процес прийняття рішень щодо визначення і передбачення стану фінансових ринків.
М. Стетмен (Statman, 2008) [23]	Поведінкові фінанси пропонують альтернативний підхід до основних припущень фінансів, зокрема інвестори “нормальні”, а не раціональні; ринок неефективний; інвестори формують портфелі за правилами поведінкової портфельної теорії, в якій ризик не зважений бегою, а майбутні дохідності визначаються не лише ризиком.	Р. Кішор (Kishore, 2004) [14]	Поведінкові фінанси – частина фінансової теорії, яка досліджує систематичний вплив процесів прийняття рішень на фінансовий ринок. Вона використовує знання пізнавальної психології, суспільних наук і антропології, для того щоб пояснити ірраціональну поведінку інвестора, яку не захоплюють традиційні раціональні засновані моделі.
Рудик Н. Б. (2004) [26]	Поведінкові фінанси виявляють в поведінці людей систематичні відхилення від моделі раціонального ухвалення рішень і створюють нові фінансові теорії, які враховували б ці відхилення.	Р. Феліція (Felicia, 2012) [8]	Поведінкові фінанси – вчення, яке досліджує вплив психологічних чинників на розвиток фінансових ринків.
Коваленко Є. А. (2012) [25]	Поведінкові фінанси – це науковий напрям, який синтезує класичні теорії і нові концепції аналізу, моделювання і прогнозування динаміки ринку капіталу, які враховують непередбачувані прояви ірраціональності.	Поведінкові фінанси як комплексне вчення про вплив поведінкових чинників на ухвалення рішень інвесторами та відображення цих рішень на стані ринку.	
Поведінкові фінанси як вчення про фінансову поведінку інвесторів		Г. Фромлет (Fromlet, 2001) [10]	Поведінкові фінанси поєднують індивідуальну поведінку і явища ринку, використовуючи теорії психології та фінансів.
Б. Барбер, Т. Одеан (Barber, Odean, 1999) [1]	Поведінкові фінанси розвивають фінансову теорію, включаючи аспекти людської поведінки у фінансові моделі.	М. Севелл (Sewell, 2005), [21]	Поведінкові фінанси – вчення, яке досліджує вплив психології на поведінку фінансових фахівців і подальший ефект на ринках.
В. Рікарді, Г. К. Саймон (Ricciardi, Simon, 2000) [18]	Поведінкові фінанси намагаються пояснити що, чому, і як відбувається у фінансах та інвестуванні з точки зору людської поведінки.	Доріна Є. Б. (2013) [24]	Поведінкові фінанси – це сфера фінансів, яка вивчає вплив соціальних, когнітивних і емоційних чинників на ухвалення рішень конкретними індивідами і установами і наслідки цього впливу на ринкові зміни. (ціни, прибуток, розміщення ресурсів). Поведінкові моделі поєднують досягнення психології з неокласичною економічною теорією, охоплюючи ряд концепцій, методів і сфер дослідження.

Джерело: складено автором



Рис. 1. Класифікація поведінкових чинників, залежно від способу їх впливу на інвестора

Джерело: складено автором

передбаченням свідчить про їх самовпевненість. Довірчий інтервал у дослідженнях В. Де Бондта був також нецентральним, тобто оптимальний прогноз не відображав середнє значення між оптимістичним і песимістичним прогнозом, а був зміщений в певну сторону [7].

К. Даниїл, Д. Хіршлейфер та А. Субрахманям (Daniel, Hirshleifer та Subrahmanyam, 1998) розглядали ціноутворення на ринку цінних паперів під впливом самовпевненості, та виявили, що дана емоція у інвесторів спричиняє надмірні і недостатні реакції ринку [5].

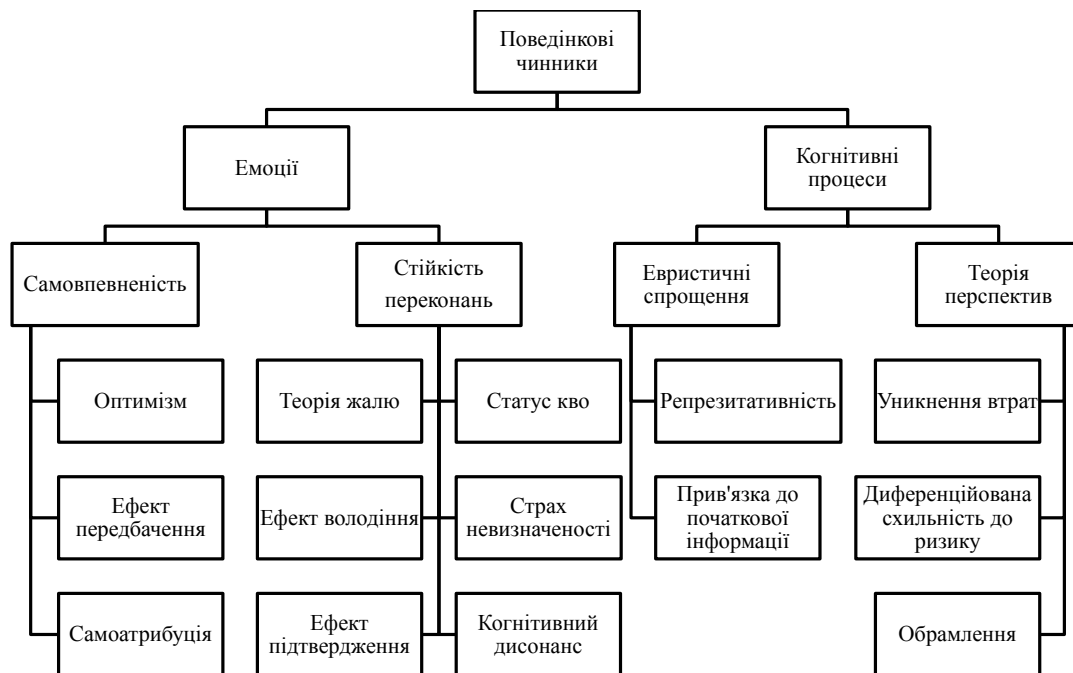
Т. Одеан (Odean, 1999) демонструє, що самовпевненість зумовлює надмірний обсяг торгів на фондовому ринку. Зокрема, дохідність торговців, які уклали найбільшу кількість угод на ринку була нижчою, ніж середньо ринкова. Б. Барбер, Т. Одеан виявили, що чоловіки більш самовпевнені, ніж жінки та торгують на 45% більше, і тому мають нижчу дохідність, у порівнянні з жінками [1].

Самовпевненість підсилюється під дією оптимізму, самоатрибуції та ефекту передбачення. Оптимізм полягає в тому, що більшість людей вважають нереалістично позитивні погляди щодо їх можливостей. Р. Бюлер, Д. Гріффін і М. Росс (Buehler, Griffin, Ross (1994) експериментально вивели, що більше 90% респондентів при плануванні прогнозують завершення завдань раніше, ніж насправді їх закінчують [4].

Ефект самоатрибуції виникає, коли учасники фондового ринку свої успіхи розцінюють як результат власних умінь, а невдачі як випадковість. Як змінюється впевненість інвестору, залежно від дохідності власних вкладень вивчали К. Даниїл, Д. Хіршлейфер та А. Субрахманям [5].

Ефект передбачення полягає в тому, що після настання події особі здається, що вона знала, що ця подія відбудеться, а тому здатна передбачити і майбутню подію теж. М. Монті, П. Легренці (Monti, Legrenzi, 2009) виявили сильний вплив даного ефекту на портфельні рішення інвесторів, зокрема щодо розміщення активів [15].

Стійкість переконань полягає в тому, що сформувавши певну думку, люди підтримують її досить довго та важко її змінюють. У результаті дії даної емоції виникають такі ефекти як ефект підтвердження, ефект статусу кво, ефект володіння, ефект жалю та уникнення невизначеності.

Ефект статусу кво був виявлений В. Самуельсон, Р. Зекхаузер (Samuelson, Zeckhauser) у 1988 р. Він полягає в тому, що люди схильні залишати все без змін та не шукати кращі можливості. Люди мають схильність до інвестування в знайоме, а часто ігноруючи принципи теорії портфеля [20].

Ефект підтвердження передбачає властивість індивідів шукати докази, які підтримують їхні переконання та недооцінюють чи перефразовують аргументи протилежної точки зору К. Даниїл, Ш. Тітман (Daniel, Titman, 2000) [6].

Ефект володіння показує, що інвестор цінує активи, якими володіє вище, ніж аналогічні на ринку. Як результат, він продовжує тримати цінні папери знайомих компаній. Д. Канеман, Дж. Кнетч і Р. Талер (Kahneman, Knetsch, Thaler, 1990) здійснили експерименти і продемонстрували, що ефект володіння виникає навіть за ринкових умов, коли існує з можливість навчання [12].

Ефект жалю виникає як властивість індивідів уникати прийняття рішень, які можуть викликати в майбутньому жаль, тому вони утримують позиції щодо цінних паперів надто довго [17]. Уник-

нення невизначеності стимулює надавати перевагу тим рішенням, які є знайомими над незнайомими. С. Басу (Basu, 1997) довів впливу даного ефекту тим фактом, що дохідності відображають «погані новини» швидше, ніж «хороші» [3].

У 1956 р. психолог Л. Фестінджер ввів нове поняття в соціальну психологію – теорія когнітивного дисонансу. Когнітивний дисонанс – це відчуття психічного дискомфорту індивіду, яке виникає внаслідок зіткнення в свідомості суперечливих ідей. Якщо нова інформація суперечить його уявленням, індивід намагатиметься уникнути неприємних відчуттів, шляхом ігнорування цієї інформації та пошуку підтримки власних переконань [9].

У 1979 р. Д. Канеман і А. Тверські (Kahneman, D., and A. Tversky) представили критику Теорії очікуваної корисності Бернуллі та розробили альтернативну теорію прийняття рішень в умовах невизначеності – Теорію перспектив [13]. Згідно Теорії перспектив індивід вибирає варіант, який має максимальний рівень корисності. Проте корисність за теорією перспектив розраховується не так як в теорії очікуваної корисності. Корисність результату не дорівнює абсолютній мірі добробуту, а розраховується як корисність зміни добробуту у порівнянні з певною межею. Корисність перспективи дорівнює сумі добуток суб'єктивної ймовірності та корисності зміни добробуту [13].

Тому, згідно теорії перспектив, на фондовому ринку інвестори схильні оцінювати результати за ризиковими операціями не за підсумковим результатом, а за кількістю перемог і поразок, порівнюючи їх з певною граничною межею. Вони переоцінюють бажані результати і бояться втрат.

Функція корисності Д. Канемана і А. Тверські представлена на рисунку 2. Вона увігнута для вигод (у зв'язку з небажанням ризику) та опукла для втрат (пошук ризику), а також більш стрімка для втрат, ніж для вигод (ефект уникнення втрат).



Рис. 2. Функція корисності Д. Канемана і А. Тверські

Джерело: [13]

Д. Канеман і А. Тверські у 1992 р. розвинули теорію перспектив, створивши кумулятивну теорію перспектив. Функція кумулятивної теорії відображає значення суб'єктивних ймовірностей при прийнятті не окремих, а множини рішень та має різну форму при виграшах та втратах [11].

Форма функції суб'єктивних ймовірностей описує такі властивості як субадитивність (перебільшення малих ймовірностей), субдоставність (применшення високих ймовірностей) та субпропорційність (для пари об'єктивних ймовірностей з однаковим відношенням, різниця здається більшою, якщо значення ймовірностей вищі) [35].

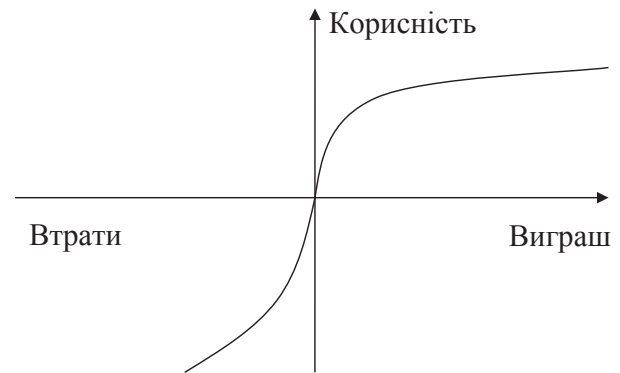
На відміну від теорії очікуваної корисності, згідно якої схильність до ризику незмінний, теорія перспектив доводить, що схильність до ризику індивіду змінюється залежно від того чи відчуває він себе в полі виграшу, чи в полі втрат. Даний ефект має назву диверсифікована схильність до ризику.

Теорія перспектив розглядає обрамлення як чинник прийняття рішення в умовах ризику. Тобто, залежно від призми висвітлення проблеми інвестор формує різні висновки.

Евристичні спрощення полягають у розв'язанні проблеми на основі грубого підрахунку, без використання необхідних механізмів для отримання достовірних результатів. До евристичних спрощень інвестори вдаються при прийнятті швидких рішень та в зв'язку з необхідністю оперувати великою кількістю даних. Формування висновків на основі евристики приводить до систематичних помилок [17].

Д. Канеман і А. Тверські виділяли три види евристики, які виникають у випадку вибору в умовах невизначеності: репрезентативність та прив'язка до початкової інформації [13].

Репрезентативність полягає в оцінці ймовірності віднесення невизначеної події до процесу, на основі того, наскільки подія:

- 1) схожа за певними характеристиками до генеральної сукупності;
- 2) відображає яскраві особливості процесу, яким була генерована.

Під впливом репрезентативності виникають системні помилки щодо оцінки ймовірності на-

стання події. З однієї сторони, надмірну вагу надають значенню апостеріорній ймовірності гіпотези при описі події та недостатньо враховують загальну ймовірність настання події.

З іншої сторони, для репрезентативності характерною є недооцінка розміру вибірки. У результаті цього, інвестори прогнозують фінансові показники, будують статистичні та імовірнісні моделі на основі короткострокової інформації, яка не може бути основою для застосування теорії ймовірності і математичної статистики [1].

Прив'язка до початкової інформації, як чинник евристичних спрощень, відображає ситуацію, коли індивід приймає рішення на основі коригувань початкових даних. Дані коректування, як правило, недостатні і тому приводять до помилкових рішень [17].

Висновки і пропозиції. У результаті проведеного дослідження виділено чотири різні підходи до тлумачення поняття «поведінкові фінанси». На нашу думку, комплексний підхід, який розглядає поведінкові фінанси як фінансову теорію, яка досліджує процес прийняття рішень інвесторами на основі психологічних чинників та вплив цих рішень на стан фондового ринку, є найбільш повним та охоплює всі суттєві ознаки даного поняття. Залежно від способу впливу на поведінку інвестора пропонуємо виділяти такі групи поведінкових чинників як емоції та когнітивні процеси.

Концептуалізація поняття «поведінкові фінанси» дозволить розвивати фінансову науку у новому біхейвористичному напрямі.

Список літератури:

1. Barber B. M. Trading Is Hazardous to Your Wealth: The Common Stock Investment Performance of Individual Investors / Barber B. M., Odean T. // *Journal of Finance*. – 1999.
2. Barberis N. A Survey of Behavioral Finance / N. Barberis, R. Thaler // *Handbook of the Economics of Finance* / N. Barberis, R. Thaler., 2003. – (Elsevier). – С. 1053–1128.
3. Basu S. The conservatism principle and the asymmetric timeliness of earnings / Basu S. // *Journal of Accounting & Economics*. – 1994. – № 24. – С. 3–37.
4. Buehler R. Exploring the “planning fallacy”: Why people underestimate their task completion times / Buehler R., Griffin D., Ross M. // *Journal of Personality and Social Psychology*. – 1994. – № 67. – С. 366–381.
5. Daniel K. Investor psychology and security market under- and overreactions / Daniel K., Hirshleifer D., and Subrahmanyam A. // *Journal of Finance*. – 1998. – № 53 С. 39–85.
6. Daniel K. Market Efficiency in an Irrational World / K. Daniel, S. Titman. // *NBER Working Papers*. – 2000.
7. De Bondt W. Betting on Trends: Intuitive Forecasts of Financial Risk and Return / De Bondt W. // *International Journal of Forecasting*, 1993. – № 9. – С. 355–371.
8. Felicia R The impact of behavioral finance on stock markets / Felicia R. // *Annals of the „Constantin Brâncuși” University of Târgu Jiu, Economy Series*. – 2012. – № 3.
9. Festinger L. When Prophecy Fails / L. Festinger, H. Riecken, S. Schachter. – London: Pinter & Martin Ltd., 2008.
10. Fromlet H. Behavioural finance – theory and practical application / Fromlet, H. // *Business Economics*. – 2001. – № 7(1). – С. 50–69.
11. Kahneman D. Advances in prospect theory: Cumulative representation of uncertainty / Kahneman D., Tversky A. // *Journal of Risk and Uncertainty*. – 1992. – Т.5. – № 4. – С. 297–323.
12. Kahneman D. Anomalies: The Endowment Effect, Loss Aversion, and Status Quo Bias / D. Kahneman, J. Knetsch, R. Thaler // *The Journal of Economic Perspectives*. – 1991. – С. 193–206.
13. Kahneman D. Prospect Theory: An Analysis of Decision Making Under Risk / Kahneman D., Tversky A. // *Econometrica*. – 1979. – С. 263–291.
14. Kishore R. Theory of Behavioral Finance and its Application to Property Market: A Change in Paradigm / Kishore R. // *Australian Property Journal*. – 2004. – Vol: 38. – С. 105–111.
15. Monti M. Investment Decision-Making and Hindsight Bias [Електронний ресурс] / M. Monti, P. Legrenzi // *Cognitive Science Society*. – 2009. – Режим доступу до ресурсу: <http://csjarchive.cogsci.rpi.edu/proceedings/2009/papers/135/paper135.pdf>.
16. Olsen R. A. Behavioral Finance and Its Implications for Stock-Price Volatility / Olsen R. A. // *Financial Analysts Journal*. – 1998. – № 54, vol. 2. – С. 10–18.
17. Pompian M. M. Behavioral finance and investor types : managing behavior to make better investment decisions / Pompian M. M. – Hoboken, N. J.: Wiley finance series, 2012 John Wiley & Sons, Inc., Hoboken, New Jersey.
18. Ricciardi V. What is behavioral finance? / Ricciardi V., Simon H. K. // *Business, Education & Technology Journal*. – 2000. – № 2 (2). – С 1–9.
19. Ritter J. R. Behavioral Finance / Ritter J. R. // *Pacific-Basin Finance Journal*. – 2003. – Vol. 11, № . 4. – С. 429–437.
20. Samuelson W. Status Quo Bias in Decision Making / W. Samuelson, R. Zeckhauser // *Journal of Risk and Uncertainty*. – 1988. – № 1. – С. 7–59.
21. Sewell W. Behavioural Finance / Sewell W. – University of Cambridge, 2007.
22. Shefrin H. A Behavioral Approach to Asset Pricing / Shefrin A. H.. – Finance Series Oxford: Academic Press, 2008.
23. Statman M. What Is Behavioral Finance / Statman M. // *Handbook of Finance*. – 2008. – vol. II.; John Wiley & Sons, Inc.: 79–84.

24. Дорина Е. Б. От гипотезы эффективности фондового рынка к теории поведенческих финансов / Е. Б. Дорина // Белорусский экономический журнал : Ежекв. научно-практич. журнал. – 2013. – № 4. – С. 118–125.
25. Коваленко Е. А. Теория поведенческих финансов и ее применение к прогнозированию доходности финансовых активов / Коваленко Е. А. // Информационные системы и математические методы в экономике. – 2012. – № 5. – С. 119–126.
26. Рудык Н. Б. Поведенческие финансы, или между страхом и алчностью: монография / Н. Б. Рудык. – Москва: Дело, 2004. – 271 с.
27. Столяренко О. Б. Психологія особистості : навч. посібник для ВНЗ / О. Б. Столяренко. – Київ : Центр учбової літератури, 2012. – 280 с.

Липыч М. А.

Институт региональных исследований Национальной академии наук Украины

ПОВЕДЕНЧЕСКИЕ ФИНАНСЫ: КОНЦЕПТУАЛИЗАЦИЯ ПОНЯТИЯ

Резюме

В статье систематизированы подходы к толкованию понятия поведенческие финансы. Осуществлено их сравнительный анализ и предложено собственное определение. В работе также выделены и охарактеризованы основные группы поведенческих факторов, которые влияют на фондовый рынок.

Ключевые слова: поведенческие финансы, поведенческие факторы, когнитивные процессы, эвристические упрощения, Теория перспектив.

Lipych M. A.

Institute for Regional Studies National Academy of Sciences of Ukraine

BEHAVIORAL FINANCE: KEY CONCEPTS

Summary

In the article it was systematized the approaches to the behavioral finance definition. It was made its comparative analysis and proposed our own definition. It was also distinguished and characterized the major groups of behavioral biases of the stock market.

Key words: behavioral finance, behavioral biases, cognitive processes, heuristic simplification, Prospect Theory.

УДК 336.012.232

Манжос С. Б.

Полтавський національний технічний університет імені Юрія Кондратюка

ОБОВ'ЯЗКОВІ РЕЗЕРВНІ ВИМОГИ ЯК МОНЕТАРНИЙ ІНСТРУМЕНТ АНТИКРИЗОВОГО УПРАВЛІННЯ БАНКІВСЬКОЮ ДІЯЛЬНІСТЮ

Досліджено особливості та основні параметри застосування обов'язкових резервних вимог, як інструменту монетарної політики. Проаналізовано застосування даного інструменту Національним банком України. Обґрунтовані шляхи вдосконалення внутрішніх важелів впливу цього інструменту на банківську діяльність у кризові періоди.

Ключові слова: обов'язкові резервні вимоги, база резервування, норма резервування, період розрахунку резервів, антикризове управління.

Постановка проблеми. За сучасних умов істотно зростає роль центрального банку і монетарної політики, яку він розробляє і реалізує шляхом застосування відповідних інструментів, для стабілізації грошового і кредитного ринку та підвищення фінансової стійкості банківської системи.

Відомо, що грошово-кредитна політика може реалізовуватися за допомогою адміністративних та ринкових інструментів регулювання. Адміністративними є інструменти, що мають форму директив, інструкцій центрального банку й спрямовані на обмеження сфери діяльності кредитного інституту. Ринкові інструменти грошово-кредитної політики – це способи впливу центрального банку на грошово-кредитну сферу шляхом формування певних умов на грошовому ринку та ринку капіталів.

Національний банк України, виконуючи свою регуляторну функцію, підтримує рівновагу на

грошово-кредитному ринку за допомогою законодавчо визначених інструментів у межах методів прямої та вибіркової дії. Відповідно до чинного законодавства, основними з них є визначення та регулювання норм обов'язкових резервів для комерційних банків; процентна політика; рефінансування комерційних банків; управління золотовалютними резервами; операції з цінними паперами; регулювання імпорту та експорту капіталу; емісія власних боргових зобов'язань та операції з ними [1].

Однак, як показала практика, традиційні підходи у застосуванні певних монетарних інструментів регулювання банківської діяльності в кризові періоди не відповідають потребам економіки та потребують модернізації на основі високого рівню оперативності у прийнятті рішень й узгодженості дій усіх суб'єктів фінансового ринку. Так, у період

ди фінансової нестабільності першочергового значення набуває проблема підвищення стійкості до стресових факторів у банківській системі, у тому числі за рахунок створення так званих додаткових «подушок безпеки» для банків та удосконалення вже існуючих монетарних інструментів, зокрема такого як обов'язкові резервні вимоги, для безболісного проходження періодів гострого дефіциту або нестачі ліквідних коштів.

Аналіз останніх досліджень і публікацій. У вітчизняній та зарубіжній науковій літературі приділено достатню увагу дослідженню обов'язкових резервних вимог як інструменту монетарної політики. Серед відомих економістів, які досліджували дане питання, необхідно назвати В. Д. Базилевича, О. Д. Вовчак, А. С. Гальчинського, В. М. Гейця, М. І. Зверякова, А. О. Єпіфанова, В. В. Коваленко, В. В. Крилову, Л. В. Кузнецову, І. А. Лютого, В. І. Міщенко, С. В. Міщенко, С. В. Науменкову, А. В. Сомик, В. С. Стельмаха, В. М. Федосова, А. В. Шаповалова та інших.

Виділення невирішених раніше частин загальної проблеми. Поглиблення кризових процесів у вітчизняному банківництві вимагає більш глибокого теоретичного узагальнення та науково-методичного обґрунтування механізму дії такого монетарного інструменту, як обов'язкові резервні вимоги, у контексті державної економічної політики щодо виходу з кризи та її практичної реалізації. Недостатньо дослідженими залишаються питання удосконалення дії цього інструменту та його важелів, а також оптимальної стратегії їх використання у періоди фінансової нестабільності.

Мета статті. Головною метою цієї роботи є дослідження обов'язкових резервних вимог, як інструменту монетарної політики та обґрунтування шляхів удосконалення внутрішніх важелів впливу цього інструменту на банківську діяльність у кризові періоди.

Виклад основного матеріалу. Серед монетарних високопотужних інструментів впливу на пропозицію грошей, що має невідворотну і негайну дію є обов'язкові резервні вимоги (*reserve requirements, minimum reserves, legal reserves*), або певні відрахування кредитних установ від об'єму залучених ресурсів, які насамперед використовуються, крім регулювання ліквідності банківської системи та емісії кредитних грошей банками, як засіб антициклічної та антиінфляційної політики [2, с. 11; 3, с. 54].

Дія цього інструменту полягає у зміні центральним банком нормативу резервування, в межах якого банки зобов'язані частину залучених коштів зберігати на окремому рахунку у центральному банку. Норма обов'язкових резервів встановлюється у вигляді процентного відношення до суми залучених банком коштів.

Для банків зміни розміру обов'язкових резервів є одним із засобів впливу на обсяги їх кредитування. Так, у разі зниження обов'язкових резервних вимог відбувається збільшення вільних резервів у розпорядженні банків, тобто зростає їх вільна ліквідність й розширюються можливості банків щодо проведення активних операцій та виконання своїх зобов'язань. Підвищення норми обов'язкового резервування, навпаки, зменшує зазначені можливості та пропозицію грошей.

Таблиця 1

Основні параметри обов'язкових резервних вимог

№ п\п	Параметр обов'язкових резервних вимог	Характеристика параметру
1.	<i>база резервування (reserve base)</i>	певний об'єм зобов'язань банку, який слугує основою для розрахунку резервних вимог (у багатьох країнах до певного типу зобов'язань, що входять до резервної бази, наприклад, до довгострокових депозитів, резервні вимоги не пред'являються);
2.	<i>резервний коефіцієнт, (норма резервування) (reserve ratio)</i>	встановлене центральним банком, або законодавчим органом співвідношення обов'язкових резервів до бази резервування; при цьому коефіцієнти можуть бути диференційованими залежно від розміру банку (резервного класу), виду зобов'язань (довгострокові депозити, кошти на поточних рахунках, боргові цінні папери), резиденства кредиторів банку та деяких інших умов;
3.	<i>період розрахунку резервів (calculation period)</i>	період часу протягом якого розраховується резервна база розрахунку резервів; як правило розрахунковий період дорівнює одному місяцю, така схема використовується в Японії, Франції та інших країнах; в Канаді розрахунковий період складає два півмісячних періоди;
4.	<i>період підтримання або зберігання резервів (maintenance or holding period)</i>	період часу в днях, протягом якого зберігаються резерви. Період підтримання і період розрахунку резервів можуть не співпадати, в результаті чого резервні зобов'язання класифікують на три групи (в залежності від лагу між двома періодами): 1. <i>запізнюючі резерви (lagged reserves)</i> – період розрахунку резервів передре періоду їх зберігання (підтримання); 2. <i>напівзапізнюючі резерви (semi-lagged reserves)</i> – період розрахунку резервів частково співпадає з періодом їх зберігання (підтримання); 3. <i>своєчасні резерви (contemporaneous reserves)</i> – співпадають періоди розрахунку та зберігання резервів На практиці своєчасні резерви зустрічаються дуже рідко, в результаті чого резервні вимоги у кращому випадку можуть бути напівзапізнюючими. Така обставина додає невизначеності в управлінні ліквідністю в банках та ускладнює їх діяльність. Тому для уникнення зайвих складнощів більшість центральних банків надають перевагу запізнюючим резервам.
5.	<i>усереднення (averaging)</i>	вимога підтримання резервів не на щоденній, а на середній хронологічній основі, наприклад, на середньомісячній основі;
6.	<i>відрахування з резервів (lump-sum allowance)</i>	сума, на яку банківська установа може мати пільги, або може скоротити резервні відрахування (частіше всього в деяких країнах відрахування дозволяють проводити дрібним банкам, які мають незначні об'єми залучених ресурсів);
7.	<i>виплати за резервами (remuneration of reserves)</i>	процентні платежі, що нараховуються на грошові суми, які банки зберігають у вигляді обов'язкових резервів. Оскільки резервні вимоги знерухоплюють активи і не приносять ніякої вигоди банку, в якості компенсації центральні банки іноді нараховують на резерви відсотки, ставка за якими є близькою до короткострокової ринкової ставки грошового ринку. Внаслідок цього резервні вимоги перетворюються в операцію рефінансування.

*Джерело: складено автором за даними [3], [4], [6]

Сучасні резервні вимоги характеризуються декількома ключовими параметрами, які наведені у таблиці 1.

Обов'язкові резерви виконують декілька функцій, основними з яких є такі:

– *грошовий буфер*: маніпулювання нормою резервування дозволяє забезпечити своєрідний буфер, який пом'якшує кон'юнктуру грошового ринку; у період кризи, яка в подальшому призводить до різкого дефіциту ліквідності обов'язкові резерви виконують роль грошового буферу, оскільки для того щоб стабілізувати ситуацію центральний банк знижує норму обов'язкового резервування і, тим самим, забезпечує банкам додатковий притік грошових коштів.

– *управління ліквідністю*: обов'язкові резерви виступають однією із головних детермінант грошової позиції комерційних банків та попиту на позики центрального банку; періодичною зміною норми обов'язкових резервів центральний банк підтримує ступінь ліквідності банків на мінімально припустимому рівні в залежності від економічної ситуації;

– *регулювання попиту на гроші*: обов'язкові резерви можуть обмежувати, або розширити кредитну емісію банків, відповідно мінімальні резервні вимоги є тим інструментом, який використовується центральним банком для регулювання попиту на гроші в економіці в цілому;

– *другорядні регулюючі функції*: у ряді випадків резервні вимоги можуть відігравати пруденціальну роль, використовуватися як засіб регулювання міжнародного потоку капіталу та страхування депозитів (так, з 1913 р. обов'язкові резервні вимоги були застосовані в США з метою формування страхового фонду для гарантованої виплати депозитів).

Мінімальні обов'язкові резерви, як інструмент монетарної політики у антикризовому управлінні

банківською діяльністю, має ту перевагу, що він однаково впливає на всі банки, змінюючи позицію грошей негайно і досить потужно. Але він має і значні недоліки, які зумовлюють специфіку його застосування центральним банком. По-перше, навіть невеликі зміни норми резервів призводять до значних змін в обсягах вільних резервів банків та ще до більших змін, через дію мультиплікатора, – в обсягах кредитних вкладень. По-друге, дія цього інструменту недостатньо керована, оскільки пов'язана з мультиплікативним ефектом. По-третє, часті зміни норми резервування (уверх-униз) взагалі можуть паралізувати діяльність банків.

В Україні обов'язкові резервні вимоги, як інструмент грошово-кредитної політики, почав застосовуватися з 1992 р. і на початковому етапі розвитку України був одним з основних інструментів регулювання грошово-кредитного ринку [5]. Із 1995 р. і дотепер Правління Національного банку України приймало окремі рішення про: включення до джерел покриття обов'язкових резервів або вилучення з них у визначених Правлінням розмірах залишків готівки в касах банків і коштів, розміщених банками в ОВДП; зміну періодів регулювання обов'язкових резервів: декада, 15 днів, місяць, щоденно.

На сьогодні обов'язковому резервуванню підлягають усі залучені банком кошти, за винятком коштів, залучених від банків-резидентів, міжнародних фінансових організацій та коштів, залучених на умовах субординованого боргу [6]. Банки України формують обов'язкові резерви, виходячи із встановлених Національним банком України нормативів обов'язкового резервування до зобов'язань щодо залучених банком коштів. Національний банк України може встановлювати для різних видів зобов'язань диференційовані

Таблиця 2

Динаміка зміни нормативів обов'язкового резервування в 2007–2013 рр.

Період дії	за строковими депозитами нефінансових корпорацій та домашніх господарств		за коштами на поточних рахунках та депозитами на вимогу нефінансових корпорацій та домашніх господарств		за коштами, залученими іншими депозитними корпораціями від інших депозитних корпорацій-нерезидентів та інших фінансових корпорацій-нерезидентів			
	у національній валюті	в іноземній валюті	у національній валюті	в іноземній валюті	у національній валюті	в іноземній валюті	у російських рублях	
01.10.2006 – 04.12.2008	0,5	4	1	5	-			
05.12.2008 – 04.01.2009	0	3	0	5	-			
05.01.2009 – 31.01.2009	0	4	0	7	-			
01.02.2009 – 30.06.2011	0	4	0	7	2			
	у національній валюті	в іноземній валюті		у національній валюті	в іноземній валюті	у національній валюті	в іноземній валюті	у російських рублях
		коротко-строкові	довго-строкові					
01.07.2011 – 29.11.2011	0	6	2	0	8	0	2	-
30.11.2011 – 30.03.2012	0	7,5	2	0	8	0	2	-
31.03.2012 – 29.06.2012	0	8	2	0	8,5	0	2	0
30.06.2012 – 30.06.2013	0	9	3	0	10	0	3	0

*Джерело: складено автором за даними [4]

**Динаміка обсягу обов'язкових резервів
сформованих банками відповідно
до встановленого нормативу НБУ в 2007–2013 рр.**

Період	Обсяг обов'язкових резервів сформованих банками відповідно до встановленого нормативу, млрд.грн	Середньомісячні залишки коштів на коррахунках банків, млрд.грн
2007	9,7	20,7
2008	13,7	21,0
2009	12,2	14,4
2010	12,4	30,3
2011	15,0	21,6
2012	19,8	23,4
2013	27,3	33,0

*Джерело: складено автором за даними [4]

лишків коштів на коррахунках банків спостерігалось у 2009 та 2011 рр.

Дана динаміка пояснюється тим, що у період фінансової кризи 2008–2009 рр. у політику обов'язкових резервів внесені такі суттєві зміни:

- формування обов'язкових резервів здійснювалося лише на залучені банками кошти в іноземній валюті;

- формування обов'язкових резервів у розмірі 50% від визначеної суми здійснювалося на окремому рахунку в НБУ, а ще 50% – на кореспондентському рахунку з вимогою щоденного дотримання залишків коштів на коррахунку не менш як 90% від суми обов'язкових резервів;

- запроваджена плата за зберігання коштів обов'язкових резервів банків на окремому рахунку в Національному банку України.

У 2012 р. у зв'язку із підсиленням нестабільності на міжнародних товарних та фінансових ринках НБУ необхідно було завчасно мінімізувати пов'язані з нею ризики. Тому з метою дедоларизації економічних відносин НБУ сприяло поглибленню диференціації нормативів обов'язкового резервування в напрямі посилення преференційних умов резервування під кошти, залучені в національній валюті. Так, не підлягали резервуванню кошти на вимогу та на поточних рахунках, строкові кошти і вклади (депозити) юридичних і фізичних осіб у національній валюті, тоді як короткострокові кошти і вклади (депозити) юридичних і фізичних осіб в іноземній валюті мали норматив обов'язкового резервування 9%; кошти вкладів (депозитів) юридичних і фізичних осіб в іноземній валюті на вимогу і кошти на поточних рахунках – 10%; довгострокові кошти і вклади (депозити) юридичних і фізичних осіб в іноземній валюті – 3 [7]. У цілому така політика НБУ була спрямована на покращення структури ресурсної бази, її розширення шляхом стимулювання чи обмеження тих чи інших депозитних операцій та активізації на цій основі кредитної діяльності банків.

Висновки і пропозиції. Отже, за стабільної економічної ситуації обов'язкові резерви відіграють незначну роль в управлінні грошовим ринком, тоді як у періоди банківських криз, які ведуть до дестабілізації банківської діяльності, виникає потреба у використанні резервних вимог як інструменту впливу на стабільність банківської системи в цілому та динаміку пропозиції грошей.

У періоди банківських криз політика обов'язкових резервних вимог повинна формуватися шляхом постійного вдосконалення внутрішніх важелів впливу цього інструменту, якими можуть виступати:

нормативи обов'язкового резервування залежно від: строку залучення коштів (короткострокові зобов'язання банку, довгострокові зобов'язання банку); виду зобов'язань у розрізі валют (національна, іноземна, у т. ч. в банківських металах); суб'єктів (юридичні/фізичні особи, резиденти/нерезиденти).

Для всіх банків установлюється єдиний порядок визначення та формування обов'язкових резервів залежно від стану грошово-кредитного ринку та прогнозу його подальшого розвитку Правління Національного банку України приймає окремі рішення щодо: звітного періоду резервування; нормативів обов'язкового резервування; складу зобов'язань банку (об'єкту резервування), щодо яких установлюються нормативи обов'язкового резервування; обсягу обов'язкових резервів, який має щоденно на початок операційного дня зберігатися на кореспондентському рахунку банку в Національному банку України; порядку формування та зберігання коштів обов'язкових резервів на окремому рахунку в Національному банку України.

Динаміку зміни нормативів обов'язкового резервування в Україні протягом 2007–2013 рр. наведено в табл. 2.

Наведені дані свідчать, що політика обов'язкового резервування залучених банками ресурсів у зазначений період була спрямована на стимулювання банків залучати ресурси переважно в національній валюті, оскільки обов'язкового резервуванню підлягали тільки кошти, залучені в іноземній валюті. При цьому стимулювалось залучення коштів у пріоритетній для національної економіки іноземній валюті. Так, за коштами банків залучених на довгостроковій основі від банків-нерезидентів і фінансових установ у російських рублях з 31.03.2012 р. був встановлений нульовий норматив резервування коштів. Такий регулятивний захід був спрямований на стимулювання практики розрахунків між НАК «Нафтогаз України» та ВАТ «Газпром» за імпортований природний газ у російських рублях і подальшу оптимізацію управління золотовалютними резервами, з метою підтримки економічної політики Уряду.

Також політика обов'язкового резервування була спрямована на стимулювання залучення коштів на більш тривалий строк. Так, з 01.07.2011 р. були встановлені нормативи резервування окремо за короткостроковими і довгостроковими коштами в іноземній валюті юридичних і фізичних осіб, рівень яких в подальшому неодноразово збільшувався.

Необхідно зазначити, що норматив резервування короткострокових депозитів в іноземній валюті з моменту їх введення і дотепер перевищував норматив резервування довгострокових депозитів у 3 рази і становить наразі відповідно 9 і 3%, тоді як норматив резервування коштів до запитання – 10%.

Загальний обсяг обов'язкових резервів, сформованих банками відповідно до встановленого нормативу Національного банку України протягом 2007–2013 рр. наведений у таблиці 3.

Наведені дані свідчать, що обсяг обов'язкових резервів сформованих банками відповідно до встановленого нормативу НБУ протягом аналізованого періоду мав тенденцію до нарощення. Так, у 2013 р. величина обов'язкових резервів зросла до 27,3 млрд грн порівняно з 9,7 млрд грн у 2007 р. Зменшення обсягу обов'язкових резервів спостерігалось у 2009 р. Середньомісячні залишки коштів на кореспондентських рахунках банків за досліджуваний період також зросли з 20,7 млрд грн у 2007 р. до 33 млрд грн у 2013 р. Скорочення за-

– звітний період резервування, який повинен залежати від ситуації, яка складається на грошово-кредитному ринку (подовження звітного періоду свідчить про лібералізацію політики центрального банку щодо обов'язкового резервування);

– розмір і вид активів, що можуть зараховуватися до покриття обов'язкових резервів дозволяє зменшити встановлений норматив резервування та збільшити ліквідність банків;

– обсяг обов'язкових резервів, який повинен щоденно на початок операційного дня зберігатися на кореспондентському рахунку банку, що дозволяє оперативнo впливати на рівень ліквідності банків (особливо під час кризи);

– нормативи обов'язкового резервування та частота їх змін за певний період (підвищення у кризових періодах нормативу обов'язкового резервування забезпечує посилення захисних механізмів щодо банківських операцій);

– об'єкт резервування, яким можуть бути як загальна сума залучених коштів, так і окремі його складові (застосування диференційованого підходу дозволяє встановлювати розмір нормативу обов'язкового резервування залежно від терміну, валюти залучених коштів та категорії вкладника).

У цілому, можна відмітити, що у періоди фінансових криз, які періодично виникали у 1998, 2004, 2008–2009 рр., Національний банк України через посилення вимог до банків щодо формуван-

ня обов'язкових резервів, збільшення норми резервування, вилучення з покриття обов'язкових резервів певних активів (вкладень у державні цінні папери та готівки), зменшення періоду резервування забезпечував відносно стабільну основу для функціонування грошового ринку, зменшення тиску на національну валюту, стабільне функціонування банківської системи.

Враховуючи те, що резервні вимоги привносять деякі обмеження на функціонування банківської системи та з метою мінімізації викривлень, які вони можуть мати, вважаємо, що центральний банк у періоди кризи та особливо під час післякризового відновлення банківської діяльності повинен притримуватися декількох правил застосування обов'язкових резервів:

– норматив обов'язкового резервування повинен досягти мінімального рівню, необхідного для ефективної реалізації грошово-кредитної політики;

– резервні вимоги не доцільно застосовувати до міжбанківських депозитів з метою уникнення подвійного оподаткування та перешкоджання розвитку міжбанківського грошового ринку;

– обов'язкові резерви повинні рівномірно поширюватися на всі фінансово-кредитні установи;

– державні цінні папери не повинні розглядатися як частина резервів з метою уникнення падіння ефективності операцій на відкритому ринку.

Список літератури:

1. Про Національний банк України: Закон України: від 20.05.1999 р. № 679-XIV (зі змінами і доповненнями). – [Електронний ресурс]. – Режим доступу: <http://rada.gov.ua>.
2. Гребеник Н. Основні віхи у формуванні і проведенні грошово-кредитної (монетарної) політики в Україні / Н. Гребеник // Вісник НБУ. – 2010. – № 2. – С. 10–15.
3. Монетарна політика національного банку України: сучасний стан та перспективи змін / за ред. В. С. Стельмаха. – К. : ЦНД НБУ, УБС, 2006. – 404 с.
4. Офіційний сайт Національного банку України. – [Електронний ресурс]. – Режим доступу: <http://bank.gov.ua>.
5. Порядок формування банками обов'язкових резервів: Постанова Правління Національного банку України від 22.02.1994 р. № 34. – [Електронний ресурс]. – Режим доступу: <http://bank.gov.ua>.
6. Інструкція про порядок регулювання діяльності банків в Україні: Постанова Правління Національного банку України від 28.08.2001 р. № 368. – [Електронний ресурс]. – Режим доступу: <http://bank.gov.ua>.
7. Про деякі питання регулювання грошово-кредитного ринку: Постанова Правління НБУ від 19.06.2012 р. № 248. – [Електронний ресурс]. – Режим доступу: <http://bank.gov.ua>.

Манжос С. Б.

Полтавский национальный технический университет имени Юрия Кондратюка

ОБЯЗАТЕЛЬНЫЕ РЕЗЕРВНЫЕ ТРЕБОВАНИЯ КАК МОНЕТАРНЫЙ ИНСТРУМЕНТ АНТИКРИЗИСНОГО УПРАВЛЕНИЯ БАНКОВСКОЙ ДЕЯТЕЛЬНОСТЬЮ

Резюме

Исследованы особенности и ключевые параметры применения обязательных резервных требований, как инструмента монетарной политики. Проанализировано применение данного инструмента Национальным банком Украины. Обоснованы пути усовершенствования внутренних рычагов влияния этого инструмента на банковскую деятельность в кризисные периоды.

Ключевые слова: обязательные резервные требования, база резервирования, норма резервирования, период расчета резервов, антикризисное управление.

Manzhos S. B.

Poltava National Technical University named after Yuriy Kondratyuk

RESERVE REQUIREMENTS AS THE MONETARY TOOL OF ANTI-CRISIS MANAGEMENT OF BANKING ACTIVITY

Summary

The features and main parameters of the application reserve requirements as the tool of monetary policy. It analyzed the application of a this tool by the National bank of the Ukraine. Reasonable ways of the improving internal leverage this tool for banking activity in crisis periods

Key words: reserve requirements, reserve base, reserve ratio, period for calculating reserves, anti-crisis management.

УДК 336.77

Миськів Г. В.

Європейський університет, Львівська філія

ПРОБЛЕМИ ТА ЧИННИКИ ФОРМУВАННЯ КРЕДИТНОГО РИНКУ ВПРОДОВЖ ПЕРШОГО ДЕСЯТИЛІТТЯ НЕЗАЛЕЖНОСТІ УКРАЇНИ

У статті розглянуто проблеми формування кредитного ринку на початку незалежності України та чинники, що найбільше впливали на його розвиток та становлення. Автор визначила, що основні проблеми формування кредитного ринку породжувалися національною економічною системою. Відповідно, чинники, що мали найбільш вагомий вплив на розвиток кредитного ринку та його сегментів, були макроекономічними та нормативно-правовими.

Ключові слова: кредитний ринок, банківське кредитування, міжбанківський ринок, небанківські фінансово-кредитні установи, державні кредити.

Постановка проблеми. Становлення кредитного ринку України розпочалося разом із становленням незалежності України, якій у спадок від СРСР залишилась командно-адміністративна система управління економікою та кризовий стан народного господарства, характерними рисами якого були: загальне одержавлення, деформована структура виробництва зі значною мірою милітаризації, викривлення мотивації праці, соціальне утриманство, тощо. Саме в цей період почала формуватися вітчизняна економічна система, яка спонукала формування кредитного ринку як невід'ємної своєї складової.

Аналіз останніх досліджень і публікацій. У наукових дослідженнях вчені, зазвичай, акцентують увагу на історичних аспектах формування та розвитку лише певних сегментів кредитного ринку. Такі дослідження притаманні роботам С. В. Андроса, О. Ф. Андросова, О. Д. Вовчак, Н. І. Гребеник, І. І. Д'яконої, Г. Т. Карчевої, І. О. Лютого, М. І. Пшика, М. В. Римара, А. Р. Тушницького, А. В. Черпа тощо.

Однак, становлення у перші роки незалежності кредитного ринку, як структурованого та водночас цілісного елементу національної економіки, так і залишилося поза увагою науковців. А тому вважаємо актуальним дослідити історичні аспекти формування кредитного ринку та усіх його сегментів задля розуміння подальших тенденцій його розвитку у майбутньому.

Мета статті. Дослідити формування та розвиток кредитного ринку у 1991–2001 рр.; визначити основні проблеми, які супроводжували процес становлення та окреслити провідні чинники, які мали визначальний вплив на функціонування кредитного ринку у зазначений період.

Виклад основного матеріалу. Формування кредитного ринку України розпочалося із формування банківської системи держави та банківського кредитування як провідного сегменту кредитного ринку.

Відправною точкою розвитку кредитного ринку України стало прийняття Верховної Ради УРСР 20 березня 1991 р. Закону України «Про банки та банківську діяльність», за яким українська банківська система будувалася за принципом дворівневості та передбачала чітке розмежування сфер діяльності Національного банку України і комерційних банків. Закон послужив першим нормативно-правовим чинником, що спонукав подальший розвиток кредитного ринку на законодавчо регламентованих засадах.

Подальший розвиток банківської системи визначився перереєстрацією існуючих комерційних банків в Українській республіканській книзі ре-

єстрації банків та активною реєстрацією новостворених банків, яких станом на 01.01.92 р. налічувалося 73. Станом на 01.01.1993 р. в Україні працювали вже 139 комерційних банків, а на кінець 1993 р. – їх вже було 207 [11, с. 114]. Розпочався, так званий, бум по створенню «кишенькових» банків, підприємств або приватних осіб.

Інтенсивне зростання кількості банків призвело до зростання обсягів кредитування національної економіки. На кінець 1993 р. комерційними банками в економіку було спрямовано кредитів на суму 38 516 млрд крб., що перевищило обсяг 1992 р. у 15,8 раз [11, с. 114].

Однак процес становлення національного кредитного ринку відбувався на тлі складної економічної ситуації: у 1992 р. індекс інфляції перевищив 2100%, індекс оптових цін у виробництві збільшився, порівняно з 1991 р., у 25 разів. Спад виробництва і рівня життя у 1991–1992 рр. набув загрозливих масштабів: національний дохід 1991 р. знизився на 10%, а 1992 року – на 14% [13].

Значною мірою ці процеси були зумовлені додатковими надходженнями грошей в економіку через кредитну систему. Кредитні вкладення банків України за 1992 р. зросли у 27 разів, а емісія готівкових грошей порівняно з 1991 р. – у 47 разів [1].

Важкий стан економіки та недосконалість розвитку банківського кредитування, зумовили розвиток ринку державного та міжгосподарського кредитування, які безперешкодно реалізовувалися навіть за відсутності інфраструктури кредитного ринку.

Так, щороку в Державному бюджеті України планувалися кошти для надання кредитів юридичним та фізичним особам. Зокрема, у 1992 р. у Державному бюджеті України було закладено 10 000 млн крб. на надання державного кредиту, у 1993 р. – 108 565 млн крб., у 1995 р. – 700 000 млн крб., а у 1996 – 100 000 млн крб. [7].

Міжгосподарське кредитування, як один із сегментів кредитного ринку, проявилось у зростанні дебіторської заборгованості, яка станом на 01.01.1993 р. становила 1777,5 млрд крб., станом на 01.01.1994 р. – 99338,5 млрд крб., а на 01.01.1996 р. – 2225019,6 млрд крб., тобто за чотири роки її обсяг зріс у 1251 раз [11].

Водночас, 1992 р. вважається також рік започаткування міжбанківського кредитного ринку. Саме 31 березня 1992 р. НБУ здійснив першу кредитну емісію [2]. Загалом у 1992 р. НБУ надав комерційним банкам кредитів на загальну суму 670 млрд крб., із них на поповнення обігових коштів державних підприємств та організацій з їх подальшим віднесенням на внутрішній борг –

292 млрд крб., у тому числі 50 млрд крб. – для надання кредиту сільськогосподарським організаціям [1].

Основним недоліком міжбанківського кредитування того періоду були кредити НБУ за пільговою процентною ставкою, нижчою від рівня облікової ставки, і тим більше, нижчою від рівня інфляції, що істотно прискорювало процес знецінення грошей та розкручувало інфляційні процеси. Так, у 1993 р. середня облікова ставка, встановлена НБУ, дорівнювала 190% річних, а фактична ставка, за якою Національний банк видавав кредити, – 68,5% річних, за рівнем інфляції 10156% [4].

Поряд із розвитком банківського та міжбанківського сегментів кредитного ринку, відбувалися перші спроби налагодження функціонування такої інституційної складової небанківського кредитного ринку, як кредитні спілки.

У червні 1992 р. у Києві було засновано Всеукраїнський координаційний комітет для здійснення підготовчої роботи зі створення кредитних спілок в Україні, правовий статус яких було визначено Указом Президента України від 20 вересня 1993 р. «Про тимчасове положення кредитних спілок в Україні». Однак цей нормативний документ визначав діяльність кредитних спілок як громадських організацій, а не фінансово-кредитних установ. Права та можливості кредитування спілками були обмежені, а відносини щодо їх створення і діяльності регулювалися Законом України «Про об'єднання громадян».

Отож, разом із становленням національної економіки України, до 1993 р. були закладені основи функціонування усіх сегментів кредитного ринку: банківського, небанківського, міжбанківського, міжгосподарського та державного. Зважаючи на незалежність від наявної інституційної структури кредитного ринку, законодавчого регламентування та відповідно до економічних вимог часу, найбільш швидкими темпами розвивалися сегменти державного та міжгосподарського кредитування. Банківське та міжбанківське кредитування – були на стадії початкового становлення. А кредитні спілки функціонували як громадські організації, а не фінансові установи. Водночас це був важливий крок для подальшого розвитку та становлення повноцінного кредитного ринку.

Основними макроекономічними чинниками, що впливали на формування кредитного ринку у 1991–1993 рр., були:

1. глибока економічна криза, яка супроводжувалася гіперінфляцією (у понад 10 000% річних у 1992–1993 рр.), зниженням національного доходу у 1991 р. на 10%, а у 1992 р. – на 14%) та значним рівнем безробіття (352 тис. зареєстрованих безробітних у 1992 р.);

2. наявність в обігу рубля і купоно-карбованця (до 1992 р.), відсутність повноцінної національної валюти (до 1996 р. в обігу України були українські карбованці);

3. недосконала законодавча база регулювання кредитного ринку, яка обмежувалася Законом України «Про банки і банківську діяльність»;

4. слабка інституційна структура кредитного ринку – відсутність низки важливих органів для регулювання діяльності суб'єктів кредитного ринку;

5. відсутність на початку 90-х рр. приватної власності. В Україні на 1 січня 1990 р. 98% основних виробничих фондів належали державі. У 1992 р. через викуп трудовим колективом було передано лише 22 державних підприємства

з 1005, а 98% їх і надалі залишалися власністю держави [13];

6. мінімальний статутний капітал комерційних банків, що обмежував їх ліквідність (0,5 млн крб. – у 1992 р. та 15 млн крб. – у 1993 р.) [4].

У наступні роки (1994–1996 рр.) основним чинником розвитку кредитного ринку виступали монетарні заходи, проведені НБУ для врегулювання грошово-кредитного ринку з метою подолання гіперінфляції та економічного спаду у країні.

Активні дії НБУ посприяли тому, що вже у 1995 р. інфляція становила 282%, що було майже вдвічі менше, ніж у 1994 р., і у 36 разів менше від рівня інфляції 1993 р. [3]. Водночас із зменшенням темпів інфляції почалося масове банкрутство банків, що будували стратегію на зростанні цін. У період 1994–1996 рр. було ліквідовано 78 збанкрутілих банки, а 60 опинилися у стані прихованого банкрутства. Такі події внесли певні додаткові ускладнення у функціонування всієї банківської системи та кредитного ринку [5].

Таким чином, загальна кількість банків на кінець 1995 р. становила 230 з них – 2 державні банки, а 228 – комерційні. Обсяг кредитів, наданих комерційними банками в економіку України, становив на кінець 1995 р. 303427 млрд крб. та зріс у 124,6 раз до обсягу кредитів 1992 р. (2 435 млрд крб.) [11].

Зовнішньоекономічним чинником, який справив позитивний вплив на становлення банківської системи та кредитного ринку України, стало залучення іноземного капіталу у банківську сферу: із 1994 р. на фінансово-кредитному ринку України почали працювати 12 банків з іноземним капіталом та їх представництва. Це розпочало процес інтеграції кредитного ринку України у міжнародний фінансово-економічний простір.

Вересень 1996 р. став ключовим у розвитку вітчизняної економіки та її фінансово-кредитної сфери – в обіг було введено національну грошову одиницю – гривню. Грошова реформа перетворила гроші у важливий стимулюючий чинник економічного і соціального розвитку, що значною мірою посприяло і розвитку кредитного ринку.

Проведений аналіз розвитку національної економіки за період 1996–1997 рр. засвідчив, що період стабілізації вітчизняної грошово-кредитної системи держави, який характеризувався спадом інфляції (1996 р. – 40%, у 1997 р. – 10%) та зниженням облікової ставки (1996 р. – 40%, 1997 р. – 35%) [10] позитивно відобразився і на розвитку кредитного ринку. Так, у 1996 р. обсяг кредитів, виданих комерційними банками України становив 5457 млн грн, у тому числі, у національній валюті – 4103 млн грн, а в іноземній валюті – 1354 млн грн Темп приросту наданих кредитів у 1996 р. до 1995 р становив 133,8% [12]. Національним банком України у 1996 р. було надано кредитів на міжбанківському ринку на суму 5805 млн грн, що склало 132,1% від обсягу 1995 р. [12].

Загалом період з 1991 по 1996 рр. можна розглядати як трансформаційно-підготовчий для становлення структури національної економічної системи, загалом, та кредитного ринку, зокрема. Трансформація цього періоду проявилася у зміні грошової системи, грошової одиниці, перереєстрації банків тощо. Підготовчі процеси формування кредитного ринку полягали у розробці первинної законодавчої бази, створенні НБУ, впровадженні у практику міжбанківських розрахунків, подоланні гіперінфляції, вдосконаленні інструментів регу-

лювання банківської системи, підготовці фахівців для роботи в нових умовах, закладенні основ для розвитку кредитної кооперації тощо.

У період 1997–1998 рр., на які припала перша фінансова криза розвитку, усі позитивні тенденції розвитку кредитного ринку, були знівельовані, а системі кредитування було завдано значного руйнівного впливу.

Аналіз наслідків фінансово-економічної кризи 1997–1998 рр., дав змогу виокремити низку макроекономічних чинників, що впливали на розвиток кредитного ринку, а саме:

- кризовий стан в економіці, що супроводжувався спадом ВВП та зростанням безробіття;
- девальвація національної валюти (до 80% на рік) та зростання індексу інфляції (120% на рік) [3];
- підвищення облікової ставки НБУ (до 60% на кінець 1998 р., проти 35% – на кінець 1997 р.) [10];
- значний дефіцит державного бюджету – 5 751 221 тис. грн у 1997 р., або 5,7% ВВП та 21% від видатків Державного бюджету України на 1997 р. [8];
- зниження довіри населення до банків;
- скорочення валютних резервів, які використовувались для підтримки національної валюти та не виважена грошово-кредитна політика [9].

Подолання фінансової кризи ознаменувало перехід до нового тисячоліття та нового етапу розвитку кредитного ринку, визначальним чинником якого стало стабільне економічне зростання економіки країни починаючи з 2000 р. про що свідчило щорічне зростання ВВП у середньому на 8,3%.

Проведений аналіз розвитку сегментів кредитного ринку показав, що найбільші темпи зростання показників були притаманні ринку банківських кредитів, що спонукало до зростання ринки міжбанківських та небанківських кредитів.

Зростання банківського кредитування було зумовлено зростанням обсягів депозитів юридичних та фізичних осіб після 1999 р. Так, депозити фізичних осіб в комерційних банках станом на початок 2002 р. зросли більш як на 70%. Середня сума депозитів фізичних осіб зросла від 806 грн до 2800 грн (тобто з 152 доларів США до 528 доларів США) [6].

Активне зростання економіки та ресурсної бази банків посприяли тому, що саме із 2000 р. почався активний щорічний приріст надання кредитів комерційними банками в економіку України, який вже у 2000 р. становив 161,7% до попереднього року при обсягу наданих за рік кредитів – 19 244 млн грн [12].

Якісне зростання показників діяльності банків на кредитному ринку підкріплювалося і кількісними показниками. Так, на початку 2000 р. на ринку працювало 203 банків, проти 164 – у 1999 р., переважна більшість з яких були акціонерними товариствами (85,2%) [12].

Свідченням позитивних зрушень у банківському секторі стало збільшення в Україні комерційних банків з іноземним капіталом: у 2000 р. вже працювало 30 банків з іноземним капіталом, у тому числі 8 банків із 100% іноземним капіталом [6].

Позитивний вплив на розвиток міжбанківського кредитного ринку у 2001 р. мало впровадження кредитів овернайт замість ломбардних кредитів та впровадження НБУ обов'язкових резервів з активних операцій банків Постановою НБУ N 484 від 15.12.2000 р. «Про затвердження Положення про механізми рефінансування комерційних банків України». Натомість, гальмуючим чинником виступили правові та податкові невизначеності, які заважали розвитку стандартизованого міжбанківського ринку репо-операцій, що обмежувало діяльність на міжбанківському ринку, переважно, лише кредитуванням під заставу.

Загальний обсяг кредитів, виданих НБУ у національній валюті, станом на 01.01.2001 р., становив 3588 млн грн, а в іноземній валюті – 7306 млн грн [12].

На початку 2000-х рр. особливий вплив на розвиток кредитного ринку України справили нормативно-правові чинники – законодавчі акти, що регламентували діяльність ринку небанківських фінансових установ.

Так, у 2001 р. Верховна Рада України прийняла закони:

- «Про інститути спільного інвестування (пайові та корпоративні інвестиційні фонди)» (№ 2299 від 15 березня 2001 р.);
- «Про фінансові послуги та державне регулювання ринків фінансових послуг» (№ 2664 від 12 липня 2001 р.);
- «Про кредитні спілки» (№ 2908 від 20 грудня 2001 р.), тощо.

Урядом була схвалена Концепція розвитку ринку небанківських послуг, яка загалом дала змогу комплексно підійти до розв'язання важливих проблем функціонування небанківських фінансових установ.

Саме закладення законодавчих засад, створення та діяльності небанківських фінансових установ стало визначальним для розвитку повноцінного кредитного ринку України: до набрання чинності Законом України «Про фінансові послуги та державне регулювання ринків фінансових послуг» сектор небанківських фінансових установ фактично не контролювався державою.

Висновки і пропозиції. Таким чином, вже на початок 2002 р. в Україні сформувалися та повноцінно функціонували усі сегменти кредитного ринку. Впродовж дослідженого десятиліття, основні проблеми становлення та функціонування кредитного ринку породжувалися національною економічною системою, яка також проходила адаптаційно-перехідний період становлення в нових умовах функціонування. Відповідно, основні чинники, що мали найбільш вагомий вплив на розвиток кредитного ринку та його сегментів, також були макроекономічні: рівень інфляції, рівень безробіття, обсяг ВВП та національного доходу, дефіцит Державного бюджету тощо. Лише у 2001 р. провідними чинниками формування кредитного ринку, а саме – ринку небанківського кредитування стали нормативно-правові чинники – сукупність законів, що регламентували діяльність небанківських фінансових установ в Україні.

Список літератури:

1. Гребеник Н. І. Основні віхи у формуванні та проведенні грошово-кредитної (монетарної) політики. Стаття перша. Становлення монетарної політики в незалежній Україні / Н. І. Гребеник // Вісник НБУ. – 2007. – № 5. – С. 12–22.
2. Гребеник Н. Основні віхи у формуванні та проведенні грошово-кредитної (монетарної) політики в Україні. Стаття третя. Шляхи вдосконалення політики рефінансування Національним банком України / Н. І. Гребеник // Вісник НБУ. – 2010. – № 10. – С. 3–18.

3. Зведена таблиця індексів інфляції 1991–2014 рр. [Електронний ресурс]. – Режим доступу: http://search.ligazakon.ua/l_doc2.nsf/link1/SH000042.html
4. Національний банк України. Офіційний сайт. [Електронний ресурс]. – Режим доступу: www.bank.gov.ua
5. Основні етапи становлення сучасної банківської системи України. [Електронний ресурс]. – Режим доступу: <http://sites.google.com/site/igroupteamsite/bankivske-pravo-ukraieni/osnovni-etapi-stanovlenna-sucasnoie-bankivskoie-sistemi-ukraieni>
6. Основні показники діяльності банків України. Дані НБУ. [Електронний ресурс]. – Режим доступу: http://www.bank.gov.ua/control/uk/publish/article?art_id=36807
7. Про Державний бюджет на 1992 (1993, 1994, 1995, 1996) рік: Закон України. [Електронний ресурс]. – Режим доступу: [zakon.rada.gov.ua/laws](http://zakon.rada.gov.ua/laws/show/404/97-%D0%B2%D1%80)
8. Про Державний бюджет на 1997 р.: Закон України [Електронний ресурс]. – Режим доступу: <http://zakon4.rada.gov.ua/laws/show/404/97-%D0%B2%D1%80>
9. Римар М. В. Банківська система України: процес становлення і проблеми розвитку / М. В. Римар, А. Р. Тушницький // Проблеми економіки та управління: зб. наук. праць; відпов. ред. Й. М. Петрович. – Львів: Видавництво Національного університету «Львівська політехніка», 2010. – С. 47–51.
10. Розмір облікової ставки Національного банку України у 1994–2014 рр. [Електронний ресурс]. – Режим доступу: http://search.ligazakon.ua/l_doc2.nsf/link1/SSU001.html
11. Статистичний щорічник України за 1995 р. Державний комітет статистики України. Київ: ТОВ «Видавництво «Консультант», 1996. – 572 с.
12. Статистичний щорічник України за 2000 р. Державний комітет статистики України. – Київ: ТОВ «Август Трейд», 2001. – 558 с.
13. Тимочко Н. О. Економічна історія / Н. О. Тимочко, О. А. Пучко, Л. М. Рудомьоткіна та ін. – Київ: КНЕУ, 2000. – 268 с.

Мыскив Г. В.

Европейский университет, Львовский филиал

ПРОБЛЕМЫ И ФАКТОРЫ ФОРМИРОВАНИЯ КРЕДИТНОГО РЫНКА В ТЕЧЕНИЕ ПЕРВОГО ДЕСЯТИЛЕТИЯ НЕЗАВИСИМОСТИ УКРАИНЫ

Резюме

В статье рассмотрены проблемы формирования кредитного рынка в начале независимости Украины и факторы наибольшего влияния на его развитие. Автор определила, что основные проблемы формирования кредитного рынка порождались национальной экономической системой. Соответственно, факторы, имевшие наиболее весомое влияние на развитие кредитного рынка Украины и его сегментов, были макроэкономическими и нормативно-правовыми.

Ключевые слова: кредитный рынок, банковское кредитование, межбанковский рынок, небанковские финансово-кредитные учреждения, государственные кредиты.

Myaskiv G. V.

European University, Lviv Branch

PROBLEMS AND CREDIT MARKET FACTORS OF FORMATION DURING THE FIRST DECADE OF UKRAINES INDEPENDENCE

Summary

The article deals with the problem of forming credit market at the beginning of the independence of Ukraine and the factors that most influenced its growth and development. The author has identified that the main problems of forming credit market were engendered by the national economic system. Accordingly, the factors that had the most important influence on the development of credit market and its segments were macroeconomic and regulatory.

Key words: credit markets, bank lending, interbank market, non-banking financial and credit institutions, government credits.

УДК 334.7:351

Нагорна О. В.

Київський національний економічний університет імені Вадима Гетьмана

СУТНІСТЬ ТА РОЛЬ ДЕРЖАВНО-ПРИВАТНОГО ПАРТНЕРСТВА
ЯК ФОРМИ ВЗАЄМОДІЇ ДЕРЖАВИ ТА БІЗНЕСУ

У статті обґрунтовано теоретичні аспекти державно-приватного партнерства як форми взаємодії держави та бізнесу. З'ясовано його соціально-економічну сутність та роль, а також визначено специфічні особливості державно-приватного партнерства. Досліджено основні причини гальмування розвитку державно-приватного партнерства в Україні.

Ключові слова: державно-приватне партнерство, договірні відносини, проект, бізнес-моделі, фінансові ресурси.

Постановка проблеми. Феномен державно-приватного партнерства виник в Україні нещодавно, але інтерес до нього з кожним роком лише збільшується. Вважається, що державно-приватне партнерство в його сучасному розумінні виникло на початку 90-х років минулого століття у Великобританії. На той момент на зміну традиційній співпраці держави з приватним бізнесом як підрядником запроваджується модель, що отримала назву «приватна фінансова ініціатива», за якої держава лише замовляла, однак не оплачувала бізнесу спорудження тих чи інших інфраструктурних об'єктів.

Державно-приватне партнерство активно застосовується в міжнародній практиці, однак лише віднедавна почали впроваджуватися в Україні. Першим кроком до визначення основних положень здійснення державно-приватного партнерства в Україні є прийняття 01.07.2010 р. та введення в дію 31.10.2010 р. Закону України «Про державно-приватне партнерство».

Аналіз останніх наукових досліджень та публікацій. Дослідженню різних аспектів теорії та особливостей взаємодії держави та приватного бізнесу присвятили праці відомі українські та зарубіжні вчені: В. Г. Варнавський, М. В. Вілісов, І. В. Запатріна, І. В. Тараненко, П. І. Надолішній, К. В. Павлюк, С. М. Павлюк, Н. В. Піроженко, О. М. Полякова. Разом з тим ряд питань даної

наукової проблеми залишаються недостатньо розкритими, спостерігається неоднозначність тлумачення термінів і понять, не існує єдиного підходу до основних складових елементів, форм та принципів реалізації державно-приватного партнерства. Потребують подальшого дослідження особливості застосування та ефективність від реалізації державно-приватного партнерства для суспільства, держави та суб'єктів господарювання.

Важливість дослідження питань, пов'язаних із співпрацею держави та бізнесу, недостатній рівень наукової розробленості цієї проблеми, її наукова і практична значущість визначили мету дослідження.

Виклад основного матеріалу. Загалом, можна констатувати про вельми складну економіко-правову та організаційну природу державно-приватного партнерства (далі – ДПП). Так, за своїм змістом ДПП це досить складне, багатогранне, різновекторне поняття. Розбіжності поглядів у трактуванні сутності даного поняття пов'язані, в першу чергу, з вихідними положеннями розуміння форми, змісту, юридичного та його економічного призначення. Найбільш загальні підходи до визначення поняття «державно-приватне партнерство» зведені у таблиці 1.

Загалом, протягом останніх десятиліть у багатьох країнах світу в контексті так званої «гло-

Таблиця 1

Підходи до дефініції «державно-приватне партнерство»*

Автор, джерело	Дефініції
С. Грищенко [1, с. 6]	Партнерство державного та приватного сектору визначається як форма співпраці між державними органами влади та світом бізнесу, що має на меті забезпечити фінансування, будівництво, відновлення, управління або утримання інфраструктури чи надання суспільних послуг.
І.А. Брайловський [2, с. 32]	ДПП – державно-приватне партнерство – це система взаємовигідного економічного співробітництва державного і приватного секторів економіки, з можливістю залучення третіх осіб, заснованих на прагнучій до максимальної ефективності реалізації економічних потреб та інтересів сторін в умовах обмеженості ресурсів окремо взятої сторони та можливості їх ефективного використання, певним чином організаційно-юридично оформлених.
М.В. Вілісов [3, с. 15]	Державно-приватне партнерство – це правовий механізм узгодження інтересів та забезпечення рівних можливостей держави та бізнесу в рамках реалізації економічних проектів, спрямованих на досягнення цілей і завдань державного управління
О.М. Полякова [4]	ДПП характеризує як суспільний інститут, що включає в себе сукупність формальних і неформальних правил, у рамках яких з метою задоволення потреб суспільства здійснюється спільна діяльність державних органів влади і приватного сектора на основі набору альтернатив поведіння
К.В. Павлюк, С.М. Павлюк [5]	Державно-приватне партнерство – це суспільно-приватне партнерство, визначаючи його як конструктивне співробітництво держави, суб'єктів підприємницької діяльності і громадянських інститутів в економічній, політичній, соціальній, гуманітарній та інших сферах суспільної діяльності для реалізації суспільно значимих проектів на засадах пріоритетності інтересів держави, її політичної підтримки, консолідації ресурсів сторін, ефективного розподілу ризиків між ними, рівноправності і прозорості відносин для забезпечення поступального розвитку суспільства.
В.Г. Варнавський [6, с. 33]	Взаємодія держави та приватного сектору являє собою стратегічний альянс між державою та бізнесом у цілях реалізації конче важливих проектів: від базових галузей промисловості до надання суспільних послуг. ДПП як альтернативний чи додатковий спосіб інвестування або управління інфраструктурою, так як у державно-приватному партнерстві оптимальним чином поєднується приватний капітал у широкому сенсі та державне регулювання
М.О. Циганкова [7, с. 108]	Механізму державно-приватного партнерства є унікальний, який дозволяє реалізовувати інвестиційні проекти без використання фінансових пільг.

*Складено автором самостійно

бальної революції в державному секторі» (Доналд Кеттл) відбуваються суттєві інституціональні зміни у тих сферах, які раніше завжди перебували в державній власності і в її управлінні [8]. Зокрема, це стосується електроенергетики, автодорожнього та залізничного транспортів, комунального господарства, морських і річкових портів, аеропортів, магістральних трубопроводів, а також об'єктів соціальної інфраструктури. Уряди надають в довго- та середньострокове користування приватним компаніям об'єкти стратегічно важливих галузей, залишаючи за собою право регулювання і контролю за їхньою діяльністю.

ДПП у закордонній практиці трактується у двох аспектах: по-перше, як система відносин держави й бізнесу, що широко використовується як інструмент економічного й соціального розвитку на міжнародних, національних, регіональних, місцевих рівнях; по-друге, як конкретні проекти, реалізовані спільно державними органами й приватними компаніями на базі об'єктів державної й муніципальної власності [6, с. 12].

Світова практика використання різних моделей партнерства держави і бізнесу обумовлена необхідністю реалізації національних, стратегічних та великих програм і проектів, пріоритетного соціально-економічного та стратегічного значення; недостатністю державних коштів для забезпечення їх розширеного відтворення; високою ризиковістю інвестування в капіталомісткі об'єкти при відсутності гарантій держави.

Взаємодія держави та приватного сектору являє собою стратегічний альянс між державою та бізнесом у цілях реалізації конче важливих проектів: від базових галузей промисловості до надання суспільних послуг. Нині очільники різних країн світу розглядають державно-приватне партнерство як альтернативний чи додатковий спосіб інвестування або управління інфраструктурою, так як у державно-приватному партнерстві оптимальним чином поєднується приватний капітал у широкому сенсі (фінансовий, трудовий, інтелектуальний, земельний та інше) та державне регулювання [9, с. 34].

На наш погляд, система партнерських відносин держави та приватного сектору – це головний елемент функціонування ринкової економіки. Необхідність створення її базована на двох постулатах ліберальної концепції розвитку: відповідність між формуванням інститутів приватної власності



Рис. 1. Засади ефективної співпраці державного та приватного секторів

*Складено автором самостійно

та процесом прискорення економічного розвитку, високої продуктивності й ефективності економіки, ґрунтованої на приватній власності порівняно з господарством, ґрунтованим на державній власності та прямому державному управлінні.

У зв'язку з цим цікавою є ілюстрація схеми співпраці, структура якої передбачає спільну роботу державного та приватного секторів задля досягнення спільної мети, що зображено на рис. 1.

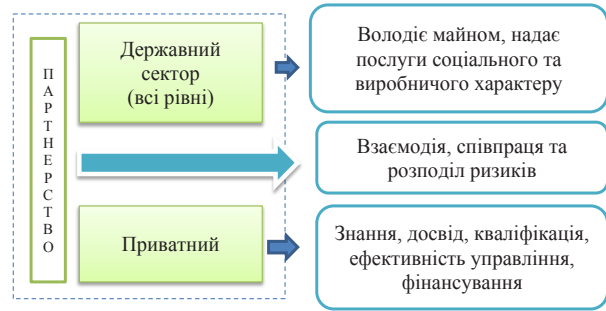
Одночасно у контексті такого загального розуміння важливо звернути увагу і на джерела фінансування ДПП, що формуються за рахунок: 1) фінансові ресурси приватного партнера; 2) кошти державного та місцевого бюджетів; 3) фінансові ресурси запозичені в установленому порядку; 4) інші фінансові ресурси.

Необхідно відзначити, що ефективність від реалізації державно-приватного партнерства для суспільства, держави та суб'єктів господарювання визначається певними перевагами, які визначені у таблиці 2.

У світовій та вітчизняній практиці до державно-приватного партнерства відносять кілька бізнес-моделей. При цьому під моделлю державно-приватного партнерства ми розуміємо правове підґрунтя реалізації конкретного типу державно-приватного партнерства. Форми, в яких реалізується державно-приватне партнерство, різняться за рівнем відповідальності, яку держава чи приватний сектор беруть на себе за експлуатацію і технічне обслуговування, капітальні вкладення й фінансування, комерційний ризик і тривалість співпраці, і тим, кому належать активи.

Таблиця 2

Переваги використання державно-приватного партнерства*

Переваги держави як учасника ДПП	Формування спільних інвестиційних ресурсів державного та приватного капіталів. Заміна значних за обсягом попередніх капіталовкладень виплатою щорічних бюджетних внесків для оплати інфраструктури (розподіл фінансового навантаження на державний бюджет у часі). Запозичення у приватного сектора кращих практик управління власністю та оптимізація структури управління. Більш швидка реалізація інвестиційних проектів за рахунок залучення коштів приватного інвестора. Партнерство сприяє розвитку інститутів ринку, приватної власності, приватної ініціативи.
Переваги суб'єкта господарювання від участі у ДПП проектах	Доступ до закритих сфер економіки (транспортна інфраструктура, енергетика, зв'язок, житлово-комунальне господарство). Розширення можливостей для отримання кредитів під проект від вітчизняних та іноземних фінансових установ на основі державних гарантій. Сприяння взаємодії бізнесу з органами влади (у т.ч. з питань отримання ліцензій, дозволів, висновків наглядових органів і т.п.) за рахунок участі у проекті. Підвищення статусу проекту за рахунок участі у ньому держави.
Переваги для суспільства від проектів ДПП	Формування середовища довіри і відкритості як передумови розвитку громадянського суспільства. Нарощування потенціалу впливу підприємств на формування людського капіталу на регіональному та національному рівнях. Поліпшення якості соціальних послуг населенню. Формування позитивних економічних екстерналій внаслідок розвитку інфраструктури та стимулювання інновацій. Відповідність створених об'єктів вимогам санітарно-гігієнічних, радіаційних, екологічних, архітектурних та інших норм.

*Складено автором на основі [9]

Основними формами державно-приватного партнерства в залежності від участі держави є: контракти на виконання робіт, контакти на управління (аутсорсинг), лізинг (оренда) та концесія.

Сьогодні в Україні співпраця держави та приватного капіталу доволі поширена і здійснюється за допомогою укладання ефективних угод, а саме: BOT, BTO, BLT, BOO, BOOT, DBFO.

Як соціальний інститут державно-приватне партнерство формується та функціонує відповідно до сукупності сформульованих сучасними соціальними, фінансовими та економічними теоріями принципів з подальшою відповідною їх конкретизацією. Отже, загальними принципами співпраці слід вважати такі:

- координація взаємодії цілей держави та приватного сектору – держава має створювати умови та знаходити шляхи ефективної координації їх;
- структуризація взаємовідносин та координація діяльності учасників інвестиційного процесу (спільна участь у процесах прийняття рішень);
- інвестування та регулювання

(активна участь обох партнерів у процесах прийняття рішень та регулювання інвестиційної діяльності).

Наукову основу пізнання особливостей державно-приватного партнерства становить його розуміння як складної динамічної системи, яка включає низку елементів, що схематично зображені на рис. 2.

Для розуміння ролі державно-приватного партнерства винятково важливим є пізнання та врахування основних причин гальмування розвитку ДПП в Україні. Таким чином, постає завдання переглянути ті перепони, що блокують вирішення поставлених завдань та впровадити такі, що відповідають розробці і впровадженню прогресивних змін. Отже, виділяють такі проблеми розвитку ДПП:

- недосконала регуляторна політика (оподаткування, тарифи, дозвільна система, контролюючі органи, непрозорість тощо);
- надмірне регулювання здійснення ДПП з боку публічної влади;
- відсутність відповідної інституційної інфраструктури (підготовка, відбір, моніторинг ДПП);
- недостатній професіоналізм публічної влади (система державної підтримки, критерії відбору проектів, оцінка пропозицій, нерозвиненість механізмів і договірної бази тощо);
- політична нестабільність, відсутність правонаступництва;
- негативне відношення публічної влади та населення до приватного сектору та його участі у інфраструктурних проектах.

Виходячи з вищевикладеного, у контексті розв'язання існуючих проблем, необхідно окреслити шляхи вдосконалення реалізації проектів ДПП, що, зокрема, дасть можливість посилити вплив на умови виникнення позитивних тенденцій в економічному розвитку держави. Отже, ключовими факторами розвитку ДПП є: інституціаліза-



Рис. 2. Структурна побудова державно-приватного партнерства

*Складено автором самостійно

ція ринку ДПП; системна робота з удосконалення законодавства; створення комісії з професійного регулювання; партнерство з наукою; створення сприятливих умов ведення підприємницької діяльності в рамках проектів ДПП; запровадження недискримінаційних прозорих процедур; створення ефективних механізмів державної підтримки ДПП.

Водночас варто зазначити, що позитивний досвід партнерства органів влади та приватного сектору певною мірою набуває дедалі більшої значимості в українській практиці. Згідно з даними Мінекономрозвитку, в Україні на кінець 2013 року в рамках державно-приватного партнерства реалізуються 160 проектів (71 проект стосується водопостачання (44% від укладених угод), 32 – виробництва, транспортування та постачання теплом, 16 проектів – будівництва та експлуатації транспортної інфраструктури (у тому числі морських і річкових портів), 9 проектів реалізуються у сфері туризму, відпочинку, рекреації, культури та спорту, ще 8 – у галузі геологорозвідки і видобутку корисних копалин, 7 проектів спрямовані на переробку відходів, по 3 проекти реалізуються у сферах охорони здоров'я та енергетики).

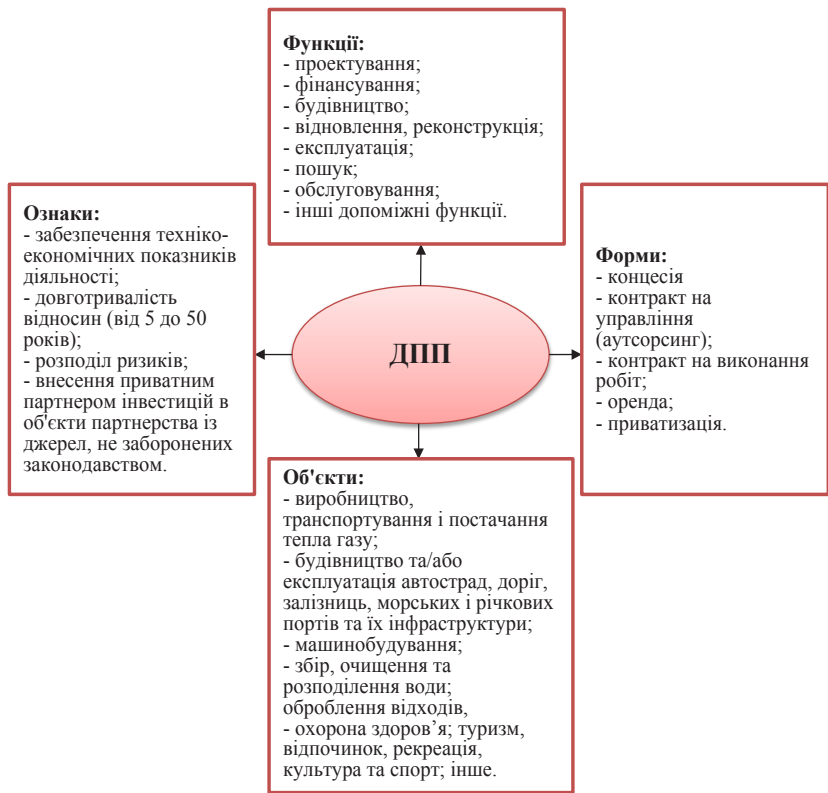
Загалом, партнерство держави і приватного капіталу в різних галузях господарства відбувається за участі чотирьох сторін: централізовані фінансові ресурси держави, місцеві органи влади, приватна компанія та підприємства (організації).

Висновки. При формуванні партнерських відносин між державою та приватним бізнесом в повній мірі слід врахувати зарубіжний досвід реалізації проектів та акумулювати найкращі винаходи та відкриття у теорії і практиці господарювання, ефективні методи, форми, інструменти, процедури та програми використання ДПП, узагальнити оптимальні методи подолання негативних тенденцій та явищ у державно-приватному партнерстві.

Список літератури:

1. Грищенко С. Підготовка та реалізація проектів публічно-приватного партнерства : практичний посібник для органів місцевої влади та бізнесу / С. Грищенко. – К., ФОП Москаленко О.М., 2011. – 140 с.
2. Брайловський І.А. Економічний зміст категорії «Державно-приватне партнерство» : матеріали Міжнародної науково-практичної конференції, присвяченої пам'яті проф. Балацького О. Ф. (м. Суми, 24-26 квітня 2013 р.) : у 4 т. / за заг. ред. О. В. Прокопенко. – Суми : Сумський державний університет, 2013. – Т. 1. – С. 30-32.
3. Вилисов М. В. Государственно-частное партнерство: политико-правовой аспект / М. В. Вилисов // Власть. – 2006. – № 7. – С. 12-17.
4. Полякова О.М. Державно-приватне партнерство в Україні: проблеми становлення // Коммунальное хозяйство городов : науч.-техн. сб. Вып. 87. – К. : Техніка, 2009. – С. 317-322.
5. Павлюк К.В., Павлюк С.М. Сутність та роль державно-приватного партнерства в соціально-економічному розвитку держави / К.В. Павлюк, С.М. Павлюк // Наукові праці КНТУ: Економічні науки, 2010, вип. 17.
6. Варнавский В.Г. Государственно-частное партнерство в России: проблемы становления / В.Г. Варнавский // Отечественные записки. – 2004. – № 6. – С. 33-36.
7. Циганкова М. О. Ідентифікація інвестиційного партнерства держави та бізнесу / М. О. Циганкова // Економіка і прогнозування. – 2006. – № 2. – С. 101-116. (108)
8. Надолішній П.І., Піроженко Н.В. Публічно-приватне партнерство в Україні: теоретико-методологічні засади і умови інституціоналізації [Електронний ресурс]. – Режим доступу : http://www.nbuv.gov.ua/e-journals/tppd/2012_10/zmist/R_1/02%20Nadolishni.pdf.
9. Тараненко І. В. Державно-приватне партнерство в інноваційній сфері: світовий досвід та перспективи розвитку в Україні / І. В. Тараненко // Бюлетень Міжнародного Нобелівського економічного форуму. – 2011. – № 1(4). – С. 376-386.
10. Захарченко П. В., Сосновський А. О., Гавриш О. М., Ушацький С. А. Проекти в галузі інфраструктури: партнерство державного та приватного секторів : підручник. – К. : СПД Павленко, 2009. – 256 с.

Нагорная О. В.

Киевский национальный экономический университет имени Вадима Гетьмана

**СУЩНОСТЬ И РОЛЬ ГОСУДАРСТВЕННО-ЧАСТНОГО ПАРТНЕРСТВА
КАК ФОРМЫ ВЗАИМОДЕЙСТВИЯ ГОСУДАРСТВА И БИЗНЕСА**

Резюме

В статье обоснованы теоретические аспекты государственно-частного партнерства как формы взаимодействия государства и бизнеса. Выявлены социально-экономическая сущность и роль, а также определены специфические особенности государственно-частного партнерства. Исследованы основные причины торможения развития государственно-частного партнерства в Украине.

Ключевые слова: государственно-частное партнерство, договорные отношения, проект, бизнес-модели, финансовые ресурсы.

Nagorna O. V.

Kyiv National Economic University named after Vadym Hetman

**ESSENCE AND ROLE OF PUBLIC-PRIVATE PARTNERSHIP AS FORMS
OF INTERACTION OF THE STATE AND BUSINESS**

Summary

In this article theoretical aspects of public-private partnership as a form of interaction of the state and business are grounded. its social-economic essence and role are found and specific features of public-private partnership are determined. A principal reasons of braking of development of public-private partnership are investigational in Ukraine.

Key words: public-private partnership, contract relations, project, business models, financial resources.

УДК 369.068(477)

Новосад Я. С.

Львівська державна фінансова академія

ПРОБЛЕМИ ВПРОВАДЖЕННЯ ОBOB'ЯЗКОВОГО МЕДИЧНОГО СТРАХУВАННЯ В УКРАЇНІ

У статті висвітлено основні причини інертності запровадження обов'язкового медичного страхування в Україні. Проаналізовано основні проблеми фінансування системи охорони здоров'я. Розглянуто законодавчу базу стосовно запровадження системи обов'язкового медичного страхування. Визначено низку потрібних заходів щодо реалізації обов'язкового медичного страхування в Україні.

Ключові слова: соціальне медичне страхування, медична допомога, медичні послуги, система охорони здоров'я, медичне обслуговування, медична карта.

Постановка проблеми. З набуттям незалежності, в нашій країні почалася низка перетворень у політичній, економічній, соціальній сферах. Перехід до ринкової системи зумовив необхідність реформування та адаптації всіх сфер діяльності до нових умов функціонування.

Процеси реформування повинні торкнутися всіх соціально-значимих сфер, у тому числі і в такій, як галузь охорони здоров'я, незадовільний стан роботи якої, свідчить про необхідність зміни діючого механізму фінансування на більш ефективний в розрізі ринкових перетворень.

Одним з варіантів вирішення даної проблеми та покращення стану фінансового забезпечення вітчизняних медичних закладів є перехід до медичного страхування.

Аналіз останніх досліджень і публікацій. Теоретичні та практичні аспекти організації та функціонування медичного страхування знайшли своє відображення у працях як зарубіжних учених та практиків страхового бізнесу А. Аткинсона, Дж. Бріттейна, Е. Берковіца, В. Грішіна, Е. Кагаловської, А. Кудрявцева, В. Семьонова та ін., так і вітчизняних науковців Л. Баранника, С. Бортнік, О. Городиловської, Т. Коропецької, С. Котової, Т. Стецюк та ін. Разом з тим, питання медичного страхування є надзвичайно різноманітним і багатоплановим, та потребує додаткового дослідження і пошуку шляхів вирішення проблем.

Виділення не вирішених раніше частин загальної проблеми. Вирішення проблем переведення галузі охорони здоров'я на страхові засади потребує подальшого дослідження, оскільки необхідно визначити його місце в системі соціального захисту, поглибити обґрунтування основних принципів його побудови і функціонування та опрацювати методичні і організаційні засади медичного страхування, які б відповідали новим економічним реаліям [1]. Тому, метою даної статті є вивчення основних проблем впровадження медичного страхування в Україні та визначення його ролі в умовах погіршення економічного та соціального життя країни.

Виклад основного матеріалу. У Програмі економічних реформ на 2010–2014 рр. «Заможне суспільство, конкурентоспроможна економіка, ефективна держава» закладено основи розбудови якісної нової системи охорони здоров'я.

Головною метою реформи є побудова такої моделі охорони здоров'я, яка забезпечувала б рівний і справедливий доступ усіх членів суспільства до необхідних медичних послуг, високу якість та економічність цих послуг при збереженні соціально прийнятної обсягу державних гарантій [2]. Однак найважливішим завданням, на сучасному етапі реформування системи охорони здоров'я, є підготовка умов для переходу до страхової чи бю-

джетно-страхової моделі обов'язкового медичного страхування (далі – ОМС). Протягом цього етапу треба вирішити, як побудувати модель медичного страхування. Чи це буде регресивна модель, коли різноманітність програм і послуг залежить від страхового платежу, тобто якості і обсягу послуг залежать від доходів, які є у конкретної людини, і того, скільки вона може витратити на підтримку свого здоров'я; чи модель із солідарним фінансуванням, коли багаті платять більше від бідних. При цьому реалізуються прості механізми регулювання і зберігається принцип справедливості. Для того, щоб зробити цей непростий вибір, необхідно здійснити ще ряд попередніх заходів:

- визначити модель медичного страхування, яка б дала поштовх до реалізації запровадження загальнообов'язкового медичного страхування та його законодавчого закріплення;

- проаналізувати фінансову готовність деяких суб'єктів медичного страхування, зокрема роботодавців та найманих працівників до збільшення навантаження на фонд оплати праці;

- законодавчо закріпити процес впровадження та реалізації загальнообов'язкового медичного страхування, а саме:

- законодавчо врегулювати коло платників страхових внесків, бази для їх нарахування, порядок збирання страхових внесків, їх величину, облік і розподіл, а також фінансову участь застрахованих осіб у формуванні страхового фонду [3];

- здійснити низку заходів щодо оптимізації мережі лікувальних закладів з метою уникнення необґрунтованих витрат на утримання надлишкових приміщень та персоналу;

- розробити та затвердити електронну медичну картку;

- встановити ціни медичних послуг, які відповідають лікуванню відповідно до стандартів;

- визначити систему та джерела фінансування витрат на медичну допомогу;

- встановити порядок укладання договорів між тими, хто надає медичні послуги, і тими, хто фінансуватиме надання цих послуг;

- визначити юридично-господарський статус для ряду установ медичної галузі на кожному рівні надання допомоги, в тому числі і Фонду медичного страхування України;

- визначити порядок проведення остаточних розрахунків з медичними установами тощо;

- встановити повний контроль з боку держави за цінами на лікарські засоби, та стимулювання виробництва якісної фармацевтичної продукції в Україні, що дасть змогу використовувати продукти фармацевтичної промисловості вітчизняного виробника які нижчі за ціною ніж закордонні аналоги;

- забезпечити збалансованість обсягів послуг ОМС з його фінансуванням. Для цього повинно

бути розроблено багаторівневу програму медичного страхування з переліком послуг, що мають надаватися всьому населенню безкоштовно в обсязі базової програми ОМС, та переліком послуг, що мають надаватися понад цього у рамках добровільного медичного страхування, або за рахунок власних коштів громадян [4].

Ситуація, що склалась в охороні здоров'я України є найгострішою порівняно з розвиненими країнами. Тисячі хворих не мають можливості отримати безоплатну медичну допомогу, яку їм гарантує Конституція України. Поширеною є практика оплати громадянами ліків, витратних матеріалів, діагностичних заходів і навіть госпіталізації. При цьому, вкрай низька оплата праці медичних працівників інколи не забезпечує навіть мінімального прожиткового рівня. Таке положення змінило морально-етичне ставлення медичних працівників до пацієнтів, вимусило їх залишити професію, шукати інші джерела доходів або вимагати з хворих доплату за свою працю. Крім того, медики за нестачі медичного забезпечення в закладах охорони здоров'я, не мають можливості надавати адекватну медичну допомогу пацієнтам, відповідно до вимог сучасної медичної науки та належної медичної практики [5].

ОМС полягає у зборі й капіталізації страхових внесків та наданні за рахунок зібраних коштів медичної допомоги всім категоріям громадян на законодавчо встановлених умовах і в гарантованих розмірах. ОМС можна розглядати, з одного боку, як складову частину державної системи соціального захисту населення поряд з пенсійним та іншими видами соціального страхування, а з іншого, – як фінансовий механізм забезпечення додаткових до бюджетних асигнувань коштів на фінансування охорони здоров'я і оплату медичних послуг. Медичне обслуговування в рамках ОМС надається відповідно до базової та територіальних програм, що охоплюють мінімально необхідний обсяг медичних послуг [6].

На порядку денному стоїть питання, яку ж модель медичного страхування запроваджувати?

Світовий досвід медичного страхування, яке працює через систему страхових компаній не відповідає Основам законодавства України про загальнообов'язкове державне соціальне страхування, згідно з якими передбачено створення окремого некомерційного солідарного фонду, який має функціонувати на принципах самоврядування.

Залучення страхових компаній в медичне страхування в Україні не відповідає світовим стандартам, адже згідно Закону України «Про страхування» [7] страхові компанії України діють на комерційній основі. Соціальне медичне страхування у світі, навіть через страхові компанії, як правило, побудовано на принципі неприбутковості. Тому можна констатувати, що така модель передбачатиме норми, які не відповідатимуть статті 49 Конституції України [8] щодо безоплатної медичної допомоги.

Ідея залучення до загальнообов'язкового державного соціального медичного страхування страхових компаній може призвести до відбору ними страхових ризиків – осіб переважно молодого віку та низьким рівнем захворюваності, оскільки така модель не передбачає механізми вирівнювання ризиків захворювань. Компанії відмовлятимуться страхувати осіб похилого віку, хронічно хворих. Виникає проблема страхування дітей. Підтвердженням цього є вимоги страхових компаній щодо проходження медогляду претендента на укладан-

ня з ними договору про медичне страхування та заповнення декларації про здоров'я. За приховування захворювань страхова компанія може розірвати договір. Залежно від стану здоров'я та віку формується вартість медичного пакету [9].

Крім того, більшість страхових полісів передбачає лише компенсацію витрат на ліки за умови наявності у застрахованій особи листка непрацездатності.

Дослідження, які були проведені виконавчою дирекцією відділення Фонду соціального страхування з тимчасової непрацездатності в Донецькій області, виявили, що рівень захворюваності працівників на підприємствах, які уклали договори про добровільне медичне страхування, майже вдвічі вище ніж на інших підприємствах. Цим також підтверджується незацікавленість медичних працівників у ефективному використанні страхових коштів.

На думку автора, багатообіцяючою, прозорою та доступною для кишень українців може стати накопичувальна система (далі – НС) медичного страхування. Система базуватиметься на накопиченні коштів на рахунках працівників, які формуються з відрахувань роботодавців. Якщо запровадити саме таку систему медичного страхування, ми зможемо досягти зниження витрат як у роботодавців, так і у працівників за рахунок скасування відрахувань на тимчасову втрату працездатності та нещасних випадків і професійних захворювань на виробництві, а також нагромадження заощадження що дозволить також отримувати інвестиційний дохід від використання тимчасово вільних коштів. Накопичувальна система, або схожа з нею, дозволить скоротити до 20% витрат на медичне обслуговування. Якщо накопичені кошти вичерпані, працівники сплачують медичні послуги з власної кишені. Всі кошти, що знаходяться на ощадних рахунках, належать працівнику, включаючи ті, що залишилися після завершення розрахункового періоду. Тому така реформа охорони здоров'я має двояку спрямованість, впливаючи на поведінку медичного персоналу і пацієнтів.

У кінці року будь-яка сума, що залишається на особистому рахунку НС, може бути переказана на окремий рахунок для майбутніх витрат на медичне обслуговування або пролонгована шляхом використання в накопичувальній схемі пенсійного забезпечення. Це дає можливість капіталізації коштів ринку медичних послуг. Інвестовані сьогодні, вони приносять проценти і в майбутньому можуть піти на оплату більш дорогих послуг, необхідних для більшості людей старшого віку.

Медичні накопичувальні (ощадні) рахунки стимулюватимуть більш ефективне функціонування охорони здоров'я та ініціюватимуть конкуренцію на ринку медичних послуг, не створюючи фінансових бар'єрів для користувачів.

Після вибору моделі медичного страхування наступним кроком є її законодавче закріплення. Не важливою є назва закону, важливим є його реальний зміст, цей закон повинен висвітлювати такі головні аспекти функціонування обов'язкового медичного страхування:

1. як збиратимуться кошти на обов'язкове медичне страхування?

2. які витрати покриватиме Фонд обов'язкового медичного страхування?

3. хто буде вважатися суб'єктами ОМС, та яким чином вони співпрацюватимуть?

У Законі також слід віддати чільне місце розробленню та затвердженню електронної медичної

картки, програмі, за допомогою якої, остання буде працювати, банку даних по застрахованих особах. Створення Web-сайту що міститиме повну та правдиву інформацію про всіх суб'єктів страхування та результати їх діяльності, а також даних про лікарів та якість їх обслуговування.

Також законодавчого закріплення потребують ціни на медичні послуги та лікарські засоби, це дасть змогу забезпечити рівний доступ до медичних послуг усім громадянам.

Створення п'ятого фонду соціального страхування призведе до збільшення адміністративних та капітальних витрат, тому при формуванні Фонду медичного страхування доцільно використати вже існуючі умови, а саме, функції таких державних установ, як Фонд соціального страхування з тимчасової втрати працездатності та Фонд соціального страхування від нещасних випадків на виробництві та професійних захворювань з введенням ОМС нівелюються, а от матеріально-технічна база і професіоналізм співробітників цих фондів ще стане в нагоді, необхідні просто розумні й раціональні рішення, тобто, створення системи загальнообов'язкового державного соціального медичного страхування має здійснюватися з урахуванням можливостей вітчизняної економіки та існуючої системи організації охорони здоров'я.

За розрахунками Інституту праці і зайнятості населення чисельність працівників Фонду, які виконуватимуть тільки функції по плануванню, укладанню договорів, обліку щодо надання медичних послуг, орієнтовно має становити 4,7 тис. осіб. Крім того, така ж чисельність необхідна для виконання функцій фінансування, бухгалтерського обліку, кадрової, юридичної, організаційної, обслуговуючої. Тобто, орієнтовно чисельність фонду може становити 9 тис. осіб [10].

Для розміщення такої кількості працівників необхідна робоча площа у розмірі більше 70 тис. квадратних метрів, яку потрібно вишукати. Крім того, значні кошти будуть необхідні для навчання працівників основам соціального медичного страхування.

Створення Фонду соціального медичного страхування шляхом перетворення Фонду соціального страхування з тимчасової втрати працездатності та Фонду соціального страхування від нещасних випадків на виробництві та професійних захворювань, та покладання на першого функцій матеріального

забезпечення у зв'язку з тимчасовою втратою працездатності та фінансування медичних послуг населенню, чим забезпечується відповідно до Конституції України [8] безоплатність медичної допомоги, є для України, на нашу думку, оптимальною.

Такий висновок полягає в наступному [9]:

- досягається оптимізація адміністративних витрат на запровадження загальнообов'язкового державного соціального медичного страхування, уникнення від дублювання ряду функцій по страхуванню здоров'я, які покладено зараз на Фонд соціального страхування з тимчасової втрати працездатності, зокрема, щодо медичної реабілітації, відновлення здоров'я застрахованих осіб і членів їх сімей, дітей, у тому числі профілактичного плану;

- потреба в медичному обслуговуванні та наданні допомоги по тимчасовій непрацездатності для працюючих осіб, або у випадку настання нещасного випадку на виробництві у більшості випадків виникає при настанні одного й того ж страхового випадку, пов'язаного із захворюванням, які утворюють єдину систему медико-соціального забезпечення працюючих. Обидва ці випадки регулюються однією Конвенцією № 130 від 4 червня 1969 року Міжнародної Організації Праці про медичну допомогу та допомогу у випадку хвороби, якою передбачається управління наданням цих видів допомоги однією установою [11];

- буде досягнуто зниження захворювань та зменшення витрат на виплати допомоги по тимчасовій непрацездатності, що в значній мірі залежить від якості медичного обслуговування застрахованих осіб та рівня контролю за експертизою тимчасової непрацездатності;

- буде скорочено час впровадження соціального медичного страхування завдяки наявності підготовленого персоналу, в тому числі, певної кількості медичних працівників.

Висновки і пропозиції. Запровадження ОМС є, безперечно, набагато складнішою справою, ніж запровадження інших видів соціального страхування, що діють вже в Україні. Адже воно пов'язане не просто із забезпеченням грошових виплат, як, наприклад, у страхуванні на випадок безробіття, а з фактичною закупівлею медичних послуг у відповідних виробників та наданням їх застрахованому населенню. Але, попри всі проблеми, ОМС буде сприяти конкуренції в медичній галузі, а отже посилить захищеність здоров'я громадян.

Список літератури:

1. Стецюк Т. І. Медичне страхування та його роль у забезпеченні соціального захисту громадян : автореф. дис. на здобуття наук. ступеня канд. екон. наук : 08.00.08 «Гроші, фінанси і кредит» / Т. І. Стецюк. – Київ, 2009. – 23 с.
2. Заможне суспільство, конкурентоспроможна економіка, ефективна держава : Програма економічних реформ на 2010–2014 роки [Електронний ресурс]. – Режим доступу: http://www.president.gov.ua/docs/Programa_reform_FINAL_1.pdf
3. Городиловська О. Я. Проблеми запровадження та перспективи розвитку обов'язкового медичного страхування в Україні / О. Я. Городиловська // Науковий вісник НЛТУ України. – Вип. 19.3. – 2009. – С. 247–252.
4. Коропецька Т. О. Проблеми та результати впровадження медичного страхування в Україні / Т. О. Коропецька, І. І. Мельничук // Інноваційна економіка. – 2011. – С. 31–34.
5. Котова С. Проблеми запровадження загальнообов'язкового державного медичного страхування в Україні / С. Котова // Економічний аналіз. – Вип. 6. – 2010. – С.91–95.
6. Баранник Л. Б. Фінансові аспекти медичного страхування в Україні / Л. Б. Баранник // Вісник ДДФА. Серія : Економічні науки. – 2012. – № 1. – С. 10–14.
7. Про страхування: Закон України від 07.03.1996 № 85/96-ВР// [Електронний ресурс] – Режим доступу: <http://zakon4.rada.gov.ua/laws/show/85/96-%D0%B2%D1%80>
8. Конституція України від 28.06.1996 № 254к/96-ВР // [Електронний ресурс] – Режим доступу: <http://zakon1.rada.gov.ua/laws/show/254%D0%BA/96-%D0%B2%D1%80>
9. Бортник С. В. Запровадження Обов'язкового медичного страхування в Україні у контексті Європейської соціальної хартії (переглянуто) / С. В. Бортник // Юридична наука – 2011. – № 3. – С. 54–61.
10. Офіційний сайт Науково-дослідного інституту праці і зайнятості населення Міністерства праці та соціальної політики України та НАН України [Електронний ресурс]. – Режим доступу: <http://www1.nas.gov.ua/OrgStructure/SSGN/ve/Institutions/ndipzn/Pages/ndipzn.aspx>
11. Про медичну допомогу та допомогу у випадку хвороби: Конвенція Міжнародної Організації Праці від 4 червня 1969 р. [Електронний ресурс]. – Режим доступу: http://zakon4.rada.gov.ua/laws/show/993_184

Новосад Я. С.

Львовская государственная финансовая академия

ПРОБЛЕМЫ ВНЕДРЕНИЯ ОБЯЗАТЕЛЬНОГО МЕДИЦИНСКОГО СТРАХОВАНИЯ В УКРАИНЕ**Резюме**

В статье представлены основные причины инертности введения обязательного медицинского страхования в Украине. Проанализированы основные проблемы финансирования системы здравоохранения. Рассмотрена законодательная база относительно введения системы обязательного медицинского страхования. Определены необходимые меры по реализации обязательного медицинского страхования в Украине.

Ключевые слова: социальное медицинское страхование, медицинская помощь, медицинские услуги, система здравоохранения, медицинское обслуживание, медицинская карта.

Novosad Y. S.

Lviv State Academy of Finance

PROBLEMS OF MANDATORY HEALTH INSURANCE IN UKRAINE**Summary**

The article highlights the main causes of inertia introduction of mandatory health insurance in Ukraine. The basic problem of financing health care. We consider the legislative framework for the introduction of compulsory medical insurance system. A number of measures required to implement compulsory health insurance in Ukraine.

Key words: social health insurance, medical care, health care, health care, medical care, medical record.

УДК 336.7:631.16

Олійник О. О.

Національний університет біоресурсів і природокористування України

МЕТОДИЧНІ ПІДХОДИ ДО ОЦІНЮВАННЯ ЕФЕКТИВНОСТІ ФУНКЦІОНУВАННЯ ФІНАНСОВО-КРЕДИТНОЇ СИСТЕМИ

Досліджено методичні підходи до оцінювання ефективності функціонування фінансово-кредитної системи. Визначено переваги і недоліки методичних підходів. Сформовано перелік показників, які більш повно відображають наскільки фінансово-кредитна система виконує свої завдання.

Ключові слова: фінансово-кредитна система, оцінка, методичний підхід.

Постановка проблеми. Вже не один десяток років ведуться дослідження щодо значення фінансової системи в контексті економічного розвитку. Але все ще немає єдиного визначення поняття «фінансова система», не сформульовані остаточні методичні підходи до оцінювання ефективності функціонування цієї системи. Попередні дослідження [1; 2] щодо сутності та завдань фінансової системи дозволили зробити такі висновки: 1. Фінансова система належить до категорії складних систем, під якою розуміють сукупність підсистем із характерними властивостями. 2. Слід розглядати такі підсистеми в рамках фінансової системи на підставі відповідності до того, через яких суб'єктів (економічних агентів) переважно здійснюється задоволення фінансових потреб інших економічних агентів, а також на якій основі відбувається задоволення цих потреб (еквівалентній та нееквівалентній): фінансово-кредитна підсистема (фінансового сектору), підсистема нефінансового сектору, бюджетно-податкова підсистема. 3. Фінансово-кредитну підсистему (ФКС) слід розглядати в контексті складних систем як систему і розуміти сукупність фінансових корпорацій, через які інші економічні агенти такі як нефінансові корпорації, домогосподарства, держава, задовольняють потребу у фінансових інструментах (ресурсах). Таке тлумачення ФКС співпадає з визначенням фінансової систе-

ми у західному розумінні. 4. Основними завданнями фінансово-кредитної системи є мобілізація заощаджень, забезпечення інформацією, забезпечення управління ризиками, забезпечення корпоративного управління.

Аналіз останніх досліджень і публікацій. Базовим постулатом оцінювання ефективності функціонування ФКС можна вважати похідний характер загальної оцінки цієї системи від оцінок ефективності її основних завдань. Цей постулат сформувався і знайшов підтримку у провідних західних учених упродовж останніх десяти років. Так, Т. Бек, Р. Левіне, Е. Демиргук-Кунт зазначають, що найкращим способом оцінки ФКС є використання таких показників, які відображають, наскільки ефективно ця система виконує свої завдання [4, с. 2]. Такої ж думки дотримуються Ф. Хартман та ін. [10, с. 16]. Але історично здійснювались неодноразові спроби оцінити ФКС за допомогою одного «ідеального» показника. До таких досліджень слід віднести праці наступних західних науковців: Р. Голдсміт [6], І. Шоу, Дж. Герлі [7], Р. Кінг, Р. Левіне [11].

Питанню оцінювання ефективності функціонування ФКС частково приділялася увага і вітчизняними економістами, зокрема О. Барановським, І. Лютим, О. Сніжко [3] та іншими науковцями.

Мета дослідження. Проаналізувати існуючі методичні підходи оцінювання ефективності ФКС на

предмет їх здатності визначати наскільки ефективно система виконує свої завдання.

Виклад основного матеріалу. На сьогодні можливо виділити два основні підходи до побудови системи показників оцінки ФКС, які домінують у джерелах західної літератури. Перший підхід належить групі фахівців-експертів – представникам Світового банку – у складі: Т. Бек, Р. Левіне, Е. Деміргук-Кунт, М. Чіхак. Саме зусиллями цих учених були розроблені показники, що регулярно обчислюються Світовим банком і утворюють відкрити для публічного доступу базу даних під назвою «Глобальна база даних фінансового розвитку» (ГБДФР)¹. Вона містить показники 203 країн, починаючи з 1960 р. Дані в ГБДФР подаються у вигляді матриці 4Ч2. Де «4» означає чотири групи показників таких як глибина, доступ, ефективність, стабільність фінансово-кредитної системи, а «2» – структурні елементи цієї системи, під якими розуміються фінансові інститути (банки, страхові компанії тощо) та фінансові ринки (такі як ринки акцій та облігацій). Тобто для кожного структурного елементу фінансово-кредитної системи (фінансових інститутів та фінансових ринків) розроблені певні показники, які характеризують його глибину, доступ, ефективність та стабільність – див. табл. 1 [5].

На наш погляд, представлені показники не зовсім повно відображають виконання фінансово-кредитною системою своїх основних завдань, зокрема таких як мобілізація заощаджень, забезпечення інформацією, управління ризиками та корпоративне управління. Зокрема, такі по-

казники як глибина та доступ лише непрямо характеризують те, як фінансово-кредитна система забезпечує інформацією, управляє ризиками, здійснює корпоративне управління, але показників для безпосереднього вимірювання ефективності зазначених завдань наведена матриця «4Ч2» не передбачає. Скоріше можна констатувати, що показники ефективності та стабільності засвідчують як результат, наслідок виконання в сукупності основних завдань ФКС. Тобто чим краще ФКС мобілізує заощадження, забезпечує інформацією, управляє ризиками, забезпечує корпоративне управління, тим є більш високою стабільність та ефективність фінансово-кредитної системи. Отже, представлені показники не дають можливості оцінити окремо кожне із завдань ФКС, а лише дозволяють здійснити оцінювання окремих аспектів її стану та отримати лише непрямі оцінки ефективності функціонування системи у цілому.

Друга група вчених-експертів з Європейського Центрального Банку (ЄЦБ) – пропонує оцінювати виконання фінансово-кредитною системою своїх завдань на підставі таких груп показників – таблиця 2.

Представлені показники краще описують закладений в основу оцінки постулат, що фінансово-кредитна система оцінюється на підставі виконуваних нею завдань. Перші чотири груп показників прямо визначають наскільки ФКС успішно виконує свої завдання: мобілізує заощадження на підставі показників «розмір ринку та фінансова структура»; забезпечує інформацією – на підставі показників «прозорість та інформація»; управляє ризиками –

Таблиця 1

Матриця «4Ч2» показників оцінювання фінансово-кредитної системи

Група показників	Фінансові інститути	Фінансові ринки
Глибина	Кредити приватному сектору до ВВП. Активи фінансових інститутів до ВВП. Грошовий агрегат М2 до ВВП. Депозити до ВВП. Валова додана вартість фінансового сектору до ВВП	Сума капіталізації фондового ринку та внутрішньої заборгованості приватного сектору за цінними паперами до ВВП. Заборгованість приватного сектору за цінними паперами до ВВП. Заборгованість держави за цінними паперами до ВВП. Заборгованість за цінними паперами, розміщеними на зовнішніх ринках, до ВВП. Капіталізація фондового ринку до ВВП. Обсяг проданих цінних паперів до ВВП
Доступ	Кількість рахунків в банках на 1000 осіб. Кількість банківських відділень на 100000 осіб. Питома вага осіб з банківськими рахунками до чисельності населення. Питома вага компаній з кредитами до загальної кількості компаній. Питома вага малих компаній з кредитами до загальної кількості малих компаній	Відсоток ринкової капіталізації та обсягу торгів десяти найбільших іноземних емітентів. Доходність державних облігацій (випущених на 3 місяці та на 10 років). Відсоток внутрішньої заборгованості за цінними паперами до загальної. Відсоток заборгованості приватного сектору за цінними паперами до загальної (тільки внутрішньої). Відсоток випущених нових корпоративних облігацій до ВВП
Ефективність	Чиста процентна маржа. Чистий спред. Відношення непроцентного доходу до загальних доходів. Відсоток накладних витрат до загальної вартості активів. Рівень концентрації та конкуренції (індекс Гервіндаля, Н-статистика, показник Буна)	Коефіцієнт оборотності фондового ринку – відношення суми проданих на ринку цінних паперів до капіталізації ринку. Цінова синхронність – ступінь односпрямованого руху доходностей окремих акцій на фондовому ринку. Торгівля приватною інформацією. Ціновий вплив. Трансакційні витрати. Спред купівлі-продажу державних облігацій. Оборот ринку облігацій (корпоративних, державних)
Стабільність	Z-значення (або відстань до дефолту). коефіцієнти достатності капіталу. показники якості активів. коефіцієнти ліквідності. інші (нетто валютної позиції до капіталу тощо)	Волатильність та асиметрія індексів цін акцій та суверенних облігацій. Уразливість до маніпуляцій з доходами. Співвідношення ціни до прибутку. Дюрація. Кореляція із доходністю облігацій провідних країн (Німеччина, США)

Джерело: [5, с. 9]

¹ www.worldbank.org/financialdevelopment, <http://data.worldbank.org/datacatalog/global-financial-development>

Таблиця 2

Показники оцінки фінансової системи

Критеріальна ознака групи показників	Характеристика	Показники
Розмір ринків капіталу та фінансова структура	Фінансові системи з більшим розміром ринків капіталу забезпечують легше фінансування реальних інвестицій. Системи, які покладаються тільки на один із елементів фінансової системи (фінансові інститути чи фінансові ринки) можуть бути менш ефективними. Крім того, ліквідність на різних ринках має відношення до показників цієї групи.	Сума банківських кредитів приватному сектору, капіталізація фондового ринку, внутрішня заборгованість за цінними паперами приватного сектору, розділена на ВВП. Коефіцієнт оборотності – відношення суми проданих на ринку цінних паперів до капіталізації ринку.
Фінансові інновації та повнота ринку	Велика кількість фінансових інновацій зменшує недосконалість ринку капіталу. Це відкриває нові можливості щодо перерозподілу капіталу через простір, час і ризик. Нові фінансові інструменти, наприклад, дозволяють компаніям керувати певними ризиками шляхом передачі їх до інвесторів, які мають кращу здатність управляти ними.	Відсоток сек'юритизованих цінних паперів (або сек'юритизованих активів) до ВВП. Оборот процентних деривативів. Відсоток від ВВП доміцільованих в певній країні так званих зобов'язань з колективного інвестування в трансформаційні цінні папери. Відсоток від ВВП венчурних інвестицій на ранніх етапах, на етапі розширення та заміни венчурних інвестицій за країною призначення.
Прозорість та інформація	Фінансові системи допомагають продукувати і поширювати інформацію про інвестиційні можливості, ринкові умови і поведінку агентів. Чим краще фінансові системи працюють, тим меншою повинна бути, наприклад, асиметричність інформації між компаніями та аутсайдері і більш детальна інформація повинна бути агрегована в ціні акцій.	Індекс Центру міжнародного фінансового аналізу та досліджень. Ступінь аналітичного покриття. Дисперсія прогнозів аналітиків. Залежність ціни на акції від специфічної інформації про компанію (коефіцієнт детермінації).
Корпоративне управління	Існують конфлікти між інсайдерами, тобто тими, хто контролює компанію, і зовнішніми інвесторами, тобто тими, хто надає фінансування. Краще управління буде забезпечувати інвесторам отримання повної віддачі від своїх інвестицій і що відбудуться незначні витрати внаслідок опортуністичної поведінки інсайдерів компанії, що позитивно вплине на вартість капіталу.	Рівень прав акціонерів. Рівень виконання прав акціонерів на протидію власним інтересам (індекс анти власних інтересів). Рівень прав кредиторів. Концентрація власності. Концентрація власності на основі індекса Гервіндаля. Частка установ серед найбільших акціонерів.
Правова система	Одним з ключових аспектів фінансової системи є те, наскільки вона добре забезпечує виконання контрактів. В той час як фінансова система перерозподіляє капітал в часі і просторі, контракти – явно або неявно – необхідні для залучення постачальників і користувачів фінансових інструментів. Правова система і як вона застосовується юридичними інститутами визначає «відстань», на яку капітал може бути перерозподілений.	Індекс «Закон і порядок». Тривалість виконання. Захист прав власності.
Фінансове регулювання, нагляд і стабільність	Втручання уряду у функціонування фінансових систем, як правило, сильніше, ніж в інших секторах економіки. Належне регулювання і нагляд повинні виправляти недосконалість ринку і змінювати стабільність. В той час як недосконала політика може мати несприятливий вплив на продуктивність фінансового сектору.	Можливості банківського нагляду. Розсудливість та поблажливість нагляду. Незалежність банківського нагляду. Можливості страхового нагляду. Прозорість регулювання страхового сектору.
Конкуренція, відкритість та фінансова інтеграція	Більша відкритість фінансової системи і посилення конкуренції між банками та іншими фінансовими посередниками знижує недосконалість ринку капіталів. Конкуренція, наприклад, повинна забезпечити ефективне функціонування фінансових установ, а саме, установи повинні менше заробляти від монопольної присутності на ринку, а також забезпечувати клієнтів новими інструментами.	Концентрація банків. Проникнення іноземних банків. Співвідношення чистого процентного доходу до активів. Чиста процентна маржа. Співвідношення чистих непроцентних доходів до активів. Відношення операційних витрат до активів. Співвідношення операційних витрат до доходів банку. Питома вага держави у власному капіталі банків.
Економічна свобода, політична та соціально-економічні фактори	Економічна свобода означає відсутність обмежень щодо економічної діяльності, наприклад, таких як корупція, адміністративні бар'єри чи неефективне політичне втручання. Враховуючи велику важливість інформації, забезпечення виконання контрактів і можливість без перешкод здійснювати фінансові операції, значну роль відіграють кооперація, етика і довіра.	Рівень економічної свободи. Контроль над корупцією.

Джерело: [8, с. 11; 9, с. 16]

на підставі показників «Фінансові інновації та повнота ринку» та забезпечує корпоративне управління – показники «Корпоративне управління». Але чотири останні групи показників, такі як «Правова система», «Фінансове регулювання, нагляд і стабільність», «Конкуренція, відкритість та фінансова інтеграція», «Економічна свобода, політичні та соціально-економічні фактори», характеризують лише окремі фактори впливу на виконання основних завдань фінансово-кредитної системи.

Таким чином, проведений аналіз двох підходів щодо оцінки ФКС дозволив зробити такі висновки. Групи показників представників ЄЦБ більш повно вимірюють повноту виконання завдань фінансово-кредитною системою, але вони характеризують їх виконання в основному тільки такими представниками ФКС як банки, при цьому поза увагою залишається такий сегмент фінансового сектору, як фінансові ринки. Недоліком групи показників, визначених експертами Світового Банку, є те, що вони не повністю охоплюють усі завдання ФКС, зокрема практично не представлені показники, які відображають те, як ФКС забезпечує інформацією, сприяє корпоративному управлінню, створює умови для управління ризиками. Проте, представлені показники більш повно характеризують виконання завдань основними елементами фінансового сектору, такими як фінансові посередники та фінансові ринки.

Проведений аналіз підходів до оцінки фінансово-кредитної системи дозволяє більш адекватно, компетентно обґрунтувати систему показників для оцінки ФКС. Ми також погоджуємося з постулатом, що показники оцінки ефективності фінансово-кредитної системи повинні ґрунтуватися на виконуваних нею завданнях. Тобто показник повинен характеризувати наскільки ФКС виконує те або інше завдання. Як зазначають західні науковці, визначення показників на підставі завдань, які виконує фінансово-кредитна система, дозволяє проводити порівняльний аналіз в між часовому та між державному аспекті.

Отже, у відповідності до визначених нами завдань (мобілізація заощаджень, забезпечення інформацією, забезпечення управління ризиками, забезпечення корпоративного управління) вважаємо, що рівень їх виконання можливо визначити за допомогою таких показників – таблиця 3. Показники відбиралися на підставі з урахуванням можливості їх розрахунку, тобто наявності вільного доступу даних для розрахунку, а також з економічної сутності завдань фінансово-кредитної системи.

Виконання завдання «Мобілізація або об'єднання заощаджень» можливо оцінити на підставі таких показників: депозити банків до ВВП (Bank deposits to GDP); кредити приватному сектору, надані банківськими установами, до ВВП (Private credit by deposit money banks to GDP); капіталізація ринку цінних паперів до ВВП (Stock market capitalization to GDP); вартість цінних паперів, які торгуються, до ВВП (Stock market total value traded to GDP). Перший і третій показники визначають ступінь та охоплення мобілізації заощаджень через фінансових посередників та фінансові ринки відповідно. Другий показник показує ефективність використання мобілізованих заощаджень фінансовими посередниками, як питома вага кредитів приватному сектору, надані банківськими установами, до ВВП. Чим вище значення цього показника, тим вище рівень розвитку фінансового сектору в країні. Третій показник характеризує загальну вартість всіх цінних паперів на фондовому ринку у відсотках від ВВП. Зростання цього показника також свідчить про розвиток фінансово-кредитної системи. Тим не менш, рівень розвитку фінансового ринку в країні краще визначається четвертим показником, який характеризує розмір і активність фондового ринку. У той же час обсяг торгів цінними паперами тісно пов'язаний з темпами економічного розвитку.

Виходячи із сутності завдання ФКС «забезпечення інформацією», вважаємо, що показниками, які характеризують виконання цього завдання є наступні: депозити банків до ВВП (%) (Bank deposits to GDP (%)), збільшення значення якого буде засвідчувати про підвищення поінформованості заощадників і кращого розподілу капіталу. Також про краще виконання ФКС завдання «забезпечення інформацією» буде свідчити зростання такого показника як капіталізація ринку цінних паперів до ВВП (%) (Stock market capitalization to GDP (%)), який визначається як загальна вартість цінних паперів, які котирують на ринку, до ВВП. Зростання ринків цінних паперів стимулює акумуляцію інформації про компанії, що покращує розподіл капіталу.

Певним чином можливо віднести до показників ФКС, які вимірюють забезпечення нею інформацією, індекс глибини кредитної інформації (Credit depth of information index), який характеризує масштаб, доступність та якість кредитної інформації, яка доступна через державні або приватні кредитні реєстри. Індекс коливається від 0 до 6, що означає, що чим вище значення, тим більше можливості отримати додаткову кредитну інфор-

Таблиця 3

Показники оцінки ефективності функціонування ФКС

Завдання підсистеми фінансового сектору	Показник	Джерело вихідних даних для розрахунку показника
Мобілізація або об'єднання заощаджень	Депозити банків до ВВП, %; кредити приватному сектору, надані банківськими установами, до ВВП, %; капіталізація ринку цінних паперів до ВВП, %; вартість цінних паперів, які торгуються, до ВВП, %.	http://data.worldbank.org/datacatalog/global-financial-development
Забезпечення інформацією	Депозити банків до ВВП, %; капіталізація ринку цінних паперів до ВВП, %; індекс глибини кредитної інформації.	http://data.worldbank.org/datacatalog/global-financial-development
Управління ризиками	Індекс глибини кредитної інформації; показник Буна; концентрація банків; коефіцієнт оборотності фондового ринку.	http://data.worldbank.org/datacatalog/global-financial-development
Корпоративне управління	Індекс захисту юридичних прав; індекс захисту прав інвесторів.	http://data.worldbank.org/datacatalog/global-financial-development

Джерело: складено автором на підставі [5, 8]

мацію або з публічного реєстру або в приватному бюро, щоб полегшити рішення про кредитування і тим краще ФКС виконує завдання щодо забезпечення інформацією.

Індекс глибини кредитної інформації також характеризує те, як ФКС виконує завдання управління ризиками. Наявність і широке охоплення кредитних бюро буде сприяти зменшенню інформаційної асиметрії і тим самим пониженню ризиків.

Фінансовий сектор забезпечує перехресне управління ризиками через диверсифікацію, яка забезпечується в умовах високої конкуренції та впровадженням нових фінансових інновацій. Прорівень конкуренції, а отже краще управління перехресним ризиком будуть свідчити наступні показники: показник Буна, який характеризує рівень ступеню конкуренції на основі прибутков-ефективності на ринку банківських послуг; концентрація банків, який визначається як питома вага активів трьох найбільших комерційних банків у загальному обсязі активів комерційних банків.

Забезпечення перехресного управління ризиками краще досягається фінансовими ринками. Отже, підвищення їх ефективності впливає на виконання цієї функції. Ефективність фінансових ринків можливо на підставі показника коефіцієнт оборотності фондового ринку, який визначається як сума проданих на ринку цінних паперів до капіталізації ринку.

До показників, які характеризують як ФКС виконує завдання «корпоративне управління», слід віднести: індекс захисту юридичних прав (strength of legal rights index), індекс захисту прав інвесторів (business extent of disclosure index). Індекс захисту юридичних прав вимірює ступінь захисту прав позичальників і кредиторів через заставу та законодавство про банкрутство. Індекс коливається від 0 до 10, чим вище значення показника, тим краще розроблені закони з метою розширення доступу до кредитів. Також наближення значення показника до 10 буде засвідчувати, що фінансові посередники посилюють корпоративне управління.

Показник індексу захисту прав інвесторів являє собою середнє з індексу розкриття інформації про угоду, індексу відповідальності директорів та індексу сприятливості умов для судового переслідування керівників компанії акціонерами. Індекс знаходиться в інтервалі від 0 до 10, при цьому більш високі значення вказують на більш високу ступінь захисту інвесторів. У цілому він оцінює дієвість механізмів захисту міноритарних акціонерів на випадок протиправного використання директорами активів корпорації для отримання особистої вигоди.

Висновки. Проведений порівняльний аналіз двох підходів оцінки ФКС дозволив виявити переваги і недоліки кожного з них та сформулювати перелік показників, які більш повно відображають наскільки ФКС виконує свої завдання та більш доступні з точки зору обчислення.

Список літератури:

1. Олійник О. О. Економічна сутність фінансової системи з погляду вітчизняної та західної науки / О. О. Олійник // Науковий вісник: фінанси, банки, інвестиції. – 2013. – № 4 (23). – С. 41–46.
2. Олійник О. О. Сучасні теоретичні підходи до визначення функцій та завдань фінансової системи / О. О. Олійник // Науковий вісник НУБіП України. – 2013. – № 181. – Ч. 5. – С. 200–209.
3. Сніжко О. В. Методологічні принципи дослідження фінансового розвитку трансформаційних економік в умовах глобалізації: дисна здоб. наук. ступеня... д-ра екон. наук спец.: 08.00.02 / О. В. Сніжко. – Київ, 2010. – 455 с.
4. Beck T., Demirgüç-Kunt A., Levine R. Financial Institutions and Markets Across Countries and over Time: Data and Analysis / T. Beck, A. Demirgüç-Kunt, R. Levine // World Bank Policy Research Working Paper 4943. – 2009. – 46 p.
5. Čihák M., A. Demirgüç-Kunt, E. Feyen, R. Levine Benchmarking Financial Systems around the World / [M. Čihák, A. Demirgüç-Kunt, E. Feyen, R. Levine] // Working paper #6175. The World Bank. – 2012. – 58 p.
6. Goldsmith R. Financial Structure and Economic Growth in Advanced Countries: An Experiment in Comparative Financial Morphology / R. Goldsmith Princeton University Press, 1955. – P. 111–168.
7. Gurley G. J., Shaw E. S. Financial Structure and Economic Development Economic Development and Cultural Change / G. J. Gurley, E. S. Shaw // The University of Chicago Press, 1967. – Vol. 15. – No. 3. – P. 257–268.
8. Hartmann P. The Performance of the European Financial System / [P. Hartmann, A. Ferrando, F. Fritzer, F. Heider, B. Lauro, M. Lo Duca] // Conference on Financial Modernisation and Economic Growth in Europe. Berlin, 28-29 September 2006.
9. Hartmann P., Maddaloni A., Manganelli S. The Euro Area Financial System: Structure, Integration and Policy Initiatives / P. Hartmann, A. Maddaloni, S. Manganelli // Working paper № 230. European Central Bank. – 2003. – 55 p.
10. Hartmann P. The role of financial markets and innovation in productivity and growth in Europe / [P. Hartmann, F. Heider, E. Papaioannou, M. Duca] // Occasional paper series. European Central Bank. – 2007. – № 72. – 51 p.
11. King R. Finance and Growth: Schumpeter Might be Right / R. King, R. Levine // The Quarterly Journal of Economics. – 1993. – Vol. 108. – No. 3. – P. 717–737.

Олейник Е. А.

Национальный университет биоресурсов и природопользования Украины

МЕТОДИЧЕСКИЕ ПОДХОДЫ К ОЦЕНКЕ ЭФФЕКТИВНОСТИ ФУНКЦИОНИРОВАНИЯ ФИНАНСОВО-КРЕДИТНОЙ СИСТЕМЫ

Резюме

Исследованы методические подходы к оценке эффективности функционирования финансово-кредитной системы. Определены преимущества и недостатки методических подходов. Сформирован перечень показателей, которые более полно отражают насколько финансово-кредитная система выполняет свои задачи.

Ключевые слова: финансово-кредитная система, оценка, методический подход.

Олійник О. О.

National University of Life and Environmental Sciences of Ukraine

METHODICAL APPROACHES TO EVALUATING THE FINANCIAL SYSTEM EFFICIENCY

Summary

Methodical approaches to evaluating the financial system efficiency are investigated. The advantages and disadvantages of methodological approaches are determined. A list of indicators that are more fully reflect how the financial system performs its functions is formed.

Key words: financial system, evaluation, methodical approach.

УДК 336.717

Паньків Х. П.

Львівський національний університет імені Івана Франка

ОЦІНКА РІВНЯ КАПІТАЛІЗАЦІЇ БАНКІВ В УКРАЇНІ

Розглянуто особливості проблеми визначення оптимального рівня достатності капіталу вітчизняних банків та теоретично обґрунтовано поняття рівня їх капіталізації. Проаналізовано сучасний стан достатності банківського капіталу за основними напрямками оцінювання та висвітлено оновлені вимоги до банківського капіталу і ліквідності в контексті Базельських стандартів та розкрито спроможність банків їх виконувати. Запропоновано практичні рекомендації щодо удосконалення формування та управління капіталом банків з метою інтеграції банківської сфери у світове фінансове середовище.

Ключові слова: банк, банківський капітал, капіталізація, Національний банк України, ВВП, міжнародні стандарти, достатність капіталу та ліквідності.

Постановка проблеми. Сучасні міжнародні вимоги регулювання банківської діяльності до капіталу і ліквідності (Базель III) передбачають підвищення загального рівня капіталізації, якості та структури капіталу банків з метою покриття ризиків банківської діяльності, запровадження яких є необхідним для стабільного функціонування фінансового ринку України в умовах глобалізаційних процесів. Адже достатній за обсягом та належним чином збалансований банківський капітал дає змогу забезпечувати очікувану прибутковість, підтримку необхідного рівня ліквідності, довіру з боку учасників ринку тощо. З огляду на це, процеси адекватного нарощення обсягу, оптимізації структури та вдосконалення управління капіталом банків набули особливої актуальності.

Аналіз останніх досліджень і публікацій. Дослідженню питань оцінки рівня капіталізації банківської системи та показників достатності капіталу банків як за національними так і міжнародними стандартами приділяють увагу багато вітчизняних та зарубіжних вчених, зокрема М. Д. Алек-

сеєнко, Р. Г. Габбарт, О. В. Дзюблюк, І. Б. Івасів, В. В. Коваленко, М. А. Козоріз, В. І. Колесніков, І. О. Лютий, О. І. Лаврушин, Ф. С. Мишкін, В. І. Міщенко, А. М. Мороз, С. В. Науменкова, Л. О. Примостка, П. С. Роуз, М. І. Савлук, Дж. Ф. Сінкі, В. М. Усоскін, К. Ф. Черкашина, Г. Щербакова та ін.

Виділення не вирішених раніше частин загальної проблеми. Однак, незважаючи на численні дослідження науковців, в економічній літературі не існує універсального підходу до визначення сутності рівня капіталізації банків, що призводить до його частого ототожнення із обсягом статутного капіталу або із законодавчими вимогами до розміру регулятивного капіталу.

Метою статті є теоретичне обґрунтування поняття рівня капіталізації банків, оцінка його достатності, а також розроблення практичних рекомендацій щодо удосконалення кількісних та якісних вимог до капіталу банків для пришвидшення інтеграції вітчизняної банківської сфери у світове фінансове середовище.

Таблиця 1

Динаміка виконання нормативів достатності капіталу комерційними банками 2008–2013 рр.

Період	Нормативи капіталу							
	Н1 – норматив мінімального розміру регулятивного капіталу (млн грн)		Н2 – норматив достатності (адекватності) регулятивного капіталу		Н3 – коефіцієнт співвідношення регулятивного капіталу до сукупних активів		Н3-1 – коефіцієнт співвідношення регулятивного капіталу до зобов'язань	
	Фактичне значення	Нормативне значення	Фактичне значення	Нормативне значення	Фактичне значення	Нормативне значення	Фактичне значення	Нормативне значення
2008 р.	100987,9	10 млн євро	13,16	Не менше 10%	10,09	Не менше 4%	–	Не менше 10%
2009 р.	139003,4	75 млн грн	18,28		13,86	Не менше 9%	–	
2010 р.	156083,9	120 млн грн	20,34		14,35		–	
2011 р.	173577,6		18,51		14,82		–	
2012 р.	177991,9		18,09		14,95		–	
2013 р.	192916,0		17,55		13,85		17,30	

Джерело: [1]

Виклад основного матеріалу. Одним із найважливіших показників діяльності банківських установ є власний капітал, оскільки він призначений для покриття негативних наслідків різноманітних ризиків, які банки беруть на себе в процесі діяльності, а також для забезпечення захисту вкладів, фінансової стійкості і стабільності банківської системи країни. Необхідно зазначити, що Національний банк України шляхом прийняття відповідних нормативно-правових актів вживає заходи щодо підвищення рівня капіталізації банківської системи України через запровадження мінімальних вимог (нормативів) до розмірів і достатності капіталу. Так, відповідно до затвердженої постановою Правління Національного банку України Інструкції “Про порядок регулювання діяльності банків в Україні” № 368 від 28.08.2001 р. Національний банк України встановлює такі нормативи капіталу (табл. 1).

На основі аналізу наведених у таблиці даних можна зробити висновок про позитивну тенденцію до збільшення обсягу регулятивного капіталу вітчизняних банків 2008–2013 рр., а значення нормативу достатності (адекватності) регулятивного капіталу банківських установ, незважаючи на незначне його зменшення упродовж 2011–2013 рр., станом на 31.12.2013 р. було майже удвічі більшим за нормативне (17,55%) (рис. 1). З огляду на це, маємо усі підстави вважати, що в цілому вітчизняний банківський сектор спроможний своєчасно та в повному обсязі розрахуватися за своїми зобов'язаннями, що впливають із торговельних, кредитних або інших операцій грошового характеру.



Рис. 1. Регулятивний капітал і норматив достатності (адекватності) капіталу (H2) банків України 2006–2012 рр. [1]

У 2013 р. обсяг власного капіталу становив 180,9 млрд грн, що на 11,6 млрд грн (6,8%) більше, ніж у 2012 р. Однак, незважаючи на поступове збільшення значення цього показника, темпи його зростання були нижчими ніж 2010–2012 рр. Переважна більшість вітчизняних банків здійснювали нарощування власного капіталу насамперед шляхом збільшення статутного капіталу. Проте варто зазначити, що сукупний власний капітал є меншим ніж статутний, що пояснюється значними обсягами нагромаджених збитків упродовж 2009–2011 рр. (табл. 2).

Значення частки власного капіталу вітчизняних банків у ВВП упродовж 2008–2012 рр. суттєво не змінювалося, а на 01.10.2013 р. становило 17,1% ВВП, тоді як у країнах Центральної Європи – понад 40% [2, с. 12]. Це свідчить про певну слабкість банківської системи України щодо забезпечення достатності ресурсного потенціалу в частині власного капіталу та підвищує ризикованість діяльності вітчизняних банків. Відзначимо, що на відміну від докризових років, коли темпи зростання власного капіталу банків випереджали темпи зростання ВВП, з 2009 р. тенденція змінилася на протилежну. Істотні зміни темпів зростання власного капіталу банківської системи України з 171,4 до 99,1% упродовж 2009 р. були зумовлені насамперед від'ємним результатом діяльності банків, рівень якого на 01.12.2009 р. становив – 38,4 млрд грн порівняно з +7,3 млрд грн на 01.12.2008 р. (рис. 2).

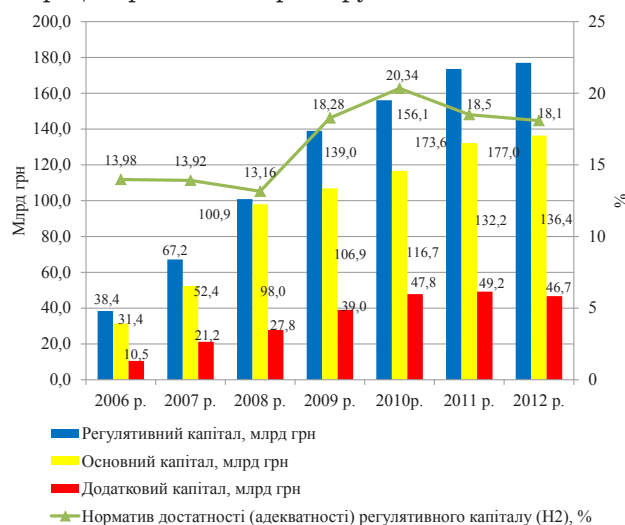

Рис. 2. Показники зростання (зниження) ВВП, власного капіталу та результату діяльності банків України 2006–2013 рр. [1]

Однак питання забезпечення належного рівня капіталізації банків набуло особливої актуальності

Таблиця 2

Основні показники діяльності банківської системи України 2007–2013 рр.

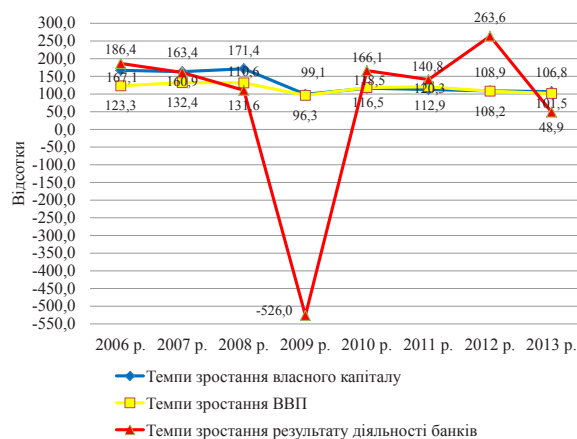
Показники	2007 р.	2008 р.	2009 р.	2010 р.	2011 р.	2012 р.	2013 р.
Власний капітал, млрд грн	69,6	119,3	118,2	137,7	155,5	169,3	180,9
Частка власного капіталу у ВВП, %	9,7	12,6	12,9	12,7	11,9	12,0	12,4
Статутний капітал, млрд грн	42,9	82,4	119,2	145,8	171,9	175,2	183,5
Темпи зростання статутного капіталу, %	163,1	192,1	144,7	122,3	117,9	101,9	104,7
Частка статутного капіталу у ВК, %	61,6	69,1	100,8	105,9	110,5	103,5	101,4
Результат діяльності, млрд грн	6,6	7,3	-38,4	-13,0	-7,7	4,9	2,4
Валовий внутрішній продукт, млрд грн	720,7	948,1	913,3	1 082,6	1 302,1	1 411,2	1 454,9
Темпи зростання ВВП, %	132,4	131,6	96,3	118,5	120,3	108,4	103,1
Темпи зростання власного капіталу, %	163,4	171,4	99,1	116,5	112,9	108,9	106,8
Темпи зростання результату діяльності, %	160,9	110,6	-526,0	166,1	140,8	263,6	49,0

Джерело: [1]

ті під час нещодавньої світової фінансової кризи, тому що власне нестача капіталу стала найбільшою загрозою стабільності банківської системи. З огляду на це, забезпечення адекватного обсягу капіталу банків постало однією із ключових проблем сьогодення, адже за словами Н. Рубіні, який передбачив попередню кризу 2008 року, найближчим часом усі компоненти так званого “ідеального шторму”, зокрема бюджетний дефіцит, швидке підвищення цін на нафту, зростання дохідності облігацій, низькі доходи населення та стагнація ринку праці, призведуть до нової глобальної кризи, яка буде більш руйнівною [3, с. 26]. Інші експерти також прогнозують третю хвилю світової фінансово-економічної кризи, яка досягне максимуму 2020–2040 рр. і матиме ще негативніші наслідки для світової фінансової системи, ніж дві попередні, що пояснюється зростаючим бюджетом нагромаджених кредитних боргів у світовій економіці, підвищенням ролі експортних операцій у зростанні національних економік, зниженням ділової та інвестиційної активності й посиленням конкуренції за ринки збуту, уповільненням темпів зростання ВВП багатьох країн [4, с. 20-21]. Крім того, С. Капіца стверджує, що спостерігається прискорення історичного часу до 40 років, тобто від мільйонів років палеоліту і тисяч років у середньовіччі – до нинішніх сорока років, що помітно в зменшенні часу між кризами [5].

Банківські стандарти капіталу і ліквідності (Базель III) є новітнім документом щодо вимог капіталу, підходів до визначення складу та нормативних вимог до капіталу. Основні зміни в розрахунку капіталу (перший компонент Базеля II) спрямовані на збільшення мінімальних вимог до капіталу та поліпшення його структури. Нововведенням є підвищення вимог до капіталу першого рівня (основний капітал) з 4 до 6%. Також встановлено збільшення мінімальної вимоги щодо рівня акціонерного капіталу з 2 до 4,5% від активів, зважених на ризик. З метою покриття збитків, пов'язаних з негативними змінами у фінансовому та економічному середовищі, передбачено формування додаткових резервів (буфер капіталу) у розмірі 2,5% статутного капіталу банків після дивідендних відрахувань. Також при суттєвому нарощуванні кредитного ризику за рахунок зростання обсягу кредитних операцій передбачено формування антициклічного резерву від 0-0,25% від статутного капіталу. Формування цього резерву сприятиме зниженню втрат капіталу під час циклічних коливань кредитних ринків (рис. 3).



Рис. 3. Вимоги до достатності банківського капіталу за Базель III [2]

Оцінюючи запропоновані Базельським комітетом нові стандарти, необхідно зауважити, що підвищення нормативу адекватності регулятивного капіталу до значення 10,5% з урахуванням буферу капіталу суттєво не вплине на функціонування банків України, оскільки його фактичне значення на 01.12.2013 р. становить 17,55%. Мінімальний капітал першого рівня є нововведенням для вітчизняних банків, оскільки такого нормативу в Україні немає. Проте, запровадження цього показника не вплине на адекватність основного капіталу, оскільки за нашою оцінкою, на основі даних НБУ [1], співвідношення статутного капіталу і загальних активів вітчизняних банків на 01.12.2013 р. становило 14,5%.

Погоджуємося з новими вимогами регулювання банківської діяльності до капіталу і ліквідності (Базель III). Однак вітчизняні банки й до сьогодні використовують принципи Базель I, що доповнені підвищеними вимогами НБУ до капіталу, а практика застосування вимог Базель II спостерігається лише у банківських установах з іноземним капіталом (51 банк), частка якого у сукупному статутному капіталі банків на 01.05.2014 р. становила 33,5% [1]. Тому, доцільно зазначити, що під час визначення рівня капіталізації банків не достатньо лише звернути увагу на кількісні показники обсягу власного та статутного капіталу, який повинен забезпечувати відповідність достатньої адекватності банківського капіталу та розміру сформованих ними активів.

Зауважимо, що необхідно запропонувати систему показників капіталу банків, яка б давала змогу виявляти проблеми на ранніх стадіях їх виникнення, оцінювати рівень капіталізації і прогнозувати тенденції розвитку. У результаті такого діагностування можна розробляти заходи із попередження, подолання та відновлення показників достатності капіталу банків. Так, О. М. Колодізев та В. О. Лесик, досліджуючи питання капіталізації банків та стратегічного управління банківського капіталу, зазначають, що рівень капіталізації є одним із визначальних чинників, що впливає на фінансовий стан банків та перспективи їх розвитку, визначає надійність та конкурентоспроможність фінансових установ, захищеність вкладів населення, підприємств і держави [6, с. 50]. На наш погляд, поняття рівень капіталізації необхідно уточнити, зокрема в частині методики його оцінювання, тому можемо сказати, що це агрегований показник, оцінку якому можна дати лише після комплексного аналізу темпів зростання капіталу, його адекватності сформованим активам, ефективності використання та взаємозв'язку з іншими чинниками (зовнішніми та внутрішніми), які визначають рівень достатності капіталу банків. Необхідно визначити основні напрями його оцінки та здійснити аналіз показників за кожним із цих напрямів. Вважаємо, що оцінювання рівня капіталізації банків доцільно здійснювати за такими основними напрямками:

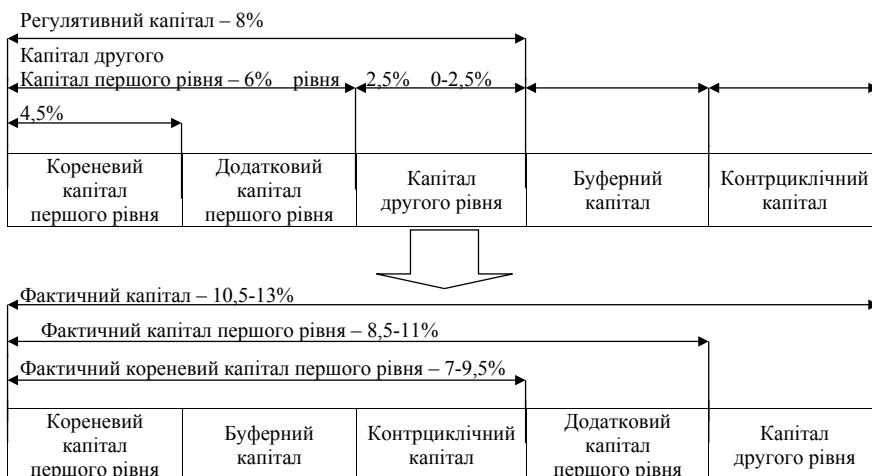
- визначення основних показників достатності капіталу банків;
- аналіз адекватності капіталу;

- ефективність використання ресурсів;
 - оцінка залежності банківського капіталу від інших економічних категорій (наприклад, банківських ризиків, зовнішніх джерел фінансування тощо).

Дані табл. 3 свідчать про неоднозначну оцінку достатнього рівня капіталізації, адже можемо спостерігати незначне зростання коефіцієнту капіталізації з 12,9% у 2008 р. до 14,3% у 2013 р., що вказує на збільшення частки власного капіталу

у структурі пасивів та, водночас, простежується негативна тенденція приросту власного капіталу з 16,5% у 2010 р. до 6,8% у 2013 р. Значення коефіцієнтів співвідношення регулятивного капіталу до зважених за ризиком активів та фінансової незалежності відповідають їх рекомендованим значенням, а в окремих випадках навіть перевищують їх удвічі (20,8% у 2010 р.). Однак темпи приросту капіталу не є адекватними темпам приросту активів. У 2010 р. приріст капіталу був

Таблиця 3

Система індикаторів оцінки рівня капіталізації банків України у 2008–2013 рр.

Назва показника	Характеристика	Формула розрахунку	2008 р.	2009 р.	2010 р.	2011 р.	2012 р.	2013 р.	Рекомендоване значення
Коефіцієнт капіталізації	Визначає питому вагу капіталу у загальні сумі джерел банку	Власний капітал/ Пасиви	12,9	13,1	14,6	14,8	15,0	14,3	Оптимальним є зростання цього показника
Темп приросту власного капіталу	Дає змогу проаналізувати тенденцію щодо темпів зростання капіталу	$(BK_n - BK_{n-1}) / BK_{n-1}$	71,4	- 0,9	16,5	12,9	8,9	6,8	Оптимальним є зростання цього показника
Коефіцієнт співвідношення регулятивного капіталу до зважених за ризиком активів	Визначає достатність регулятивного капіталу, зважаючи на загальний обсяг банківської діяльності, незалежно від розміру різних видів ризиків	Регулятивний капітал/ Ар	14,0	18,0	20,8	18,9	18,1	18,3	Не менше 10%
Коефіцієнт фінансової незалежності	Характеризує ступінь покриття залучених та позичених коштів	Власний капітал/ Сукупні зобов'язання	14,8	15,1	17,1	17,3	17,7	16,7	Оптимальним є зростання цього показника, рекомендованим значенням є 15 – 20%.
Коефіцієнт співвідношення приросту капіталу й активів	Визначає величину зростання активів внаслідок збільшення капіталу	Темп приросту капіталу/ Темп приросту активів	131,0	18,4	235,0	108,4	128,9	56,7	Повинно бути адекватним
Рентабельність капіталу (ROE)	Показує рівень віддачі прибутку від інвестованого капіталу	Чистий прибуток/ Власний капітал	8,5	-32,5	-10,2	-5,3	3,0	1,4	Оптимальним є зростання цього показника
Рентабельність активів (ROA)	Інформує про те, яку величину прибутку банк отримує на кожну грн. активів	Чистий прибуток/ Активи	1,0	-4,4	-1,5	-0,8	0,4	0,2	Оптимальним є зростання цього показника
Коефіцієнт захищеності коштів клієнтів власним капіталом	Характеризує ступінь захищеності власним капіталом коштів, залучених на рахунки	Власний капітал/ Залучені кошти	2,7	2,9	3,2	3,4	3,5	3,8	стабільно невисоке значення або незначне зниження, критичним значенням є 9,0.
Коефіцієнт захищеності виданих кредитів власним капіталом	Показує спроможність банків повернути залучені кошти за умови неповернення кредитів	Власний капітал/ Кредити	4,6	5,1	4,4	4,3	4,1	4,2	стабільно невисоке значення або незначне зниження, критичним значенням є 9,0.
Коефіцієнт співвідношення недючих кредитів без урахування резервів до капіталу	Призначений для порівняння потенційного впливу недючих кредитів за вираховуванням створених резервів на капітал	(Недючі кредити – Резерви на покриття можливих втрат за кредитами) / капітал	9,2	32,0	29,2	25,8	36,0	30,6	стабільно невисоке значення або незначне зниження
Коефіцієнт співвідношення чистої відкритої позиції в іноземній валюті до капіталу	Покликаний визначити схильність депозитних установ до валютному ризику щодо капіталу	Чиста відкрита позиція в іноземній валюті/ капітал	33,1	28,5	21,6	8,4	2,5	6,9	стабільно невисоке значення або незначне зниження
Коефіцієнт співвідношення великих відкритих позицій до капіталу	Виявляє вразливі місця, обумовлені концентрацією кредитного ризику	Число великих відкритих позицій/ капітал	187,4	169,2	161,2	164,6	172,9	172,1	стабільне значення або незначне зниження

Джерело: побудовано на основі [3, с. 28; 7, с. 361; 8; 9, с. 79; 10, с. 30 – 31; 11] та розраховано за офіційними даними Національного банку України

удвічі більшим (235%) ніж приріст активів, а у 2013 р. навпаки, що є підставою стверджувати про активізацію нагромадження власного капіталу або ж збільшення обсягів кредитування. Значення рентабельності капіталу та активів значно коливались упродовж 2009–2013 рр. від – 32,5 та – 4,38% до 1,5 і 0,22% відповідно, що характеризує неефективне використання власних коштів та активів банку. Упродовж 2008–2013 рр. по банківській системі, в цілому, відбулося збільшення коефіцієнту захищеності коштів клієнтів власним капіталом з 2,7 до 3,8% та зниження коефіцієнту захищеності виданих кредитів власним капіталом з 4,6 до 4,2%. Таким чином, можна відзначити захищеність коштів клієнтів та забезпеченість кредитних операцій власним капіталом, тому існує потенційна можливість додаткового нарощення обсягів коштів клієнтів та кредитного портфелю за збереження фінансової стійкості банків. Отже, можемо стверджувати, що наслідки кризи не подолані повністю та мають суттєвий вплив на банківську систему України.

Відзначимо, що Національний банк України брав участь у пілотному проєкті МВФ з компіляції та поширення індикаторів фінансової стійкості, за результатами якого складаються та поширюються за 12 основними та 14 рекомендованими індикаторами фінансової стійкості депозитних корпорацій (банків). Зокрема, статистика індикаторів фінансової стійкості містить такі індикатори на основі капіталу, підготовлені Національним банком України відповідно до методології МВФ, як співвідношення недіючих кредитів без урахування резервів до капіталу, співвідношення чистої відкритої позиції в іноземній валюті до капіталу, співвідношення великих відкритих позицій до капіталу та ін. Коефіцієнт співвідношення чистої відкритої позиції в іноземній валюті до капіталу вимірює невідповідність валютних позицій на стороні активів і пасивів (відкрити позицію), з тим щоб оцінити потенційну вразливість позицій сектору депозитних установ по капіталу, що обумовлюється динамікою обмінного курсу. У разі використання показника співвідношення великих відкритих позицій до капіталу, інформація про розподіл числа великих відкритих позицій між депозитними установами має особливу значимість для виявлення того, сконцентровані чи великі відкриті позиції в невеликому числі депозитних установ або розподілені по значному числу таких установ [11].

З огляду на дані табл. 3, спостерігаються високі значення показника співвідношення недіючих кредитів без урахування резервів до капіталу упродовж окрім 2008 р. (9,2%). У 2012 р. недіючі кредити становили 36% капіталу, а у 2013 р. – 30,6%, причиною чого стало не погіршення якості активів, а запровадження нової класифікації кредитів відповідно до Положення про порядок формування та використання банками України резервів для відшкодування можливих втрат за активними банківськими операціями, затверджене постановою Правління Національного банку України від 25 січня 2012 року № 23.

Зауважимо, що процес аналізу основних показників достатності капіталу банків доцільно доповнити практичними рекомендаціями для формування оптимально збалансованого капіталу, основними з яких, на нашу думку, є:

- збільшення питомої ваги власного капіталу банків;

- забезпечення ефективного використання нагромадженої частини капіталу;

- формування буферу капіталу та антициклічного резерву відповідно до вимог Базель III;

- постійне узгодження обсягів, а також часових та вартісних характеристик пасивних операцій з поточними і прогнозованими активними операціями за допомогою контролю динаміки руху депозитних коштів та коштів на розрахункових рахунках, що найбільшою мірою сприяють забезпеченню ліквідності балансу;

- забезпечення раціонального співвідношення між джерелами банківських ресурсів та підтримки оптимальної їх структури;

- аналіз та прогнозування показників достатності банківського капіталу.

Висновки і пропозиції. Нині процеси капіталізації банків відбуваються повільніше, ніж того потребують тенденції міжнародного ринку капіталу. Доводиться констатувати вельми низький рівень капіталізації банківської системи України, хоча нормативи достатності капіталу відповідають встановленим значенням, більше того, деякі навіть вдвічі перевищують його (Н2). Зважаючи на зазначені обставини, можемо констатувати певну невідповідність встановлених НБУ значень нормативів ринковим реаліям. Тому необхідно збільшити їх мінімальний рівень або запровадити додаткові нормативи, які б передбачали формування якісної структури капіталу та відображали адекватне збільшення капіталу до активів і банківських ризиків. Також для підвищення ефективності капіталізації банківських установ необхідно запровадити стратегічний підхід до управління капіталом, що потребує не лише комплексного аналізу та прогнозування достатності банківського капіталу, а й дотримання рекомендацій щодо його формування і функціонування, забезпечення стабільності нормативної бази Національного банку України, покращення діяльності валютного та фондового ринку, створення на національному рівні методологічних документів, які б забезпечували процес регулювання банківської діяльності до капіталу й ліквідності в контексті Базель III, удосконалення процесу оподаткування комерційних банків та спрямування їх діяльності на покращення фінансової стабільності. Розв'язання цих питань сприятиме підвищенню рівня капіталізації банків, вирішенню проблеми економічної безпеки банківської системи країни, її надійності, фінансової стійкості та ефективності функціонування на шляху до інтеграції в світове фінансове середовище.

Список літератури:

1. Офіційний сайт Національного банку України. – [Електронний ресурс]. – Режим доступу: <http://www.bank.gov.ua>
2. Міщенко В. Капіталізація банківської системи України: сьогодення та перспективи / В. Міщенко // Вісник Національного банку України. – 2013. – № 7. – С. 11–17.
3. Белова І. Визначення фінансової стабільності України / І. Белова, С. Башлай // Вісник Національного банку України. – 2013. – № 7. – С. 25–30.
4. Вовк В. Діагностування кризи з боку центральних банків: зарубіжний та вітчизняний досвід / В. Вовк, Ю. Дмитрик // Вісник Національного банку України. – 2013. – № 3. – С. 20–25.
5. Капица С. Об ускорении исторического времени / С. Капица [Електронний ресурс]. – Режим доступу: <http://www.journal.esco.co.ua/200902/art074.pdf>.

6. Колодізев О. М. Забезпечення стабільності банківської системи на основі підвищення ефективності управління капіталізацією вітчизняних банків / О. М. Колодізев, В. О. Лесик // Вісник Української академії банківської справи. – 2012. – № 1. – С. 42–51.
7. Габбард Р. Г. Гроші, фінансова система та економіка: Підручник / пер. з англ.; наук. ред. пер. М. Савлук, Д. Олещевич. – Київ: КНЕУ, 2004. – 889 с.
8. Звітна форма та довідкові дані з компіляції індикаторів фінансової стійкості [Електронний ресурс]. – Режим доступу: <http://www.bank.gov.ua/doccatalog/document?id=50772>
9. Коваленко В. В. Капіталізація банків: методи оцінювання та напрямки підвищення / В. В. Коваленко, К. Ф. Черкашина. – Суми: ДВНЗ “УАБС НБУ”, 2010. – 153 с.
10. Коваленко В. В. Методичні підходи до визначення рівня капіталізації банківської системи / В. В. Коваленко, К. Ф. Черкашина // Фінанси України. – 2010. – № 8. – С. 73–85.
11. Показатели финансовой устойчивости. Руководство по составлению – Вашингтон, округ Колумбия, США: Международный Валютный Фонд, 2007 год [Електронний ресурс]. – Режим доступу: <http://www.imf.org/external/pubs/ft/fsi/guide/2006/pdf/rus/guide.pdf>

Паньків К. П.

Львовский национальный университет имени Ивана Франко

ОЦЕНКА УРОВНЯ КАПИТАЛИЗАЦИИ БАНКОВ В УКРАИНЕ

Резюме

Рассмотрены особенности проблемы определения оптимального уровня достаточности капитала отечественных банков и теоретически обосновано понятие уровня их капитализации. Проанализировано современное состояние достаточности банковского капитала по основным направлениям оценки и освещены обновленные требования к банковскому капиталу и ликвидности в контексте Базельским стандартам и раскрыто способность банков их выполнять. Предложены практические рекомендации по усовершенствованию формирования и управления капиталом банков, с целью интеграции банковской сферы в мировую финансовую среду.

Ключевые слова: банк, банковский капитал, капитализация, Национальный банк Украины, ВВП, международные стандарты, достаточность капитала и ликвидности.

Pan'kiv K. P.

Ivan Franco National University of L'viv

CAPITALIZATION LEVEL ASSESSMENT OF BANKS IN UKRAINE

Summary

Features of a problem to determine an optimal capital adequacy level of domestic banks are considered and a concept of its capitalization level is theoretically justified. A present state of the bank capital adequacy in key areas of evaluation is analyzed, updated requirements for the bank capital and liquidity in a context of Basel standards and banks ability to meet them are disclosed. Practical recommendations as to improvement of the bank capital formation and management in order to integration of banking sphere in the global financial environment are suggested.

Key words: bank, bank capital, capitalization, National Bank of Ukraine, GDP, international standards, adequacy of capital and liquidity.

УДК 336.27:339.732.4

Полтініна О. П.

Харківський національний економічний університет імені Семена Кузнеця

ВПЛИВ АКТИВІЗАЦІЇ ГЛОБАЛІЗАЦІЙНИХ ПРОЦЕСІВ НА ФІНАНСОВУ БЕЗПЕКУ УКРАЇНИ

Досліджено вплив наслідків глобалізації на фінансову безпеку України. Визначено вплив зовнішнього та внутрішнього середовища на фінансову безпеку держави. Доведено, що глобалізація підсилює вплив негативних та позитивних чинників фінансової безпеки.

Ключові слова: глобалізація, фінансова безпека, держава, індикатор, загроза, небезпека, перспектива розвитку, зовнішнє середовище.

Постановка проблеми. Жодна держава світу, окрім деяких закритих економік, не може залишатися осторонь глобалізаційних процесів, що дедалі більш тісно пов'язують країни. Глобалізація має наслідки у кожній сфері життя, зокрема у культурі, мові, освіті, медицині, технологіях, економіці, фінансах тощо. Однозначно визначити, чи є ці наслідки позитивним або негативними, не-

можливо, оскільки кожне масштабне явище несе як позитивні, так і негативні результати.

Фінансова безпека держави є тим станом, який характеризує ступінь захищеності країни від загроз, що виникають всередині держави та зовні. Безумовно, участь держави у міжнародних організаціях, тісна співпраця з іншими державами на рівні торгівлі чи економічного співробітництва

сприяє коливанням рівня фінансової безпеки. Саме систематизація чинників, що впливають на фінансову безпеку держави в процесі глобалізації, і є метою статті.

Аналіз останніх досліджень і публікацій. Окремо проблеми забезпечення фінансової безпеки держави та визначення чинників, що на неї впливають, розглядалися у роботах багатьох вчених, зокрема Л. Абалкін, О. Барановський, І. Бінько, В. Богомолів, З. Варналій, О. Власюк, В. Геєць, В. Губський, Я. Жаліло, М. Єрмошенко, В. Мунтіян, В. Сенчагов, А. Сухоруков, В. Шлемко та інші.

Проблемам глобалізаційної інтеграції та протиріч, що супроводжують глобалізаційні процеси, присвячені роботи З. Баумана, З. Бжезінського, І. Валлерстайна, А. Рагмана, Є. Тоффлера, О. Білоруса, Р. Войтовича, Д. Лук'яненко, Ю. Пахомова, А. Філіпенка тощо.

Проте наукових праць, які б поєднували дослідження в означених напрямках, досить мало, проте слід виділити дослідників, що вже зацікавлені цим питанням: Ю. Гаврилечко, Р. Дуб, М. Єрмошенко, Р. Корнилюк, М. Петик, С. Ткаленко.

Загалом, проблемі систематизації та аналізу наслідків глобалізації для фінансової безпеки приділено недостатньо уваги.

Виділення невирішених раніше частин загальної проблеми. Науковці здебільшого порівнюють процес діагностики та забезпечення фінансової безпеки у різних державах або визначають, як співпраця з конкретною міжнародною організацією вплине на фінансову безпеку України, однак предметно та детально не розглядалися позитивні та негативні чинники глобалізації в зміні рівня фінансової безпеки України.

Мета статті. Головною метою цієї роботи є систематизація чинників, що впливають на фінансову безпеку держави в процесі глобалізації.

Виклад основного матеріалу. Після двох світових воєн, які показали, що побороти значну небезпеку можливо виключно скоординованими зусиллями багатьох країн, виникає феномен глобалізації. Держави Європи, які здебільшого можна охарактеризувати як невеликі за розміром та кількістю населення, проте мають потужний культурний, науковий, науково-виробничий, промисловий, економічний, фінансовий потенціал, розпочинають процес зближення з метою формування комплексної системи взаємодії незалежних держав.

Глобалізація несе нечисленні перспективи розвитку у найрізноманітніших сферах та напрямках. Однак є і загроза того, що більш сильний партнер буде використовувати і свій потенціал, і потенціал більш слабкого партнера, що зумовлюватиме розшарування в системі взаємодії держав. Саме моніторинг показників фінансової безпеки для кожної країни, що тією чи іншою мірою залучена до процесу глобалізації, дозволить скоротити ризики нечесного партнерства та досягти максимального ефекту від глобалізації.

Для сучасної наукової літератури характерним є той факт, що дослідники досить по-різному бачать сутність глобалізації.

Ткаленко С. акцентує увагу на інноваційній складовій глобалізації та визначає її як найбільш яскравий прояв прогресу, що несе незліченні економічні і соціальні новації, які багато в чому обнадіюють, причому не тільки за критерієм достатку невідомих раніше благ і послуг, але і з урахуванням вже нового вигляду людства, що проглядається сьогодні [8].

Глобалізація також є складним й суперечливим явищем, яке сприяє розвитку успішних країн, а менш розвиненим країнам відводить роль аутсайдерів; глобалізація дозволяє вирішувати старі проблеми, але виводить на перший план нові, головні з яких – диференціація світової економіки та поляризація суспільства [1].

Академік Національної академії наук України Юрій Пахомов вважає, що вже зараз глобалізація, будучи явищем висхідним, переживає кризу, що виглядає несподіваною обставиною. Глобалізація несе небезпеки, ризики та виклики людству. Як суперечливе явище глобалізація сприяє розвитку одних країн – як правило, високорозвинених, і відводить роль аутсайдерів менш розвиненим країнам, що в кінцевому результаті призводить до виникнення нових проблем і перш за все до нерівномірності світового розвитку, диференціації світової економіки, поляризації суспільства [2]. На думку автора, можна виділити два сценарії подальшого розвитку глобалізації як явища:

- оптимістичний, сутність якого в тому, що менш розвинені держави стимулюватимуться співпрацею з сильними партнерами, що зумовлюватиме посилення фінансової безпеки всіх членів світового співтовариства. Такі наслідки можуть бути досягнуті в результаті тривалої грамотної політичної та еко-



Рис. 1. Складові фінансової безпеки держави та вплив на них зовнішнього та внутрішнього середовища

номічної роботи в державах з метою підняття рівня економіки менш розвиненої країни до лідерів, а не навпаки. Досягнення позитивного результату відбуватиметься тривалий період часу, який необхідний для посилення захисту держави та адаптації до нових умов відкритої економіки, де переважає вільна конкуренція та соціальна орієнтованість. Розвиток за оптимістичним сценарієм сприятиме зміцненню фінансової безпеки, через досягнення високої захищеності внутрішньої фінансової системи від загроз зовнішнього середовища;

- песимістичний сценарій, сутність якого в тому, що сильні партнери нарощуватимуть потенціал, зміцнюватимуть економічну безпеку та фінансову зокрема, використовуватимуть кадрові, природні, фінансові, наукові ресурси більш слабких партнерів, які в свою чергу втрачатимуть незалежність, захищеність фінансової системи, скорочуватимуть виробництва та експорт товарів, поряд із зростанням імпорту. Песимістичний сценарій можливий за умови занадто швидкої інтеграції країни у світову спільноту, без підготовки внутрішнього середовища до впливу зовнішнього, до відкритості економіки. Крім того, чинником розвитку ситуації за песимістичним сценарієм є внутрішні проблеми держави у сфері законодавства, соціального захисту населення, освіти, охорони здоров'я. Розвиток за песимістичним сценарієм провокуватиме стрімке зниження фінансової безпеки, оскільки держава буде змушена залучати кредити від міжнародних організацій та інших держав, скорочуватимуться обсяги інвестицій в економіку, зростатиме податкове навантаження на внутрішніх виробників тощо.

Виокремлення позитивних та негативних чинників впливу глобалізації на фінансову безпеку держави, їх моніторинг та контроль дозволить мінімізувати ризики переходу на песимістичний сценарій розвитку та сприятиме досягнення оптимістичного плану розвитку.

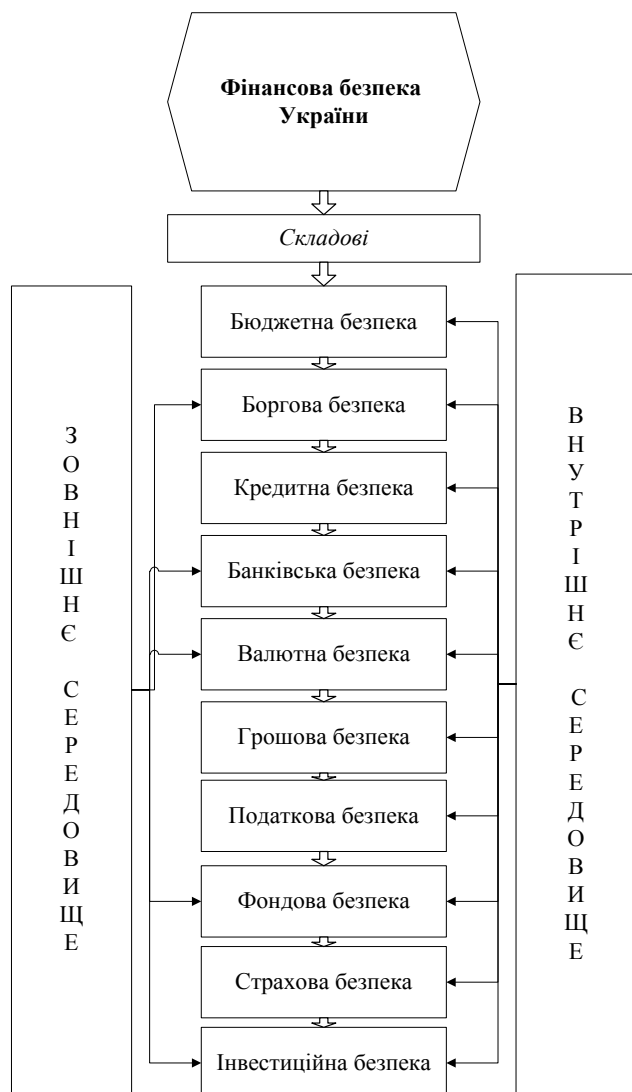
Економічна безпека включає фінансову, інвестиційну, інноваційну, зовнішньоторговельну, енергетичну, соціальну, демографічну безпеку. Безперечно, всі складові є дуже важливими в сучасній економіці. Але в сучасних умовах глобалізації фінансових потоків, вільного переміщення капіталів, вплив світових фінансових систем на окрему взятую країну переходить на якісно новий рівень. Саме фінансова глобалізація створює умови для фінансової влади, які за допомогою володіння світових грошей і розпорядження вартості, управління фінансовими потоками дозволяє впливати як на світове господарство (у тому числі міжнародну безпеку), так і на окремі країни (національну безпеку). Проблема належної підтримки фінансової безпеки держави зачіпає всі галузі національного господарства, бізнесу, всі верстви населення, все суспільство і державу в цілому [8]. Багатогранність проявів та складових (які наведені на рис. 1) фінансової безпеки держави підтверджує, що в процесі глобалізації необхідно відслідковувати безліч напрямів змін економічного життя, аби на ранньому етапі виявити проблеми.

З рис. 1 видно, що внутрішнє середовище держави (процеси, що відбуваються в країні, політична та економічна ситуація, ступінь розвиненості окремих галузей тощо) впливає на всі без виключення складові фінансової безпеки, а зовнішнє середовище (в яке інтегрується держава внаслідок процесів глобалізації) впливає не на всі складові. Слід зазначити, що на рис. 1 враховується тільки прямий вплив, а опосередкований до розгляду не приймався. Таким чином, держава має набагато більше можливостей змінювати стан власної фінансової безпеки за всіма складовими, тоді як зовнішнє середовище діє тільки на деякі із них. Саме тому очевидним є висновок про те, що по якому із сценаріїв глобалізаційного процесу (оптимістичному чи песимістичному) піде держава, залежить в першу чергу від внутрішніх чинників, а потім вже від тієї системи, в яку вона інтегрується, оскільки внаслідок глобалізації держава не втрачає незалежності та суверенітету.

Після розгляду складових фінансової безпеки та розподілу впливу зовнішнього та внутрішнього середовища на них слід розглянути, які саме чинники всередині та зовні впливають на фінансову безпеку держави – рис. 2.



Рис. 2. Конкретизація чинників зовнішнього та внутрішнього середовища, що впливають на фінансову безпеку держави

Дослідивши чинники, що приведено на рис. 2, можна стверджувати, що процеси глобалізації поглиблюють ступінь впливу кожного із чинників: позитивні стають ще більш сприятливими для економіки, а негативні мають більш руйнівні наслідки.

Наприклад, зовнішньоторгове сальдо держави внаслідок відкриття ринків через глобалізацію має перспективи до зростання. Проте такий розвиток подій можливий за умов високої якості товарів, що експортуються, їх конкурентоспроможності, наявності виробничих потужностей для їх виготовлення, достатньої транспортної інфраструктури для постачання товарів тощо. А якщо у внутрішньому середовищі держави є проблеми і вказані умови не виконуються, тоді зовнішньоторгове сальдо знижується (може приймати від'ємне значення), імпорт перевищує експорт, внутрішній ринок наповнюється товарами із країн-партнерів, що призводить суттєвих проблем для внутрішнього виробника. І залежно від того, наскільки сильним є потік імпортованих товарів, вітчизняні виробники або встигнуть та знайдуть ресурси підлаштуватися під нові умови, або підуть з ринку.

Одним із найголовніших показників фінансової безпеки є рівень заборгованості держави. Якщо борги неконтрольовано зростають, суттєво збільшується ризик втрачання державною фінансової, економічної та політичної незалежності.

Критерієм «безпеки» боргів є можливість держави їх погашати та обслуговувати. В Україні, враховуючи недостатній рівень зовнішньої платоспроможності і невеликі обсяги міжнародних резервів, рівень зовнішнього державного боргу не повинен перевищувати 60%. Отже, можна зробити висновок, що розміри зовнішнього боргу на сьогоднішній день несуть у собі загрози фінансовій безпеці України. Обсяг зовнішнього боргу в Україні на кінець 2011 та 2012 рр. становили 76,6% до ВВП (для прикладу, на сьогоднішній день у «проблемних» країнах Євросоюзу обсяг боргу на кінець 2013 року у Греції становив – 175%, в Італії – 123%, в Іспанії – 85,3%) [8]. Станом на 01.04.2014 р. зовнішній борг України складає 137 382 млн. дол. США, становить 77,3%

до ВВП (динаміку зовнішнього боргу України наведено на рис. 3).



Рис. 3. Динаміка зовнішнього боргу України (за даними [7])

Дефіцит державного бюджету після світової фінансової кризи, починаючи з 2008 р., характеризується зростанням розбалансованості бюджету, оскільки він перевищив 3% і в кінці 2010 р. склав 5,9%. Характерна тенденція до зростання дефіциту свідчить про неповне виконання доходної частини бюджету та збільшення обсягів видатків. Наприкінці 2011 року цей показник знаходився на рівні 1,8%, що в межах допустимого значення [8]. Впродовж останніх семи років Україна мала дефіцитний бюджет (таблиця 1).

Ситуація з виконанням бюджету у 2014 році ускладнюється економічною, політичною та силовою ситуацією, що складається у державі, рівень цін зростає, податкові надходження до бюджету не покривають витрат (таблиця 2), що, найвірогідніше, спровокуватиме зростання зовнішнього боргу.

Таким чином, Україна потрапляє у замкнене коло, де держава не має змоги повністю виконувати свої бюджетні зобов'язання, через що виникає потреба здійснювати запозичення, при цьому загальна ситуація в країні не сприяє зростанню ВВП, отже, показники фінансової безпеки погіршуються.

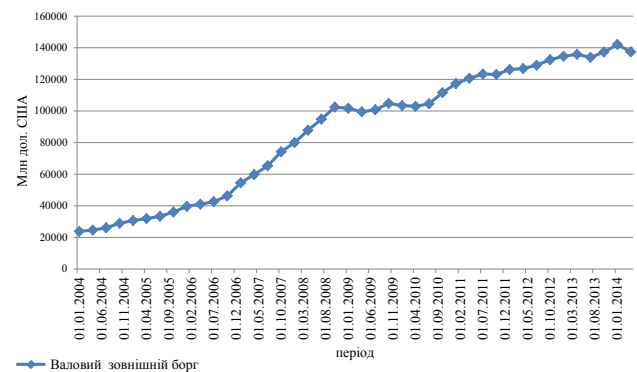
Таблиця 1

Показники виконання державного бюджету України [7]

	Показники державного бюджету України (в млн грн)							
	Доходи		Видатки		Кредитування		Сальдо	% ВВП
		% ВВП		% ВВП		% ВВП	(дефіцит бюджету)	
2008	231686,3	24.44%	241454,5	25.47%	2732,5	0.29%	-12500,7	-1.32%
2009	209700,3	22.96%	242437,2	26.54%	2780,3	0.30%	-35517,2	-3.89%
2010	240615,2	22.23%	303588,7	28.04%	1292,0	0.12%	-64265,5	-5.94%
2011	314616,9	23.90%	333459,5	25.33%	4715,0	0.36%	-23557,6	-1.79%
2012	346025,5	24.56%	395661,8	28.08%	3751,1	0.27%	-53387,4	-3.79%
2013	339180,3	23.31%	403403,2	27.73%	484,7	0.03%	-64707,6	-4.45%

Таблиця 2

Показники виконання державного бюджету України у 2014 році [7]

2014	Доходи	Витрати	Кредитування	Сальдо (дефіцит бюджету)
січень	25298,7	26894,8	10,7	-1606,7
лютий	52342,6	57722,1	-100,9	-5278,6
березень	88803,2	92817,8	79,5	-4094,2
квітень	120555,0	127284,4	201,1	-6930,4
травень	150645,0	162146,9	722,4	-12224,2
червень	175930,5	197559,4	1057,4	-22686,3
липень	199063,6	230578,7	1272,6	-32787,7

В перспективі Україні слід змінювати фінансову, бюджетну, податкову політику, аби стимулювати розвиток економіки, промислового виробництва, що дозволить подолати проблеми, що діагностуються, і вийти на новітній рівень розвитку. Внутрішні перетворення в державі дозволять не припиняти процес євроінтеграції, а його прискорити.

Висновки і пропозиції. Аналіз впливу чинників глобалізації на фінансову безпеку держави показав, що інтеграція країни у світову спільноту здатна посилити дію як позитивних, так і не-

гативних чинників. Доведено, що діагностувати стан фінансової безпеки доцільно за двома базовими показниками: зовнішній борг до ВВП та дефіцит бюджету до ВВП.

Діагностовано, що наразі ситуація в Україні досить складна, показники боргової та бюджетної безпеки погіршуються, проте швидке реагування та покращення стану захищеності фінансової безпеки від загроз зовнішнього та внутрішнього середовища дозволять прискорити процес євроінтеграції.

Список літератури:

1. Бжезінський З. Вибір: світове панування чи світове лідерство. – К. : ВД «Кієво-Могилянська академія», 2006 – 204 с.
2. Білорус О. Г. Глобальні тенденції розвитку та трансформації геополітичних і гео економічних стратегій // Науковий вісник Дипломатичної академії України. – 2009. – Вип. 15. – С. 50-61.
3. Войтович Р. В. Глобальна інтеграція як нова форма суспільного розвитку // Зб. наук. праць НАДУ при Президентові України. – 2013. – № 2. – С. 3-15.
4. Комарницький І. Сутність і шляхи забезпечення фінансової безпеки держави / І. Комарницький, І. Франів, Б. Комарницький // Науковий вісник Львівського ДУВС : зб. наук. праць. – Сер.: Економіка, право. – Львів : Вид-во ЛДУВС. – 2010. – Вип. 2(49). – С. 23.
5. Мельник С. І. Основні підходи до визначення поняття фінансової безпеки підприємства / С. І. Мельник // Легалізація економіки та протидія корупції в системі економічної безпеки держави : тези доп. учасників Міжнар. наук.-практ. конф. (31 травня 2013 р.). – Львів : Вид-во ЛДУВС, 2013. – 360 с. – С. 189-190.
6. Методика розрахунку рівня економічної безпеки України [Електронний ресурс]. – Режим доступу : http://www.me.gov.ua/control/uk/publish/printable_article?art_id=97980.
7. Офіційний сайт Національного банку України [Електронний ресурс]. – Режим доступу : <http://www.bank.gov.ua>.
8. Ткаленко С. І. Фінансова безпека держави в умовах посилення глобалізаційних процесів // С. І. Ткаленко / Міжнародна економічна політика. – 2013. – № 1(18). – С. 87-104.
9. The Global Financial Centre's Index 12. – Long Finance. Financial Centre Futures, 2012 – September 2012 – P. 50
10. Гришина Л. О. Україна та міжнародний валютний фонд: перспективи співпраці / Л. О. Гришина, П. М. Карась, В. М. Черешня // Сталий розвиток економіки. – 2012. – № 3. – С. 26-30.

Полтинина О. П.

Харьковский национальный экономический университет имени Семена Кузнеця

ВЛИЯНИЕ АКТИВИЗАЦИИ ГЛОБАЛИЗАЦИОННЫХ ПРОЦЕССОВ НА ФИНАНСОВУЮ БЕЗОПАСНОСТЬ УКРАИНЫ

Резюме

Исследовано влияние последствий глобализации на финансовую безопасность Украины. Определено влияние внешней и внутренней среды на финансовую безопасность государства. Доказано, что глобализация усиливает влияние негативных и позитивных факторов финансовой безопасности.

Ключевые слова: глобализация, финансовая безопасность, государство, индикатор, угроза, опасность, перспектива развития, внешняя среда.

Poltinina O. P.

Semen Kuznets Kharkiv National University of Economics

INFLUENCE OF ACTIVATION GLOBALIZATION PROCESSES ON THE FINANCIAL SECURITY OF UKRAINE

Summary

The influence of the effects of globalization on the financial security of Ukraine. The influence of external and internal environment for financial security. Proved that globalization reinforces negative and positive impact of financial safety factors.

Key words: globalization, financial security, state indicator, threat, danger, prospect development environment.

УДК 336:368.914

Похилько С. В.

Сумський державний університет

ПРОБЛЕМИ ТА ПЕРСПЕКТИВИ ПЕНСІЙНОЇ РЕФОРМИ НА ШЛЯХУ УКРАЇНИ ДО ЄВРОІНТЕГРАЦІЇ

Аналізується стан функціонування та реформування пенсійної системи в Україні. Визначено проблеми за напрямками реформування. Пропонуються шляхи їх розв'язання з урахуванням накопиченого міжнародного досвіду.

Ключові слова: пенсійна реформа, накопичувальна система, детінізація заробітної плати, податкове навантаження, єдиний соціальний внесок.

Постановка проблеми. Останнє п'ятиріччя в Україні характеризувалося певними економічними труднощами, які були обумовлені як впливом світової фінансово-економічної кризи, так і особливостями соціально-економічного розвитку країни. Постійне зростання в останні роки частки видатків на соціальний захист людей пенсійного віку у складі бюджетних витрат при недостатній ефективності соціальної підтримки цих верств населення в Україні підтвердило необхідність невідкладного реформування діючої системи пенсійного забезпечення, системи соціального захисту, змін у сфері медичного страхування, у сфері страхування військовослужбовців тощо.

Аналіз останніх досліджень та публікацій. Питання необхідності реформування пенсійної системи та аналізу досягнутих результатів є та залишаються на сьогодні предметом досліджень багатьох вітчизняних та зарубіжних вчених. Серед них П. Шевчук, Л. Ткаченко, Б. Зайчук, Б. Надточій, Є. Лібанова, В. Грушко, А. Нечай, С. Синчук, Л. Князькова, В. Колбун, М. Тетчер, Л. Котлікофф та інші.

Виділення невирішених раніше частин загальної проблеми. Під час реалізації пенсійної реформи в Україні вдалося досягти лише деяких позитивних змін. Незважаючи на реалізацію більшості положень пенсійного реформування з удосконалення солідарної пенсійної системи та впровадження накопичувальної, ситуація з функціонування пенсійної системи залишається в Україні складною. Численні проблеми вимагають комплексних та системних рішень, пов'язаних з економікою та соціальною сферою. Серед ключових процесів, що негативно впливають на ефективність реформування можна виділити наступні: спостерігається подальше зменшення платників страхових внесків, зберігається заборгованість з виплати заробітної плати, розмір мінімальної заробітної плати утримується на низькому рівні, розширюються масштаби процесу старіння населення тощо.

Мета статті. Головною метою даної роботи є аналіз стану ефективності реформування пенсійної системи в Україні в зв'язку з посиленням впливу євроінтеграційних процесів на економіку держави, пошук нових підходів та вивчення досвіду реформування та функціонування пенсійних систем, коригування їх з урахуванням накопиченого національного і міжнародного досвіду та соціально-економічного стану в країні.

Виклад основного матеріалу. З прийняттям законів України «Про загальнообов'язкове державне пенсійне страхування» і «Про недержавне пенсійне забезпечення» у 2004 році розпочато впровадження пенсійної реформи, сутність якої полягає в переході до : 1) трирівневої пен-

сійної системи: перший рівень – солідарна система загальнообов'язкового державного пенсійного страхування, другий рівень – накопичувальна система загальнообов'язкового державного пенсійного страхування, третій рівень – система недержавного пенсійного забезпечення; 2) змін в частині віку, стажу, визначенні заробітку; 3) змін щодо виплат та перерахунку пенсій.

Експерти стверджують, що необхідність пенсійної реформи була ініційована не тільки вимогами МВФ, а й економічною та демографічною ситуацією в Україні. З 1 жовтня 2011 року було встановлено єдиний для чоловіків і жінок вік виходу на пенсію. Особи мають право на призначення пенсії за віком після досягнення ними 60 років, що викликало численні дискусії, особливо серед жінок, які до прийняття цього закону мали законодавчо встановлений пенсійний вік 55 років. Середній вік українців знижується, а це означає, що працюючому населенню доводиться утримувати все більшу кількість пенсіонерів. Дилема між працюючим населенням та пенсіонерами в тому, що кожного разу при наданні повного захисту одній групі незахищеність інших неминує зростає [1, с. 363]. Це викликає необхідність збільшення пенсійного віку як для чоловіків, так і для жінок.

Процес старіння населення України супроводжується скороченням чисельності і частки працездатної частини населення та збільшенням на нього економічного навантаження, зменшенням фінансових можливостей щодо соціального забезпечення в умовах загального зростання попиту на соціальні послуги з боку людей пенсійного віку. Процес скорочення осіб працездатного віку особливо прискориться в 2015-2020 рр. в результаті виходу в цей час за межі працездатного віку найбільш численних поколінь. За прогнозними даними Інституту демографії та соціальних досліджень ім. М. В. Птухи НАН України, в найближчі десятиліття демографічне навантаження на працездатне населення нашої країни буде збільшуватися. Україна за часткою населення віком старше 60 років входить до тридцятки найбільш «старих» держав світу, займаючи зараз 25-26 місце (яке вона ділить з Норвегією) за цим показником; за часткою осіб віком 65 і більше років децю відстає від (на 1,1-1,2 відсотка) середнього показника за сукупністю країн Євросоюзу, і суттєво відстає від країн-світових лідерів за рівнем старіння (Італія, Німеччина, Японія). Показник довголіття в Україні (відповідає рівню в Російській Федерації) і в середньому на 5-6 відсотків нижче, ніж в таких країнах, як Швеція, Франція або Іспанія. Вказані відмінності щодо місця нашої країни у світовому рейтингу за різними показниками старіння обумовлені її істотним відставанням від розвинених європейських держав за рівнем середньої трива-

лості життя, невисокими показниками доживання до старості та показниками найбільш похилого віку в Україні [2].

Особливо актуальним аспект проблеми старіння є в сучасному соціумі України, де присутня суттєва диференціація рівня старіння за статтю і вагоме кількісне переважання жінок серед осіб похилого віку (рис. 1). Середня тривалість життя жінок в Україні зараз на 10 років вище, ніж чоловіків; ймовірність доживання жінок до похилого віку – вище у 1,3-1,4 рази.



Рис. 1. Показники старіння населення в Україні [2]

У період до 1 січня 2015 року збережено можливість (за бажанням) виходу на пенсію жінок після досягнення 55 років. Таке право матимуть ті жінки, які звільнилися з роботи за наявності страхового стажу не менше 30 років. У цьому випадку розмір їх пенсії зменшується на 0,5 відсотка за кожний повний чи неповний місяць дострокового виходу на пенсію. У 2012 році статистичні дані свідчили про те, що кількість осіб, які звернулися до Пенсійного фонду з заявами з приводу призначення пенсій, зменшилося приблизно на 18 тис. на місяць порівняно з тими, що мали звернутися. Жінки воліють чи користуватися даною можливістю, адже розмір пенсії, нарахованої в даному віці, буде меншим на декілька відсотків в порівнянні з більш пізнім виходом на пенсію [3]. Отже, короткий період деякого зниження пенсійних витрат буде спостерігатися тільки до 2021 р., поки не закінчиться підвищення пенсійного віку для жінок і нові покоління пенсіонерів почнуть виходити на пенсію в повному складі.

Однією з проблем реформування є те, що практично не використовується передбачений компенсатор більш пізнього часу виходу на пенсію з подальшим підвищенням її розміру – жінкам, які народилися у період по 31 грудня 1961 року, після виходу на пенсію встановлюється підвищення розміру пенсії в розмірі 2,5 відсотка за кожні шість місяців більш пізнього виходу на пенсію, починаючи з 55 років до досягнення ними 60-річного віку [4].

Ще одним чинником, що негативно впливає на розвиток пенсійної системи України, є те, що більше половини економічного обороту, а отже, і заробітної плати, перебуває в тіньовому секторі економіки. Відповідно, єдиний соціальний збір з такої заробітної плати не сплачується, а отже, й не сплачуються страхові внески до Пенсійного фонду України. Велика частина роботодавців декларує заробітну плату працівників на рівні мінімальної заробітної плати, що є причиною низьких надходжень до Пенсійного фонду. Пояснюється таке негативне явище тим, що загальне наванта-

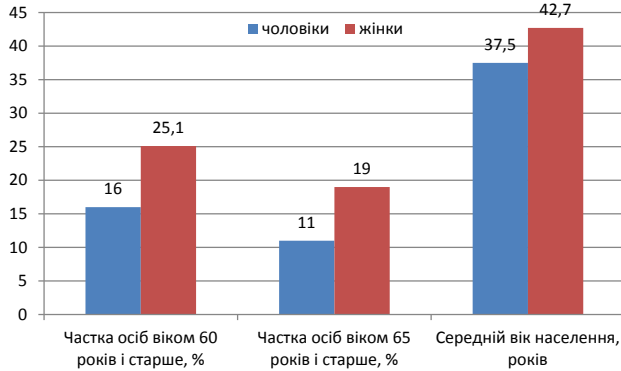
ження на фонд оплати праці в Україні – 55%, а в країнах – членах Європейського Союзу складає приблизно 36%. Міжнародний досвід свідчить про те, що вчені всього світу вбачали у цьому суттєву проблему. Так, автор зазначає, що «обізнаність одного покоління в тому, що йому доведеться звалити на себе додатковий тягар забезпечення іншого покоління, дозволить нинішньому поколінню уникнути цього. Воно або вимагатиме скасування минулих обіцянок, або не буде працювати, або перестане платити податки, а найталановитіші люди просто вийдуть» [1, с. 365]. Н. Фергюсон та Д. Котлікофф наголошують на змінах, необхідних для так званого «балансу поколінь» [5].

У зв'язку з цим Кабінет міністрів України запропонував якісні і кардинальні зміни щодо справляння єдиного соціального внеску – декілька варіантів оподаткування винесено на обговорення, відповідно до яких, мінімальна заробітна плата буде оподатковуватися за високою ставкою, а зарплата вища мінімального рівня – за низькою [6]. Це передбачає суттєве зменшення єдиного соціального внеску. Щодо першого варіанту – з мінімальної заробітної плати справлятиметься 41% податку, а з доходу, що є вищим за мінімальний, – 15% (інша модель – 37% і 19% відповідно). Передбачається, що за таких умов більша кількість економічних суб'єктів почне детінізувати свою заробітну плату, одночасно піклуючись про майбутню пенсію та наповнюючи бюджет сьогодні.

Найважливішими умовами ефективного проведення пенсійної реформи, а саме запровадження накопичувальної пенсійної системи мають бути стабільність довіри людей до фінансових установ та стабільності дії законів. Другий рівень пенсійної системи (його ще називають накопичувальним) створюється не додатково, а на часткову заміну солідарної системи – тобто відбувається зміна механізму фінансування частини пенсійних виплат за рахунок їх накопичення і інвестування. Головна мета впровадження накопичувальної системи полягає у тому, щоб дати можливість українцям отримувати пенсію з декількох джерел – солідарної, недержавної та накопичувальної системи. Використання фондів накопичувальної системи дозволить уникнути підвищення розміру пенсійних внесків для майбутніх поколінь працівників, число яких з часом буде зменшуватися. Отриманий інвестиційний дохід забезпечить повноцінну актуалізацію пенсійних заощаджень відповідно до темпів інфляції [7]. Так, наприклад, Л. Котлікофф [8] наголошує, що для успішного реформування пенсійної системи необхідно розкривати інформацію за фондами, шукати нові підходи (наприклад, створити систему індивідуальних рахунків для тих громадян, які б бажали і мали можливість за допомогою мобільних телефонів чи інших комп'ютерних засобів контролювати рахунки. Кошти, що знаходяться на даних рахунках, могли б бути вкладені в цінні папери, тощо). Думка науковця пов'язана перш за все з тим, що він є представником фондоцентричної фінансової системи. Ми погоджуємося з цією тезою, але для цього потрібно розвивати фондовий ринок держави.

Щодо впровадження недержавного пенсійного страхування у нашій країні, то воно вбачається на даному етапі розвитку досить перспективним. Як свідчить досвід європейських держав, наприклад, у Великобританії ще у 80-роки зрозуміли, що не можуть робити високі пенсійні виплати. А у 1986 році скоротили бюджетне фінансування державної пенсійної системи, прив'язаної до одержу-

ваних громадянами доходів (SERPS), і стали захоплювати перехід на приватні системи пенсійного забезпечення. В результаті майбутні зобов'язання держави були знижені до прийняттого рівня. Великобританія до теперішнього часу інвестувала в пенсійні фонди більше коштів, ніж всі європейські країни разом узяті [1, с. 364].

Аналіз впровадження недержавного пенсійного страхування в Україні необхідно починати з аналізу рівня доходів українців, а саме з огляду мінімальної заробітної плати, яка сьогодні в нашій державі складає в середньому 95 євро, та порівняти розмір мінімальної заробітної плати в країнах колишнього СНД та європейських країнах, які є нашими найближчими сусідами. Хотілося б зазначити, що ці держави, за даними статистичної служби Європейського Союзу (Eurostat) [9], відносяться тільки до третьої та четвертої групи за рівнем соціально гарантованих заробітних плат в країнах Європи. До першої групи країн Євросоюзу за рівнем соціально гарантованих заробітних плат відносяться Люксембург, мінімальна зарплата в якій найбільша в Європі – 1874 євро на місяць, що майже в 20 разів більше ніж українська, Бельгія, Нідерланди, Ірландія, Франція, Великобританія з показниками заробітних плат від 1024 до 1358 євро на місяць.

Від 784 до 566 євро на місяць становить мінімальна зарплата другої за рейтингом групи країн. До них відносяться Португалія, Греція, Мальта, Іспанія, Словенія. Статистичні характеристики країн третьої і четвертої групи більш детально наведено в табл. 1 [10]. Отже, до третьої групи зі значно меншим рівнем мінімальної заробітної плати, ніж у перших двох, відносяться Польща, Угорщина, Словаччина, Естонія, Чехія, Литва, Латвія. Соціальні гарантії встановлені в розмірі від 377 до 287 євро на місяць. Замикають рейтинг Євросоюзу країни четвертої групи – Болгарія та Румунія.

Таблиця 1
Рейтинг країн Європи за рівнем гарантованої мінімальної заробітної плати

Група	Держава	Розмір мінімальної заробітної плати
Третя	Польща	377
	Угорщина	341
	Словаччина	338
	Естонія	320
	Чехія	312
	Латвія	290
	Литва	287
Четверта	Болгарія	159
	Румунія	157
	Росія	120
	Білорусь	122
	Україна	108
	Молдова	37

Тут мінімальна зарплата становить 159 і 157 євро в місяць. Це майже на 60% більше, ніж в Україні. Як бачимо, найближчі сусіди Росія та Білорусь, які також увійшли до четвертої групи, випередили Україну. Мінімальна зарплата у них складає близько 129 і 122 євро відповідно, що на сьогоднішній день на 26-22% більше, ніж в українській державі. Тому, якщо в нашій державі найближчим часом не буде переглянуто розмір цього показника, то Україну можна вважати державою з найнижчим рівнем соціально-гарантованого забезпечення своїх громадян.

Чергове підвищення громадського інтересу до проблематики гарантованої мінімальної оплати праці є результатом зростаючого ступеня нерівності в розподілі доходів та інших матеріальних благ, а також прагнення суспільства полегшити долю працюючих. З січня 2014 року була підвищена гарантована мінімальна заробітна плата Великобританією на 11%, щоб знову довести її до докризового рівня, у Китаї – на 18%, Німеччина також вдається до подібних заходів [9]. Отже, на нашу думку, без фіксації гарантованої мінімальної заробітної плати для спеціалістів різних категорій (фактор, що сприяє детінізації заробітної плати) та її підвищення зокрема, без зростання доходів населення в цілому неможливе повноцінне впровадження накопичувальної пенсійної системи в нашій країні.

Сьогодні для підвищення ефективності пенсійного реформування необхідно коригувати теоретичні підходи та організаційні механізми з урахуванням накопиченого міжнародного досвіду. Таке вивчення технології будівництва пенсійного реформування важливе з метою виявлення таких регуляторних правил, які мають універсальний характер та виступають як відправні пункти реформаційних новацій. Для цього дослідимо, як функціонують пенсійні системи фінансово стабільних країн, аналізуючи показники пенсійного віку та ефективність функціонування тривалевої пенсійної системи та порівнюючи їх з вітчизняними на прикладі Швейцарії. [10] Швейцарія працює за багаторівневою пенсійною системою, яку було прийнято в 1972 році за результатами проведення референдуму на федеральному рівні. На нижньому рівні системи знаходиться державне пенсійне страхування, яке поширюється на все населення, що проживає або працює на території країни. Основною метою даного рівня є фінансування прожиткового мінімуму (правило допустимої мінімальності). У такий спосіб забезпечується страхування старості, страхування осіб, які втратили годувальника та інвалідності. Право отримання виплат в рамках першого рівня пенсійної системи з'являється після здійснення регулярних відрахувань до пенсійного фонду протягом як мінімум року. Усі працюючі та безробітні особи зобов'язані робити відрахування, починаючи з 20 років. Мінімальна сума щомісячних виплат по досягненні пенсійного віку, в разі регулярних відрахувань протягом повного терміну (44 роки для жінок, 45 для чоловіків), складає на даний момент 1160 швейцарських франків (шв. фр.). Максимальна сума – 2320 шв. фр., що перевищує в два рази мінімальну пенсію, а не в десять, як в Україні (дані показники змінюються щороку і фіксуються спеціальною постановою федерального уряду країни).

Середній рівень пенсійної системи – це додатковий режим, що забезпечує виплати пенсії особам, які сплачували внески із заробітної плати до пенсійного фонду у разі досягнення зарплати певного законодавчо встановленого рівня (правило рівневої структурованості). Вони є обов'язковими для більшості працюючого населення, тому що заробітна плата перевищує встановлений рівень (від 24 360 до 83 250 шв. фр.). Підприємці проводять виплати у добровільному порядку. Основна мета – підтримання пенсіонерам того рівня життя, що існував до виходу на пенсію. Особа, заробітна плата якої складає 23 000 шв. фр. не зобов'язана здійснювати відрахування до даного рівня пенсійної системи, а та, що отримує 90

000 – платять лише з суми 83 520 шв. фр. Різниця 90 000 та 83 520 шв. фр. не покривається другим рівнем. По досягненні пенсійного віку з накопиченого капіталу виплачується щомісячна пенсія. Для підрахунку виплат використовується так званий коефіцієнт конвертації (taux de conversion; Umwandlungssatz). У 2014 році коефіцієнт складає 6,8% (до цього року ставка доходу розрізнялась за статтю, для чоловіків – 6,9%, для жінок – 6,85%). Наприклад, якщо пенсійний капітал особи, що виходить на пенсію, становить 100 000 шв. фр., вона буде щорічно отримувати 6,8% від 100 000 шв. фр., відповідно, щомісячні виплати складуть 567 шв. фр. У 2010 році в ході референдуму швейцарці поки що відкинули пропозицію про поступове зниження коефіцієнта конвертування до 6,4% до 2016 року, але тенденція до зниження має місце.

Щодо виплат в рамках другого рівня пенсійної системи, необхідно підкреслити, що людина, яка залишає Швейцарію, має право отримати весь накопичений пенсійний капітал (правило обов'язкової зворотності). Право забрати свій пенсійний капітал також надається особам, що відкривають свій бізнес. Крім того, до досягнення пенсійного віку частина пенсійного капіталу другого рівня може використовуватися для придбання основного житла.

Найвищий рівень складається з індивідуальних пенсійних схем. Даний рівень пенсійної системи не є обов'язковим. Подібні пенсійні відрахування доступні працюючому населенню (як найманим працівникам, так і підприємцям) і абсолютно добровільні (правило адресної добровільності). Держава стимулює індивідуальні пенсійні накопичення шляхом надання податкових пільг (суми, перераховані на такі рахунки, вираховуються з оподатковуваної бази). На відкритий банківський рахунок перераховують певний відсоток заробітної плати. Кошти можуть інвестуватися банками в різні ринкові інструменти (акції, облигації). Капітал на даних пенсійних рахунках заблоковано до досягнення пенсійного віку (правило блокування у часі).

Пенсійний вік в Швейцарії – 65 років для чоловіків і 64 роки для жінок. При цьому варто відзначити, що в законі 1948 року пенсійний вік був однаковий для всіх – 65 років. Потім він був знижений для жінок до 62 років. У 1994 році вік було піднято прогресивно до 64 років. Це означає, що жінки, які народилися до 1938 року включно, виходять на пенсію в 62 роки. Жінки, які народилися в період з 1939 по 1941 рр., виходять на пенсію по досягненні 63 років, а всі, хто народився після 1942 року, стають пенсіонерами в 64 роки. В останні роки деякими політичними партіями

ведеться багато розмов про необхідність підняття пенсійного віку до 67 років. Цілком можливо, що проект відповідної зміни в законодавстві буде в найближчому майбутньому винесений на референдум (правило суспільного визнання).

Аналізуючи функціонування пенсійної системи економічно розвиненої європейської держави, можна зробити висновки, що зниження пенсійного віку є необхідною і економічно обґрунтованою мірою в умовах сучасної демографічної та економічної ситуації [11]. Потрібно також зменшити розрив між розмірами мінімальної та максимальної пенсій із солідарної системи, усунути диспропорції у розмірах пенсій, призначених у різні роки [12, с. 13]. Успішне функціонування накопичувальної системи можливе у разі збільшення доходів населення, при цьому зменшення відсотку доходу, що виплачується з накопичувальної частини пенсійної системи, як бачимо, – неминуче та об'єктивне явище. Досвід Швейцарії можливо буде використати для активізації діяльності економічних суб'єктів нашої країни, а саме: отримання пенсійного капіталу достроково для відкриття свого бізнесу, для придбання основного житла тощо, але теперішні покоління працюючих повинні бути впевнені в незмінності та чіткості функціонування закону.

Висновки і пропозиції. Визначаючи стратегічні напрями пенсійного реформування з урахуванням гостроти наявних проблем діючої пенсійної системи, доцільно було б звернути увагу на таке. Україна у міру старіння населення відчуває посилення демографічного, економічного (відповідно, і податкового) навантаження на працездатний контингент. Вищезазначене вимагає вже зараз синхронізованого відтворення робочої сили, продовження реформування систем соціального захисту, охорони здоров'я та інших. Підвищення пенсійного віку для сучасної молоді в майбутньому стане дієвою, хоча і досить непопулярною мірою. Для підвищення ефективності пенсійного реформування можуть використовуватися наступні правила: допустимої мінімальності, рівневої структурованості, обов'язкової зворотності, адресної добровільності, блокування у часі, суспільного визнання.

Успішне реформування пенсійної системи вимагає створення економічних передумов, а саме: зростання виробництва, спрощення ведення бізнесу і, як наслідок, нарощення фінансових можливостей пенсійної системи, детінізації заробітної плати, зменшення податкового тягаря, підвищення рівня доходів населення, що дозволить розвивати другий і третій рівні системи пенсійного страхування.

Список літератури:

1. Тэтчер М. Искусство управления государством: Стратегии для меняющегося мира / М. Тэтчер ; пер. с англ. – 3-е изд. – М. : Альпина Паблицер, 2012. – 504 с.
2. Национальный отчет о выполнении региональной стратегии реализации мадридского международного плана действий по проблеме старения в Украине [Електронний ресурс]. – Режим доступу : http://www.unecsc.org/fileadmin/DAM/pau/age/country_rpts/UKR_report.pdf.
3. Пенсійна реформа працює: пенсіонерів поменшало [Електронний ресурс]. – Режим доступу : <http://ubr.ua/uk/ukraine-and-world/events/pensina-reforma-pracu-pensonerv-pomenshalo-126016>.
4. Присакар Т. Про необхідність запровадження пенсійної реформи в Україні мовою аргументів [Електронний ресурс] / Т. Присакар. – Офіційний сайт ПФУ. – Режим доступу : <http://pfu.cv.ua/news1614.php>.
5. Niall Ferguson and J. Kotlikoff, «The Degeneration of EMU», Foreign Affairs, March-April 2000 [Електронний ресурс]. – Режим доступу : <http://www.foreignaffairs.com/articles/55855/niall-ferguson-and-laurence-j-kotlikoff/the-degeneration-of-emu>.
6. Уряд запропонував реформу єдиного соціального внеску [Електронний ресурс] / Урядовий портал, 2014. – Режим доступу : http://www.kmu.gov.ua/control/uk/publish/article?art_id=247504926&cat_id=244276429.
7. Ткаченко Л.Г. Влияние демографических изменений на пенсионную систему Украины / Л. Г. Ткаченко // Демографія та соціальна економіка. – 2014. – № 1(21). – С. 97.

8. Россия и глобальные вызовы интеграции [Электронный ресурс] / Гайдаровский форум. – Часть 4. – Режим доступа : <https://www.youtube.com/watch?v=B2Wv46iqZwA>.
9. Офіційний сайт Евростату. – Режим доступа : <http://epp.eurostat.ec.europa.eu/portal/page/portal/eurostat/home/>.
10. Лакутин С. Пенсионная система Швейцарии [Электронный ресурс] / С. Лакутин. – Наша газета, 2012. – Режим доступа : <http://www.nashagazeta.ch/news/13842>.
11. Україна: через десять років після Мадриду (стан реалізації Мадридського міжнародного плану дій з питань старіння в Україні у 2007-2012 рр.) / Заг. ред. Крентовська О.П., Вороненко О.Ю. / Міносоцполітики, Інститут демографії та соціальних досліджень імені М.В. Птухи НАН України, Фонд ООН в галузі народонаселення. – К., 2012. – 130 с.
12. Ткаченко Л. Динаміка та диференціація розмірів пенсій / Л. Ткаченко // Вісник Пенсійного фонду України. – 2011. – № 4. – С. 12-13.

Похилько С. В.

Сумський державний університет

ПРОБЛЕМЫ И ПЕРСПЕКТИВЫ ПЕНСИОННОЙ РЕФОРМЫ НА ПУТИ УКРАИНЫ К ЕВРОИНТЕГРАЦИИ

Резюме

Анализируется состояние функционирования и реформирования пенсионной системы в Украине. Определены проблемы по направлениям реформирования. Предлагаются пути их решения с учетом накопленного международного опыта.

Ключевые слова: пенсионная реформа, накопительная система, детенизация заработной платы, налоговая нагрузка, единый социальный взнос.

Pokhylko S. V.

Sumy State University

PROBLEMS AND PROSPECTS FOR PENSION REFORM IN UKRAINE'S PATH TO EUROPEAN INTEGRATION

Summary

Condition of operation and reformation of pension reform in Ukraine is analyzed. Problems in areas of reformation are defined. Ways of their solution are suggested, considering accumulated international experience.

Key words: pension reform, storage system, unshadowing of wages, tax burden, unified social tax.

УДК 336.1

Сидорчук А. А.

Тернопільський національний економічний університет

СУТЬ ФІНАНСОВИХ РЕСУРСІВ ДЕРЖАВНОГО СОЦІАЛЬНОГО СТРАХУВАННЯ

Досліджено теоретичні питання формування фінансових ресурсів державного соціального страхування. Запропоновано інструменти формування та методи використання фінансових ресурсів державного соціального страхування. Окреслено склад та структуру фінансових ресурсів державного соціального страхування.

Ключові слова: фінансові ресурси, державне соціальне страхування, інструменти, методи, класифікація.

Постановка проблеми. Посилення уваги до проблем соціального страхування в Україні обумовлено активним його використанням, як елементу соціального захисту населення, а також зміною концептуальних підходів до сутності фінансових ресурсів державного соціального страхування. Розгляд цього явища в сучасних умовах визначається світовими тенденціями до збільшення обсягів державних фінансів, зміною співвідношення між бюджетними коштами та коштами державних цільових фондів на користь перших у забезпеченні зростаючих соціальних потреб населення. Набуваючи все більшої ваги, ці аспекти визначатимуть характер політики держав у сфері соціального страхування, наповнюючи його не формальним, а реальним фінансовим змістом.

Такі трансформації ведуть до виникнення перерозподільних відносин у державних фінансах,

коли значні кошти на потреби соціального страхування спрямовуються з державного бюджету, що видозмінює суть та погіршує фінансовий стан державних соціальних фондів. З огляду на це, одним з актуальних питань на сучасному етапі, є підвищення стійкості фінансових ресурсів державного соціального страхування, формування яких має базуватись переважно на власних джерелах.

Аналіз останніх досліджень і публікацій. Проблематика державних фінансів загалом і фінансових ресурсів соціального страхування населення зокрема, привертає увагу багатьох вчених. Вагомий внесок у формування теоретичних засад соціального страхування зробили такі зарубіжні науковці, як У. Беверідж, О. фон Бісмарк, Р. Ноузік, Дж. Ролз й ін. Серед українських дослідників варто назвати В. Л. Андрущенко, О. Д. Василика, А. М. Гриненка, О. Є. Губаря, О. П. Кири-

ленко, І. І. Кичко, Т. Д. Косова, О. В. Лавриненко, Б. О. Надточія, М. П. Шаварину, Н. В. Шаманська, С. І. Юрія та ін.

Виділення не вирішених раніше частин загальної проблеми. Незважаючи на значний інтерес з боку економістів, питання збалансування фінансових ресурсів соціального страхування потребує більш повного та всебічного висвітлення. Це підтверджує практика їх формування за рахунок як страхових внесків, так і коштів державного бюджету, що свідчить про відсутність належної теоретичної обґрунтованості фінансової бази державного соціального страхування та унеможлиблює розробку довгострокової фінансової політики у цій сфері.

Мета статті. Мета публікації полягає в обґрунтуванні теоретичних аспектів руху фінансових ресурсів державного соціального страхування в Україні й побудові коефіцієнтів, що покликані оцінити їх збалансованість.

Виклад основного матеріалу. Розвиток соціального страхування у будь-якій країні – це створення та функціонування страхових колективних фондів, діяльність яких охоплює зайняте у суспільному виробництві населення (континентальна модель) і з певних причин, незайняте населення (англосаксонська модель соціального захисту). Формування і використання коштів таких фондів є прерогативою держави, що чітко нею регламентується та пов'язано з розподілом і перерозподілом вартості в економіці.

Такі процеси обов'язково супроводжуються рухом грошових коштів, які набувають форми фінансових ресурсів. Тому джерелом їх утворення для всіх суб'єктів фінансових відносин (у тому числі держави) є валовий внутрішній продукт. Саме його величина визначає можливості задоволення суспільних потреб, у тому числі держави – на соціальний захист населення. Найвні теоретичні доробки свідчать про однотайність підходів до з'ясування суті фінансових ресурсів держави, тобто вчені здебільшого розглядають фінансові ресурси держави як грошові фонди, що утворюються у процесі розподілу, перерозподілу і використання



Рис. 2. Механізм дії розподільчої функції фінансів

Складено автором на основі джерела [1, с. 7; 2, с. 117; 3, с. 8; 4, с. 53; 5, с. 147]

ВВП. Вони є матеріальним втіленням фінансових відносин у суспільстві.

На рис. 1. представимо структуру фінансових ресурсів держави.

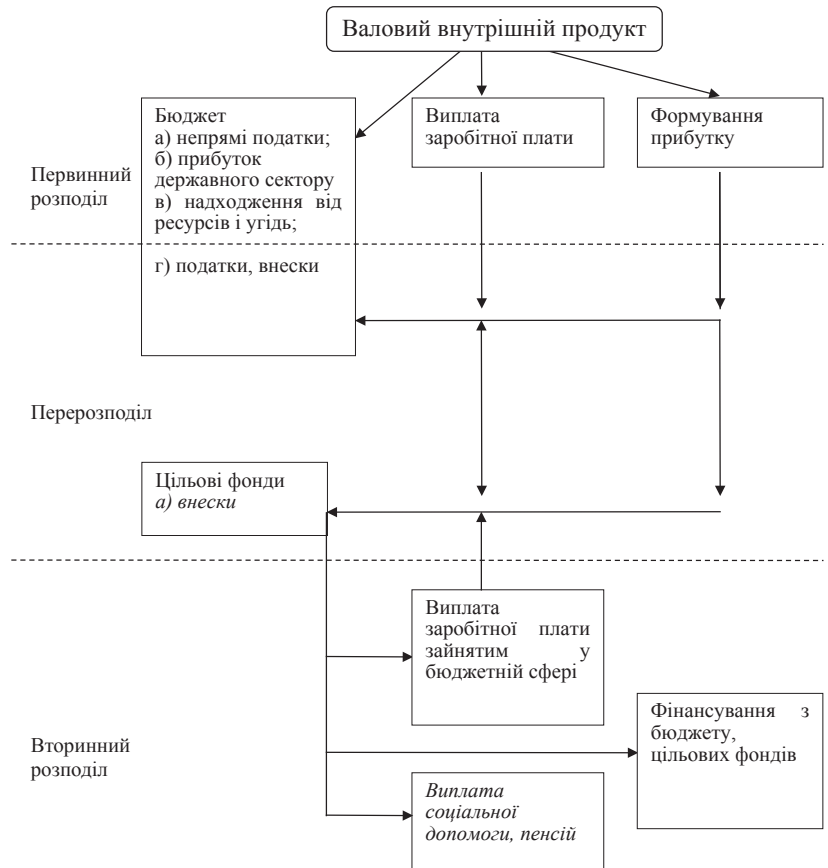
З метою дослідження утворення фінансових ресурсів держави загалом й соціального страхування зокрема, розглянемо реалізацію фінансами розподільчої функції. Механізм дії такої функції охоплює кілька стадій:

- первинний розподіл;
- перерозподіл;
- вторинний розподіл (як другий етап перерозподілу).

На стадії первинного розподілу відбувається розподіл доданої вартості й формування первинних доходів суб'єктів, зайнятих у створенні ВВП. Щодо держави, то такими первинними доходами стають прибуток державного сектору, непрямі податки і надходження від ресурсів та угідь. На стадії перерозподілу створюються і використовуються державні централізовані фонди, до яких належить бюджет та цільові фонди.

Ця стадія охоплює етапи вилучення частини доходів у населення та суб'єктів господарювання через використання такого інструменту, як податки і збори, та формування на цій основі централізованих фондів. Таким чином у держави утворюються вторинні доходи. Другий етап первинного розподілу ВВП – використання централізованих фондів на визначені цілі – в окремих суб'єктів фінансових відносин можуть формуватись як первинні (заробітна плата осіб, зайнятих



Рис. 1. Склад фінансових ресурсів держави

Складено автором на основі джерел [1, с. 7; 2, с. 117; 3, с. 8; 4, с. 53; 5, с. 147]

у бюджетній сфері), так і вторинні доходи (виплати та різні види допомоги фізичним особам, фінансування господарської діяльності юридичних осіб).

Механізм дії розподільчої функції фінансів показано на рис. 2, де курсивом виділено ту частину ресурсів держави, яка має безпосереднє відношення до функціонування фінансів соціального страхування в цілому та до їх матеріального вираження – фінансових ресурсів соціального страхування. Таким чином, за сутністю, фінанси соціального страхування, відображають ту частину загальної сукупності фінансових відносин в суспільстві, пов'язану із перерозподілом ВВП з метою створення державних цільових фондів соціального призначення. Процес перерозподілу ВВП за допомогою фінансів соціального страхування супроводжується відповідним рухом грошових коштів, що набувають форм страхових внесків, пенсійних виплат, соціальних допомог тощо.

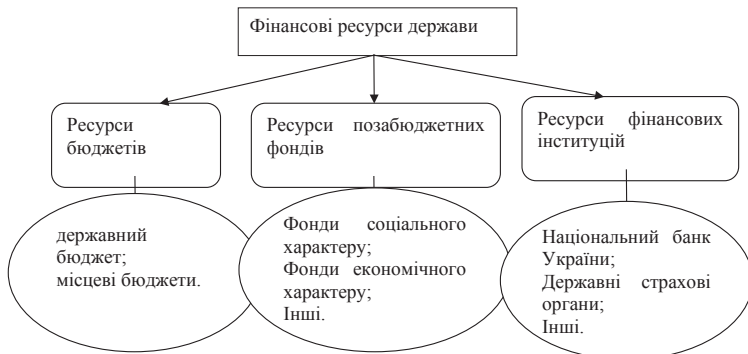
Враховуючи методологічні підходи С. І. Юрія та В. М. Федосова, припускаємо, що протилежною категорією сутності фінансів соціального страхування виступає їх явище. За явищем, фінанси соціального страхування, за умови відповідного нормативно-правового забезпечення, набувають матеріального вираження у русі розподіленої вартості ВВП через грошові потоки суб'єктів фінансових відносин у формі конкретних видів страхових внесків, видатків державних цільових фондів тощо. Отже, фінанси соціального страхування як явище, це грошові потоки платників страхових внесків, державних цільових фондів які такі внески акумулюють і використовують, та отримувачів різних видів соціальних допомог.

За змістом фінанси соціального страхування показують кінцеву мету розподільних відносин – формування і використання фондів грошових коштів, відповідно створених державою для виконання своєї соціальної функції. Такі грошові фонди створюються у централізованому порядку та їм притаманні наступні ознаки: законодавче та нормативно-правове забезпечення процесів формування та використання грошових коштів фондів; цільовий характер коштів кожного із фондів; обов'язковість участі працездатного зайнятого населення у формуванні ресурсів фондів. Таким чином, цільові грошові фонди є матеріальним



Рис. 3. Взаємозв'язок та відмінності між категоріями фінансів соціального страхування

Складено автором на основі джерела [5, с. 19, 21]



Рис. 4. Джерела, платники страхових внесків та формування фінансових ресурсів соціального страхування

Складено автором на основі джерел [2, с. 125; 4, с. 54]

змістом фінансів соціального страхування. Протилежною категорією змісту є форма фінансів соціального страхування. У даному випадку таким формами виступають доходи, видатки цільових грошових фондів, страхові внески, їх ставки, пільги по сплаті тощо. Тобто, це ті елементи, які характеризують рух у фондах грошових коштів.

Взаємозв'язок та відмінності між цими категоріями фінансів соціального страхування представлено на рис. 3.

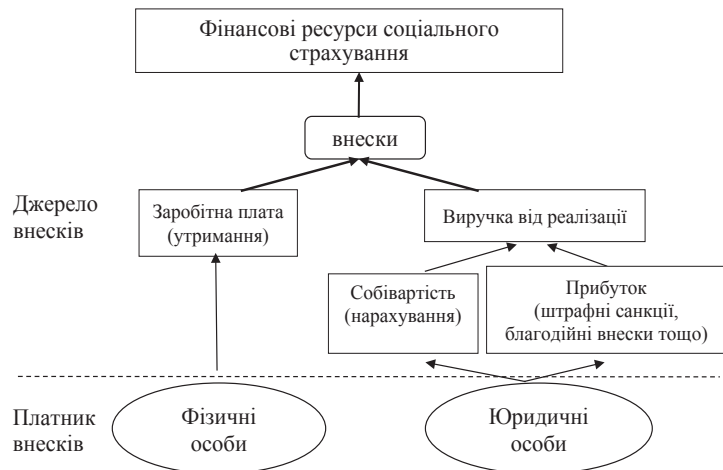
Як відмічають С. І. Юрій та В. М. Федосов, між формою та змістом «...простежуються тісний взаємозв'язок та суперечності, визначені особливостями дії закону єдності і боротьби протилежностей. Одночасно зміст і форма фінансів обумовлені їх сутністю і явищем...» [5, с. 191].

Як видно з рис. 2 та рис. 3, формування фінансових ресурсів соціального страхування має певну особливість, яка полягає у тому, що воно здійснюється шляхом використання такого інструменту, як внески (відрахування). Що стосується суті такого виду обов'язкового платежу, то слід вказати, що його головною особливістю визначено насамперед цільове призначення. Інакше кажучи, ці внески надходять у спеціально визначені і створені для цього фонди, їх використовувати не за призначенням не дозволяється, а змінити цільове призначення можна тільки у законодавчому порядку. Відрахування й внески доцільно розглядати як своєрідні цільові податки [4, с. 137].

Джерелом сплати внесків на соціальне страхування стають різні форми доходу: заробітна плата для найманих осіб (з якої ці внески утримуються) та виручка від реалізації продукції юридичних осіб (на яку внески нараховуються), зокрема така її частина, як собівартість (рис. 4).

Як видно з рис. 2 та рис. 4, формування фінансових ресурсів соціального страхування відбувається на стадії перерозподілу ВВП шляхом оподаткування фізичних і юридичних осіб таким видом обов'язкових платежів, як внески (або відрахування); використання таких ресурсів відбувається на стадії вторинного розподілу ВВП шляхом здійснення виплат різних видів соціальної допомоги, пенсії тощо фізичним особам, які їх потребують.

У табл. 1. показано інструменти формування й методи використання фінан-

сових ресурсів сфери державних фінансів (у тому числі соціального страхування).

Таблиця 1
Інструменти формування та методи використання фінансових ресурсів держави

Сфера державних фінансів	Інструмент формування	Методи використання
Бюджетна система	Податки, відрахування збори, внески, плати	Фінансування, кредитування, інвестування
Державні цільові фонди	Внески, збори	Фінансування, інвестування
Державний кредит	Податки, позики	Фінансування, кредитування, інвестування

Складено на основі джерел [1, с. 7; 2, с. 117; 3, с. 8; 4, с. 53; 5, с. 147]

Тобто, фінансові ресурси державного соціального страхування формуються лише шляхом використання таких інструментів, як внески (відрахування), тоді як формування бюджетів передбачає застосування цілої низки обов'язкових платежів (податків, відрахувань та ін.). Державний кредит, як сфера фінансової системи, акумулює свої фінансові ресурси як методом податкових, так і методом позикових фінансів. Це дає нам підстави стверджувати, що соціальне страхування, порівняно з іншими сферами державних фінансів, має менші можливості у формуванні своїх ресурсів.

Щодо методів використання фінансових ресурсів, то для бюджетів та державного кредиту характерним є забезпечення своїх потреб на засадах безповоротного, безвідплатного, безстрокового виділення коштів (фінансування) або на цілком протилежних умовах – поверненості, платності, строкості (кредитування чи інвестування). Основним методом використання фінансових ресурсів соціального страхування є фінансування. Інвестувати свої кошти державні цільові фонди мають право лише в окремих випадках, згідно з чинним законодавством.

Таким чином, фінансові ресурси соціального страхування ми розуміємо як кошти, що утворюються на стадії перерозподілу ВВП шляхом застосування такого важеля фінансового механізму, як соціальний страховий внесок, та використовуються на стадії вторинного розподілу ВВП методом

фінансування (рідше – інвестування) у такій ланці фінансової системи, як державні цільові фонди.

Структура фінансових ресурсів соціального страхування показана на рис. 5. Ресурси, що формуються за рахунок власних та прирівняних до них коштів, є внутрішніми фінансовими ресурсами соціального страхування, а ті ресурси, які мобілізуються з інших джерел, – зовнішніми ресурсами, отриманими за перерозподілом.

Як уже зазначалось вище, фінансові ресурси соціального страхування не зараховуються до державного бюджету, а їх витрачання відбувається винятково за цільовим призначенням. Такі спільні риси мають усі фонди. Проте, кожен з них створений з конкретною метою і призначений для фінансування лише тих програм, які передбачені відповідним законом.

У контексті розгляду питання про фінансові ресурси будь-якого суб'єкту фінансових відносин (у тому числі держави) доцільно здійснити оцінювання їх фінансової збалансованості, тобто досягти такого стану розподілу і використання, який забезпечить незалежність цього суб'єкту від зовнішніх джерел фінансування [11, с. 82]. Такий стан характеризується (визначається) платоспроможністю, тобто здатністю своєчасно погашати свої платіжні зобов'язання [12, с. 116].

Інакше кажучи, фінансова збалансованість системи державного соціального страхування відображатиме такий стан, коли сформовані фінансові ресурси державних цільових фондів забезпечують, з одного боку, незалежність від зовнішніх джерел фінансування (коштів бюджетної системи), а з іншого – здатність погашати взяті зобов'язання.

У табл. 2 вміщено показники, які оцінюють фінансову збалансованість системи соціального страхування загалом й її окремих видів. Такими коефіцієнтами, на наш погляд, є: коефіцієнт забезпеченості внутрішніми фінансовими ресурсами, коефіцієнт співвідношення зовнішніх і внутрішніх фінансових ресурсів державного соціального страхування, та коефіцієнт їх автономії. Перший та другий коефіцієнт доцільно використовувати для аналізу стану фінансових ресурсів на макrorівні – головних управлінь державних цільових фондів, а третій – на регіональному рівні їхніх обласних управлінь.

Враховуючи поділ фінансових ресурсів державного соціального страхування на внутрішні та зовнішні, доцільно визначити показник, який харак-

теризуватиме ступінь незалежності цих ресурсів від зовнішніх джерел фінансування. Таким показником, на нашу думку, є коефіцієнт забезпеченості внутрішніми фінансовими ресурсами того чи іншого виду соціального страхування (Кзв). Взнявши за основу вихідні положення аналізу фінансової стійкості підприємств і розроблені методики оцінювання цієї стійкості, визначений коефіцієнт Кзв подамо такою формулою:

$$K_{зв} = \frac{ВФР}{\sum ФР}, \quad (1)$$

де ВФР – загальна величина внутрішніх фінансових ресурсів окремого виду соціального страхування; $\sum ФР$ – загальна величина фінансових ресурсів окремого виду соціального страхування.

Цей показник – коефіцієнт Кзв – характеризує наявність внутріш-



Рис. 5. Структура внутрішніх та зовнішніх фінансових ресурсів соціального страхування

Складено автором на основі джерела [6; 10]

Показники фінансової стійкості соціального страхування

Назва коефіцієнта	Формула розрахунку	Економічна інтерпретація
Коефіцієнт забезпеченості внутрішніми фінансовими ресурсами	$K_{зв} = \frac{ВФР}{\sum ФР}$, де ВФР – загальна величина внутрішніх фінансових ресурсів окремого виду соціального страхування; $\sum ФР$ – загальна величина фінансових ресурсів окремого виду соціального страхування	Характеризує наявність внутрішніх фінансових ресурсів, необхідних для забезпечення поточної діяльності цільового фонду держави, який управляє окремим видом соціального страхування. Чим вищий показник, тим кращий фінансовий стан соціального страхування і тим більше у нього можливостей у проведенні своєї незалежної фінансової політики.
Коефіцієнт співвідношення зовнішніх та внутрішніх фінансових ресурсів соціального страхування	$K_c = \frac{ЗФР}{ВФР}$, де ЗФР – фінансові ресурси державних цільових фондів, отримані із зовнішніх джерел; ВФР – загальна величина внутрішніх фінансових ресурсів окремого виду соціального страхування	Характеризує кількість отриманих з державного бюджету ресурсів, яку цільовий фонд залучає на 1 грн. внутрішніх. Зростання коефіцієнта K_c свідчить про залежність цільових фондів від зовнішніх джерел фінансування та про втрату фінансової стійкості.
Коефіцієнт регіональної автономії фінансових ресурсів соціального страхування	$K_a = \frac{ВФР}{ФР_v}$, де ВФР – загальна величина внутрішніх фінансових ресурсів окремого виду соціального страхування; $ФР_v$ – загальна величина використаних фінансових ресурсів окремого виду соціального страхування	Характеризує частку витратків, яка фінансується винятково за рахунок внутрішніх фінансових ресурсів окремого виду соціального страхування на регіональному рівні. Чим вищий коефіцієнт тим більший ступінь фінансової незалежності (автономії) окремого виду соціального страхування в досліджуваному регіоні.

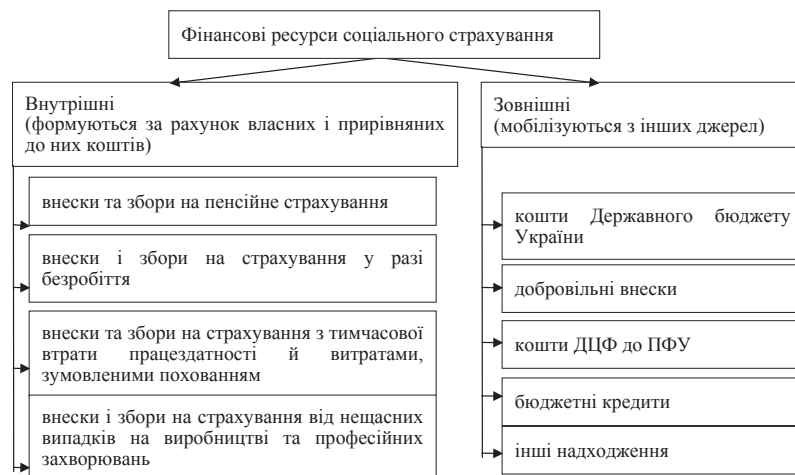
ніх фінансових ресурсів, необхідних для забезпечення поточної діяльності цільового фонду держави, який управляє окремим видом соціального страхування. Теоретично обґрунтоване значення показника навряд чи може бути визначене. Припускаємо, що чим він вищий, тим кращий фінансовий стан соціального страхування тим більше у нього можливостей у проведенні своєї незалежної фінансової політики. Коли $K_{зв} = 1$, поточні зобов'язання цільових фондів фінансуються винятково за рахунок внутрішніх фінансових ресурсів.

Це один показник – коефіцієнт співвідношення зовнішніх та внутрішніх фінансових ресурсів державного соціального страхування – характеризує кількість отриманих з державного бюджету ресурсів, яку цільовий фонд залучає на 1 грн. внутрішніх (K_c):

$$K_c = \frac{ЗФР}{ВФР}, \quad (2)$$

де ЗФР – фінансові ресурси державних цільових фондів, отримані із зовнішніх джерел;

ВФР – загальна величина внутрішніх фінансових ресурсів окремого виду соціального страхування.

Зростання коефіцієнту K_c свідчатиме про залежність цільових фондів від зовнішніх джерел фінансування, втрату платоспроможності. Причинами неплатоспроможності (втрати фінансової стійкості) фондів соціального страхування можуть бути:

- невиконання плану надходжень страхових внесків і здійснення витрат;
- неефективна політика управління коштами соціального страхування (підвищення/зниження виплат при незмінності доходів; скорочення/підвищення доходів при незмінності виплат та ін.);
- зниження платоспроможності (скорочення доходів) платників страхових зборів через загальний спад економіки країни;
- високий рівень оподаткування страховими внесками, що зумовлює «тіньовий» оборот заробітної плати.

Необхідність у ще одному, третьому коефіцієнті, який оцінює фінансовий стан соціального страхування на регіональному рівні, зумовлена існу-

ванням областей-донорів та областей-реципієнтів у формуванні та використанні коштів соціального страхування в Україні. Тому, якщо фінансові ресурси окремого державного цільового фонду є збалансованими на макрорівні – і, відповідно, коефіцієнт забезпеченості внутрішніми фінансовими ресурсами буде на високому рівні – існуватимуть регіональні відмінності, коли окремі області акумулюють коштів більше ніж свої потреби (витатки) та їх фінансовий стан є вищим ніж загальнодержавний, і навпаки. Виникає проблема у дослідженні цих регіональних особливостей, яку покликаний вирішити коефіцієнт регіональної автономії фінансових ресурсів державного соціального страхування.

Даний коефіцієнт визначається методом ділення обсягу внутрішніх фінансових ресурсів державного соціального страхування на загальний обсяг витатків за окремим видом соціального страхування (K_a):

$$K_a = \frac{ВФР}{ФР_v}, \quad (3)$$

де ВФР – загальна величина внутрішніх фінансових ресурсів окремого виду соціального страхування;

$ФР_v$ – обсяг використаних коштів окремого виду соціального страхування.

Ка вказує на частку внутрішніх фінансових ресурсів державного соціального страхування у витатках окремого виду соціального страхування, зокрема якщо K_a дорівнюватиме 1, то витатки соціального страхування фінансуються винятково за рахунок внутрішніх ресурсів. Як і з $K_{зв}$, теоретично можливе значення коефіцієнту K_a визначити складно. Припускаємо, що чим він вищий, тим вищий ступінь фінансової незалежності соціального страхування. Якщо коефіцієнт K_a буде більший від 1, то це свідчатиме, що внутрішні фінансові ресурси державного соціального страхування акумулюються в обсягах, які перевищують потреби цього виду соціального страхування. Якщо у перспективі, на загальнодержавному рівні, $K_a \geq 1$, то ми матимемо підстави вести мову про необхідність зниження ставок страхових внесків, оскільки фактичні обсяги ресурсів, які вони забезпечують, перевищують потребу в коштах.

Висновки і пропозиції. Таким чином, під фінансовими ресурсами державного соціального страхування ми розуміємо кошти, що утворюються на стадії перерозподілу ВВП шляхом застосування такого важеля фінансового механізму, як соціальний страховий внесок, та використовуються на стадії вторинного розподілу ВВП методом фінансування (рідше – інвестування) у такій ланці фінансової системи, як державні цільові фонди. Розроблені нами показники: коефіцієнт забезпеченості внутрішніми фінансовими ресурсами,

коефіцієнт співвідношення зовнішніх і внутрішніх фінансових ресурсів державного соціального страхування, та коефіцієнт їх автономії дозволяють оцінити фінансову збалансованість системи державного соціального страхування загалом та її окремих видів зокрема.

Дослідження діючої практики руху фінансових ресурсів державного соціального страхування через призму запропонованих нами показників відкриває перспективи майбутніх досліджень у цьому напрямку фінансової науки.

Список літератури:

1. Злепко Н. П. Фінанси : курс лекцій / Н. П. Злепко, С. П. Крамарчук. – Тернопіль : ТНЕУ, 2007. – 114 с.
2. Общая теория финансов: Учебник / [Л. А. Дробозина, Ю. Н. Константинова, Л. П. Окунева и др.] ; под ред. Л. А. Дробозиной. – Москва : Банки и биржи, ЮНИТИ, 1995. – 256 с.
3. Опарін В. М. Фінанси (Загальна теорія) : навч. посіб. / В. М. Опарін. – [2-ге вид., доп. і перероб.]. – Київ: КНЕУ, 2002. – 240 с.
4. Фінанси : вишкіль студії : навч. посіб. / [С. І. Юрій, Й. М. Бескид, М. М. Трипак та ін.] ; за ред. Юрія С. І. – Тернопіль: Карт-бланш, 2002. – 357 с.
5. Фінанси: підруч. / [С. І. Юрій, В. М. Федосов, Л. М. Алексеєнко та ін.] ; за ред. С. І. Юрія, В. М. Федосова. – Київ: Знання, 2008. – 611 с.
6. Про загальнообов'язкове державне пенсійне страхування: Закон України від 09 липня 2003 р. // Відомості Верховної Ради України. – 2003. – № 49–51. – Ст. 376.
7. Про загальнообов'язкове державне соціальне страхування від нещасного випадку на виробництві та професійного захворювання, які спричинили втрату працездатності: Закон України від 23 вересня 1999 р. // Відомості Верховної Ради України. – 1999. – № 46–47. – Ст. 403.
8. Про загальнообов'язкове державне соціальне страхування у зв'язку з тимчасовою втратою працездатності та витратами, зумовленими похованням: Закон України від 18 січня 2001 р. // Відомості Верховної Ради України. – 2001. – № 14. – Ст. 71.
9. Про загальнообов'язкове соціальне страхування на випадок безробіття: Закон України від 2 березня 2000 р. // Відомості Верховної Ради України. – 2000. – № 22. – Ст. 171.
10. Про збір та облік єдиного внеску на загальнообов'язкове державне соціальне страхування: Закон України від 08 липня 2010 р. // Офіційний вісник України. – 2010. – № 61. – Ст. 2108.
11. Федорович Р. В. Фінансовий аналіз : навч.-метод. посіб. / Р. В. Федорович, О. М. Загородна, В. М. Серединська. – Тернопіль : ТАНГ, 2001. – 149 с.
12. Ван Хорн Дж.К. Основы управления финансами / Дж.К. Ван Хорн ; [пер. с англ.]. – Москва: Финансы и статистика, 1999. – 799 с.

Сидорчук А. А.

Тернопольський національний економічний університет

СУТЬ ФИНАНСОВЫХ РЕСУРСОВ ГОСУДАРСТВЕННОГО СОЦИАЛЬНОГО СТРАХОВАНИЯ

Резюме

Исследованы теоретические вопросы формирования финансовых ресурсов государственного социального страхования. Предложены инструменты формирования и методы использования финансовых ресурсов государственного социального страхования. Определены состав и структура финансовых ресурсов государственного социального страхования.

Ключевые слова: финансовые ресурсы, государственное социальное страхование, инструменты, методы, классификация.

Sydorchuk A. A.

Ternopil National Economic University

GIST OF FINANCIAL RESOURCES OF THE STATE SOCIAL SECURITY

Summary

The theoretical question of forming the financial resources of the state social insurance. A forming tools and techniques of financial resources of the state social insurance. Outlines the composition and structure of the financial resources of the state social insurance.

Key words: financial resources, social insurance, tools, methods, classification.

УДК 336

Стрілець В. Ю.

Полтавський університет економіки і торгівлі

ПОКРАЩЕННЯ МЕТОДИЧНИХ ПІДХОДІВ ДО ОЦІНКИ ЯКОСТІ БЮДЖЕТНОГО ЗАКОНОДАВСТВА ЗАСОБАМИ КВАЛІМЕТРІЇ

У статті розглянуто методичні засади застосування кваліметричного підходу до оцінки якості бюджетного законодавства. Запропоновано факторно-критеріальну модель аналізу стану правового забезпечення формування бюджетного потенціалу регіону. Надано кількісну характеристику якісних параметрів проведених бюджетно-податкових реформ у сфері мобілізації доходів місцевих бюджетів.

Ключові слова: бюджетне законодавство, бюджетний потенціал регіону, кваліметрія, бюджетно-податкова реформа, оцінка якості

Постановка проблеми. Сучасний процес формування місцевих бюджетів характеризується низьким рівнем власних доходів, що обмежує фінансову спроможність місцевих органів влади до зосередження ресурсів на інноваційно-інвестиційному розвитку територій та задоволенню суспільних потреб громадян. Проведення бюджетно-податкових реформ дало потужний імпульс для процесів децентралізації влади та зростання доходів місцевих бюджетів, однак відсутність подальших реформ в інших сферах не дала змоги повною мірою розкрити бюджетний потенціал регіону, а відсутність єдиного уніфікованого методичного забезпечення кількісної оцінки якісних змін у бюджетному законодавстві унеможливила визначення їх впливу на ефективність формування і використання коштів місцевих бюджетів. Впродовж останніх років, з моменту прийняття нової редакції Бюджетного кодексу України 2010 року та введення в дію всіх положень закону, вказані проблеми спричинили значні дисбаланси, в тому числі недосконалість механізмів нарахування окремих податків і зборів, невідповідність між делегованими видатковими повноваженнями та фінансовими ресурсами (включно з трансфертами) для їх надання, що поступово призвело до значних відмінностей між рівнями соціально-економічного розвитку окремих регіонів. Враховуючи слабку дієвість законодавчої бази у сфері формування місцевих бюджетів, значної актуальності набуває розроблення методичних засад якісної оцінки положень Бюджетного кодексу з метою усунення похибок та удосконалення положень нової редакції.

Аналіз останніх досліджень і публікацій. Вирішенню проблем, пов'язаних з недосконалістю законодавства України у сфері бюджетного процесу присвячена велика кількість робіт вітчизняних науковців. Варто відзначити вагомі здобутки у сфері розвитку бюджетної системи та бюджетної політики, регулювання бюджетного процесу таких вчених як Балацький О. Є. [2], Спіфанов А. О. [7], Козьменко С. М. [9], Рябушка Л. Б. [11], Фролов С. М. [12] та ін. Проте залишається невирішеним питання щодо ме-

тодичного забезпечення оцінки якості бюджетного законодавства на формування бюджетного потенціалу регіонів.

Метою статті є розробка методичних засад оцінки якості законодавства у сфері нарощення бюджетного потенціалу регіону.

Виклад основного матеріалу. Оцінка стану формування бюджетного потенціалу регіону є надзвичайно важливим елементом бюджетного процесу, що потребує детальнішого законодавчого регулювання. Правильне налагодження цього процесу унеможливить отримання необ'єктивної аналітичної інформації щодо бюджетних ресурсів територій та можливостей їх використання. Без належного методологічного підґрунтя та організаційної складової неможливе повноцінне наповнення доходів місцевих бюджетів відповідних рівнів. Слід відмітити, що наразі не розроблено методики, яка б надавала можливість кількісної оцінки якісних параметрів бюджетно-податкового законодавства України та їх впливу на нарощення доходів місцевих бюджетів. Вважаємо, що дану проблему можна вирішити за допомогою наукових принципів кваліметрії – науки про вимірювання якості об'єктів, яка вивчає та реалізує методи і засоби кількісної оцінки якості (заснована Азгальдовим Г. Г. [1]).

Методи кваліметрії вже довгий час досить вдало застосовуються у різних сферах наукових до-



Рис. 1. Факторно-критеріальна модель оцінювання стану правового забезпечення формування бюджетного потенціалу регіону

Джерело: складено автором на основі [1;5; 6; 8]

сліджень при проведенні кількісного вимірювання якісних характеристик. Сьогодні за допомогою апарату кваліметрії оцінюється якість освіти [5], рівень відповідальності [8] тощо. Зокрема, Ємельянов С. Л. здійснив спробу оцінити якість законодавчого забезпечення правового інституту таємниць в Україні [6]. Пропонуємо використати наукові здобутки вчених і оцінити стан правового забезпечення формування бюджетного потенціалу регіону за допомогою інструментів кваліметрії.

Кваліметрія передбачає структурування об'єкту вивчення (об'єкт у цілому – перший рівень спільності), поділ його на складові частини (другий рівень), які, у свою чергу, поділяються на частини (третій рівень) та ін. При цьому виходить ієрархічна система, що зазвичай відбивається схемою чи таблицею. Далі виробляється оцінка експертами або іншим шляхом вимірювання кожної складової та встановлення її вагомості (важливості) й, нарешті, поєднання цих оцінок за певними правилами в загальну оцінку об'єкту [1].

На основі класичних кваліметричних моделей було розроблено факторно-критеріальну модель оцінювання стану правового забезпечення формування бюджетного потенціалу регіону. Виділення рівнів дослідження стану було здійснено на основі узагальнення наукових здобутків вчених [2; 9; 3; 7; 10]. Пропонуємо використовувати три основні критерії: фінансовий, організаційний та критерій ефективності.

Головними показниками організаційного критерію можуть бути: відповідальність положень міжнародно-правовим актам, а також законодавству ЄС; наукова обґрунтованість закону; мова документів, його доступність для населення; лаконічність, чіткість формулювань.

Показниками фінансового критерію можуть бути: вплив на підтримання частки місцевих бюджетів у зведеному бюджеті держави; достатність переданих до місцевих бюджетів джерел для повного фінансування видатків; рівень фінансового впливу органів місцевої влади на соціально-економічний розвиток регіону.

Під критерієм ефективності нами розуміється ступінь досягнення мети законів; час, витрачений на отримання належного результату; оцінка населенням результатів дії законів.

Абсолютний показник стану правового забезпечення (P) визначається сумою факторів:

$$P = \sum_{i=1}^3 m_i F_i, \quad (1.1)$$

де $i=1...3$ – кількість факторів, m_i – вагомість i-го фактору (визначається експертним методом, $m_i=0...1$, з умовою нормування $\sum_{i=1}^3 m_i=1$); F_i – i-ий фактор, що впливає на інтегральний стан та визначається станом окремих складових правового забезпечення формування бюджетного потенціалу регіону та їх взаємоузгодженістю. У свою чергу кожен з факторів F_i характеризується сумою критеріїв, які мають відповідні коефіцієнти проявлення K_i :

$$F_i = \frac{1}{n} \sum_{i=1}^n K_i. \quad (1.2)$$

З урахуванням рис. 1 і формул 1.1-1.2 маємо:

$$P = m_1 \left(\frac{K_1 + \dots + K_4}{4} \right) + m_2 \left(\frac{K_5 + \dots + K_7}{3} \right) + m_3 \left(\frac{K_8 + \dots + K_{10}}{3} \right). \quad (1.3)$$

Розробка факторно-критеріальної моделі оцінювання передбачає визначення експертами вагомості фактора шляхом ранжування. В якості експертів було обрано працівників Департаменту фінансів державної адміністрації Полтавської області та фінансових відділів міської ради м. Полтава та районної ради Полтавського району. З методів експертних оцінок було використано метод рейтингу (метод оцінної класифікації) та метод бальних оцінок. Для оцінки показників (K) використаємо запропоновану авторами [5; 6; 8] шкалу:

- $0 < K \leq 0,25$ – недостатній рівень;
- $0,25 < K \leq 0,5$ – задовільний рівень;
- $0,5 < K \leq 0,75$ – достатній рівень;
- $0,75 < K \leq 1$ – високий рівень.

Таблиця 1.1

Факторно-критеріальна модель оцінювання стану правового забезпечення формування бюджетного потенціалу регіону

Фактор	Ранжування факторів за їх вагомістю	Критерії	Вагомість показника	
			До бюджетно-податкової реформи	Після бюджетно-податкової реформи
Організаційний фактор (m_1)	0,2	Відповідність положень міжнародно-правовим актам, а також законодавству ЄС (K_1)	0,5	0,75
		Наукова обґрунтованість законів (K_2)	0,75	0,75
		Мова документів, його доступність для населення (K_3)	0,5	0,5
		Лаконічність, чіткість формулювань (K_4)	0,75	1
Фінансовий фактор (m_2)	0,4	Вплив на підтримання частки місцевих бюджетів у зведеному бюджеті держави (K_5)	0,5	0,75
		Достатність переданих до місцевих бюджетів джерел для повного фінансування видатків (K_6)	0,25	0,75
		Рівень фінансового впливу органів місцевої влади на соціально-економічний розвиток регіону (K_7)	0,5	0,5
Фактор ефективності (m_3)	0,4	Ступінь досягнення мети законів (K_8)	0,25	0,5
		Час, витрачений на отримання належного результату (K_9)	0,75	0,5
		Оцінка населенням результатів дії законів (K_{10})	0,25	0,5
Інтегральний показник стану правового забезпечення формування бюджетного потенціалу регіону			0,46 (задовільний рівень)	0,62 (достатній рівень)

Джерело: Розраховано автором на основі [5;6; 8; 9;3;9;10]

З методів соціологічних досліджень було обрано опитування. Основною методикою було визнано групове експертне оцінювання на основі анкети. Оскільки, на нашу думку, суттєві зміни у правовому забезпеченні формування бюджетного потенціалу регіону відбулися з прийняттям Податкового кодексу та нової редакції Бюджетного кодексу, то оцінку законодавства доцільно провести до і після зазначених змін.

Після обробки даних та зведення їх до єдиної системи обчислення, отримано такі ранжовані ряди вагомості та значущості показників (таблиця 1.1).

Результати розрахунків засвідчують, що до бюджетно-податкової реформи 2010 року стан правового забезпечення формування бюджетного потенціалу регіону оцінюється в 46% і знаходиться на задовільному рівні. При цьому, після впровадження Податкового кодексу і оновлення Бюджетного кодексу стан правового забезпечення покращився до 62%, що свідчить про достатній рівень. Проте, бюджетне законодавство все ж характеризується недосконалістю і потребує покращення. Погоджуємося з думкою Ганущака Ю. та Жовтяка Є. [4], що практика формування бюджетів в Україні свідчить про конфлікт між податковим і бюджетним законодавством. У підтвердження даної думки зазначимо, що основною метою створення Податкового кодексу є зменшення податкового тягаря на юридичні і фізичні особи. У той же час, зниження обсягу податкових надходжень автоматично зменшує можливий обсяг видатків бюджету, оскільки альтернативних джерел поповнення бюджету не встановлено. Зазначимо, що сучасна нормативно-правова база України щодо регулювання соціально-економічного розвитку регіону характеризується недосконалістю, а часті зміни у бюджетному законодавстві мають негативний вплив на формування бюджетного потенціалу регіону.

Запропонована нами методика направлена на підвищення якості нормативно-правового забезпечення та розроблена для широкого кола користувачів, перелік яких і сфери застосування визначені у таблиці 1.2.

Таблиця 1.2

Користувачі методичного інструментарію оцінки якості бюджетного законодавства та сфера його застосування

Назва інституту	Сфера застосування методичного інструментарію
Обласні та місцеві державні адміністрації	Схвалення проекту обласного (місцевого) бюджету; Здійснення загальної організації та управління виконання обласного (місцевого) бюджету; координація діяльності учасників бюджетного процесу з питань формування доходів обласних (місцевих) бюджетів
Обласні та місцеві ради	Затвердження проекту обласного (місцевого) бюджету; Формування звітів про виконання (обласного) місцевого бюджету та розробка рекомендацій щодо підвищення його ефективності.
Міністерство фінансів України, територіальні департаменти фінансів	Оперативне управління бюджетом; Розробка стратегічних цілей бюджетної політики країни

Джерело: складено автором на основ [2; 9; 12]

Для більш ефективної апробації отриманих результатів бюджетні інститути мають використовувати інформацію щодо тенденцій соціально-економічного розвитку регіонів країни, що дозволить діагностувати та оцінити ефективність проведених заходів бюджетної політики на сучасному етапі.

Слід зазначити, що на відміну від розвинених держав, в Україні не сформовано систему громадського контролю за виконанням положень бюджетного законодавства місцевими радами і їх виконавчими органами, що є невід'ємним елементом демократичного управління. Регіональні органи влади мають бути прозорими та відкритими для населення, відповідальними і підконтрольними громаді.

З огляду на це, вважаємо, що діяльність регіональних інститутів у сфері дотримання бюджетного законодавства має базуватися на таких принципах:

– колективність – люди, які беруть участь у суспільному житті мають бути проінформовані та організовані. Це означає свободу зборів та волевиявлення – з одного боку, та організоване цивільне суспільство – з іншого;

– прозорість – виконання ухвалених рішень за всіма правилами та інструкціями;

– публічність та зворотній зв'язок – забезпечення членів територіальної громади всією інформацією щодо поточних питань своєї діяльності, планів, результатів, прийнятих рішень та їх впливу; подання інформації в доступній для суспільства та ЗМІ формі. Як вже було зазначено раніше, виконання даного принципу потребує обов'язково наявності інтернет-сайту регіону;

– відповідальність – кожний інститут має чітко окреслені функції і повинен нести відповідальність за якість їх виконання;

– неупередженість і толерантність – заможність суспільства залежить від гарантування того, що всі його члени будуть мати право на працю і не будуть виключені із суспільної течії. Це означає, що всі суспільні групи, зокрема мало захищені, будуть мати змогу покращити і забезпечити свій добробут.

Погоджуємося з думкою колективу авторів на чолі з Єпіфановим А. О., що для виконання наведених принципів інститути мають бути укомплектовані висококваліфікованими спеціалістами, які здатні виконувати покладені на них функції щодо забезпечення регіонального розвитку [7, с. 324]. Для підвищення контролю якості інституційної складової формування бюджетного потенціалу регіону вважаємо за доцільне здійснювати постійний моніторинг якості фінансового менеджменту у сфері мобілізації доходів до бюджету, метою якого є аналіз та оцінка сукупності процесів і процедур, що забезпечують ефективність і результативність формування бюджетних коштів. Нам імпонує механізм оцінки якості інституційної складової бюджетного менеджменту, розроблений Фроловим С. М.: автор пропонує проводити оцінку шляхом анкетного опитування з подальшою оцінкою результатів [12].

Висновки і пропозиції. Впровадження основних положень бюджетно-податкової реформи активізували процеси реформування системи наповнення доходів місцевих бюджетів, а саме сприяє забезпеченню відповідності обсягу делегованих повноважень отриманим коштам. Проте слід відмітити ряд проблем, вирішення яких неможливе у короткостроковій перспективі, а тому потребує подальшої оцінки та визначення стратегічного на-

прямку. Запропонований методичний інструментарій оцінки якості бюджетного законодавства дозволяє, оперуючи результатами експертного опитування, достатньо швидко і чітко ідентифікувати рівень якості проведених заходів бюджетно-податкової реформи.

Список літератури:

1. Азгальдов Г. Г. О квалиметрии / Г. Г. Азгальдов. – Москва: Изд-во стандартов, 1973. – 172 с.
2. Балацький Є. О. Бюджетна децентралізація: ефективність реформи на місцевому рівні / Є. О. Балацький, С. М. Фролов // *Економіка и управление*. – 2011. – № 4. – С. 97–103.
3. Бірченко Ю. І. Деякі критерії оцінки якості та ефективності нормативно-правових актів / Ю. І. Бірченко // *Наукові записки. Юридичні науки*. – 2004. – № 26. – С. 9–14.
4. Ганущак Ю. Інженерія бюджетного процесу / Ю. Ганущак, Є. Жовтяк // *Дзеркало тижня*. – 2004. – № 6. – С.14–16.
5. Єльнікова Г. В. Моніторинг як ефективний засіб оцінювання загальної середньої освіти в навчальному закладі / Г. В. Єльнікова, З. В. Рябова // *Теорія та методика управління освітою*. – 2008. – № 1. – С. 9–13.
6. Ємельянов С. Л. Методика та результати оцінки якості законодавчого забезпечення правового інституту таємниць в Україні / С. Л. Ємельянов // *Вісник Східноукраїнського національного університету ім. В. Даля*. – 2011. – № 7(161), ч. 1. – С. 57–62.
7. Єпіфанов А. О. Управління регіоном: навч. посібник / [А. О. Єпіфанов, М. В. Мінченко, Б. А. Дадашев]. – Суми: ДВНЗ УАБС НБУ, 2008. – 361 с.
8. Зеленський Р. М. Факторно-критеріальна модель оцінювання рівня сформованості відповідальності / Р. М. Зеленський // *Педагогіка формування творчої особистості у вищій і загальноосвітній школі*. – 2011. – № 16. – С. 72–79.
9. Козьменко С. М. Оцінка впливу змін бюджетного законодавства на формування доходної частини бюджету міста / С. М. Козьменко, Є. О. Балацький, К. В. Багмет // *Економіст*. – 2011. – № 9. – С. 4–7.
10. Косович В. В. Якість нормативно-правових активів України: загальнотеоретична характеристика / В. В. Косович // *Вісник Львівського університету. Серія юридична*. – 2012. – № 55. – С. 22–27.
11. Рябушка Л. Б. Методичні засади оцінки ефективності пріоритетних напрямів бюджетної політики держави / Л. Б. Рябушка // *Економічний простір*. – 2012. – № 1. – С. 180–188.
12. Фролов С. М. Науково-методичні засади розвитку інституційної складової бюджетного менеджменту / С. М. Фролов, Є. О. Балацький, М. А. Деркач // *Проблеми і перспективи розвитку банківської системи України : зб. наук. праць*. – Суми, 2011. – Вип. 32. – С. 325–332.

Стрилец В. Ю.

Полтавский университет экономики и торговли

УЛУЧШЕНИЕ МЕТОДИЧЕСКИХ ПОДХОДОВ К ОЦЕНКЕ КАЧЕСТВА БЮДЖЕТНОГО ЗАКОНОДАТЕЛЬСТВА СРЕДСТВАМИ КВАЛИМЕТРИИ

Резюме

В статье рассмотрены методические основы применения квалиметричного подхода к оценке качества бюджетного законодательства. Предложены факторно-критериальные модели анализа состояния правового обеспечения формирования бюджетного потенциала региона. Предоставлено количественную характеристику качественных параметров проведенных бюджетно-налоговых реформ в сфере мобилизации доходов местных бюджетов.

Ключевые слова: бюджетное законодательство, бюджетный потенциал региона, квалиметрия, бюджетно-налоговая реформа, оценка качества.

Strilets V. Yu.

Poltava University of Economics and Trade

IMPROVING METHODOLOGICAL APPROACHES TO ASSESSING THE QUALITY OF BUDGET LEGAL MEANS QUALIMETRY

Summary

The article considers the methodological principles of application qualimetric approach to assessing the quality of budget legislation. A quotient-criteria model analysis of the legal provision of budget formation potential. Courtesy quantitative description of the quality parameters held fiscal reforms in the mobilization of local budget revenues.

Key words: budget law, budget in the region, quality control, fiscal reform, quality assessment.

УДК 336.747.5(045)

Сусіденко Ю. В.

Вінницький торговельно-економічний інститут
Київського торговельно-економічного університету

МІЖБАНКІВСЬКІ РОЗРАХУНКОВІ ВІДНОСИНИ В УМОВАХ РЕФОРМУВАННЯ БАНКІВСЬКОЇ СИСТЕМИ УКРАЇНИ

Досліджено теоретичні та практичні аспекти міжбанківських розрахункових відносин в умовах реформування банківської системи. Виділено необхідність вирішення проблем, пов'язаних із здійсненням міжбанківських розрахунків в Україні. Виявлено недоліки існуючої системи міжбанківських розрахунків і обґрунтовано шляхи їх усунення.

Ключові слова: міжбанківські розрахунки, фінансово-кредитна установа, Національний банк України, платіж.

Постановка проблеми. Сучасний стан міжбанківських розрахунків в Україні далеко не завжди відповідає певним вимогам. Основні причини цього – нестабільність загальної економічної та політичної ситуації, недостатня розробленість діючого нормативного законодавства, процес безперервної реорганізації банківської системи, припинення діяльності багатьох банків, відсутність сучасних каналів зв'язку між різними регіонами, недостатність заходів, що вживаються для захисту інформації від стороннього доступу і, нарешті, відсутність єдиного механізму створення сучасної системи міжбанківських розрахунків, що задовольняє вимогам ринкової економіки та інтересам Національного банку України і всіх інших учасників, включаючи кредитні організації розташовані на території України. Враховуючи недостатність вивчення даного питання, визначається актуальність даного дослідження.

Аналіз останніх досліджень і публікацій. Аналіз організації і проблеми вдосконалення систем електронних міжбанківських розрахунків в аспекті саме оперативного здійснення платежів, виходять на перший план. Перспективи розвитку системи міжбанківських розрахунків активно обговорюються провідними вченими та економістами як України, так і зарубіжжя. Помітний внесок у вивчення цих проблем внесли: П. Антонов, П. Берг, М. Березіна, В. Букат, Дж. М. Віл, Д. Грехем, М. Дестрес, О. Жуков, М. Кауров, С. Козлова, В. Колесніков, В. Конузін, Л. Кроливецька, Ю. Крушнов, О. Лаврушин, Я. Лінкер, М. Логаткін, Ю. Львова, Т. Маршал, Я. Міркін, М. Песель, Р. Прайс, Ж. Рівуар, О. Рудаков, Т. Саммерс, Є. Сігова, Дж. Сорос, В. Уоскін, Дж. Харріс, А. Хорій, П. Шальнов та ін.

Виділення не вирішених раніше частин загальної проблеми. Незважаючи на отримані результати в опрацьованні питання банківського забезпечення, відчувається гостра потреба в опрацьованні ефективної методики аналізу здійснення міжбанківських розрахунків в умовах реформування банківської системи України. Для цього необхідно вивчити тенденції, що характеризують сучасний етап розвитку вітчизняних банків, а також виявити взаємозв'язки та взаємозалежності між багатьма чинниками впливу на зміни міжбанківських взаємозв'язків.

Мета статті. Головною метою цієї роботи є – розробка та наукове обґрунтування методичних положень і практичних рекомендацій по підвищенню ефективності здійснення міжбанківських розрахунків у сучасних умовах.

Виклад основного матеріалу. На даний час в Україні ще не створені всі передумови, не визна-

чено коло учасників і відсутній фонд фінансування єдиної системи здійснення міжбанківських розрахунків. Створення ефективної системи, що відповідає вимогам часу і міжнародним стандартам – є однією з найбільш актуальних проблем в умовах переходу до ринкової економіки, оскільки від швидкості перерахування грошових коштів залежить стійкість фінансового стану кожного учаснику господарського процесу та стабільність держави в цілому. Тривалий застій розрахункових коштів, наявність значних картотек неоплачених рахунків (розрахункових рахунків підприємств, організацій та кореспондентських рахунків комерційних банків) є одночасно наслідком і посиленням причини затяжної економічної кризи в Україні.

Система міжбанківських розрахунків – це процес перерахування коштів та зарахування зустрічних зобов'язань між кредитними організаціями, здійснюваних між ними як від свого імені, так і за дорученням третіх осіб [3, с. 112]. Виділимо основні завдання модернізації міжбанківських розрахункових відносин, що стоять перед українською банківською системою в сучасних умовах:

- прискорення та оптимізація проходження платежів;
- впровадження сучасних технологій і стандартів, що забезпечують поступове входження України у світову систему;
- розвиток нових форм безготівкових розрахунків, переважно в електронному середовищі;
- організація надійного багаторівневого захисту даних від несанкціонованого доступу і фальсифікації інформації;
- забезпечення контролю на всіх етапах здійснення банківських платежів.

Особливе місце в системі міжбанківських розрахунків України – посідає розрахункова мережа Національного банку України. Саме вона в даний час охоплює всі без винятку банки та інші кредитні організації на території України. Національний банк України виступає контролером і гарантом завершення розрахунків. Централізована розрахункова мережа, що має тривалий досвід функціонування, повинна бути основою для побудови єдиної системи міжбанківських розрахунків України, але при цьому, безумовно, слід враховувати як позитивні її властивості, так і серйозні недоліки (табл. 1).

З метою розв'язання даної проблеми та удосконалення здійснення міжбанківських розрахунків в Україні, існує думка, можливої побудови єдиної системи міжбанківських розрахунків з участю Центрального розрахункового центру Національного банку України в Києві і установ у регіонах з використанням прямих кореспондентських від-

носин між банками. Йдеться про використання локальних мереж між головним банком та його філіями, та незалежних приватних розрахункових (клірингових) палат, які не є дублюючими елементами, а напряду доповнюють один одного.

Таблиця 1
Основні недоліки централізованої розрахункової мережі України

№	Характеристика недоліку	Наслідок для розрахункової мережі
1.	Складність і тривалість проходження платежу	Ускладнює відображення платежу в бухгалтерському обліку
2.	Розбіжність у часі між списанням коштів з рахунку платника і зарахуванням на рахунок одержувача	
3.	Відволікання засобів у незавершені розрахунки на значні терміни	Уповільнення розрахунків
4.	Велика ймовірність помилок і зловживань	Висока вартість і низька економічність розрахунків
5.	Особливість системи міжбанківських розрахунків за участю Національного банку України – наявність у ній двох рівнів розрахункових відносин між платниками та одержувачами коштів	На нижньому рівні – кореспондентських, а на верхньому – філіяльних, що викликає необхідність використання рахунків міжфілійних обертів

Дана система передбачає одночасне відображення платежів за кореспондентськими рахунками банку-відправника і банку-виконавця, при цьому відсутнє використання рахункових обертів між філіями. Перевагами створення даної розрахункової мережі є: прискорення терміну проходження платежів, значне спрощення бухгалтерського обліку і документообігу (так як відпадає необхідність відображати суми за рахунковими обертами між філіями і електронними платежами). При цьому практично зводиться до нуля ризик втрати суми в дорозі або зарахування її не за призначенням, а учасники розрахунків отримують додаткові доходи від прискорення оборотності коштів. У перспективі, можливе створення і багаторівневих міжнародних систем міжбанківських розрахунків які б доповнювалися прямими кореспондентськими відносинами [8, с. 140].

До основних умов, які висуваються до найбільш раціональної і ефективної системи міжбанківських розрахунків України на сучасному етапі виділимо наступні:

- необхідність попереднього депонування мінімального залишку коштів на кореспондентському рахунку Національного банку України кожного з учасників і визначення способів і джерел його поповнення;

- визначення маршруту платежу за згодою сторін, виходячи з мінімальної кількості проміжних ланок та транзитних рахунків;

- проведення розрахунків у режимі реального часу з одночасним відображенням за рахунками банку-відправника і банку-виконавця платежу, і платника та одержувача коштів;

- необхідність осередкової участі і контролю з боку Національного банку України в процесі завершення розрахунків;

- можливість отримання внутрішньоденних кредитів.

Оскільки ідеальних систем, позбавлених будь-яких недоліків, у природі не існує, зазвичай в якості критеріїв порівняльної ефективності прове-

дення міжбанківських розрахунків розглядають, як сукупність показників: собівартість і трудомісткість розрахункових операцій, умови видачі внутрішньоденних кредитів, мінімальна кількість проміжних ланок, та ін. [7, с. 27]. Але основним критерієм виділимо – швидкість проходження платежів і завершення розрахункових операцій у тій чи іншій системі.

Як показує практика, сторони зазвичай вибирають більш швидкий (навіть якщо він при цьому більш трудомісткий або дорогий) спосіб проведення розрахунків. В ідеалі вони повинні відбуватися миттєво, з одночасним дебетуванням рахунку платника і кредитуванням рахунку одержувача, і таку можливість дають тільки платежі в електронній формі, що завершуються в єдиному центрі, при наявності відповідного обладнання, комунікацій і комп'ютерних мереж.

Поряд з безперечними позитивними результатами реформування платіжної системи Національного банку України (планомірний перехід на безпаперові технології розрахунків, активне впровадження електронного документообігу, скорочення термінів проходження розрахункових документів, проведення оптимізації розрахункової мережі тощо), ми відзначаємо і недоліки розрахунків через установи Національного банку України. А, саме:

- недостатнє технологічне оснащення територіальних підрозділів Національного банку України, що не дозволяє їм активізувати перехід на електронні розрахункові технології;

- різноманіття існуючих стандартів платіжних документів в межах розрахункової мережі;

- нерозвиненість регіонального клірингу через установи Центрального Банку;

- консервативна політика Національного банку України в області надання кредитів для завершення розрахунків: завищені процентні ставки за розрахунковими кредитами і обмежений спектр цінних паперів, прийнятих у заставу під забезпечення кредиту.

Питання розвитку безготівкових платежів для Національного банку впродовж останніх років є одним із пріоритетних. Комплекс реалізованих упродовж 2013 р. заходів уже дає свої позитивні результати. Так, за 2013 р. загальний обсяг операцій з використанням платіжних карток, емітованих українськими банками, збільшився порівняно з 2012 р. майже на чверть, а безготівкові карткові операції – на 74%. Частка безготівкових платежів за цей період становила майже 17% від загальної суми операцій, тоді як за 2012 р. даний показник становив 12%, а за 2011 р. – лише 8% [4].

Безумовно, цьому сприяли заходи щодо обмеження суми готівкових розрахунків. Це один із найдієвіших інструментів розвитку системи безготівкових розрахунків. Запроваджене обмеження сприяло підтриманню стабільності вітчизняного фінансового ринку України, зростанню ліквідності банків, зменшенню тіньових операцій із грошима. Аналіз отриманої за чотири місяці після введення обмеження інформації засвідчив, що воно було практично безболісним для ринку [4]. Дане обмеження також важливий як позитивний прецедент у багатьох європейських країнах. Так, межа суми готівкових розрахунків у європейських країнах значно нижча, ніж в Україні, наприклад, в Італії – це 1000 євро, у Франції – 3000 євро.

Зменшення розміру ліміту розрахунків готівкою – наступний крок удосконалення від Національного банку. Проте, дана дія можлива лише

тоді коли буде досягнутий відповідний рівень розвитку інфраструктури обслуговування електронних платіжних засобів. Зважаючи на те, що, за статистикою, 92,9% всіх операцій за платіжними картками українських банків здійснюються в межах України, посилення позицій Національної системи масових електронних платежів є необхідною складовою захисту національних інтересів у сфері здійснення безготівкових платежів, адже нині карткові розрахунки на території України забезпечують платіжні системи, які є іноземними комерційними структурами. Таким чином, у процесі реформування даної системи та її модернізації на базі відкритих міжнародних стандартів у вересні 2013 р. учасникам українського платіжного ринку була запропонована нова технологічна платформа для обробки міжбанківських карткових операцій – Центральний маршрутизатор і розрахунково-кліринговий центр Національної системи масових електронних платежів [6, с. 114].

У грудні 2013 р. Національним банком України було впроваджено Процесинговий центр, який дав змогу банкам емітувати картки модернізованої Національної системи масових електронних платежів без додаткових фінансових вкладень у власні програмні комплекси. Завдяки переходу на відкриті міжнародні стандарти українські банки мають змогу приєднатися до оновленої системи із наявною платіжною інфраструктурою та власними процесинговими центрами без додаткових витрат на їх адаптацію, а завдяки доступній та прозорій тарифній політиці – істотно оптимізувати витрати на обслуговування карткових операцій у межах країни.

Наступний важливий крок удосконалення системи міжбанківських розрахунків в умовах реформування банківської системи України є – поступове зниження частки розрахункових операцій, що припадають на підсистему розрахунків через кореспондентські рахунки Лоро-Ностро. Якщо у 2009 р. через цю підсистему було проведено – 15,5% всіх міжбанківських платежів, то за підсумками за 2013 р. – 9,1%. Тим не менш, незважаючи на загальносвітову тенденцію до централізації міжбанківських розрахунків та переказу коштів через автоматизовані розрахункові системи, ми відзначаємо важливе значення цієї підсистеми при здійсненні кредитними організаціями транскордонних валютних платежів і розрахунків за операціями з банківськими картами в розрахункових банках «карткових» платіжних систем.

Враховуючи наявність обширної бази територіальних підрозділів розрахункової мережі Національного банку України, найбільш ефективною платіжна система мала б вигляд, поєднавши можливість системи регіональних клірингових розрахунків і міжрегіональних валових розрахунків у режимі реального часу (рис. 1).



Рис. 1. Структура удосконалення ефективною платіжної системи Національного банку України

Тобто, визначається перевага децентралізованої побудови системи міжрегіональних валових розрахунків перед централізованою. В якості головної переваги децентралізованої побудови системи міжрегіональних розрахунків є – відсутність центрального розрахункового агенту. Це дозволить регіональним розрахунковим центрам системи здійснювати пряму взаємодію один з одним при обробці платежів і рівномірно розосередить інформаційне навантаження між ними. В іншому випадку, це навантаження припадало б на центральний сектор системи – Розрахунковий центр Національного банку України.

Розглянувши специфіку організації і здійснення міжбанківського платіжного обороту в Україні, система міжбанківських розрахунків повинна бути удосконалена в наступному:

1. Розрахункова мережа Національного банку України повинна залишатися головною ланкою системи міжбанківських розрахунків України.

2. Основним завданням платіжної системи Національного банку України – є здійснення міжрегіональних розрахунків на валовій основі в режимі реального часу.

3. Внутрішньо-регіональні міжбанківські розрахунки повинні здійснюватися на основі клірингових технологій та електронного документообігу, відображення чистих позицій учасників розрахунків на їх кореспондентських рахунках в умовах Національного банку України краще, ніж відображення розрахункових сальдо операцій за рахунками в небанківських кредитних організаціях.

4. Розрахунки за кореспондентськими рахунками Лоро-Ностро, як і в міжнародній практиці, повинні насамперед використовуватися для здійснення транскордонних валютних платежів, а також для розрахунків за операціями з банківськими картами в розрахункових банках платіжних систем.

5. Перспективним напрямком розвитку системи міжбанківських розрахунків є – створення небанківських кредитних організацій в рамках міжбанківських розрахункових пулів і банківських холдингів для супроводу розрахункових операцій банків-учасників.

6. Поєднання міжфілійних і міжбанківських розрахункових технологій.

Висновки і пропозиції. З нашої точки зору, в процесі побудови сучасної системи міжбанківських розрахунків в країні необхідно використовувати вже наявні технологічні ресурси. Так, необхідно відмовитися від впровадження проекту створення централізованої системи валових розрахунків у режимі реального часу з організацією Розрахункового центру Національного банку України та відкриттям у ньому кореспондентських рахунків усіх банків-учасників розрахунків у даній системі.

Також економіці України необхідно вдосконалити управління безготівковим платіжним оборотом, прискорення розрахунків, впровадження в практику банківської справи сучасної електронно-обчислювальної техніки, що сприятиме зміцненню надійності банківської системи, забезпечить оперативне управління ліквідними активами, підвищить оборотність капіталу і призведе до скорочення коштів у розрахунках. Необхідно підкреслити особливу важливість вирішення проблем, пов'язаних із здійсненням міжбанківських розрахунків на даний час, оскільки вони є наріжним каменем вдосконалення всієї платіжної системи України. Виявлені в дослідженні недоліки існуючої системи міжбанківських розрахунків України і обґрунтовані нами шляхи їх усунення знайдуть своє практичне застосування.

Список літератури:

1. Моніторинг основних макроекономічних показників та рейтингів України // Стратегічні оцінки. – № 178. – [Електронний ресурс]. – Режим доступу: <http://www.kuchma.org.ua/ico/monitoring/9806>
2. Про затвердження Інструкції про міжбанківські розрахунки в Україні: Постанова Правління НБУ від 17.03.2004 № 110 зі змінами. – [Електронний ресурс]. – Режим доступу: <http://zakon.rada.gov.ua/laws/show/z7890-01>.
3. Розвиток банківської системи України як основа реалізації стратегії економічного зростання: монографія / За ред. О. В. Дзюблюка. – Тернопіль: ТНЕУ, 2010. – 384 с.
4. Статистичний бюлетень НБУ. – [Електронний ресурс]. – Режим доступу: http://www.bank.gov.ua/control/uk/publish/category?cat_id=57897.
5. Стойко О. Я. Банківські операції: підруч / О. Я. Стойко. – Київ: Лібра, 2003. – 252 с.
6. Сусіденко Ю. В. Дисбаланси та детермінанти соціально-економічного розвитку країни: колект. монографія / За ред. Коровіної З. П. – Донецьк: Видавець Дмитренко Л. Р., 2013. – 320 с.
7. Терещенко О. Нові підходи до оцінки кредитоспроможності позичальників – юридичних осіб / О. Терещенко // Вісник Національного банку України. – 2012. – № 1. – С. 26–30.
8. Чуб О. О. Банківська діяльність у контексті інтеграції та глобалізації / О. О. Чуб // Фінанси України. – 2008. – № 1. – С. 138–146.
9. Draft Regulation on oversight requirements for systemically important payment systems / ECB – 2013. – [Електронний ресурс]. – Режим доступу: http://www.ecb.int/paym/cons/pdf/130607/Draft_Regulation_on_oversight_requirements_for_systemically_important_payment_systems_final.pdf79bd111bfd28519f47df597ae06ca9aa.

Сусіденко Ю. В.

Винницький торгово-економічний інститут
Київського торгово-економічного університета

**МЕЖБАНКОВСКИЕ РАСЧЕТНЫЕ ОТНОШЕНИЯ
В УСЛОВИЯХ РЕФОРМИРОВАНИЯ БАНКОВСКОЙ СИСТЕМЫ УКРАИНЫ**

Резюме

Исследованы теоретические и практические аспекты межбанковских расчетных отношений в условиях реформирования банковской системы Украины. Выделено необходимость решения проблем, связанных с осуществлением межбанковских расчетов в Украине. Выявлены недостатки существующей системы межбанковских расчетов и обоснованы пути их устранения.

Ключевые слова: межбанковские расчеты, финансово-кредитное учреждение, Национальный банк Украины, платеж.

Susidenko J. V.

Vynnytsia Institute of Trade and Economics of
Kyiv National University of Trade and Economics

**INTERBANK SETTLEMENT RELATIONS
IN THE CONDITIONS OF REFORMING THE BANKING SYSTEM OF UKRAINE**

Summary

Studied theoretical and practical aspects of interbank settlement relations in the conditions of reforming the banking system of Ukraine. Highlighted the need to address problems associated with the implementation of interbank settlements in Ukraine. Disadvantages of the existing system of interbank settlements and reasonable ways to address them.

Key words: interbank settlements, financial institution, National bank of Ukraine, payment.

УДК 336.226

Турянський Ю. І.

Львівська комерційна академія

РОЛЬ СПЕЦИФІЧНИХ АКЦИЗІВ У ЗАБЕЗПЕЧЕННІ ОПТИМАЛЬНОЇ СТРУКТУРИ СПОЖИВАННЯ: НА ПРИКЛАДІ ВИСОКОРЕНТАБЕЛЬНИХ І МОНОПОЛЬНИХ ТОВАРІВ

У статті розглядається роль специфічних акцизів на високорентабельні та монопольні товари. Зокрема, наведено аналіз статичних даних щодо частки акцизного доходу в загальній структурі доходів державного бюджету України, а також динаміки виробництва тютюнових та алкогольних виробів. Подано комплексний аналіз функцій та механізмів акцизного податку, а також наведено напрями підвищення ролі акцизного оподаткування.

Ключові слова: акциз, непряме оподаткування, податкові платежі, податкова система, високорентабельні товари, монопольні товари, державний бюджет.

Постановка проблеми. Невід'ємним елементом податкової системи ринкового типу є специфічні акцизи, які виступають у вигляді індивідуально-потоварного податку з обороту в однорівневій формі. Широке розповсюдження вказаної форми оподаткування зумовлене як її суттєвою фіскальною роллю, так і значними регулюючими можливостями. В Україні акцизне оподаткування представлене акцизним податком на окремі види високорентабельних і монопольних товарних груп, а саме: алкогольні напої, тютюнові вироби, транспортні засоби, нафтопродукти. Дослідження ролі акцизного оподаткування є актуальним і затребуваним, зважаючи на вагу даного податку в сукупних доходах державного бюджету України і необхідність реформування цього виду непрямого оподаткування.

Аналіз останніх досліджень та публікацій. Проблематика непрямого оподаткування є предметом дослідження багатьох як вітчизняних, так і зарубіжних науковців. Зокрема, відзначимо праці таких науковців як: В. Андрущенко, О. Василюк, В. Геєця, А. Даниленко, Т. Єфіменко, Ю. Іванова, А. Крисоватого, І. Луніної, А. Соколовської, С. Юрія та багато інших.

Виділення не вирішених раніше частин загальної проблеми. Незважаючи на достатньо велику кількість наукових праць присвячених проблематиці непрямого оподаткування малодослідженими залишаються питання визначення ролі специфічних акцизів у забезпеченні оптимальної структури споживання товарів.

Мета статті – за допомогою теоретичних концепцій та економіко-статистичного аналізу визначити роль специфічних акцизів у забезпеченні оптимальної структури споживання високорентабельних та монопольних товарів.

Виклад основного матеріалу. Термін «акциз» має іноземне походження і може означати:

- *excidere* – робити надріз на клеймах, що означає сплату податку;
- *sicreare* – ножиці, які визначають відмінності у ціноутворенні;
- *assidere* – відсікання, відрізання частини ціни товару при акцизі [1, с. 270].

У контексті наведених дефініцій можна виділити притаманні акцизному збору характерні ознаки:

- 1) фіскальне наповнення дохідної частини державного та місцевих бюджетів за рахунок одержавлення частини вартості реалізованої підакцизної продукції;
- 2) перерозподіл високорентабельних доходів від продажу алкогольних напоїв, тютюнових виробів, окремих видів мінеральної сировини, інших монопольних товарів;

- 3) обмеження виробництва і споживання товарного асортименту, який завдає шкоди здоров'ю людей, стану навколишнього природного середовища тощо;

- 4) вторинний розподіл доходів заможних верств населення шляхом запровадження акцизу на товари з мало еластичною ціною попиту – ювелірні вироби, автомобілі, яхти, інші «предмети розкоші».

Механізм просування акцизного податку в Україні затверджено Податковим кодексом України з наступними змінами і доповненнями, низкою інших законодавчих та нормативно-інструктивних документів [5].

Акцизний податок, як різновид непрямого оподаткування, тісно пов'язаний з іншими опосередкованими податками, передусім з ПДВ. Так, спільними характеристиками цих двох податків є такі:

- 1) збільшують ціни товарів на суму нарахованого податкового платежу;
- 2) величина податкових зобов'язань безпосередньо не залежить від кінцевого фінансового результату і платоспроможності платників;
- 3) реальним джерелом сплати виступають обсяги проміжного та кінцевого споживання;
- 4) сфера фінансового застосування обмежується внутрішнім ринком і не поширюється на експортні операції;
- 5) у процесі здійснення зовнішньоекономічної діяльності виступають протекціоністським інструментом зниження конкурентоспроможності імпортерних товарів.

Водночас існує низка відмінностей між універсальним та специфічним акцизними оподаткуваннями, які чітко простежуються в розрізі окремих елементів оподаткування. По-перше, предметом для нарахування ПДВ виступають обороти від реалізації всіх товарів (робіт, послуг), акцизного податку – обороти з реалізації підакцизних товарів і продукції. По-друге, ставка для нарахування ПДВ є пропорційною для всіх товарних операцій і встановлюється у відсотках, а ставки акцизного податку диференціюються за групами товарів і можуть встановлюватись як у відсотках, так і твердих сумах (рис. 1). По-третє, акциз справляється лише на етапі виробництва або імпорту залежно від країни походження товарів, тоді як додана вартість підлягає оподаткуванню на всіх етапах. По-четверте, різними є фіскальне призначення податків: якщо ПДВ (про це свідчить проведений розрахунок) є стабільними джерелом бюджетних надходжень, та отримані податкові суми від акцизного податку коливаються під впливом ринкової кон'юнктури.



Рис. 1. Ставка акцизного податку і база оподаткування

Джерело: складено автором за: [5]

Акцизному податку, як іншим податкам, що входять до складу податкової системи держави, притаманні фіскальна і регулююча функції. Потенціал акцизу як фіскального інструменту визначається складом підакцизної продукції та величиною податкової ставки. Особливо вагомою є роль даного податку в країнах з транзитивною економікою, для яких в цілому характерне «базування на непрямі податки через відсутність достатньої і стабільної бази для прямого оподаткування (через слабкий розвиток виробництва, низькі доходи населення тощо). Так, на сьогодні за рахунок акцизу формується близько п'ятої частини податкових надходжень таких країн, як Чехія, Угорщина, Польща» [1, с. 273].

У податковій структурі зведеного бюджету України оподаткування підакцизних товарів характеризується незначною величиною і відносно спадною тенденцією у динаміці (табл. 1).

Таблиця 1
Динаміка суми і питомої ваги акцизного збору (податку) в доходах бюджету, податкових надходженнях та ПДВ, (млн грн)

Показники	Роки, ставки на 01.01				
	2008	2009	2010	2011	2012
1) ВВП	720731,0	949864,0	913345,0	1082569,0	1316600,0
2) доходи бюджету – всього	219936,5	297893,0	272967,0	314506,3	398553,6
із них податкові надходження	161264,2	227164,8	208073,2	234447,7	334691,9
3) акцизний збір (податок) – всього	10567,7	12783,1	21624,5	28316,1	33919,2
у тому числі:					
3.1) з вітчизняних товарів	9072,2	10230,1	17934,5	23715,3	26097,1
3.2) з імпортних товарів	1495,5	2553,0	3690,0	4600,8	7822,1
4) частка акцизного збору (податку) (%)					
4.1) у доходах зведеного бюджету	4,8	4,3	7,9	9,0	8,5
у тому числі:					
4.1.1) з вітчизняних товарів	4,1	3,4	6,6	7,5	6,5
4.1.2) з імпортних товарів	0,7	0,9	1,4	1,5	2,0
4.2) у податкових надходженнях	6,6	5,6	10,4	12,1	10,1
у тому числі:					
4.2.1) з вітчизняних товарів	5,6	4,5	8,6	10,1	7,8
4.2.2) з імпортних товарів	0,9	1,1	1,8	2,0	2,3
4.3) у ВВП	1,5	1,3	2,4	2,6	2,6
у тому числі					
4.3.1) з вітчизняних товарів	1,3	1,1	2,0	2,2	2,0
4.3.2) з імпортних товарів	0,2	0,3	0,4	0,4	0,6

Джерело: розраховано автором за: [2; 3]

Таблиця 2
Виробництво алкогольних напоїв і тютюнових виробів, (млн дол.)

Найменування підакцизної продукції	Роки, ставки на 01.01				
	2008	2009	2010	2011	2012
1. Горілка, інші міцні спиртові напої	37,2	40,0	42,3	42,5	33,4
2. Лікери, солодкі наливки, спиртові настоянки, інші спиртові напої	25,4	21,7	13,1	11,7	12,0
3. Вино виноградне	19,5	21,0	23,1	29,6	16,8
4. Вино «Шампанське»	5,4	4,0	4,2	4,2	3,7
5. Коньяк	3,6	3,9	3,1	3,6	4,7
6. Пиво	316	320	300	310	306
7. Сигарети, які містять тютюн, або суміші тютюну з заміниками тютюну, млрд шт.	129	130	114	103	95,5

Джерело: побудовано автором за: [2, с. 125]

Як видно з таблиці 1, фіскальна віддача акцизного податку є незначною і характеризується зниженням частки податку у 2009 р. порівняно з 2008 р. з 4,8% до 4,3% у доходах зведеного бюджету; з 6,6% до 5,6% у податкових надходженнях; з 1,5% до 1,3% у ВВП. Таке скорочення першочергово пов'язане із скороченням споживання у роки кризи. Однак загалом відбулося збільшення фіскальної віддачі з акцизного податку за досліджуваній період у зв'язку із переглядом ставок у сторону збільшення. Загалом коливання бюджетних надходжень від акцизного податку, на наш погляд, зумовлене проблемами в адмініструванні податку, оскільки за досліджуваній період спостерігається неспівпадіння динаміки надходжень від акцизного податку із динамікою абсолютних обсягів виробництва, а, отже, й бази оподаткування найголовніших видів підакцизної продукції – алкогольних напоїв і тютюнових виробів (табл. 2).

Слід зазначити, що позиції акцизного податку коливаються у структурі непрямого оподаткування. Так, у 2009 р. частка акцизного податку зменшилась до 10,91% порівняно із 2008 р. (13,21%), проте уже у наступні роки зростає до 19,11% у 2010 р., 22,93% у 2011 р. та 19,30% у 2012 р. (рис. 2).



Рис. 2. Динаміка структури непрямого оподаткування

Джерело: розраховано автором за: [2; 3]

Серед причин коливання бюджетно-фіскальної віддачі акцизу слід виділити як внутрішні, так і зовнішні. Перші випливають з механізмів обчислення податку і пов'язані із великими обсягами неоподаткованих оборотів, зумовлених зростанням пільгових експортних операцій. Другий – є наслідком не до кінця прозорої системи ціноутворення, відсутністю належного контролю з боку держави за виробництвом і споживанням підакцизних товарів, зловживань з боку виробників, імпортерів, податкових агентів і посередників, спрямованих на мінімізацію податкового навантаження. Свідченням цього є неспівпадіння росту цін порівняно з темпами росту акцизного податку у кінцевих споживчих витратах населення, зокрема випереджувачий ріст цін у порівнянні із ростом акцизного податку у 2008, 2009 та 2012 рр. та зворотна ситуація у 2010 та 2011 рр. (рис. 3).

Ситуація істотно ускладнюється в умовах фінансової кризи, яка тягне за собою зниження платоспроможного попиту населення та зменшення споживання підакцизної продукції.

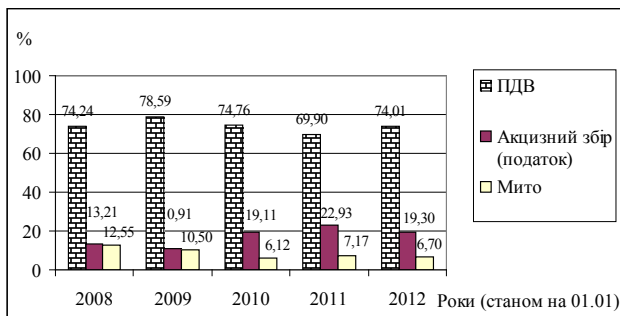
З іншого боку, розвивається виробництво міцних напоїв у домашніх умовах, створюються підпільні виробництва, завозиться багато контрабандних товарів, насамперед тютюнових виробів, які реалізуються за низькими цінами, що збіль-

шує їх споживання. Все це зменшує надходження до бюджету у вигляді несплачених податків. Непогано було б звернутися до зарубіжного досвіду. Так, у Фінляндії, Швеції вже існують історичні набутки у здійсненні антиалкогольної політики, яка поєднується з уведенням державної монополії на торгівлю алкогольними напоями, жорстким контролем за сплатою високих акцизів до бюджету країн. У Франції, Італії існує державна монополія на торгівлю тютюновими виробами, яка сприяє значному наповненню скарбниці держав за рахунок високих податків на цю продукцію [4].



Рис. 3. Динаміка співвідношення індексу цін та темпів росту частки акцизного податку на алкогольні напої та тютюнові вироби у кінцевих споживчих витратах

Джерело: розраховано автором за: [2; 3]

Таким чином, підвищення ролі акцизного оподаткування в умовах ринкової трансформації національної економіки доцільно здійснювати за наступними напрямками:

1) розширення сфери та обсягів державного регулювання виробництва алкогольної і тютюнової продукції – спирту етилового, лікеро-горілчанних напоїв, вин, пива та пивоварних матеріалів, тютюнових виробів – шляхом активізації ліцензування, квотування, декларування, запровадження державної монополії на оптову, а в перспективі й на роздрібну торгівлю; державного регулювання роздрібною торгівлі вітчизняними та імпортними підакцизними товарами;

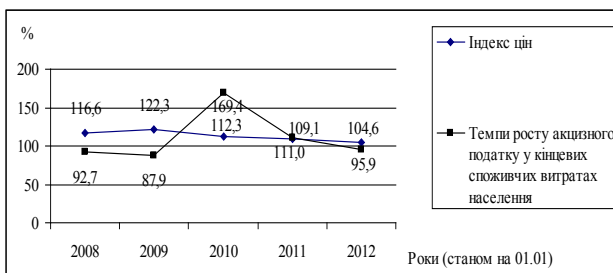
2) поетапного, в міру, виходу з економічної кризи, підвищення ставок акцизного податку, а також запровадження місцевих акцизів на алкогольну й тютюнову продукцію;

3) зменшення до мінімуму імпорту алкогольних напоїв та тютюнових виробів на засадах проведення протекціоністської митно-податкової політики;

4) проведення низки заходів щодо обмеження контрабандного ввезення підакцизних товарів, зменшення «тіньового» вітчизняного виробництва.

Водночас акцизний податок, виконуючи функцію формування та поновлення державних доходів, справляє вплив на різні сторони діяльності платників і споживачів монопольних і високорентабельних товарів. Регулююча функція акцизу реалізується за наступними напрямками:

1) обмеження обсягів та величини імпорту, виробництва і споживання підакцизної продукції;

2) структурні зрушення у вартісній структурі виробленого продукту в напрямі стимулювання зростання ефективності виробництва, підвищення якості виготовлених товарів, покращення споживчих характеристик продукту;

3) регулювання рентабельності виробництва підакцизних товарів.

Обмежуючий вплив акцизів на обсяги споживання (як наслідок – на обсяги виробництва) застосовується, як правило, щодо «соціально небезпечних» товарів, головними серед яких є алкогольні напої й тютюнові вироби. Механізм обмежувального регулювання за допомогою акцизу можна охарактеризувати наступною взаємопов'язаною схемою. Акцизний податок, який включається до ціни підакцизного товару, збільшує витрати споживачів, що за наявності еластичного попиту призводить до зменшення обсягів продажу цих товарів. Зниження попиту, своєю чергою, або примушує виробників зменшувати обсяги виробництва, або спонукає їх до збереження існуючої прийнятної для споживача ціни за рахунок власного прибутку, тобто призводять до зниження рентабельності продукції, оскільки акциз, забираючи у підприємства частину виручки, негативно впливає на ціновий результат діяльності підприємства, зменшуючи його зацікавленість у виробництві підакцизної продукції. Водночас ефективність цього напрямку, регулюючого впливу акцизу, суттєво залежить від того наскільки ефективно здійснюється державний контроль за сферою обігу підакцизної продукції, наскільки міцні перешкоди для її тіньового виробництва [1, с. 273].

Стимулювання підвищення ефективності через систему акцизного оподаткування досягається шляхом диференціації ставок податку в розрізі різних груп підакцизних товарів і встановленням фіксованих норм оподаткування. Особливо важливого значення набуває регулювання якості продукції. Очевидно, оподатковуючи високим акцизом низькосортний товар, держава опосередковано спонукає платника до виробництва високоякісних товарів. З цією метою доцільно паралельно застосовувати фіксоване і відсоткове оподаткування. В Україні таке оподаткування застосовується щодо тютюнової продукції. Так при підвищенні ставки акцизу або фінансової податкової складової вартості товару, споживач може звернути-

ся до дешевої продукції. Однак, цей процес буде нетривалим, оскільки на перший план вийдуть якісні характеристики товарів, що впливають на здоров'я покупців та інші споживчі чинники.

На думку вітчизняних фахівців, одним з варіантів пом'якшення впливу акцизного податку на якість оподаткованої продукції є збільшення фінансової складової в межах комбінованої ставки податку з одночасним зменшенням адвалерної частки. Це, певною мірою, сприятиме підвищенню якості товарів, що оподатковуються акцизом. Однак, оскільки фіксована ставка не залежить від ціни, необхідно регулювати її коригувати з урахуванням інфляції, щоб підтримувати державні надходження від акцизного податку на заданому рівні [4].

Висновки і пропозиції. Таким чином, можемо зробити висновок, що вплив акцизу на рентабельність виробництва окремих товарних груп поряд з негативним, має і позитивне значення, оскільки обмежує комерційну зацікавленість у здійсненні діяльності у галузях виробництва алкоголю, тютюну, паливно-мастильних матеріалів. Зазначені виробництва з об'єктивних причин мають високий рівень рентабельності з огляду на незначні валові витрати і високу ринкову ціну готової продукції. Акцизний податок виступає формою вилучення до бюджету понад нормативного прибутку. Крім того, створюються певні обмеження, щодо недобросовісної конкуренції на ринку підакцизних товарів, а також нормалізується економічний цикл у сфері виробництва таких товарів.

Отже, акцизний податок в умовах ринкового середовища є не лише важливим бюджетоформуючим чинником, але й виконує низку обмежувально-стимулюючих функцій економічного характеру. В умовах розвитку ринкових відносин його роль зростатиме з огляду на гнучкість податку та необхідність впорядкування пропорцій виробництва й обсягів споживання високорентабельних і монопольних товарів.

Список літератури:

1. Іванов Ю. Б. Податкова система: підручник / Ю. Б. Іванов, А. І. Крисоватий, О. М. Десятнюк. – Київ: Атіка, 2006. – 920 с.
2. Податковий кодекс України : від 02.12.2010 р. № 2755-VI ; поточна редакція від 11.10.2011 р. на підставі 3741-17 [Електронний ресурс]. – Режим доступу : <http://zakon1.rada.gov.ua/cgi-bin/laws/main.cgi?nreg=2755-17>.
3. Статистичний щорічник України за 2011 рік / Держкомстат України; За ред. О. Г. Осауленка. – Київ: Август Трейд, 2012 – 559 с.
4. Комітет Верховної Ради з питань бюджету [Електронний ресурс]. – Режим доступу: <http://budget.rada.gov.ua/kombjudjet/uk/doccatalog/list?currDir=45096>.
5. Горянська Т. В. Механізм уніфікації акцизного збору в сучасних економічних системах / Т. В. Горянська. // Держава та регіони. – 2009. – № 7: [Електронний ресурс]. – Режим доступу: http://archive.nbuv.gov.ua/portal/soc_gum/Dtr_ep/2009_7/files/EC709_14.pdf.

Турянский Ю. И.

Львовская коммерческая академия

РОЛЬ СПЕЦИФИЧЕСКИХ АКЦИЗОВ В ОБЕСПЕЧЕНИИ ОПТИМАЛЬНОЙ СТРУКТУРЫ ПОТРЕБЛЕНИЯ: НА ПРИМЕРЕ ВЫСОКОРЕНТАБЕЛЬНЫХ И МОНОПОЛЬНЫХ ТОВАРОВ

Резюме

В статье рассматривается роль специфических акцизов на высокорентабельные и монопольные товары. В частности, приведен анализ статических данных по доли акцизного дохода в общей структуре доходов государственного бюджета Украины, а также динамики производства табачных и алкогольных изделий. Представлен комплексный анализ функций и механизмов акцизного налога, а также приведены направления повышения роли акцизного налогообложения.

Ключевые слова: акциз, косвенное налогообложение, налоговые платежи, налоговая система, высокорентабельные товары, монопольные товары, государственный бюджет.

Turiansky Y. I.

Lviv Academy of Commerce

**THE ROLE OF SPECIFIC EXCISE IN PROMOTING THE OPTIMAL CONSUMPTION PATTERNS:
THE CASE OF HIGHLY PROFITABLE AND MONOPOLIC GOODS**

Summary

In the article author examines the role of specific excise tax on highly profitable and monopoly products. In particular, gives the analysis of statistical data on the share of excise revenue in the total revenue of the state budget of Ukraine, as well as the dynamics of tobacco and alcohol. Posted complex analysis functions and mechanisms of excise tax and are ways to increase the role of excise taxation.

Key words: excise tax, indirect taxing, tax payments, tax system, highly profitable products, monopoly goods, state budget.

УДК 336.76

Чайковська В. П.

Вінницький торговельно-економічний інститут

Київського національного торговельно-економічного університету

**РИНОК БАНКІВСЬКИХ ПЛАТІЖНИХ КАРТОК В УКРАЇНІ:
СУЧАСНИЙ СТАН ТА ТЕНДЕНЦІЇ РОЗВИТКУ**

Проаналізовано розвиток ринку банківських платіжних карток в Україні. Встановлено, що платіжні картки поки що так і не стали повноцінним платіжним інструментом в Україні. Визначено перспективи розвитку ринку банківських платіжних карток.

Ключові слова: комерційний банк, банківська платіжна картка, банкомат, термінал, держателі платіжних карток.

Постановка проблеми. Ринок банківських послуг останнім часом розвивається під значним впливом провідних технологій. Одним із напрямків банківської діяльності, де постійне їх оновлення має вирішальне значення, є карткові платіжні технології. Розрахунки за участю фізичних осіб, на відміну від міжгосподарських розрахунків, здійснюються в Україні переважно готівкою. Такі традиційні інструменти безготівкових розрахунків як чеки, платіжні доручення у цій сфері майже не застосовуються, що можна пояснити малими обсягами трансакцій окремих платників та низьким рівнем розвитку банківських послуг в Україні. Проте, надмірне розбухання готівкового обороту та істотне підвищення розміру трансакцій найбільш заможного прошарку населення, зумовлені трансформаційними процесами в економіці, викликали гостру потребу в запровадженні нових доступних інструментів безготівкових розрахунків у дану сферу. Зазначеним критеріям повною мірою відповідають банківські платіжні картки, які надають велику кількість переваг як їх держателям, так і банкам, що здійснюють їх емісію та обслуговування. Для держателів карток – це зручність, надійність, практичність, економія часу. Для банків це – підвищення конкурентоздатності та престижності, наявність гарантій платежу, зниження витрат на облік та обробку паперово-грошової маси, мінімальні часові витрати та економія живої праці.

Аналіз останніх досліджень і публікацій. Питання визначення готівкового та безготівкового обігу електронних грошей є предметом дискусій учених, економістів, фінансистів, практиків, розглядаються такими науковцями, як: В. Антонюк, В. Божко, О. Брегеда, Н. Внукова, Н. Ільницька, К. Кіреєва, О. Колодізев, І. Курдельчук, Г. Макаріна, І. Рогач, А. Савченко, М. Сезнюк, В. Харченко, В. Ющенко та інші. Деякі вважають, що

електронні записи є основою безготівкового обігу, а тому електронних грошей зовсім не може бути, інші стверджують, що створення так званого «електронного гаманця» дозволяє впроваджувати у вільний обіг електронні гроші і в позабанківському обігу, що повністю зрівнює їх із готівкою і дозволяє назвати повноцінними.

Виділення невирішених раніше частин загальної проблеми. Відзначаючи безсумнівну цінність та значимість проведених наукових досліджень, необхідно зазначити, що наразі в економічній літературі низка проблем із застосування платіжних карток у готівковому обороті потребує додаткових досліджень. З розширенням мережі банкоматів значно збільшилась кількість пластикових карток, тому збільшився інтерес до цього платіжного засобу, а саме до їх переваг і недоліків.

Мета статті. Головною метою цієї роботи є оцінка сучасного стану ринку банківських платіжних карток в Україні та виявлення перспектив його розвитку.



Рис. 1. Динаміка розвитку держателів платіжних карток та кількості платіжних карток в Україні, 2002–2013 рр.



Рис. 2. Види платіжних карток за видами носіїв інформації емітованих українськими банками, 2006–2013 рр.

Виклад основного матеріалу. Ситуація відносно розвитку показників ринку платіжних карток в Україні, нестримно змінюється і виклик часу спонукає до необхідності глибшого погляду практичних сторін організації, позиціонування і розвитку картової справи в банках [1, с. 82]. Наведені дані на рис. 1 підтверджують наявність кризи в 2009 р., за результатами якої кількість емітованих карток українськими банками знизилася майже на 10 млн шт. і станом на початок 2012 р. їх кількість становила 34850 тис. шт. Протягом 2012 р. кількість платіжних карток ще дещо зменшилась та становила 33106 тис. шт. У 2013 р. можемо спостерігати підвищення їх кількості до 35622 тис. шт.

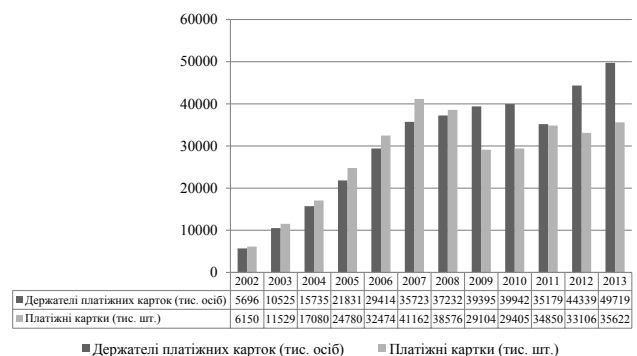
Якщо порівнювати держателів платіжних карток та кількість активних платіжних карток, мож-

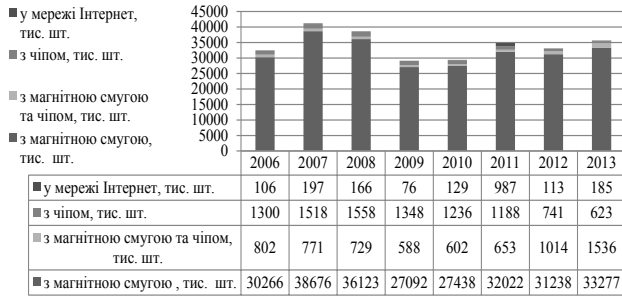

Рис. 3. Види платіжних карток за типами фінансових операцій емітованих українськими банками, 2006–2013 рр.

на зробити висновок про те що знову простежується тенденція до випуску карток, які не потрібні клієнтам, або вони не вміють ними користуватись.

У загальній кількості спеціальних платіжних засобів (рис. 2) переважають банківські платіжні картки з магнітною смугою, кількість яких постійно збільшувалась протягом 2009–2013 рр. та становила 33277 тис. шт. На нашу думку, це пов'язано з тим, що основна частка емітованих банками карток є картками міжнародних платіжних систем, які і випускаються саме з магнітною смугою. У 2012–2013 рр. можна спостерігати зменшення кількості карток у мережі Інтернет з 987 тис. шт. у 2011 р. до 185 тис. шт. у 2013 р. та кількості карток з чіпом (з 1188 тис. шт. до 623 тис. шт.). Більшість карток, які випускаються банками є картки з магнітною смугою, очевид-

Таблиця 1

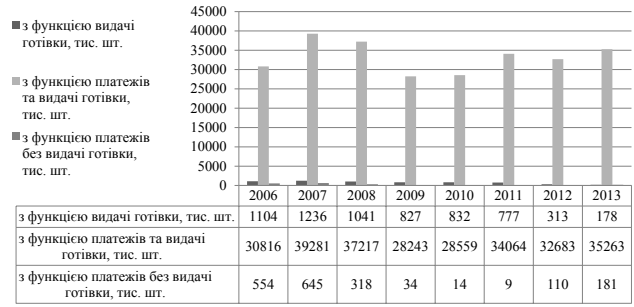
Кількість платіжних карток емітованих українськими банками в регіональному розрізі 2009–2013 рр., шт.

Назва області	2009 р.	2010 р.	2011 р.	2012 р.	2013 р.	Відхилення 2009-2013	
						Абсолютне	Відносне
Автономна Республіка Крим	935196	1005664	1195105	1181870	2339319	1404123	150,14
Вінницька	749755	784617	915022	970444	1940158	1190403	158,77
Волинська	524552	522343	615715	612864	1179300	654748	124,82
Дніпропетровська	3612083	3492073	4374272	3378580	7669801	4057718	112,34
Донецька	3335302	3070012	3454694	3245953	6427308	3092006	92,71
Житомирська	707251	677973	818664	812815	1601002	893751	126,37
Закарпатська	466449	481668	565651	523609	1067229	600780	128,80
Запорізька	1354082	1289400	1442024	1407050	2844631	1490549	110,08
Івано-Франківська	625593	643275	766439	747902	1591366	965773	154,38
Київська	584527	651538	811109	785537	1793767	1209240	206,87
Кіровоградська	551713	537829	635516	625584	1274654	722941	131,04
Луганська	1288412	1319363	1478098	1538273	2984331	1695919	131,63
Львівська	1343233	1445330	1637926	1547100	3024465	1681232	125,16
Миколаївська	728849	722937	824329	798903	1539897	811048	111,28
Одеська	1748838	1732746	1926496	1536170	3147820	1398982	79,99
Полтавська	1056789	1104989	1269818	1204301	2183739	1126950	106,64
Рівненська	555967	541316	640121	595775	1176742	620775	111,66
Сумська	704971	723128	851925	862404	1670425	965454	136,95
Тернопільська	430303	457066	557413	553553	1218005	787702	183,06
Харківська	1522287	1680623	1951881	1915083	3789566	2267279	148,94
Херсонська	632544	649755	737227	732212	1427435	794891	125,67
Хмельницька	710775	769890	903190	884975	1766249	1055474	148,50
Черкаська	797444	802596	915110	892103	1745988	948544	118,95
Чернівецька	318577	336600	408112	375650	813950	495373	155,50
Чернігівська	502326	525744	616112	619926	1312154	809828	161,22
Київ	3035337	3127836	4185722	4430917	11544956	8509619	280,35
Севастополь	281003	308487	352035	326763	651884	370881	131,98
Усього	29104158	29404798	34849726	33106316	69726141	40621983	139,57

но банки випускають ці картки, у більшій мірі, через дешевизну їх виготовлення та обслуговування порівнюючи зі смарт-картами, хоча останні є більш захищені, швидкозношувальність менша ніж у карток з магнітною смугою.

З рис. 3, де відображено види платіжних карток за типами фінансових операцій видно, що переважна більшість карток є картками з функцією платежів та видачі готівки, причому їх кількість протягом 2009–2013 рр. збільшилась з 28243 тис. шт. до 35263 тис. шт.

Проведемо оцінку емітованих та активних платіжних карток українських банків у регіональному розрізі (табл. 2.1-2.2).

Дані табл. 1 свідчать про збільшення кількості платіжних карток емітованих українськими банками в цілому по Україні на 40621983 шт. або 139%. Причому найбільше збільшення відбулось у м. Київ (на 280%), Київській області (206%), Тернопільській (183%), Чернігівській (161%), Вінницькій (158%), Чернівецькій (155%), Івано-Франківській (154%), Автономній Республіці Крим (150%). Найменший приріст кількості платіжних карток був у Одеській області (80%), Донецькій (92%) та Полтавській областях (106%).

Дані табл. 2 свідчать про зменшення кількості активних платіжних карток емітованих українськими банками в цілому по Україні на 8846977 шт. або 20%. Причому найбільше зменшення відбулось у Дніпропетровській області (56%), Одеській (30%), Донецькій (29%), Запорізькій (28%), Волинській (17%), Рівненській (17%), Миколаївській (14%). Невеликий приріст кількості активних

платіжних карток був у Київській області (24%), м. Києві (1,3%), Автономній Республіці Крим (0,5%) та Чернігівській області (0,4%).

До подій фінансово-економічної кризи кількість банків членів карткових платіжних систем постійно підвищувалась, і досягла свого максимуму у 2009 р. – 146 банків (рис. 2.6).



Рис. 4. Динаміка банків членів карткових платіжних систем, 2002–2013 рр.

Щодо технічного забезпечення то з кожним роком банками встановлюється ще більше технічного обладнання призначеного для здійснення операцій з використанням платіжних карток. Насамперед, збільшується кількість терміналів та банкоматів. Основна причина задоволення нестачі потреб попиту населення, тобто доведення до максимально можливого якісного рівня дистанційно-

Таблиця 2

Кількість активних платіжних карток емітованих українськими банками в регіональному розрізі 2009-2013 рр., шт.

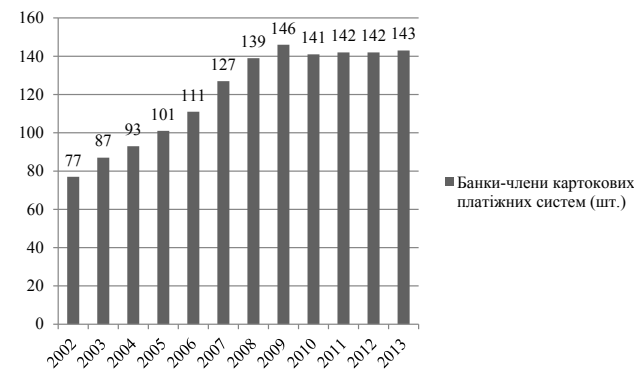
Назва області	2009 р.	2010 р.	2011 р.	2012 р.	2013 р.	Відхилення 2009-2013	
						Абсолютне	Відносне
Автономна Республіка Крим	1251916	1345119	1648373	2239964	1258162	6246	0,50
Вінницька	1027583	1074701	1259684	1832072	966965	-60618	-5,90
Волинська	744752	742324	894952	1187119	613734	-131018	-17,59
Дніпропетровська	8218289	9832136	14027331	12035248	3607451	-4610838	-56,10
Донецька	4865711	4376149	5035369	6276801	3428109	-1437602	-29,55
Житомирська	897648	914800	1154013	1590620	832868	-64780	-7,22
Закарпатська	633016	666421	793721	1003220	556985	-76031	-12,01
Запорізька	2020612	1823922	2052013	2723380	1445460	-575152	-28,46
Івано-Франківська	854643	884088	1091327	1487428	825816	-28827	-3,37
Київська	782088	870462	1056186	1654773	974307	192219	24,58
Кіровоградська	750595	711604	865329	1235072	666337	-84258	-11,23
Луганська	1670171	1689659	2010445	2833548	1623502	-46669	-2,79
Львівська	1879047	2017472	2284954	2885893	1642365	-236682	-12,60
Миколаївська	997246	1013653	1183618	1529358	855819	-141427	-14,18
Одеська	2442505	2421518	2716704	3023060	1704809	-737696	-30,20
Полтавська	1407665	1529524	1770138	2265005	1171012	-236653	-16,81
Рівненська	745661	752273	884269	1204971	613787	-131874	-17,69
Сумська	967594	999615	1181737	1621724	872292	-95302	-9,85
Тернопільська	633945	668908	813783	1176258	586921	-47024	-7,42
Харківська	2186419	2546970	3002727	3640267	2032455	-153964	-7,04
Херсонська	817267	871218	1015298	1391902	751962	-65305	-7,99
Хмельницька	955541	1065231	1244328	1757772	929490	-26051	-2,73
Черкаська	1007783	1067072	1252954	1800716	932297	-75486	-7,49
Чернівецька	472277	506639	607879	790569	432468	-39809	-8,43
Чернігівська	650111	698092	827279	1260177	652858	2747	0,42
Київ	5190862	4852995	6720037	8803614	5258466	67604	1,30
Севастополь	397766	432439	499059	575307	385039	-12727	-3,20
Усього	44468713	46375004	57893507	69825838	35621736	-8846977	-19,89



Рис. 5. Інфраструктура прийому платіжних карток в Україні, 2002-2013 рр., шт.

Кількість встановлених банкоматів постійно збільшується, навіть в умовах кризи. За станом на 2002 р. їх було 2618 штук, а на 2013 р. – 40350 штук, що свідчить про зацікавленість банків у розвитку карткового бізнесу. Кількість терміналів на 2002 р. складала 21714 штук, на 2013 р. їх кількість складала 221222 штук.

Кількість банкоматів комерційних банків в Україні протягом 2009–2013 рр. мала тенденцію до збільшення на 11412 шт., або 39%. Найбільше збільшилась кількість банкоматів у м. Севастополь (100%), Вінницькій області (58%), Чернівецькій (58%), Тернопільській (49%), Івано-Франківській (48%), Одеській області (45%). Найменший приріст банкоматів можна спостерігати у Київській області (21%), Закарпатській (22%), Львівській (31%), Луганській області (34%).

Кількість платіжних терміналів комерційних банків в Україні протягом 2009-2013 рр. мала тенденцію до збільшення на 118159 шт., або 114%.

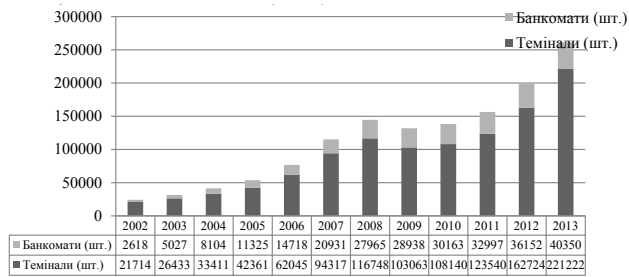
Найбільше збільшилась кількість платіжних терміналів у м. Севастополь (460%), м. Київ (265%), Вінницькій області (138%), Житомирській (136%), Кіровоградській (136%), Харківській області (132%). Найменший приріст банкоматів можна спостерігати у Київській області (-0,72% – зменшення), Миколаївській (69%), Тернопільській (74%), Дніпропетровській області (81%).



Рис. 6. Сума операцій з використанням платіжних карток, емітованих українськими банками, 2002–2013 рр., млн грн

Динаміка безготівкових платежів з використанням спеціальних платіжних засобів в Україні за 2002–2013 рр. (рис. 6) свідчить про те, що сума та кількість безготівкових операцій постійно збільшуються. Зокрема у 2013 р. отримання готівки становило 756889 млн грн проти 159138 млн грн безготівкових операцій.

Висновки і пропозиції. Таким чином банківські платіжні картки все ще використовуються їх дер-

Таблиця 3

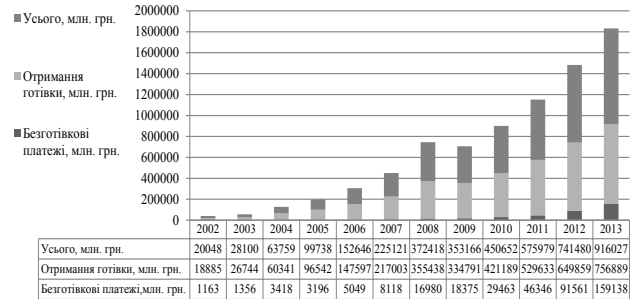
Кількість банкоматів комерційних банків в регіональному розрізі 2009–2013 рр., шт.

Назва області	2009 р.	2010 р.	2011 р.	2012 р.	2013 р.	Відхилення 2009-2013	
						Абсолютне	Відносне
Автономна Республіка Крим	1334	1426	1558	1807	1832	498	37,33
Вінницька	746	788	857	1030	1179	433	58,04
Волинська	556	564	611	679	785	229	41,19
Дніпропетровська	2712	2702	3023	3399	3713	1001	36,91
Донецька	3047	3080	3394	3582	4039	992	32,56
Житомирська	634	670	716	827	943	309	48,74
Закарпатська	616	624	652	669	757	141	22,89
Запорізька	1236	1286	1330	1473	1653	417	33,74
Івано-Франківська	594	647	695	809	885	291	48,99
Київська	579	712	724	647	706	127	21,93
Кіровоградська	575	598	617	697	813	238	41,39
Луганська	1309	1307	1425	1526	1760	451	34,45
Львівська	1445	1571	1648	1704	1902	457	31,63
Миколаївська	748	800	881	1049	1124	376	50,27
Одеська	1438	1525	1681	1754	2095	657	45,69
Полтавська	1058	1117	1256	1315	1461	403	38,09
Рівненська	572	587	631	717	816	244	42,66
Сумська	699	695	793	913	999	300	42,92
Тернопільська	519	529	575	674	776	257	49,52
Харківська	1610	1778	1903	2087	2293	683	42,42
Херсонська	666	684	748	797	904	238	35,74
Хмельницька	684	750	797	878	984	300	43,86
Черкаська	699	714	811	877	985	286	40,92
Чернівецька	375	407	407	499	594	219	58,40
Чернігівська	551	523	589	668	766	215	39,02
Київ	3661	3837	4410	4566	5034	1373	37,50
Севастополь	275	242	265	509	552	277	100,73
Усього	28938	30163	32997	36152	40350	11412	39,44

Кількість платіжних терміналів комерційних банків в регіональному розрізі, 2009–2013 рр., шт.

Назва області	2009 р.	2010 р.	2011 р.	2012 р.	2013 р.	Відхилення 2009-2013	
						Абсолютне	Відносне
Автономна Республіка Крим	5235	5614	6350	7287	10453	5218	99,68
Вінницька	1841	1877	2083	3030	4394	2553	138,67
Волинська	1942	1970	2210	2955	3853	1911	98,40
Дніпропетровська	11715	12196	12014	16349	21296	9581	81,78
Донецька	9607	9343	10604	13759	19243	9636	100,30
Житомирська	1736	1742	2095	3019	4109	2373	136,69
Закарпатська	1581	1596	1756	2276	3206	1625	102,78
Запорізька	5149	4854	5317	6626	9134	3985	77,39
Івано-Франківська	2319	2332	2594	3446	4326	2007	86,55
Київська	5007	4961	5855	3700	4971	-36	-0,72
Кіровоградська	1588	1589	1874	2690	3763	2175	136,96
Луганська	3793	3773	4363	6039	8117	4324	114,00
Львівська	4766	5254	5879	7571	9544	4778	100,25
Миколаївська	2977	2969	3044	3802	5058	2081	69,90
Одеська	6505	6740	7600	9186	12703	6198	95,28
Полтавська	3899	3928	4424	5596	7404	3505	89,89
Рівненська	1765	1719	1894	2571	3228	1463	82,89
Сумська	2058	1834	2103	2857	4210	2152	104,57
Тернопільська	1510	1424	1597	2067	2636	1126	74,57
Харківська	5957	6328	7695	10125	13821	7864	132,01
Херсонська	2177	2185	2607	3316	4711	2534	116,40
Хмельницька	2233	2131	2438	3366	4309	2076	92,97
Черкаська	2260	2181	2481	3393	4587	2327	102,96
Чернівецька	1390	1403	1453	1844	2732	1342	96,55
Чернігівська	1978	1907	2284	2996	3907	1929	97,52
Київ	11378	15311	19841	29860	41590	30212	265,53
Севастополь	697	979	1085	2998	3917	3220	461,98
Усього	103063	108140	123540	162724	221222	118159	114,65

жателями в основному для зняття готівки. Платіжні картки поки що так і не стали повноцінним платіжним інструментом в Україні. Як і раніше зберігаються тенденції масового використання платіжних карток для зняття готівки. Для більшості людей банкомат – лише сучасна каса для здобуття зарплати, стипендій, пенсій і інших переведень. Проблеми розвитку карткових технологій, в наших умовах, являють собою замкнуте коло. У банкірів і торговців немає мотивації до встановлення банко-

матів і терміналів для карток, які поки що не отримали визнання у покупців, – а це визнання виникне лише тоді, коли люди зможуть розраховуватися більш технологічними картками, оплачуючи товари і послуги, і без проблем знімати готівку в банкоматах. Враховуючи значний обсяг українського ринку платіжних карт та його постійний розвиток, для нашої країни також актуальними є проблеми виявлення та запобігання злочинам у сфері виготовлення та обігу платіжних карток.

Список літератури:

1. Біломістна І. І. Перспективи розвитку індустрії банківських платіжних карток в Україні / І. І. Біломістна, З. М. Карасьова, Д. І. Борисенко // Економіка та держава. – 2011. – № 3. – С. 81–83.
2. Види платіжних карток, що емітовані українськими банками [Електронний ресурс]. – Режим доступу: www.bank.gov.ua/Pl_syst/Charge_card.htm.
3. Офіційний сайт НБУ // [Електронний ресурс]. – Режим доступу: <http://www.bank.gov.ua>.
4. Пилипів О. Використання платіжних карток в системі електронних платежів / О. Пилипів // Наукові записки. – 2012. – Вип. 20. – С. 132–133.
5. Про внесення змін до деяких законодавчих актів України щодо функціонування платіжних систем та розвитку безготівкових розрахунків: Закон України від 18.09.2012 № 5284-УІ [Електронний ресурс]. – Режим доступу: <http://zakon4.rada.gov.ua/laws/show/5284-17>.
6. Процедура відкриття поточних рахунків та правила використання платіжних карток // Фінансовий ринок України. – 2009. – № 3. – С. 28–29.

Чайковская В. П.

Винницкий торгово-экономический институт
Киевского национального торгово-экономического университета

РЫНОК БАНКОВСКИХ ПЛАТЁЖНЫХ КАРТ: СОВРЕМЕННОЕ СОСТОЯНИЕ И ТЕНДЕНЦИИ РАЗВИТИЯ

Резюме

Проанализировано развитие рынка банковских платежных карт в Украине. Определено, что платежные карты так и не стали полноценным платежным инструментом в Украине. Определены перспективы развития рынка банковских платежных карт.

Ключевые слова: коммерческий банк, банковская платежная карта, банкомат, терминал, держатели платежных карт.

Chaykovska V. P.

Vinnitsa Trade and Economic Institute
Kyiv National University of Trade and Economics

MODERN STATE AND PROGRESS TRENDS OF THE BANK PAY CARDS MARKET IN UKRAINE

Summary

Analyzed the development of banking payment cards in Ukraine. Established that credit cards still have not become full payment instrument in Ukraine. Perspective of the market of bank cards.

Key words: commercial banks, credit cards, ATM, terminal, cardholders.

УДК 336.71:005.2

Чмутова І. М.

Харківський національний економічний університет імені Семена Кузнеця

ЕТАПИ ВПРОВАДЖЕННЯ СИСТЕМНИХ ТЕХНОЛОГІЙ ФІНАНСОВОГО УПРАВЛІННЯ У БАНКІВСЬКУ ДІЯЛЬНІСТЬ

Визначено передумови використання вітчизняними банками системних технологій фінансового управління. Представлено види таких технологій та на прикладі однієї з них систематизовано управлінські процедури, які її складають. Обґрунтовано послідовність процесу впровадження системних технологій фінансового управління у банківську діяльність та методичне забезпечення реалізації його етапів.

Ключові слова: банк, банківська діяльність, системні технології управління, фінансове управління, управлінські процедури, відтворювальні процеси банку.

Постановка проблеми. З початку 2014 р. відбувається значне погіршення фінансового стану та втрача стійкості банками України, зростає кількість банків, які знаходяться у стадії ліквідації, за рахунок приєднання до них ПАТ «Комерційний банк «Даніель», ПАТ «Реал Банк», ПАТ «Брокбізнесбанк», ПАТ Банк «Меркурій», ПАТ «Банк Форум». Проблеми у банківському секторі спричинили зниження міжнародним рейтинговим агентством «Moody's» кредитних рейтингів 11 українських банків: «Приватбанк», «ОТП банк», «Укрексімбанк», «Райффайзен банк Аваль», Дочірній банк Сбербанку Росії, «ПУМБ», банк «Південний», «Ощадбанк», банк «Кредит Дніпро», «Промінвестбанк», «ВіЭйБі Банк», «Фінанси і кредит» з позначки Саа2 до Саа3 [1]. Зазначені тенденції разом з посиленням конкуренції на фінансових ринках та їх глобалізацією, підвищенням динамізму й непередбачуваності зовнішнього середовища перетворюють сучасні банки на складні системи, знижуючи ступінь їх керованості, що вимагає технологізації процесу управління. Для відновлення процесів розвитку та набуття адаптивних властивостей, вітчизняні банки мають постійно підвищувати свою інноваційну активність, застосовуючи різні за формою і змістом

інновації, у тому числі й управлінські. Як зазначає О. М. Кармінський, політика постійних нововведень є ключовим фактором стабільності, конкурентоспроможності та стійкого економічного зростання банків [2, с. 106].

Аналіз останніх досліджень і публікацій. Одним з різновидів управлінських інновацій є системні управлінські технології, науковий і практичний інтерес до яких останнім часом є домінуючим, що підтверджується у наукових працях вітчизняних та зарубіжних учених [3-5]. До таких технологій відносять технологію загальноуправління якістю (TQM), технології поведінки компанії на ринку, технології реструктуризації, збалансовану систему показників (BSC), рейтингове управління, бенчмаркінг, контролінг, бюджетування, процесноорієнтоване бюджетування (ABB), процесноорієнтоване управління (ABM) проблемноорієнтоване управління (PBM), технології залучення та утримання клієнтів, корпоративну культуру, технологію управління через найбільш слабку ланку ланцюга (ТОС), технології управління вартістю бізнесу, тобто вони охоплюють або декілька функцій управління, або декілька взаємодіючих різномірних процесів технологічного, економічного, організаційного, соціально-психологічного характеру.

Необхідно зауважити, що за наявності науково-практичних розробок у сфері управлінських інноваційних технологій для підприємств, представлених працями А. Воронкової, А. Гершуна та М. Горського, Дж. Грейсона, С. Довбні, Р. Каплана, Г. Козаченко, Е. Короткова, І. Кузнецової, Д. Харрінгтона, В. Шарапова і О. Шарапової та інших учених, використання системних технологій фінансового управління у банках викладені у досить обмеженій кількості наукових робіт, серед яких можна виділити напрацювання Н. Шульги та І. Парасій-Вергуненко з проблематики банківського контролінгу й збалансованої системи показників, О. Васюренка, О. Волкової, О. Любуна, Ю. Овдій, В. Чаусова щодо використання технологій бюджетування.

Виділення не вирішених раніше частин загальної проблеми. Виходячи з того, що банківська діяльність передбачає процес залучення у вклади грошових коштів фізичних і юридичних осіб та розміщення зазначених коштів від свого імені, на власних умовах та на власний ризик, фінансова діяльність, що охоплює всі заходи та операції, пов'язані з акумуляцією власного, залученого і позичкового капіталів, їх використанням, примноженням (зростанням вартості) та своєчасним поверненням, є основою для банку, що актуалізує застосування системних технологій саме фінансового управління. У зв'язку з цим, подальшого розвитку потребують питання впровадження системних технологій фінансового управління в практичну діяльність банків.

Метою статті є обґрунтування послідовності процесу впровадження системних технологій фінансового управління у банківську діяльність, визначення змісту його етапів та методичного забезпечення їх реалізації.

Виклад основного матеріалу. Впровадження управлінських технологій у діяльність банку пов'язане зі змінами у системі управління та передбачає оцінювання її поточного стану для визначення можливості та доцільності використання певної технології. Оскільки обіг фінансового капіталу, створення при цьому доданої вартості та забезпечення безперервності банківської діяльності досягаються ефективним управлінням відтворювальними процесами, для оцінки можливості впровадження системних управлінських технологій у банківську діяльність пропонується визначити саме стан системи управління відтворювальними процесами. У попередніх дослідженнях автора [6] було встановлено, що до її складу входять: підсистема менеджменту операційної діяльності, яка забезпечує управління основними банківськими операціями (кредитними, депозитними, розрахунково-касовими, валютними, операціями з цінними паперами); підсистема фінансового менеджменту, що реалізує функції управління фінансовою стійкістю та прибутковістю банку; підсистема менеджменту персоналу, яка відповідає за ефективне використання праці, забезпечення її високої продуктивності; підсистема інноваційного менеджменту, в межах якої розробляються та впроваджуються банківські інновації; підсистема інформаційного менеджменту, яка забезпечує ефективне використання інформації; підсистема маркетингу, завданнями якої є підвищення ефективності функціонування банку в умовах високої конкуренції; підсистема організаційної культури, яка реалізує функції управління соціальними процесами і відносинами.

Готовність банку до впровадження системних технологій фінансового управління характеризу-

ється не тільки станом системи управління відтворювальними процесами, а й готовністю персоналу до цих змін, оскільки саме працівники банку будуть здійснювати управлінські процедури й операції, що входять до складу технології. Тому готовність персоналу розглядатиметься в аспекті компетентнісного підходу, згідно з яким вона представляє собою сукупність певних знань, умінь і навичок, в яких людина повинна бути обізнаною і якими вона може користуватися у виконанні компетенції [7, с. 169].

У процесі впровадження системної технології фінансового управління необхідно визначити перелік управлінських процедур, які її складають, оскільки вони відрізняються залежно від виду технології. Наприклад, у межах банківського контролінгу виконуються такі процедури, як обґрунтування складу фінансових показників для планування здійснення банківських операцій, забезпечення планової служби фактичними, попередніми, плановими цільовими показниками, консультування фінансових менеджерів стосовно планування та координація різних планів, розробка методик аналізу діяльності банку, формування системи показників аналізу банківських операцій та фінансової стійкості й результативності, забезпечення аналітичною інформацією для прийняття рішень, координація процесу обміну інформацією між підрозділами банку, обґрунтування та вибір підконтрольних показників діяльності банку, вироблення системи кількісних стандартів контролю, співставлення фактичних та планових і нормативних значень показників, визначення причин відхилень показників, встановлення припустимих меж відхилень, виявлення ступеню досягнення поставлених банком цілей, вироблення рекомендацій для керівництва з усунення причин, що викликали відхилення показників. У межах технології внутрішнього рейтингового управління здійснюються наступні процедури: формування переліку відділень для проведення рейтингової оцінки; розрахунок вхідних (кількість працівників, операційні витрати, ступінь задоволеності споживачів якістю послуг) та вихідних (обсяги кредитів та депозитів) параметрів оцінки; розрахунок рейтингу ефективності діяльності відділень банку та ранжування відділень за показником ефективності; розрахунок величини прибутку відділення та встановлення співвідношення ефективності-прибутковості відділень; вироблення управлінських рішень щодо подальшої діяльності відділень та коригування показників їх діяльності [8].

У процесі впровадження системної технології фінансового управління важливим є формування аналітичного інструментарію (системи показників), який відповідав би призначенню, цілям та сутності технології, а також формування кадрового та програмного забезпечення. З урахуванням викладеного, процес впровадження системної технології фінансового управління банком можна представити наступним чином (рис. 1).

Для практичного застосування наведеної на рис. 1 процедури необхідно визначитись із змістовним наповненням етапів та методами їх реалізації. Так, оцінювання стану системи управління відтворювальними процесами банку здійснюється у такій послідовності [6, с. 215]:

1) оцінка функціонування підсистем СУВПБ з урахуванням їх особливостей: підсистеми операційного менеджменту, фінансового менеджменту та менеджменту персоналу оцінюються за кількісними теоретично обґрунтованими показниками.

Підсистеми інформаційного, інноваційного менеджменту, маркетингу та організаційної культури оцінюються із залученням експертів-практиків, що обумовлено складністю застосування кількісної оцінки означених підсистем;

2) узагальнююча оцінка функціонування підсистем операційного менеджменту, фінансового менеджменту та менеджменту персоналу з використанням таксономічного показника;

3) узагальнююча оцінка функціонування підсистем інформаційного, інноваційного менеджменту, маркетингу та організаційної культури за наступною послідовністю: факторний аналіз показників цих підсистем для згортання величин якісних ознак, якими вони описуються; визначення коефіцієнтів значущості узагальнених факторів означених підсистем (нормування отриманих β -коефіцієнтів) за результатами багатовимірного кореляційно-регресійного аналізу впливу цих факторів на рівень доходних активів в загальних активах банку; розрахунок інтегральних показни-

ків оцінки означених підсистем СУВПБ на основі адитивного методу згортання з урахуванням коефіцієнтів значущості узагальнених факторів;

4) визначення загального інтегрального показника оцінки СУВПБ, який розраховується як середня арифметична інтегральних показників оцінки її підсистем. Він надає інформацію щодо стану управління СУВПБ у цілому та тенденцій його змін;

5) обґрунтування якісних рівнів загального інтегрального показника оцінки СУВПБ (високий, середній, низький) за допомогою функції приналежності на основі теорії нечітких множин.

Якщо рівень функціонування системи управління відтворювальними процесами банку високий або середній, можна вважати, що банк має можливість для впровадження системної технології фінансового управління, якщо рівень є низьким – слід визначити, які підсистеми СУВПБ потребують підвищення ефективності, і сформулювати необхідні заходи у цьому напрямі.

Реалізація процедури впровадження системної технології фінансового управління у діяльність банку також передбачає визначення готовності персоналу банку до виконання управлінських процедур через оцінку компетентності персоналу, яка є якісною характеристикою і може бути оцінена експертним методом за розробленими анкетами. Питання анкети спрямовані на оцінювання трьох груп компетентностей: особистісних (ініціативність, комунікабельність, креативність, цілеспрямованість, відповідальність); загально-управлінських (здатність працювати в команді, здатність до керівництва, уміння управляти конфліктами, уміння стратегічно мислити, уміння розподіляти права та обов'язки, координувати роботу); спеціальних управлінських (уміння обґрунтовувати та приймати рішення в умовах невизначеності та динамічності, наявність аналітичних здібностей, спроможність оволодіти новими напрямками і методами роботи та використовувати їх, навички та уміння формувати обґрунтовані рекомендації, наявність спеціальних знань теоретичних основ, рекомендацій сучасної вітчизняної та зарубіжної науки щодо використання управлінських технологій). Для визначення рівня готовності персоналу (низький, середній, високий) до впровадження системної технології фінансового управління доцільним є використання моделі Г. Раша [9], згідно з якою низький рівень [0-1,1] відповідає позитивним відповідям експертів від 50,1% до 75%; середній рівень [1,11-2,19] – від 75,1% до 90%; високий рівень [2,2-2,94] – від 90,1% до 95%. Якщо рівень готовності персоналу є низьким, банку перед початком процесу впровадження системної технології фінансового управління рекомендується проводити інформування та навчання персоналу (курси, семінари, тренінги) з метою надбання необхідних нових знань та умінь.

Визначення переліку управлінських процедур у межах системної технології фінансового управління, а також методів та інструментів їх здійснення, що є



Рис. 1. Послідовність впровадження системної технології фінансового управління у діяльність банку

наступним етапом процесу впровадження, залежить від обраної технології, – як було зазначено вище, кожна з технологій має власний набір процедур і операцій. Це ж стосується й аналітичного інструментарію, хоча він може бути спільним для деяких технологій фінансового управління, наприклад, показники збалансованої системи за проєкціями фінансів, клієнтів, бізнес-процесів та персоналу можуть використовуватись як у межах самої технології збалансованої системи показників, так і у технологіях контролінгу, бенчмаркінгу, бюджетування. У будь-якому випадку показники мають відповідати певним критеріям: спрямованість на досягнення мети, відсутність тісного лінійного зв'язку між показниками та обмежена кількість найбільш важливих показників.

Стосовно формування кадрового забезпечення функціонування системної технології фінансового управління, з метою відбору персоналу для виконання управлінських операцій та процедур можна скористатися викладеною вище процедурою оцінки компетентностей персоналу.

Завершальним етапом впровадження системної технології фінансового управління у банківську діяльність є оцінка її ефективності. Спираючись на підхід, викладений у роботі [10] на прикладі технології фінансового контролінгу, ефективність системної технології фінансового управління визначається співвідношенням її оцінки як інвестиційного проєкту за індексом прибутковості (PI) та оцінки ефективності роботи персоналу, який реалізує управлінську технологію через процедури та операції. При цьому, оцінку ефективності роботи персоналу слід здійснювати через оцінювання його поточної діяльності та когнітивності (сукупності індивідуальних навичок пізнавальної діяльності й обробки інформації та механізмів їх координації, що дозволяє групі досягати поставлених цілей та вирішувати завдання), що надасть змогу врахувати не тільки рівень професійності працівників, а й психологічні особливості кожного з них.

Зазначені положення поєднані у методичному підході до впровадження системної технології фінансового управління у банківську діяльність (рис. 2).

Висновки і пропозиції. На основі викладеного вище можна зробити наступні висновки.

1. Сучасний стан фінансових відносин та особливості функціонування вітчизняних банків вимагають технологізації фінансового управління ними, тобто поділу процесу управління на впорядковані, скоординовані процедури та операції. При цьому, відповідно до тенденцій технологізації

управління, пріоритетним у теперішній час є використання системних технологій фінансового управління, тобто таких, які спрямовані на виконання не відокремлених його функцій, а на їх комплекс.

2. Послідовність процесу впровадження системної технології фінансового управління у діяльність банку передбачає такі етапи: оцінка системи управління відтворювальними процесами банку та рівня готовності персоналу до виконання процедур і операцій системної технології фінансового управління, для визначення можливості та доцільності її впровадження; визначення переліку управлінських процедур у межах системної технології фінансового управління, їх взаємозв'язків, методів та інструментів їх здійснення; формування аналітичного, кадрового та програмного забезпечення системної технології фінансового управління; оцінка ефективності системної технології фінансового управління.

Подальші дослідження можуть бути спрямовані на обґрунтування найбільш доцільної для банку системної технології фінансового управління, виходячи з умов діяльності та характеристик внутрішнього середовища банку.



Рис. 2. Методичний підхід до впровадження системної технології фінансового управління у банківську діяльність

Умовні позначення: СТФУ – системна технологія фінансового управління

Список літератури:

1. Moody's takes rating actions on 12 Ukrainian banks and one leasing company [Електронний ресурс]. – Режим доступу: https://www.moody's.com/research/Moody's-takes-rating-actions-on-12-Ukrainian-banks-and-one-PR_294399?lang=ru&cy=easterneur
2. Карминский А. М. Современные тенденции банковских инноваций / А. М. Карминский, О. Р. Жданова // Маркетинг і менеджмент інновацій. – 2013. – № 2. – С. 106–118.
3. Довбня С. Б. Систематизація сучасних технологій менеджменту та обґрунтування напрямків їх розвитку / С. Б. Довбня, А. О. Найдовська, О. О. Письменна // Вісник Хмельницького національного університету. – 2010. – № 2. – Т. 1(148). – С. 179–182.
4. Верба В. А. Аналітична оцінка управлінських технологій розвитку українських підприємств / В. А. Верба, О. М. Гребешкова // Актуальні проблеми економіки. – 2010. – № 5. – С. 52–59.
5. Третьякова Е. П. Генезис представлений о сущности технологий управления / Е. П. Третьякова // Современные исследования социальных проблем (электронный научный журнал). – 2012. – № 4(12) [Електронний ресурс]. – Режим доступу : <http://sisp.nkras.ru/e-ru/issues/2012/4/tretyakova.pdf>.
6. Чмутова І. М. Оцінка функціонування системи управління відтворювальними процесами у банку / І. М. Чмутова, Ю. С. Тисячна // Вісник університету банківської справи. – 2013. – № 1(16). – С. 272–277.
7. Хлызова И. В. Реализация модели развития готовности к сплочению персонала у будущих менеджеров / И. В. Хлызова // Вестник Томского государственного университета. – 2010. – № 332. – С. 169–172.
8. Афанасенко М. В. Комплексна оцінка структурних підрозділів банку методом DEA (Data Envelopment Analysis) / М. В. Афанасенко // Європейський вектор економічного розвитку: зб. наук. праць. – Дніпропетровськ: Дніпропетровський університет ім. Альфреда Нобеля. – 2011. – Вип. 2(11). – С. 10–19.
9. Дубинина И. Н. Математические основы эмпирических социально-экономических исследований: учебное пособие / И. Н. Дубинина. – Барнаул: Из-во Алт. Ун-та, 2006. – 263 с.
10. Чмутова І. М. Оцінка ефективності формування системи фінансового контролінгу у банку / І. М. Чмутова, М. В. Максимова // Проблеми економіки. – 2014. – № 1. – С. 292–297.

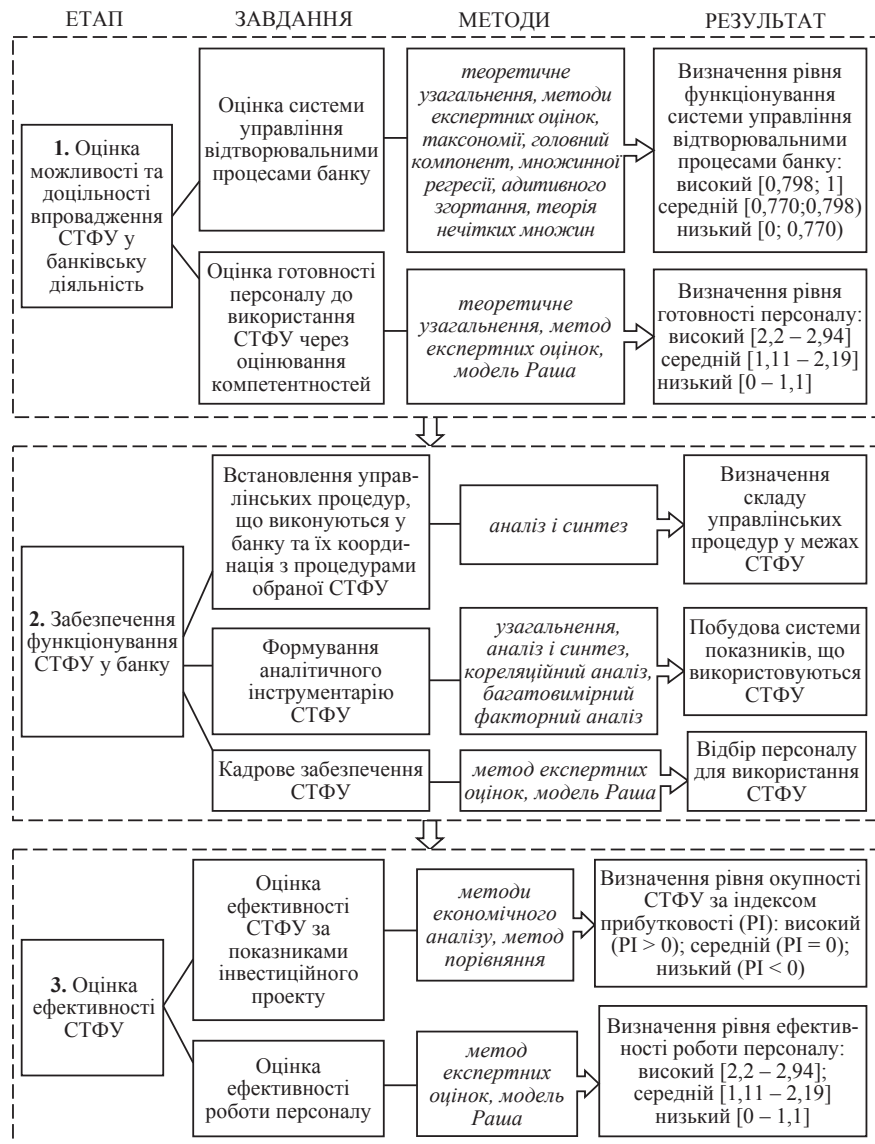
Чмутова І. Н.

Харьковский национальный экономический университет имени Семена Кузнеця

ЭТАПЫ ВНЕДРЕНИЯ СИСТЕМНЫХ ТЕХНОЛОГИЙ ФИНАНСОВОГО УПРАВЛЕНИЯ В БАНКОВСКУЮ ДЕЯТЕЛЬНОСТЬ

Резюме

Определены предпосылки использования отечественными банками системных технологий финансового управления. Представлены виды таких технологий и на примере одной из них, систематизированы управленческие процедуры, которые ее составляют. Обоснована последовательность процесса внедрения системных технологий финансового управления в банковскую деятельность и методическое обеспечение реализации его этапов.

Ключевые слова: банк, банковская деятельность, системные технологии управления, финансовое управление, управленческие процедуры, воспроизводственные процессы банка.

Chmutova I. M.

Simon Kuznets Kharkiv National University of Economics

IMPLEMENTATION STAGES OF FINANCIAL MANAGEMENT SYSTEM TECHNOLOGIES IN BANKING

Summary

Defined preconditions of usage financial management system technologies for domestic banks. Presented types of technologies and systematized managerial procedures on the example of one of them. Proved consistency of the implementation process of the financial management system technologies in banks and its methodological support.

Key words: bank, banking, managerial system technologies, financial management, managerial procedures, reproductive processes of the bank.

УДК 336.71:005

Шмуратко Я. А.

Одеський національний економічний університет

РОЛЬ БАНКІВ НА РИНКУ ПОХІДНИХ ФІНАНСОВИХ ІНСТРУМЕНТІВ

Проведено дослідження процесів розвитку світового та національного ринків похідних фінансових інструментів та визначено специфіку діяльності банків на цьому ринку. Проаналізовано існуючі теоретичні підходи до визначення функцій та ролі банків на ринку похідних фінансових інструментів, доведено, що розвиток теоретичних засад створює підґрунтя для організації процесів регулювання та постійного моніторингу цього ринку. Запропоновано впровадження ефективної системи регулювання діяльності банків на ринку похідних фінансових інструментів.

Ключові слова: фондовий ринок, банк, регулювання, похідні фінансові інструменти.

Постановка проблеми. Проблеми подолання негативного впливу світової економічної кризи 2008 р. свідчать, що система регулювання фінансового сектору економіки потребує не тільки зміни методів та інструментів регулювання, а й глибинної трансформації та переосмислення норм та методів регулювання, формування концептуальних підходів до створення ефективних засад управління регулювання економічної діяльності.

Варто зазначити, що одним з важливих чинників глибини світової кризи є недоліки у регулюванні ринку похідних фінансових інструментів (далі – ПФІ). Саме відсутність адекватних умовам фінансової глобалізації методів та норм регулювання ринку ПФІ стала основним каталізатором кризи та визначила її масштабність.

Проблеми впливу нових фінансових інструментів на стійкість фінансового ринку досліджуються великою кількістю вчених і практиків та стали предметом дискусій в науковому середовищі.

Світова фінансова криза вплинула на фінансовий ринок України, незважаючи на недостатній рівень розвитку вітчизняного фондового ринку як сегмента фінансового, а також його сегменту – ринку ПФІ.

Зважаючи на те, що банки є домінуючим суб'єктом вітчизняного фінансового ринку в умовах посилення глобалізаційних та інтеграційних процесів, виникає необхідність визначення ролі банків на ринку ПФІ. Аналіз присутності банків на ринку та виконання ними своїх специфічних функцій є, на наш погляд, важливою умовою для подальшого розвитку ринку ПФІ та створення ефективної системи регулювання діяльності суб'єктів на цьому ринку, у тому числі і діяльності банків.

Аналіз останніх досліджень і публікацій. Проблематиці розвитку світових ринків похідних інструментів присвячено чимало праць зарубіжних вчених. Суттєвий внесок у розробку та дослідження цих питань був зроблений такими зарубіжними вченими, як Дж. Кейнс, Р. Колб, Р. Мертон, Дж. Халл, Дж. Хікс та ін., які заклали основи теоретичних досліджень сутності, природи ті функцій ПФІ.

Серед останніх досліджень проблем становлення і розвитку сучасного ринку ПФІ слід визначити роботи А. Буреніна, А. Галанова, О. Гришиної, О. Звонової, В. Міркіна, Я. Міркіна, А. Фельдмана та ін. Серед вітчизняних науковців проблемам розвитку ринку ПФІ присвячені праці А. Бурденко, Л. Примостки, О. Сохацької та ін.

Виділення невирішених раніше частин загальної проблеми. Дослідження причин виникнення світової кризи свідчить, що саме непрозорість банківських операцій в сегменті похідних фінансових інструментів та недостатній рівень контролю та регулювання операцій банків на ринку ПФІ запо-

чаткували кризові процеси й зумовили масштаби кризи. Аналіз наукових публікацій свідчить, що більшість досліджень вчених присвячена визначенню та дослідженню сутності, міста та ролі ПФІ у фінансовій системі. Однак низка питань є недостатньо висвітленою і потребує поглибленого дослідження. Немає системного аналізу специфіки діяльності банків на ринку ПФІ, відсутні теоретичні обґрунтування ролі банків на ринку. У такій ситуації важливими напрямками слід вважати дослідження функцій банку та ролі банків на ринку ПФІ, обґрунтування підходів і розробок методичних рекомендацій з питань регулювання діяльності банків на ринку ПФІ.

Мета статті. Головною метою цієї роботи є дослідження ролі банків на ринку ПФІ, визначення впливу діяльності банків на функціонування ринку.

Виклад основного матеріалу. Об'єктом ринку похідних фінансових інструментів є контракти форвардного типу та опціонні контракти. Похідними, в цілому, називають такі фінансові інструменти, які походять від конкретного фінансового інструмента, показника або товару, і за допомогою яких конкретні фінансові ризики можуть продатися на фінансових ринках як окремі об'єкти.

У світовій практиці найбільш розповсюдженими контрактами форвардного типу є процентні свопи, форвардні процентні угоди, валютні свопи, форвардні валютні контракти та міжвалютні процентні свопи. Опціонні контракти поділяють на опціони «колл» (з правом придбати) та опціони «пут» (з правом продати). Однією з найбільш розповсюджених форм опціонів є варанти.

Особливості розвитку світового ринку похідних фінансових інструментів наведено у табл. 1.

Дані таблиці свідчать, що ринок похідних фінансових інструментів ділиться на дві складові: організований та неорганізований. Питома вага організованого ринку складає за період, що аналізується у середньому 8%, та має тенденцію до зростання. Обсяги фінансових угод на неорганізованому ринку похідних фінансових інструментів складають, відповідно, 92%. Що стосується видів похідних фінансових інструментів, то на обох ринках превалюють процентні та валютні деривативи.

Аналіз наведених вище таблиць дозволяє дійти висновку, що частка похідних інструментів з фінансовим базисними активами (валютні, процентні, кредитні) складає близько 85% від загального обсягу ринку та є досить незмінною.

Щодо інституціональної структури ринку, слід зазначити, що до категорій підзвітних дилерів відносяться в основному комерційні та інвестиційні банки, головний офіс яких розташовано в одній з 13 країн, які беруть участь в дослідженнях Банку міжнародних розрахунків.

До групи інших фінансових установ відносяться фінансові установи, які не класифіковані як підзвітні дилери, у тому числі центральні контрагенти, банки, фонди та небанківські фінансові установи, та є кінцевим користувачами фінансових інструментів.

Як свідчать статистичні дані, банківські установи відіграють на ринку ПФІ провідну роль як за кількістю інструментів, за якими вони мають головний вплив на ціноутворення, так і за обсягом операцій.

Отже, перспективним сегментом фінансового ринку, на якому банки можуть досить активно провадити свою діяльність, є ринок похідних

цінних паперів. Саме операції на цьому ринку дозволяють банкам проводити страхування своїх ризиків.

На жаль, на сьогодні ринок деривативів в Україні розвинений слабо, а відповідно, і доходи, що можуть отримувати банки від проведення таких операцій, є досить несуттєвими.

Більш детально використання видів похідних фінансових інструментів учасниками ринку наведено у таблиці 2.

В даному напрямку роботи банків на фінансовому ринку суттєво може посилитись робота при більшому поширенні операцій сек'юритизації. Обмін активів або грошових потоків на цінні папе-

Таблиця 1
Обсяги світового ринку похідних фінансових інструментів за містом проведення торгів та інструментами [1], млрд дол. США

Інструменти	2011 р.	Частка у загальному обсязі ринку, %	2012 р.	Частка у загальному обсязі ринку, %	2013 р.	Частка у загальному обсязі ринку, %
Організований ринок, у т.ч.	58 337	8,26%	54 136	7,88%	64 615	9,27%
– процентні деривативи	53 299	7,55%	48 546	7,07%	56985	8,18%
– валютні деривативи	312	0,04%	338	0,05%	387	0,06%
– фондові деривативи	4 726	0,67%	5 252	0,76%	7243	1,04%
Неорганізований ринок, у т.ч.	647 809	91,74%	632 581	92,12%	632 200	90,73%
– процентні деривативи	504 117	71,39%	489 706	71,31%	489 706	70,28%
– валютні деривативи	63 381	8,98%	67 358	9,81%	67 358	9,67%
– фондові та товарні деривативи	5 982	0,85%	6 251	0,91%	6 251	0,90%
– товарні деривативи	3 091	0,44%	2 587	0,38%	2 206	0,32%
– кредитні деривативи	28 626	4,05%	25 068	3,65%	25 068	3,60%
– інші	42 612	6,03%	41 611	6,06%	41 611	5,97%
Усього	706 146	100%	686 717	100%	696 815	100%

Джерело: дані Банку Міжнародних Розрахунків

Таблиця 2
Структура позабіржового ринку похідних фінансових інструментів за видами інструментів та учасниками ринку [1], млрд дол. США

Інструменти/інститути	Номинальна вартість відкритих угод станом на кінець року					
	2011 р.	Частка у загальному обсязі ринку, %	2012 р.	Частка у загальному обсязі ринку, %	2013 р.	Частка у загальному обсязі ринку, %
Процентні деривативи, у т.ч.	504 117	78%	489 706	77%	584 364	82%
– підзвітні дилери	157 348	24%	116892	18%	96197	14%
– ін. фінансові установи	310518	48%	338083	53%	469611	66%
– нефінансові установи	36252	6%	34731	5%	18556	3%
Валютні деривативи	63 381	10%	67 358	11%	70 553	10%
– підзвітні дилери	27953	4%	28834	5%	31206	4%
– ін. фінансові установи	25916	4%	28831	5%	30552	4%
– нефінансові установи	9512	1%	9693	2%	8794	1%
Фондові деривативи	5 982	0,9%	6 251	1,0%	6 560	0,9%
– підзвітні дилери	2 257	0,3%	2 149	0,3%	2 097	0,3%
– ін. фінансові установи	2 992	0,5%	3 347	0,5%	3 874	0,5%
– нефінансові установи	733	0,1%	755	0,1%	588	0,1%
Товарні деривативи	3 091	0,5%	2 587	0,4%	2 206	0,3%
Кредитні деривативи	28 626	4%	25 068	4%	21 020	3%
– підзвітні дилери	-	-	14 149	2%	11 053	2%
– ін. фінансові установи	-	-	10 719	2%	9 779	1%
– нефінансові установи	-	-	200	0%	188	0%
Інші	42 612	7%	41 611	7%	25 480	4%
Усього, у т.ч.	647 809	100%	632 581	100%	710 183	100%
– підзвітні дилери	-	-	162 024	26%	140 553	20%
– ін. фінансові установи	-	-	380 980	60%	513 816	72%
– нефінансові установи	-	-	45 379	7%	28 126	4%

Джерело: дані Банку Міжнародних Розрахунків

ри є досить серйозною альтернативою кредитним ресурсам. За допомогою операцій сек'юритизації банківська установа або фінансова компанія може перетворити активи з невисоким рівнем ліквідності на цінні папери, що можуть досить ефективно бути розміщені на фінансовому ринку і забезпечити надходження додаткового капіталу. Сек'юритизація особливо приваблива для банківських установ, що мають проблеми з капіталізацією, оскільки вона дозволяє суттєво знизити ризик активів, зокрема кредитів з високим рівнем ймовірності дефолту.

Даний інструмент є досить популярним як на європейському, так і на американському ринку капіталу, а також в цілому ряді країн, що розвиваються.

В умовах розвитку процесів інтеграції та фінансової глобалізації діяльності банків на світовому фінансовому ринку розширюється, збільшується їх капітал та активи, гострішою стає конкуренція. Банки впроваджують та використовують нові технології проведення операцій на ринках позикових капіталів, фондовому ринку, приймають участь у розміщенні облігацій, використовують похідні фінансові інструменти, розширюють діяльність на валютному ринку, активно впроваджують операції з дорогоцінними металами. Зазначене свідчить, що сучасні банківські установи займають домінуючі позиції як на національних фінансових ринках, так і на світових.

На думку О. Лаврушина [2, с. 372], найбільш цілісну уяву щодо ролі банків в економічній системі надає оцінка кількісної та якісної складової їх впливу на загальний стан економічної системи. Кількісна складова визначає обсяги та різноманітність банківських продуктів, які є об'єктами обміну на ринку ПФІ, тоді як якісна складова визначає ступінь впливу діяльності банків на загальний стан та розвиток ринку ПФІ.

Щодо кількісної складової, слід визначити наявність значного відриву у розвитку національного та світового ринку ПФІ. Загалом, ринок похідних інструментів у фінансовій системі України, хоча і має позитивну динаміку змін, займає незначне місце в структурі та обсягах торгівлі на вітчизняному фондовому ринку. За даними Національної комісії з цінних паперів та фондового ринку [3], загальний обсяг торгівлі похідними цінними паперами у 2013р складав близько 1% від загального обсягу торгів цінними паперами, та в абсолютному вимірі сягнув 18,01 млрд грн, або 2,2 млрд дол. США. У порівнянні з 2012 р. цей показник зменшився на 27,6% або в абсолютному вимірі на 6,90 млрд грн. Разом з тим на 12,6% збільшилася кількість похідних цінних паперів, внесених до біржових списків організаторів торгівлі. Можна зробити висновок, що вітчизняний ринок ПФІ поступово розвивається у напрямку надання нових можливостей для економічних агентів, але все ще залишається непривабливим для останніх з точки зору обсягів операцій.

На нашу думку, зазначене пояснюється тим, що, по-перше, національний ринок ПФІ знаходиться в процесі свого становлення, по-друге, відсутністю економічного, інституціонального та законодавчого підґрунтя для організації його ефективного функціонування.

Зважаючи на прагнення українських банків до світової інтеграції, варто враховувати світові тенденції розвитку цього сегменту фінансового ринку з метою урахування особливостей його організаційної структури, впливу на загальноекономічний розви-

ток, та відтак – створення ефективної системи регулювання, яка б відображала як світові тенденції, так і особливості національної фінансової системи.

Щодо визначення ролі банків з точки зору якісної складової, то, як відомо, сутність будь-якої економічної категорії розкривається через дослідження та розкриття функцій, які вона виконує. Російський вчений О. Лаврушин [2] визначає поняття «функція банку» як специфічну взаємодію банку з зовнішньою середою та визначає поняття ролі як призначення його існування в економічній системі. Л. Кузнєцова [4, с. 165] визначає роль як результат, до якого призводить функціонування банку при виконанні його специфічних функцій.

Отже, як було зазначено, сутність будь-якої економічної категорії і зокрема банку, а також та роль, яку він відіграє на ринку похідних фінансових інструментів, найбільш повно розкривається в його функціях. Таким чином, визначення ролі банків на ринку ПФІ може бути здійснено через дослідження діяльності банків на ринку ПФІ та визначенні впливу цієї діяльності на розвиток та функціонування ринку ПФІ. На нашу думку, поставлені проблеми доцільно розглянути, дослідивши, по-перше, функції безпосередньо ринку ПФІ, та, по-друге, визначити особливості прояву специфічних функцій банків на ринку ПФІ.

Слід зазначити, що єдиних підходів щодо визначення та класифікації функцій ринку ПФІ ані вітчизняні, ані зарубіжні науковці ще не відпрацювали, оскільки той факт, що ринок ПФІ ще знаходиться в процесі свого становлення та розвитку, унеможливило складання вичерпного переліку його функцій та опису їх проявів в економічній системі.

Так, А. Фельдман визначає дві основні групи функцій ринку похідних фінансових інструментів [5]:

- загальну економічну функцію, яка полягає у створенні фіктивного капіталу та забезпеченні його руху та має першочергове значення для сучасного етапу розвитку соціально-економічного прогресу;

- прикладні функції ринку ПФІ, які вирішують різноманітні (у тому числі проблемні) фінансові задачі учасників ринку. До таких прикладних функцій автор відносить функцію управління ризиками, сутність якої полягає в зменшенні ризиків одного з учасників ринку шляхом перерозподілу його між іншими, та функцію виконання спекулятивних та арбітражних операцій, яка полягає в намаганні суб'єктів господарювання отримати додаткові доходи від різниці курсів інструментів в умовах їх волатильності та невизначеності. Важливим, на нашу думку, є зауваження А. Фельдмана, що саме прикладні функції ринку ПФІ відображають сутність ринку ПФІ та надають змогу визначити цей ринок як ринок ризиків, очікувань та суб'єктивних (експертних) оцінок», [5] тобто, іншими словами, ринок ПФІ – це ринок суб'єктивних очікувань його учасників.

Саме таке визначення ринку ПФІ надає змогу виокремити інформаційну функцію ринку ПФІ як функцію формування раціональних очікувань економічних агентів в умовах асиметрії інформації на ринку.

Розглядаючи більш детально інформаційну та спекулятивну функції ринку ПФІ, Дж. М. Кейнс та Дж. Хікс, обґрунтували гіпотезу щодо ефективності фінансового ринку: отримуючи рівний доступ до ринкової інформації учасники ринку з найменшими трансакційними витратами координують свої плани і майбутні очікування щодо

кон'юнктури ринку, а спекулянти згладжують цінові коливання та приймають на себе ризики хеджерів, що призводить до встановлення динамічної рівноваги на ринку. Зазначене послужило підґрунтям для виокремлення ще однієї функції ринку ПФІ – забезпечення загальної ефективності фінансового ринку.

Не існує в економічній літературі єдиної думки щодо цілісного визначення функцій банків в системі національного господарства. Так, існує підхід, згідно з яким, функції банків визначаються та тлумачаться з точки зору виконання банками визначених специфічних операцій, зокрема, кредитна операція-кредитна функція, розрахунково-касова операція-розрахункова функція та ін.

Дж. Сінкі [6, с. 26] визначає функції банків виходячи з угруповання специфічних операцій банків, та відносить до специфічних, притаманних тільки банківським установам, такі функції: клірингу та здійснення платежів; поєднання та розподіл капіталу та грошових коштів; розміщення коштів; участь в інформаційному процесі; зниження/зменшення невизначеності та контроль ризиків; рішення агентських проблем, виникаючих при укладанні фінансових контрактів.

О. Лаврушин серед основних функцій банків виокремлює такі функції, як функція акумуляції коштів, функція регулювання грошового обігу та посередницька функція.

Заслуговує на увагу підхід, запропонований В. Апаріною [7], згідно з яким, функції банків розглядаються з позицій первинних та похідних. До первинних варто відносити такі функції, які мають не індивідуальні характеристики, а загальноекономічні підґрунтя, відображають сутність банку як фінансового інституту та є незмінними незалежно від виду, типу, особливостей та інших характеристик банку.

До первинних функцій банків, що характеризують їх сутність як загально економічну категорію, автор відносить акумуляційно-розподільчу функцію, сутність якої проявляється у перерозподілі коштів в економіці, тоді як всі інші функції мають характер похідних або вторинних. До останніх автор відносить оборотнозабезпечувальну, інвестиційну, інформаційну та регулюючу функції, які є подальшим проявом первинної функції банку. Автор визначає, що ті чи інші похідні функції проявляються в залежності від стану розвитку банківської системи та потреби в виконанні цих функцій. Більш того, важливість тієї чи іншої функції не є постійною константою. Значення функцій змінюються в часі та залежать від багатьох факторів, таких як стан загально-економічного розвитку суспільства, розвитку фінансової та банківської систем, можливостей бан-

ківських установ тощо. Як наслідок, змінюються пріоритети та важливість виконуваних функцій, одна з функцій стає провідною, пріоритетною, а інші, втрачаючи свою першочергову актуальність, другорядними, допоміжними.

Для досягнення мети цього дослідження найбільш раціональним підходом дослідження функцій банків, на нашу думку, є підхід, який ґрунтується на дослідженні банків як економічних агентів, оскільки саме такий підхід дозволяє проаналізувати діяльність банків на ринку ПФІ крізь призму не загальноекономічних категорій, а досліджуючи діяльність банків як окремих специфічних суб'єктів ринку ПФІ з урахуванням особливостей останнього. Крім того, зазначений вище підхід сприяє визначенню впливу банків на реалізацію функцій ринку ПФІ [8].

Підводячи підсумки, вважаємо за доцільне визначити, що суттєвим аспектом дослідження ролі банків на ринку ПФІ є дослідження якості або результативності виконання функцій банків з точки зору їх впливу на розвиток ринку ПФІ так на загальноекономічну систему. Дослідження ролі банків на ринку ПФІ свідчать, що результати діяльності банків на ринку ПФІ мають різну якість впливу. Так, частина функцій, що виконують банки на ринку ПФІ, сприяє поступовому, еволюційному, ефективному розвитку ринку, тобто є такими, що мають позитивний, сприяючий вплив на загальноекономічну систему, тоді як інші функції мають негативні, дестабілізуючі наслідки, здатні зруйнувати не тільки банківську, а й економічну систему, що підтверджується подіями та наслідками фінансової кризи 2008 р.

Поточний стан розвитку ринку ПФІ, наслідки впливу його функціонування на негативний прояв світової фінансової кризи, на нашу думку, вимагає ретельного аналізу ролі та функцій його суб'єктів, зокрема банків, саме з урахуванням саме цих особливостей їх прояву на фінансовому ринку.

Висновки та пропозиції. За результатами дослідження можна зробити висновки, що банки відіграють провідну роль на ринку ПФІ як у кількісному, так і якісному вимірі, сприяючи розкриттю та виконанню основних функцій ринку. Разом з тим вплив їх діяльності має як сприяючий, так і дестабілізуючий вплив не тільки на стан ринку ПФІ, а і на загальну економічну систему. Тому вважаємо, що саме дослідження діяльності банків на ринку ПФІ, визначення їх ролі та функцій створює підґрунтя для постійного моніторингу розвитку ринку ПФІ, визначення його впливу на фінансовий сектор економіки, та відтак стає основою для розробки ефективної системи регулювання як ринку ПФІ, так і діяльності банків на ньому.

Список літератури:

1. Офіційний сайт Банку Міжнародних Розрахунків : www.bis.org.
2. Лаврушин О.И. Деньги, кредит, банки : учебник / кол. Авторів ; под ред. засл. деят. науки РФ, д-ра экон. наук, проф. О.И. Лаврушина. – 6-е изд., стер. – М. : КНОРУС, 2007. – 560 с.
3. Офіційний сайт Національної комісії по цінним паперам та фондовому ринку : <http://www.nssmc.gov.ua/>
4. Кузнецова Л.В. Теоретико-методологічні засади фінансової діяльності банку / Л.В. Кузнецова. – Одеса : Видавництво «Атлант», 2009. – 324 с.
5. Фельдман А.Б. Производные финансовые и товарные инструменты : учебник / А. Б. Фельдман. – М. : Финансы и статистика, 2003. – 421 с.
6. Синки Джозеф. Финансовый менеджмент в коммерческом банке и в индустрии финансовых услуг/ Джозеф Ф. Синки-мл. – Москва : Альпина Паблишер, 2007. – 1024 с.
7. Апарина В.В. Функции коммерческих банков в условиях переходной экономики : автореф. дис. ... на соискание уч. степени канд. экон. наук : спец. 08.00.01 «Политическая экономия» [Електронний ресурс]. – Режим доступу : <http://www.dissercat.com/content/funksii-kommercheskikh-bankov-v-usloviyakh-perekhodnoi-ekonomiki>.
8. Бурденко І. М. Сутність ринку похідних фінансових інструментів та його структура [Текст] / І. М. Бурденко // Вісник Хмельницького національного університету. – 2011. – № 5. – Т. 2. – С. 225-229.

Шмуратко Я. А.

Одесский национальный экономический университет

РОЛЬ БАНКОВ НА РЫНКЕ ПРОИЗВОДНЫХ ФИНАНСОВЫХ ИНСТРУМЕНТОВ

Резюме

Проведено исследование процессов развития мирового и национального рынков производных финансовых инструментов и определена специфика деятельности банков на этом рынке. Проанализированы существующие теоретические подходы к определению функций и роли банков на рынке производных финансовых инструментов, доказано, что развитие теоретических основ создает основу для организации процессов регулирования и постоянного мониторинга этого рынка. Предложено внедрение эффективной системы регулирования деятельности банков на рынке производных финансовых инструментов.

Ключевые слова: фондовый рынок, банк, регулирование, производные финансовые инструменты.

Shmuratko Y. A.

Odessa Nationality Economy University

THE ROLE OF BANKS ON DERIVATIVES MARKETS

Summary

A study of the processes of global and national markets derivatives and the specific features of banks in this market. The existing theoretical approaches to the definition of the functions and the role of banks in the derivatives proved that the development of theoretical principles forms the basis for regulation of processes and continuous monitoring of the market. Proposed introduction of effective regulation of banks in the derivatives.

Key words: stock market, bank regulation, derivatives market.

УДК 336.71:338.984

Яценко О. В.

Одеський національний економічний університет

РОЛЬ ТА СУТНІСТЬ МІСІЇ В УПРАВЛІННІ БАНКОМ

У статті розглянуто існуючі визначення місії банку. Автор провів порівняльний аналіз понять місія, бачення та стратегія банку. Визначені основні вимоги до формулювання місії банку. Проаналізовано відповідність місій вітчизняних та зарубіжних банків встановленим вимогам.

Ключові слова: банк, місія, бачення, стратегія, фінансові результати.

Постановка проблеми. Фінансова криза змусила банки змінити обрану стратегію. Міжнародні банки переглянули необхідність функціонування філій в ряді іноземних країн. Значна кількість банків переоцінила доцільність та раціональність своєї роботи на ринку. Тобто ринкові зміни негативно вплинули не лише на фінансові результати, а й спровокували необхідність формування нової стратегії на ринку. Визначення стратегічних орієнтирів є вихідним елементом управління установою. Тому місія має формуватись, виконуючи усі вимоги, та використовуватись при плануванні діяльності банку. Проте, часто місія формується лише для представлення її в річних звітах та на сайті. Банки лишають себе орієнтиром довгострокового розвитку.

Аналіз останніх досліджень і публікацій. Аналіз останніх публікацій дозволяє зробити висновок, що місії банків приділяють мало уваги. Місія часто зустрічається в публікаціях у контексті стратегії банків. Маслова Н. вивчала місію як складову бренду банку [4]. Салун В. С. досліджував місію як компонент стратегічного планування організації [10]. Місце місії в системі стратегічного планування також вивчав Смірнов В. П., Ганжа К. О. [11], Адамов Т.Н. [1]. Російські вчені Міхальченко К. В. та Шевелєв Г. Є. аналізували роль місії в формуванні корпоративної культури банку [6].

Виділення не вирішених раніше частин загальної проблеми. Слід зазначити, що вчені розглядають місію лише як складову бренду, корпоративної культури, стратегічного управління. На наш погляд, місію необхідно розглядати на рівні цих елементів, оскільки вона виступає вихідним елементом при постановці завдань та оцінці досягнених результатів. Уваги також потребує уточнення сутності місії та визначення впливу на функціонування банку.

Мета статті. Головною метою цієї роботи є визначення ролі місії та її впливу на фінансові результати банку. Для досягнення поставленої мети необхідно вирішити наступні завдання:

- визначити сутність та місце місії в системі управління банком;
- провести порівняльний аналіз місії, бачення та стратегії банку;
- розглянути вимоги до формулювання місії та її змісту;
- дослідити місії зарубіжних та українських банків та їх відповідність встановленим критеріям.

Виклад основного матеріалу. Дев'ять з десяти керівників на питання, в чому полягає мета їх діяльності, відповідають – в отриманні прибутку [10, с. 2]. Лише великі компанії, які працюють на міжнародному ринку або мають такий намір, у повному обсязі використовують концепцію місії в системі управління.

Формулювання місії пояснює основну мету функціонування компанії. Багато компаній, в тому числі банків, розробляють офіційні формулювання своїх місій, проте не кожна з них керується місією при організації своєї діяльності та виборі напрямку розвитку. Місія передбачає наявність ієрархії цілей, в тому числі в сфері виробництва та маркетингу.

Формулювання місії – непростий процес, а оскільки він є фундаментом всіх цілей компанії, то виникає необхідність у чіткому визначенні цього поняття та вимог до його структури. Для цього розглянемо визначення місії, які пропонують деякі вчені (табл. 1).

Таблиця 1

Визначення місії банку

Автор	Визначення
Адамов Т. Н. [1, с. 116]	Місія банку – його основна задача (надзадача).
Салун В. С. [10, с. 2]	Місія банку визначає сенс існування банку, який полягає в задоволенні тих чи інших потреб споживачів та представляє собою наріжний камінь, на якому мають бути перевірені всі концепції розвитку банку.
Смірнов В. П., Ганжа К. О. [11]	Місія банку – це те, чим банк хоче стати в майбутньому, те, до чого він прагне, яке місце він бажає зайняти в економіці країни чи регіону.
Маслова Н. [4]	Місія банку – це декларація, що формулює роль банку на фінансовому ринку, містить визначення існуючих і перспективних банківських продуктів і операцій, ринків, регіонів, а також тих сфер діяльності, у яких банк досяг переваг над конкурентами і в яких розраховує досягти конкурентних переваг.
Ткачук В. О. [3]	Місія банку визначається на основі чіткого бачення майбутнього, формулюється керівництвом або власниками банку і доводиться як до персоналу, так і до громадськості. Для формулювання місії необхідно відповісти на такі питання: 1) яким повинен стати банк і чому? 2) які продукти він буде продавати? 3) яким чином і за скільки часу банк стане таким? 4) яка ієрархія цінностей банку? 5) хто буде клієнтами банку?

Як видно з табл. 1, не має єдиного визначення терміну місія банку, яке використовується вченими в своїх працях. На наш погляд, доцільно розглядати місію як декларацію. Такої думки дотримується також Національний банк України, надаючи відповідне визначення в категоріально-

му апараті [2, с. 281]. Місія на відміну від стратегічних цілей містить загальну соціально-економічну роль, яку прагне виконати банк, тобто вона відповідає на питання, що буде, якщо банк не функціонуватиме на ринку. Отже, можна погодитись з думкою Салуна В. С., що місія відображає сенс існування банку на ринку. Проте, такий зміст вчений вбачає в задоволенні потреб споживачів. Ми вважаємо, що задоволення потреб споживачів є способом досягнення мети, але не самою метою. Сенсом існування банку для суспільства може бути створення сприятливих умов для розвитку економіки (ПАТ «Український банк реконструкції та розвитку») [8], плекати розуміння та повагу в суспільстві в цілому (ПАТ «Банк Кіпру») [9]. Визначення Смірнова В. П. та Ганжи К. О. більше відповідає поняттю бачення банку, оскільки містить внутрішні цілі, які мають комерційний характер та не представляють інтересу для зовнішньої аудиторії банку. Ткачук В. О. у визначенні місії описує процес її складання та зміст. Підсумовуючи усе вище сказане, будемо визначати місію наступним чином: «Місія банку – це декларація сенсу існування банку, яка формується керівництвом для донесення до персоналу та громадськості».

Роль місії, на наш погляд, визначається функціями, що вона виконує в різних напрямках організації діяльності банку (рис. 1).



Рис. 1. Місія в системі організації банку

Питання місії нерозривно пов'язано з корпоративною культурою та стратегічним плануванням, що підтверджує аналіз останніх публікацій [7, с. 97-100; 12; 13]. Як фундамент стратегічного планування місія виконує наступні функції:

- є базою для розробки і узгодження цілей;

Таблиця 2

Порівняльний аналіз понять місія, бачення та стратегія*

Критерій порівняння	Місія	Бачення	Стратегія
Визначення	Декларація сенсу існування банку, яка формується керівництвом для донесення до персоналу та громадськості.	Образ організації в майбутньому, який може включати в себе спосіб досягнення мети.	Модель дій, які необхідні для досягнення поставлених довгострокових цілей шляхом координації та розподілу ресурсів банку.
Направленість	Зовнішня та внутрішня аудиторія.	Переважно внутрішня аудиторія.	Переважно внутрішня аудиторія.
Часові рамки	Близько 10–20 років.	5–10 років, може не змінюватись на протязі тривалого періоду.	5–10 років, може переглядатись, якщо ринкові зміни значні.
Характер змісту	Має соціальну направленість. Абстрактні поняття.	Має комерційну направленість. Конкретні цілі.	Має комерційну направленість. Конкретні цілі.
Зміст	Відповідає на питання, які цінності сповідує банк та його співробітники, що змінить робота банку на ринку (наприклад, сприяти розвитку малого бізнесу клієнтів).	Відповідає на питання, яке місце на ринку необхідно зайняти (наприклад, лідер кредитування на ринку, перше місце за рівнем інновацій).	Відповідає на питання, яких показників необхідно досягти (наприклад, розмір активів, рентабельність).

*Джерело: власна розробка автора на основі [1; 2, с. 281, 423; 3; 7, с. 97-100; 10, с. 2–3; 11; 12; 13]

- формує основні показники для розробки всієї системи планів;

- визначає пріоритети розподілу коштів;

Як частина корпоративної культури місія:

- об'єднує дії персоналу в обраному напрямку;
- єднає зусилля працівників;
- окреслює загальний діапазон обов'язків;
- дає змогу сполучити різні цілі (груп людей, різних видів діяльності тощо);

При формуванні бренду місія:

- визначає причину та сферу існування банку;
- забезпечує прозорість намірів діяльності;
- сприяє становленню контактів з партнерами;
- надає загальне уявлення про цінності банку зовнішнім учасникам ринку.

Поряд з визначенням місії зустрічаються поняття стратегії та бачення. Для наочності проведемо порівняльний аналіз цих понять в табл. 2.

Як видно з табл. 2, місія характеризує філософію бізнесу та напрями діяльності компанії, а стратегічні цілі та бачення банку мають бути конкретними та вимірюваними.

Часто місію формують у двох варіантах [5]: коротку (використовується в якості слогану для формування бренду); розширену (використовується для внутрішніх потреб та включає усі необхідні елементи). При формуванні місії слід дотримуватись ряду вимог:

1) направленість не лише на внутрішніх користувачів, а й на зовнішніх;

2) за стилем та змістом місія бути придатною до використання і поєднуватись з цілями компанії;

3) вимог до об'єму немає, проте місія має бути зрозумілою, а, отже, декларація цілей на кілька сторінок не відповідає тим вимогам; окремі елементи, які занадто громіздкі (наприклад, цінності), можна винести в кодекс корпоративної етики;

4) місія має бути конкретною, вимірюваною, досяжною, взаємодоповнюваною (бажано, щоб зміни в економіці не змушували компанію переглядати свою місію).

За Ф. Котлером критеріями місії є реалістичність; конкретність; унікальність; мотивація [7, с. 99]. За змістом місія має відповідати на такі питання:

- в чому полягає діяльність банку;
- хто є споживачами послуг банку;
- навіщо банк здійснює свою діяльність;
- до чого прагне банк.

Для аналізу дотримання вимог розглянемо місії окремих банків України (табл. 3).

Місія ПАТ КБ «Приватбанку» відповідає на всі необхідні питання, є конкретною, вимірюваною, проте не мотивує співробітників банку, оскільки не містить соціально значимих цінностей. ПАТ «Ощадбанк» зробив акцент на послугах, що він надає. За змістом місії ПАТ «Ощадбанк» подібна до цінностей ПАТ «ПУМБ» та ПАТ «Дельта Банк».

Найбільшими за обсягом є місії ПАТ «Надра Банк» та ПАТ «Укрсоцбанк». У порівнянні з місіями інших банків вони сприймаються складніше, оскільки містять неструктуровану інформацію. Місія ПАТ «Укрсоцбанк» містить загальнолюдські цінності, які банк вважає основою своєї діяльності. ПАТ «Надра Банк», на наш погляд, використав у місії тези, які варто використовувати в баченні або ж стратегії. Лише остання теза може бути використана як місія або слоган, містить цінності для зовнішніх користувачів.

Найкраще критеріям та вимогам відповідають місії ПАТ «Промінвестбанк» та ПАТ «Сбербанк Росії».

Для порівняння розглянемо місії деяких іноземних банків (табл. 4).

Як видно з табл. 4 на питання, чого банк прагне досягти, відповідають місії United Bank for Africa та Fidelity Bank. Місіями, що визначають зміст діяльності організації, є місія Bank of America та Danske Bank. Місії Bank of China, Danske Bank та United Bank for Africa визначають усіх зацікавлених сторін, з якими прагне співпрацювати банк. Bank of America – єдиний банк, який чітко визначає сегмент клієнтів, на якому він прагне спеціалізуватись. Місія Fidelity Bank є найбільш чіткою, проте мета, що покладена в її основу, короткострокова, тому, на наш погляд, може стати стратегічним завданням.

Кожна з представлених місій вітчизняних та зарубіжних банків є унікальною. Деякі з них вимагають доопрацювання, проте головною проблемою завжди є їх реалізація. Складання місії за всіма

Таблиця 3

Місії деяких українських банків [за даними офіційних сайтів банків]

Назва банку	Місія банку
ПАТ КБ «Приватбанк»	Надавати банківські послуги з найкращою якістю обслуговування на прозорих і справедливих умовах усім жителям і компаніям країни.
ПАТ «Ощадбанк»	Забезпечення населення надійним фінансовим інструментом тривалого та гарантованого заощадження, а також підтримка економічного розвитку держави шляхом надання сучасних банківських послуг.
ПАТ «Дельта банк»	Ми бачимо свою місію в наданні доступних, сучасних та якісних послуг, які задовольняють потреби клієнтів, а також у своєму внеску в розвиток економіки України.
ПАТ «Укрсоцбанк»	Ми, співробітники UniCredit Group, прагнемо приносити користь нашим клієнтам. Як провідний європейський банк, ми маємо на меті розвивати громади, в яких ми живемо, та бути чудовим місцем роботи. Ми прагнемо досконалості, а також прагнемо бути компанією, з якою легко працювати. Ці зобов'язання допоможуть нам генерувати стабільні цінності для усіх акціонерів. Орієнтованість на клієнта – одна з основ нашого бізнесу; усі наші проекти та ініціативи мають бути розроблені для реалізації принципу клієнтоорієнтованості.
ПАТ «Промінвестбанк»	Промінвестбанк – це сила й краса простих фінансових рішень. Ми, команда однодумців, перетворюємо Ваші потреби на наші послуги, змінюючи життя на краще.
ПАТ «Сбербанк Росії»	Ми даємо людям впевненість і надійність, ми робимо їх життя кращим, допомагаючи реалізувати їх прагнення та мрії.
ПАТ «Перший український міжнародний банк»	Надання клієнтам високоякісних банківських послуг, бездоганного сервісу, що постійно вдосконалюється, та індивідуального підходу й водночас забезпечення кращого у галузі економічного ефекту для наших акціонерів.
ПАТ «Надра Банк»	Банк «Надра» – це провідний універсальний банк, який забезпечує майбутнє клієнтів, співробітників та акціонерів, зберігаючи і примножуючи їх кошти, надаючи високотехнологічні та доступні фінансові рішення. Банк «Надра» спрямовує ресурси в модернізацію економіки України і створення робочих місць в промисловості і сільському господарстві. Передбачаючи потреби наших клієнтів, ми робимо складне простим і втілюємо мрії в реальність.

Місії деяких зарубіжних банків [за даними офіційних сайтів банків]

Назва банку	Місія банку
Bank of America (США)	Наша місія полягає у наданні кредитних та інвестиційних продуктів, які 1) відповідають можливостям окремих осіб та сімей з низьким та середнім рівнем доходів; 2) сприяють поліпшенню благополуччя громад з низьким та середнім рівнем доходів; 3) створюють стійкі умови для довгострокового розвитку.
Danske Bank (Данія)	Місія «Встановлення нових стандартів у сфері фінансових послуг»: для того щоб стати найнадійнішим фінансовим партнером, ми повинні встановити нові стандарти для банківських операцій, які приносять користь нашим клієнтам, інвесторам, суспільству і свою організацію. Тому нові стандарти будуть лежати в основі всього, що ми робимо в майбутньому.
United Bank for Africa (Нігерія)	Бути взірцем для наслідування для африканських підприємств шляхом формування найвищих цінностей для всіх зацікавлених сторін, дотримання професійних і етичних стандартів, а також шляхом створення міцної організації.
Fidelity Bank (Нігерія)	Бути в першій п'ятірці банків в Гані до грудня 2014 року, за всіма ключовими показниками ефективності. Стати на явір трьох ключових компонентів – нашого народу, нашої служби і процесів. Бути орієнтованими на зацікавлені сторони.
Bank of China (Китай)	Задовольнити клієнтів і забезпечити якість та професійне обслуговування. ***Надати можливість кар'єрного росту і культивувати прихильність персоналу.***Створити цінності і забезпечити високу прибутковість для акціонерів.
Diamond Bank (Нігерія)	Ми будемо послідовно перевершувати очікування клієнтів, надаючи додаткову цінність рішення за допомогою професійних і мотивованих людей, забезпечуючи відмінні фінансові результати на всіх ринках, де ми працюємо.

вимогами та критеріями не забезпечує ефективного функціонування банку та беззаперечного досягнення ним цілей. Для вирішення цієї проблеми місія має формуватись не для річних звітів та сайту банків, а ставати основою довгострокових та річних планів банку. Згідно місії також мають бути сформовані цінності організації та донесені до кожного співробітника. Канадський університет McMaster провів у 2001 р. дослідження, за результатами якого було виявлено 80% кореляцію між формою місії та фінансовим результатом установи [14].

Висновки і пропозиції. Підводячи підсумки проведеного дослідження можна зробити наступні висновки:

1) об'єднуючи існуючі погляди на сутність місії, можна її трактувати як декларацію сенсу існування банку, яка формується керівництвом для донесення до персоналу та громадськості;

2) на основі місії мають формуватись стратегічні цілі, якими керуються менеджери та керівники організації; місія є невід'ємною частиною бренду та корпоративної культури банку; цим пояснюєть-

ся центральне місце, яке займає місія в системі управління банком;

3) місія, на відміну від бачення та стратегії, направлена на зовнішніх користувачів, має ширші часові рамки та містить загальні цінності, які сповідують банк;

4) при формуванні місії необхідно дотримуватись ряду вимог та критеріїв. Згідно них, місія має бути вимірюваною, конкретною, унікальною та мотивувати персонал, а також відповідати на ряд питань, про те, чим та навіщо займається банк, до чого він прагне та хто його споживачі;

5) українські банки, як і зарубіжні банки, дотримуються вимог щодо змісту місії частково; в формулюванні відображаються окремі аспекти місії, деякі елементи виділяються окремо (наприклад, цінності можуть бути відображені в кодексі корпоративної етики).

У подальшому вважаємо доцільним визначити основні шляхи використання місії в практичній діяльності банку та проаналізувати вплив місії на результати його роботи.

Список літератури:

- Адамов Т. Н. Стратегическое планирование в банковском предпринимательстве / Т. Н. Адамов // Вестник Академии. – 2011. – № 2 (28). – С. 115–116. – [Электронный ресурс]. – Режим доступа: http://www.mosap.ru/files/article/566/vestnik_akademii_2011_2.pdf
- Банківська енциклопедія / [С. Г. Арбузов, Ю. В. Колобов, В. І. Міщенко, С. В. Науменкова]. – Київ: Центр наукових досліджень Національного банку України: Знання, 2011. – 504 с. – [Електронний ресурс]. – Режим доступа: <http://www.bank.gov.ua/doccatalog/document?id=112997>
- Маркетинг у банку: Навч. посіб. / Ткачук В. О. – Тернопіль: «Синтез-Поліграф». – 2006. – 225 с. [Електронний ресурс]. – Режим доступа: <http://buklib.net/books/31823/>
- Маслова Н. Бренд банку: сутність, елементи, вплив на клієнтів / Н. Маслова // Вісник КНТЕУ. – 2010. – № 5. – С. 24–32. – [Электронный ресурс]. – Режим доступа: <http://visnik.knteu.kiev.ua/files/2010/05/3.pdf>
- Миссия организации. – [Электронный ресурс]. – Режим доступа: <https://ru.wikipedia.org/>
- Михальченко Е. В., Шевелев Г. Е. Совершенствование корпоративной культуры коммерческого банка посредством мотивации сотрудников / Е. В. Михальченко, Г. Е. Шевелев // Известия Томского политехнического университета. – 2012. – № 320 (6). – С.18–22. – [Электронный ресурс]. – Режим доступа: http://www.lib.tpu.ru/fulltext/v/Bulletin_TPU/2012/v320/i6/04.pdf
- Основы маркетинга / [Г. Армстронг, В. Вонг, Ф. Котлер, Дж. Сондерс]. – Москва: ООО «И. Д. Вильямс», 2010. – 1200 с.
- Офіційний сайт ПАТ «Український банк реконструкції та розвитку». – [Електронний ресурс]. – Режим доступа: <http://www.ubrr.com.ua/>
- Офіційний сайт ПАТ «Банк Кіпру». – [Електронний ресурс]. – Режим доступа: <http://www.bankofcyprus.com.ua/>
- Салун В. С. Стратегическое планирование – цель или средства? / В. С. Салун [Электронный ресурс]. – Режим доступа: <http://www.kwinto1.narod.ru/Strat.pdf>
- Смирнов В. П., Ганжа К. А. Стратегическое планирование в коммерческом банке / В. П. Смирнов, К. А. Ганжа // Экономика и менеджмент инновационных технологий. – 2014. – № 5 [Электронный ресурс]. – Режим доступа: <http://ekonomika.snauka.ru/2014/05/5235>
- Стратегічне управління / Шершеньова З. Є. – Київ: КНЕУ. – 2004. – 699 с. [Електронний ресурс]. – Режим доступа: <http://buklib.net/books/21843/>
- Стратегія підприємства / Саєнко М. Г. – Тернопіль: «Економічна думка», 2006. – 390 с. – [Електронний ресурс]. – Режим доступа: <http://buklib.net/books/21878/>
- Christopher K. Bart, Maureen Hupfer. Mission statements in Canadian hospitals// Journal of Health Organization and Management. – Vol. 18, Iss.: 2. – 2004. – P. 92–110. – [Online resource]. – Access mode: <http://www.emeraldinsight.com/>

Яценко А. В.

Одесский национальный экономический университет

РОЛЬ И СУЩНОСТЬ МИССИИ В УПРАВЛЕНИИ БАНКОМ

Резюме

В статье рассмотрены существующие определения миссии банка. Автор провел сравнительный анализ понятий миссия, виденье и стратегия банка. Определены основные требования к формулировке миссии банка. Проанализировано соответствие миссий отечественных и зарубежных банков установленным требованиям.

Ключевые слова: банк, миссия, виденье, стратегия, финансовые результаты.

Yatsenko A. V.

Odessa State Economic University

THE ROLE AND ESSENCE OF MISSION IN BANK MANAGEMENT

Summary

The existing definitions of a bank's mission have been considered in this article. The author conducted a comparative analysis of the terms «bank's mission», «bank's vision» and «bank's strategy». The basic requirements for the mission statement of a bank were defined. The compliance with the requirements of missions in the domestic and foreign banks has been analyzed.

Key words: bank, mission, vision, strategy, financial results.

РОЗДІЛ 9

БУХГАЛТЕРСЬКИЙ ОБЛІК, АНАЛІЗ ТА АУДИТ

УДК 657.1

Брік С. В.
Мардус Н. Ю.
Фальченко О. О.

Харківський національний технічний університет «Харківський політехнічний інститут»

ОРГАНІЗАЦІЙНО-ТЕХНІЧНІ ЗАХОДИ ЩОДО ПІДВИЩЕННЯ РЕЗУЛЬТАТІВ ДІЯЛЬНОСТІ БУХГАЛТЕРІЇ ПІДПРИЄМСТВА

Досліджено організаційно-технічні заходи щодо підвищення результатів діяльності бухгалтерії підприємства. Розглянуті кілька заходів, вжиття яких дасть змогу підвищити результати діяльності бухгалтерії. Наведене нормування праці працівників бухгалтерії.

Ключові слова: підрозділи бухгалтерської служби, професійна класифікація працівників бухгалтерії, подвійна перевірка документів, організація внутрішнього документообігу, інвентаризація.

Постановка проблеми. Сьогодні в Україні поступово проводиться приведення системи бухгалтерського обліку до міжнародних стандартів, тому відбуваються деякі зміни й в кадровій політиці підприємств. На багатьох з них кадрові питання вирішуються саме бухгалтерією, тому питання організації кадрового обліку в діяльності бухгалтерії є досить актуальними.

Аналіз останніх досліджень і публікацій. Дослідження окремих теоретичних і практичних аспектів формування підходів до підвищення результатів діяльності бухгалтерії підприємства неодноразово здійснювалися, як теоретиками застосування бухгалтерського обліку в Україні (Ф. Ф. Бутинець, С. Ф. Голов), так і бухгалтерами – практиками.

Виділення не вирішених раніше частин загальної проблеми. На жаль, у сучасних дослідженнях недостатньо уваги приділяється саме організаційно-технічним заходам, що стосуються підвищення результатів діяльності бухгалтерії на підприємстві.

Мета статті. Метою дослідження є вивчення організаційно-технічних заходів, вжиття яких дасть змогу підвищити результати діяльності бухгалтерії.

Виклад основного матеріалу. Дослідження організації роботи в підрозділах бухгалтерської служби вітчизняних підприємств, установ, організацій (далі – підприємство) наочно демонструє, окрім іншого, наявність суто кадрових факторів, що певною мірою впливають на незадовільні результати діяльності бухгалтерії. Наприклад, нині спостерігається негативна тенденція, коли на невеликих підприємствах головний бухгалтер (який зазвичай є і єдиним працівником бухгалтерської служби) не лише веде бухгалтерський облік, складає звітність, податкові декларації, а й оформляє договори, проводить консультації, вирішує всі питання кадрового діловодства.

Разом з тим і на підприємствах, де бухгалтерська служба структурується за напрямками обліку (банківські операції, капітальні вкладення, касові операції, облік матеріалів, нематеріальних активів, основних засобів і фондів, податковий облік тощо), в умовах постійних і численних змін та доповнень до законодавчої і нормативної документації керівникам підприємств слід приділяти належну увагу розподілу праці між працівниками бухгалтерії,

чітко визначити завдання та обов'язки бухгалтерів залежно від їх спеціалізації.

Порядок ведення бухгалтерського обліку в Україні регулюється Законом України «Про бухгалтерський облік та фінансову звітність в Україні» [1]. Цим Законом, серед іншого, регламентуються такі питання: обрання форми організації бухгалтерського обліку на підприємстві, загальні кваліфікаційні вимоги до бухгалтерів тощо.

Питання професійної класифікації працівників бухгалтерії визначено у Національному класифікаторі України ДК 003:2010 «Класифікатор професій» [2] (далі – КП), у якому містяться, зокрема, такі професійні назви робіт бухгалтерського спрямування:

- «Головний бухгалтер» (код КП 1231);
- «Завідувач цехової бухгалтерії» (код КП 1231);
- «Начальник централізованої бухгалтерії» (код КП 1231);
- «Бухгалтер (з дипломом спеціаліста)» (код КП 2411.2);
- «Бухгалтер-експерт» (код КП 2411.2);
- «Бухгалтер-ревізор» (код КП 2411.2);
- «Економіст з бухгалтерського обліку та аналізу господарської діяльності» (код КП 2441.2);
- «Асистент бухгалтера-експерта» (код КП 3433);
- «Бухгалтер» (код КП 3433);
- «Канторський (офісний) службовець (бухгалтерія)» (код КП 4121);
- «Обліковець з реєстрації бухгалтерських даних» (код КП 4121);
- «Рахівник» (код КП 4121) та ін.

Згідно з приміткою 2 до Додатку В до КП назви професій можуть бути розширені за потребою користувача термінами і словами, які уточнюють місце роботи, виконувані роботи, сферу діяльності, за умови дотримання лаконічності викладення, якщо інше не передбачено у КП (чи інших нормативно-правових актах). Наприклад, професійна назва роботи «Бухгалтер (з дипломом спеціаліста)» може бути розширена уточнювальними словами: «з обліку капітальних вкладень», «з обліку касових операцій» тощо. Цей підхід можна застосовувати при формуванні штатів бухгалтерських служб великих підприємств. Завдання та обов'язки працівників бухгалтерії такого підприємства мають бути виписані у посадових інструкціях (див. таблицю 1).

Перелік завдань та обов'язків працівників бухгалтерії

Посада	Розділ «Завдання та обов'язки» посадової інструкції
Бухгалтер (з дипломом спеціаліста) з банківських операцій	<ul style="list-style-type: none"> - Складає банківські документи на перерахування коштів; - веде операції на рахунках у банку (поточному, валютному); - веде операції на бюджетних рахунках у Державній казначейській службі України; - веде аналітичний і синтетичний облік безготівкових розрахунків; - веде бухгалтерський облік операцій в іноземній валюті, складає кошторис витрат на відрядження за кордон; - складає звітність (квартальну, річну) для подання в податкові органи; - наприкінці звітного періоду (кварталу, року) робить заключні записи, звіряє кореспонденцію рахунків; - перевіряє при отриманні документів і звітів: - правильність оформлення кожного документу і його законність; - правильність арифметичного підрахунку показників у документах; - точність і достовірність всіх показників у документах і звітах; - наявність доданих до звіту первинних документів
Бухгалтер (з дипломом спеціаліста) з обліку капітальних вкладень	<ul style="list-style-type: none"> - Відображає на рахунках бухгалтерського обліку операції з обліку капітальних вкладень (первісна оцінка, наступна оцінка, вибуття капітальних вкладень, доходи й витрати капітальних вкладень, знецінювання капітальних вкладень); - нараховує відповідні податки; - забезпечує керівників, кредиторів, інвесторів, аудиторів та інших користувачів бухгалтерської звітності порівнянню й достовірною бухгалтерською інформацією з відповідної ділянки роботи
Бухгалтер (з дипломом спеціаліста) з обліку касових операцій	<ul style="list-style-type: none"> - Виконує роботу з організації й обліку касових операцій; - веде первинну документацію щодо прийняття і видачі готівки; - здійснює контроль за первинною документацією щодо касових операцій; - перевіряє цілісність замків, дверей, віконних ґрат і печаток, справність охоронної сигналізації; - приймає готівку за прибутковими касовими ордерами, підписаними головним бухгалтером або особою, уповноваженою на це письмовим розпорядженням керівника підприємства; - видає готівку з каси за видатковими касовими ордерами або належно оформленими іншими документами, ставить на цих документах штамп з реквізитами видаткового касового ордеру; - вносить записи до касової книги після одержання або видачі грошей за кожним ордером або іншим документом, що його замінює; - підбиває підсумки операцій за день, виводить залишок грошей у касі на наступне число й передає в бухгалтерію
Бухгалтер (з дипломом спеціаліста) з обліку матеріалів	<ul style="list-style-type: none"> - Відображає на рахунках бухгалтерського обліку операції з обліку матеріалів; - складає звітні калькуляції відповідно до фактичної собівартості матеріалів з урахуванням усіх витрат; - нараховує відповідні податки
Бухгалтер (з дипломом спеціаліста) з обліку нематеріальних активів	<ul style="list-style-type: none"> - Визначає, що може бути віднесене до нематеріальних активів відповідно до вимог чинного законодавства; - веде облік операцій, пов'язаних з реалізацією права на використання нематеріальних активів; - приймає первинну документацію, контролює її облік на певній ділянці роботи й готує до рахункової обробки; - відображає на рахунках бухгалтерського обліку операції з обліку нематеріальних активів; - нараховує відповідні податки
Бухгалтер (з дипломом спеціаліста) з обліку основних засобів	<ul style="list-style-type: none"> - Відображає на рахунках бухгалтерського обліку операції, пов'язані з рухом основних засобів; - складає звітні калькуляції за фактичною собівартістю основних засобів з урахуванням усіх витрат; - нараховує відповідні податки
Бухгалтер (з дипломом спеціаліста) з податкового обліку	<ul style="list-style-type: none"> - Відображає на рахунках бухгалтерського обліку операції, що приводять до виникнення доходів або витрат; - визначає самостійно порядок документообігу й послідовність виконання операцій з формування показників податкового обліку, а також форми подання даних на паперових носіях
Бухгалтер (з дипломом спеціаліста) з розрахунку заробітної плати	<ul style="list-style-type: none"> - Приймає, аналізує й контролює ведення табелів обліку використання робочого часу, готує їх до рахункової обробки; - приймає та контролює правильність оформлення листків непрацездатності, довідок з догляду за хворими та інших документів, що підтверджують відсутність працівника на роботі, готує їх до рахункової обробки, а також для складання встановленої бухгалтерської звітності; - нараховує заробітну плату працівникам підприємства, контролює витрачання коштів фонду оплати праці; - опрацьовує бухгалтерські проводки і розносить їх; - нараховує та перераховує страхові внески у державні позабюджетні соціальні фонди, інші виплати і платежі, а також відраховує кошти на матеріальне стимулювання працівників; - виплачує на основі відомостей заробітну плату працівникам; - контролює дотримання касової дисципліни, розрахунки з підзвітними особами
Бухгалтер (з дипломом спеціаліста) товарної групи	<ul style="list-style-type: none"> - Контролює правильність і своєчасність оприбуткування надходження товарів на склад; - контролює правильність і своєчасність складання звітів матеріально відповідальними особами; - відображає в документах бухгалтерського обліку операції з надходження й вибуття товарів, обліку розрахунків з постачальниками; - вивіряє розрахунки з постачальниками; - бере участь у проведенні інвентаризації
Бухгалтер-ревізор	<ul style="list-style-type: none"> - Здійснює відповідно до чинних інструкцій і положень плану та спеціальних завдань документальні ревізії господарсько-фінансової діяльності підприємств з ведення бухгалтерського обліку, а також їх підрозділів, які перебувають на самостійному балансі; - оформляє результати ревізії й подає їх до відповідних інстанцій для вживання потрібних заходів; - дає оперативні вказівки керівникам ревізованого об'єкту щодо усунення виявлених порушень і недоліків, проведення контрольних перевірок виконаних робіт; - контролює достовірність обліку засобів, які надходять, матеріальних і товарно-матеріальних цінностей та основних фондів, своєчасне відображення на рахунках бухгалтерського обліку операцій, пов'язаних з їх рухом, правильність витрачання матеріалів, палива, електроенергії, засобів, дотримання кошторисів витрат, порядок складання звітності відповідно до первинних документів, а також організацію проведення інвентаризації й бухгалтерського обліку в підрозділах підприємства; - контролює діяльність працівників підприємства щодо організації ведення бухгалтерського обліку

Отже, закріплення за працівниками ділянок роботи з бухгалтерського обліку дає змогу уникнути дублювання або неповного відображення окремих господарських операцій.

Звертаємо увагу й на правильність написання професійних назв робіт (посад) у трудових книжках працівників бухгалтерії. Так, не відповідає вітчизняним професійно-класифікаційним підходам використання професійних назв робіт у вигляді «Бухгалтер-касер», «Бухгалтер-інкасатор», «Бухгалтер-охоронець» та інших подібних, у яких кадровики намагаються поєднати різні за кваліфікацією і ступенем відповідальності посади.

Організаційно-технічні заходи щодо підвищення результатів діяльності бухгалтерії

Важливою проблемою в організації бухгалтерської діяльності на підприємстві є неналежне врахування деяких суб'єктивних чинників організації бухгалтерської справи, які, зокрема, залежать від організації роботи бухгалтерії та ставлення працівників до своїх обов'язків.

Пропонуємо розглянути кілька організаційно-технічних заходів, вжиття яких дасть змогу підвищити результати діяльності бухгалтерії.

Подвійна перевірка документів

Подвійна перевірка документів полягає в тому, що один працівник бухгалтерії складає документ, після чого інший повністю перевіряє його, ставить свій підпис про проведену перевірку. Такий працівник відповідає за правильність даних поряд із працівником, який склав документ.

Подвійна перевірка потребує значно менше часу (не більше 10%), ніж для складання документу. При цьому імовірність виявлення помилок у документації після повторної перевірки значно зменшується. Крім того, можлива взаємозаміна працівників бухгалтерії, до того ж значно скорочується час на виправлення помилок, які можуть виявити у звітних документах особи, що прийшли на перевірку [5, с. 115].

Встановлення приймальних годин у бухгалтерії

З метою забезпечення нормальних, сприятливих умов роботи працівників бухгалтерії роботодавець має обов'язково затвердити наказом розпорядок роботи бухгалтерії, зокрема години прийому працівників підприємства (із службових питань).

Час прийому відвідувачів бухгалтерії рекомендується встановлювати за 1 год. до і 1,5 год. після обідньої перерви. В інші години прийом відвідувачів у бухгалтерії можливий лише з дозволу керівника підприємства (головного бухгалтера).

Вилучення надлишкових обов'язків бухгалтерів

Варто вилучити обов'язки, не властиві для бухгалтерських посад, наприклад:

- оформлення й укладення договорів зі сторонніми підприємствами (має бути встановлено обов'язкове візування головним бухгалтером проектів договорів і доведення до бухгалтерії завірених відповідними особами копій укладених договорів);

- складання табелів обліку використання робочого часу (повинні вести начальники відповідних підрозділів);

- ведення матеріального обліку (покладається на відповідну службу, підрозділ, посадову особу; бухгалтерія має здійснювати лише контроль за цією ділянкою роботи) та ін.

Організація документообігу

Організація внутрішнього документообігу на підприємстві має бути встановлена наказом першого керівника.

У наказі повинні бути чітко визначені:

- 1) форми подання документів у бухгалтерію;
- 2) строки їх подання;
- 3) особи, відповідальні за подання документів, тощо.

Інвентаризація

Визначення правильності ведення бухгалтерського обліку на підприємстві комплексним способом – порівняння результатів інвентаризації з даними бухгалтерського обліку на відповідну дату.

Як відомо, інвентаризація має охоплювати перевірку не лише матеріально-виробничих запасів, а й усіх активів, зобов'язань тощо. При інвентаризації має бути встановлено реальні дані по всіх рахунках бухгалтерського обліку (статтях балансу) на відповідну дату.

Якщо результати (дані), отримані при інвентаризації на початку й наприкінці звітного періоду, збігаються з даними відповідних рахунків бухгалтерського обліку (статей бухгалтерського балансу), то можна зробити висновок, що й протягом цього періоду бухгалтерський облік вівся належним чином. Якщо ж існують розбіжності будь-яких показників, працівники бухгалтерії мають почати перевірку з даних бухгалтерії, а після встановлення правильності бухгалтерських даних доречно висувати претензії до інших підрозділів підприємства.

Нормування праці працівників бухгалтерії

При нормуванні праці працівників бухгалтерії на практиці користуються «Міжгалузевими нормативами чисельності працівників бухгалтерського обліку» [3], (далі – Міжгалузеві нормативи). Так, чисельність працівників бухгалтерського обліку визначається діленням загальної трудомісткості типового складу робіт на річний фонд робочого часу одного працівника з урахуванням коефіцієнтів (невиходів на роботу та питомої ваги бухгалтерських робіт, що виконуються на персональному комп'ютері (ПК) [6, с. 31–36]:

$$H = T_3 / \Phi + K_{к.п.з},$$

де H – нормативна чисельність працівників бухгалтерського обліку, осіб; T_3 – загальна трудомісткість типового складу робіт; Φ – річний фонд робочого часу одного працівника, год.; K – коефіцієнт, що враховує заплановані невиходи працівників (відпустки, хвороба тощо), як правило, він становить 1,15; $K_{к.п.з}$ – коефіцієнт, що враховує питому вагу робіт з бухгалтерського обліку та звітності, які виконуються на ПК. Цю величину знаходимо розрахунковим методом:

Питома вага робіт з бухгалтерського обліку та звітності, що виконуються на ПК, %	Менше 70	71-80	81-90	91-95	96-100
Поправковий коефіцієнт $K_{к.п.з}$	1,3	1,2	1,1	1,05	1,0

Річний фонд робочого часу одного працівника у 2014 році становить 2002,0 год. (лист Міністерства соціальної політики України від 4 вересня 2013 року № 9884/0/14-13/13 [4]).

Розрахувати чисельність працівників бухгалтерського обліку залежно від загальної чисельності працівників підприємства і кількості самостійних структурних підрозділів можна за формулою:

$$H = K \cdot \chi_{np}^x \cdot N_{с.п.}^y,$$

де H – нормативна чисельність працівників бухгалтерського обліку, ос.; χ_{np} – чисельність працівників на підприємстві, ос.; $N_{с.п.}$ – кількість самостійних структурних підрозділів на підпри-

ємстві, од.; K – коефіцієнт регресії лінійного рівняння; x , y – коефіцієнти регресії степеневого рівняння.

Для скорочення часу на виконання математичних розрахунків чисельності працівників бухгалтерського обліку у Міжгалузевих нормативах наведені карти з розрахованими нормативами чисельності.

Загальна нормативна чисельність працівників бухгалтерського обліку визначається за формулою:

$$H_z = HK_{к.п.з.}$$

Висновки і пропозиції. Таким чином, на ефективність і дієвість організації бухгалтерського обліку на підприємстві впливають, зокрема, політика управління і методи впливу на персонал, які застосовуються на підприємстві; повноваження та функції керівних працівників підприємства на різних рівнях управління; застосування сучасних методів оптимізації кількісного і якісного показників персоналу. Розумне поєднання цих факторів дасть змогу створити раціональну структуру облікового апарату і досягти високої ефективності діяльності підприємства.

Список літератури:

1. Про бухгалтерський облік та фінансову звітність в Україні: Закон України від 16 липня 1999 року № 996-XIV // Відомості Верховної Ради України. – 1999. – № 40. – Ст. 365.
2. Національний класифікатор України ДК 003:2010 «Класифікатор професій» [Електронний ресурс]. – http://hrliga.com/docs/327_KP.htm
3. Міжгалузеві нормативи чисельності працівників бухгалтерського обліку, затверджені наказом Міністерства праці та соціальної політики України від 26 вересня 2003 року № 269 [Електронний ресурс]. – Режим доступу: <http://dtkk.com.ua/documents/dovidnyk/normy/normy.html>
4. Лист Міністерства соціальної політики України від 4 вересня 2013 року № 9884/0/14-13/13 [Електронний ресурс]. – Режим доступу: <http://medsprava.com.ua/regulations/2340/2598/2600/293058/>
5. Голов С. Ф. Бухгалтерський облік в Україні: аналіз стану та перспективи розвитку: монографія / С. Ф. Голов. – К.: Центр учбової літератури, 2007. – 522 с.
6. Чебан Т., Яценко В. Організаційні аспекти побудови бухгалтерії стратегічного типу / Т. Чебан, В. Яценко // Бухгалтерський облік і аудит. – 2004. – № 12. – С. 31–36.

**Брик С. В.
Мардус Н. Ю.
Фальченко Е. А.**

Харьковский национальный технический университет «Харьковский политехнический институт»

ОРГАНИЗАЦИОННО-ТЕХНИЧЕСКИЕ МЕРОПРИЯТИЯ ПО ПОВЫШЕНИЮ РЕЗУЛЬТАТОВ ДЕЯТЕЛЬНОСТИ БУХГАЛТЕРИИ ПРЕДПРИЯТИЯ

Резюме

Исследованы организационно-технические мероприятия по повышению результатов деятельности бухгалтерии предприятия. Рассмотрены несколько мероприятий, проведение которых даст возможность повысить результаты деятельности бухгалтерии. Приведено нормирование труда работников бухгалтерии.

Ключевые слова: подразделения бухгалтерской службы, профессиональная классификация работников бухгалтерии, двойная проверка документов, организация внутреннего документооборота, инвентаризация.

**Brick S. V.
Mardus N. Y.
Falchenko O. O.**

Kharkiv State Technical University «Kharkiv Polytechnic Institute»

ORGANIZATIONAL AND TECHNICAL MEASURES TO IMPROVE THE PERFORMANCE OF THE ACCOUNTING BUSINESS

Summary

Organizational and technical measures to improve the performance of the accounting business. A few measures the use of which will enable to promote the results of activity of book-keeping are considered. Setting of norms over of labour of workers of book-keeping is brought.

Key words: accounting service divisions, professional workers accounting classification, double checking documents, internal document inventory.

УДК 657

Височан О. С.

Національний університет «Львівська політехніка»

ОБЛІК НАРАХУВАННЯ Й СПЛАТИ ПАУШАЛЬНОГО ВНЕСКУ
ТА ПЕРІОДИЧНОЇ ЧАСТИНИ РОЯЛТІ В СИСТЕМІ ФРАНЧАЙЗИНГОВИХ ПРАВОВІДНОСИН

Комплексно досліджено питання відображення боргово-зобов'язальних відносин довго- та короткострокового характеру по франчайзинговій угоді на рахунках бухгалтерського обліку. Зокрема, в аспектах: обліку франшизи як об'єкта франчайзингової угоди; обліку разового (паушального) внеску по франчайзинговій угоді; обліку періодичних внесків по франчайзинговій угоді; амортизації франшизи у підприємства-франчайзі.

Ключові слова: франчайзинг, франшиза, франчайзер, франчайзі, паушальний внесок, роялті.

Постановка проблеми. Налагодження ефективної системи обліку операцій за договором франчайзингу є пріоритетним завданням для багатьох вітчизняних підприємств, які формують франчайзингову мережу. Основою такої системи є формування взаємовідносин між франчайзером (субфранчайзером) і франчайзі, які мають боргово-зобов'язальний характер і полягають у здійсненні грошових розрахунків за вступним (паушальним) одноразовим внеском і періодичними платежами, сплатою франчайзі додаткових послуг і відрахувань до рекламного фонду мережі (за його наявності), оплатою штрафів і неустойок за порушення умов договору та інше.

Інформація, яка акумулюється в бухгалтерії, повинна забезпечити підґрунтя для відповіді на два ключових питання:

– для франчайзера: яка прибутковість франчайзингових операцій?

– для франчайзі: чи приніс вступ до франчайзингової мережі очікуваний результат?

Аналіз останніх досліджень і публікацій. Особливості обліку операцій у франчайзера та франчайзі є предметом дослідження в роботах Л. Гнатишин та Л. Петришин [1], а також О. Лисої та Р. Андрушко [2]. О. Маковійчук [3] розглядає класифікацію франчайзингових операцій з позицій облікового підходу. Ю. Серпенінова [4] досліджує вітчизняну методику обліку франшизи та роялті. Л.В. Момот та О.В. Овдій [5] концентрують свою увагу на висвітленні проблемних аспектів обліку франшизи як складової нематеріальних активів підприємства. Облік франчайзингових операцій все частіше стає центральною темою публікацій у вітчизняних спеціалізованих періодичних виданнях.

Враховуючи внесок дослідників у вітчизняну облікову науку та спираючись на динамічний розвиток сучасної економічної наукової думки, вважаємо за необхідне поглибити існуючі напрацювання методологічного характеру стосовно обліку нарахування й сплати (отримання) паушального внеску та періодичної частини роялті в учасників франчайзингової угоди.

Виділення не вирішених раніше частин загальної проблеми. Облікові нюанси розрахункових відносин між учасниками франчайзингової мережі, які ґрунтуються на договірних умовах, завжди викликали труднощі методологічного характеру. Це в основному пов'язано із: дискусійністю віднесення франшизи до складу нематеріальних активів, узгодженістю доходів і витрат від франчайзингових операцій в часі, визнанням та розподілом доходів у вигляді роялті (особливо стосовно франчайзингової угоди з необмеженим терміном дії), використаням рахунків витрат і доходів майбутніх періодів для довгострокових франчайзингових операцій, обліковими особли-

востями відображення періодичних платежів, які залежать від обсягів отримуваних франчайзі доходів тощо. Саме вирішенню перелічених проблем присвячена ця робота.

Мета статті. Метою дослідження вважаємо розроблення комплексного підходу до вирішення методологічної проблеми обліку франчайзингових операцій в аспекті нарахування й сплати (отримання) паушального внеску та періодичної частини роялті у підприємства-франчайзера та франчайзі.

Задекларована мета дозволяє виокремити основні завдання, вирішення яких забезпечить її досягнення. Це:

– представлення методики відображення в обліку франшизи як об'єкта нематеріальних активів: придбання, введення в господарський оборот, нарахування амортизації;

– дослідження облікового процесу сплати/отримання разового (паушального) внеску по франчайзинговій угоді та відображення його у складі витрат/доходів;

– аналіз облікових аспектів нарахування й сплати/отримання періодичних внесків по франчайзинговій угоді з врахуванням можливості надання права користування франшизою як на обмежений, так і на необмежений терміни.

Виклад основного матеріалу. Основою і юридичним гарантом здійснення будь-яких господарських операцій в рамках франчайзингової діяльності є належним чином оформлений договір.

Погоджуємося з Ю.С. Рудченко та О.В. Меренковим, які вважають, що у правовому плані договору франчайзингу відповідає договір комерційної концесії [6]. Справа у тому, що у вітчизняному законодавстві поняття «франчайзинг» відсутнє. Згідно ж з Господарським кодексом України (стаття 366) [7], за договором комерційної концесії одна сторона (правоволоділець) зобов'язується надати другій стороні (користувачеві) на строк або без визначення строку право використання в підприємницькій діяльності користувача комплексу прав, належних правоволодільцеві, а користувач зобов'язується дотримуватися умов використання наданих йому прав та сплатити правоволодільцеві обумовлену договором винагороду. Очевидним є тотожність понять «договір франчайзингу» та «договір комерційної концесії». При цьому важливо відзначити, що договір комерційної концесії може мати як обмежений термін дії, так і бути підписаним безстроково. В останньому випадку з'являються певні труднощі методологічного плану в обліку окремих об'єктів, що пов'язано із неможливістю чіткого визначення загальної вартості франшизи; терміну, впродовж якого розподілятиметься паушальний платіж; обсягу доходів (витрат) майбутніх періодів тощо.

Договір комерційної концесії (франчайзингу) як правова форма опосередковує інвестиційні відносини між франчайзером – інвестором і франчайзі – реципієнтом інвестицій, суттю яких є залучення в підприємницький оборот об'єктів інтелектуальної власності, у першу чергу засобів індивідуалізації франчайзера та його продукції, а саме фірмового найменування та/або торговельних марок, а також його ноу-хау (комерційної таємниці) у вигляді конкурентоздатної системи організації певного виду підприємницької діяльності [8].

При такому типі ділового співробітництва одна сторона (франчайзер) надає іншій стороні (франчайзі) право працювати під вже розкрученою торговою маркою, користуватися своїми розробками, ноу-хау, розрахунками і бізнес-моделями (франшиза). Однак втілювати все це в життя буде франчайзі, але при безпосередній допомозі спеціалістів франчайзера. За сприяння в організації бізнесу, за право використовувати бренд, спеціальне обладнання і всі технології франчайзі сплачує початковий внесок, а в подальшому – щомісячний платіж (зазвичай 1-10% від обороту фірми) [9, с. 65].

Платежі за використання франшизи мають назву роялті і, зазвичай, складаються з двох частин, які чинять безпосередній вплив на організацію й методику обліку франчайзингових операцій: перший внесок (паушальний платіж) та періодичні внески (сервісні платежі). Перший внесок сплачують франчайзеру за дозвіл використання торгової марки, ноу-хау, бізнес-технологій у визначений строк після укладання угоди. Сервісна плата сплачується періодично (зазвичай, один раз на місяць) у вигляді фіксованої плати або певного відсотка від виручки.

Визначення поняття «роялті» знаходимо у П(С) БО 15 «Дохід» [10] та Податковому кодексі України: будь-який платіж, отриманий як винагорода за користування або за надання права на користування будь-яким авторським та суміжним правом на літературні твори, твори мистецтва або науки, включаючи комп'ютерні програми, інші записи на носіях інформації, відео- або аудіокасети, кінематографічні фільми або плівки для радіо- чи телевізійного мовлення, передачі (програми) організацій мовлення, будь-яким патентом, зареєстрованим знаком на товари і послуги чи торгівельною маркою, дизайном, секретним кресленням, моделлю, формулою, процесом, правом на інформацію щодо промислового, комерційного або наукового досвіду (ноу-хау).

Вартість франшизи відповідає початковим витратам на організацію франчайзингу і враховує оплату таких послуг: оцінка і підбір місця розміщення виробничих приміщень для франчайзі; допомога в перемовинах щодо лізингової угоди; допомога в підборі транспортних засобів; надання комплексу предметів корпоративної ідентифікації; навчання персоналу; навчання управлінському обліку і адмініструванню; керівництво з управління; надання навчальних матеріалів і посібників; досягнення фінансових домовленостей з банками; технічна і правова підтримка франчайзі (цитується за [11, с. 118-119]).

Ю.В. Танін та М.С. Шахова вважають, що вартість франшизи і розмір роялті залежать від низки факторів:

- престижності торгового знаку;
- конкурентоздатності франчайзера і його рейтингу серед аналогічних компаній світового і вітчизняного рівня;

- вигідності розміщення франчайзі;
- суб'єктивної думки франчайзера про цінність власного бізнесу [12, с. 35].

При формуванні методологічної основи бухгалтерського обліку франчайзингових операцій слід виходити з таких передумов:

1. Дискусійність визнання франшизи (методи ведення бізнесу, товарний знак, технології тощо) як нематеріального активу в обліку підприємства-франчайзі. Такий підхід пропонується в роботах низки вітчизняних науковців [1; 2; 13], однак може видаватися достатньо суперечливим як через неможливість достовірного визначення вартості такого нематеріального активу, так і через відсутність виключного права на його використання (зокрема, щодо відчуження) (з точки зору таких економістів, як Н.А. Борецько [14] та ін.). Однозначної відповіді не дає і міжнародний стандарт бухгалтерського обліку 38 [15], в параграфі 9 якого франшиза наводиться як приклад нематеріального активу, однак вже у наступному параграфі зазначається таке: «Не всі об'єкти, описані у параграфі 9, відповідають визначенню нематеріального активу (йдеться про можливість ідентифікації, контроль над ресурсом та існування майбутніх економічних вигід)». Проте зазначимо, що як у вітчизняній, так і міжнародній обліковій практиці франшиза відповідає основним критеріям визнання нематеріального активу:

– ідентифікованість – виникає внаслідок договірних прав, встановлених у франчайзинговій угоді;

– контроль – суб'єкт господарювання має повноваження отримувати майбутні економічні вигоди, що надходять від використання франшизи та обмежувати доступ інших до цих вигод;

– майбутні економічні вигоди – використання франшизи потенційно призводить до зростання доходу від продажу продукції чи послуг у підприємства-франчайзі;

– достовірність визначення вартості – компенсація за придбання такого активу надходить до франчайзера у вигляді паушального внеску (формує первісну вартість франшизи у франчайзі) та періодичних роялті (спісуються на операційні витрати). Тобто лише відсутність одноразової виплати за придбання франшизу фактично унеможливає її визнання як необоротного активу.

Важливо зазначити, що відсутність виключного права на використання франшизи само по собі не може бути причиною виключення цього об'єкту обліку зі складу нематеріальних активів, на що вказується у дослідженнях деяких вчених, оскільки така «виключність» не є стандартною вимогою до нематеріальних активів.

В роботі американських класиків облікової науки Д.Е. К'езо, Дж.Дж. Вейгандта та Т.Д. Уорфілда «Intermediate Accounting» чітко визначено базові принципи щодо визнання та обліку такого роду активів: «Собівартість франшизи (або ліцензії) з обмеженим терміном дії повинна амортизуватися в складі операційних витрат впродовж цього терміну. Франшизу з необмеженим терміном або довічну франшизу слід відображати в обліку за собівартістю без нарахування амортизації. Періодичні платежі визнаються операційними витратами в періоді їх понесення. Вони не можуть бути представлені у вигляді активу, оскільки не мають відношення до майбутніх прав на використання власності» [16, с. 671].

При цьому Т.Є. Федорова розглядає два варіанти:

– коли надання невиключних прав на нематеріальні активи є основним видом діяльності компанії-франшизодавця, витрати розглядаються як витрати від звичайної діяльності і визнаються витратами підприємства від наданих прав за основним видом діяльності правовласника;

– надання невиключних прав на нематеріальні активи не є основним видом діяльності компанії-франшизодавця, і в цьому випадку витрати розглядаються як інші витрати для підприємства-правовласника [17, с. 207].

Тут важливо зазначити, що, згідно з Інструкцією про застосування Плану рахунків бухгалтерського обліку активів, капіталу, зобов'язань і господарських операцій підприємств і організацій [18], для обліку прав на використання привілеїв передбачено субрахунок 127 «Інші нематеріальні активи».

Л.В. Момот та О.В. Овдій [5] рекомендують утриматися від використання субрахунку 154 при отриманні франшизи, пояснюючи це тим, що франчайзі отримує саме право користування чужою торгівельною маркою, а не набуває її у власність і не створює своїми (або чужими) силами. Все ж, на наш погляд, застосування субрахунку 154 при обліку процесу надходження франшизи є виправданим, оскільки така господарська операція може кваліфікуватися як капітальна інвестиція, незважаючи на невиключність прав на нематеріальний актив, які виникають у франчайзі.

2. Система боргово-зобов'язальних взаємовідносин, яка формується між франчайзером та франчайзі (табл. 1) в аспекті нарахування разового (паушального) внеску та роялті (періодичної сервісної плати).

Зазвичай франчайзингова угода підписується на термін більший одного року, відповідно, відносини між її учасниками з нарахування та виплати роялті переходять в площину довгострокових. При цьому у випадку нарахування щомісячної плати безвідносно до суми отриманого підприємством-франчайзі доходу, загальний борг по ній в останнього відображається за кредитом рахунку 55, в той час як дебіторська заборгованість у франчайзера є об'єктом обліку з використанням субрахунку 183.

3. Оскільки паушальний внесок сплачується франчайзі (отримується франчайзером) авансово єдиним платежем, в той час як вигоди від використання франшизи є довготривалими, то віднесення його до витрат (доходів) звітного періоду відбувається поступово, рівними частинами, впродовж терміну дії договору з використанням механізму перерозподілу через рахунки витрат (доходів) майбутніх періодів. Важливою умовою, при цьому, є достовірність визначення останніх. Від-

повідно, доходи (витрати) майбутніх періодів можуть визнаватися лише у випадку встановлення договором «твердих» сум платежів, які не залежать від обсягів доходу, отримуваних франчайзі.

4. У вітчизняній спеціалізованій літературі і бухгалтерських періодичних виданнях досі немає одностайності щодо номенклатури субрахунків, які слід використовувати для відображення доходів і витрат періоду, які виникають в процесі здійснення франчайзингової діяльності. Пропонуються: 703 «Дохід від реалізації робіт і послуг», 713 «Дохід від операційної оренди активів», 719 «Інші доходи від операційної діяльності», 23 «Виробництво», 903 «Собівартість реалізованих робіт і послуг», 91 «Загальновиробничі витрати», 93 «Витрати на збут». На наш погляд, найбільш раціональним та методологічно обґрунтованим є використання субрахунку 719 для відображення доходів, отриманих франчайзером у вигляді роялті, в той час як для обліку витрат підприємства-франчайзі за договором франчайзингу – рахунок 93 (для обліку «твердих» сум платежів) і субрахунок 704 (для обліку роялті у вигляді відсотку від отримуваних доходів).

Значимо, що дохід франчайзера від операцій франчайзингу може включати не лише вступний внесок та періодичні роялті, а й дохід у вигляді орендних і лізингових платежів; відрахування до рекламного фонду; націнку на вартість ТМЦ, які постачаються франчайзі; оплату різноманітних супутніх послуг (наприклад, пов'язаних з підбором приміщень і обладнання, посередництвом між франчайзі і фінансово-кредитними установами) тощо. Це повинно знайти своє відображення в системі аналітичних рахунків підприємства-франчайзера.

5. Згідно з чинними нормами оподаткування, викладеними у Податковому кодексу України, виплата роялті у грошовій формі не є об'єктом оподаткування ПДВ. У той же час дохід у вигляді роялті враховується при обчисленні об'єкта оподаткування податком на прибуток підприємств.

Узагальнимо вищевказані міркування, сформувавши таблицю з типовими проведеннями з обліку окремих франчайзингових операцій в учасників франчайзингової угоди (табл. 2).

Висновки і пропозиції. Відображення франчайзингових операцій на рахунках бухгалтерського обліку та в облікових регістрах є основою для належної організації облікових процесів як у підприємства-франчайзера, так і франчайзі. При цьому слід виходити з таких передумов:

- франшиза є об'єктом нематеріальних активів;
- франчайзингова діяльність є складовою операційної у підприємств – учасників франчайзингових відносин;

Таблиця 1

Відображення боргово-зобов'язальних відносин довго- та короткострокового характеру по франчайзинговій угоді на рахунках бухгалтерського обліку

Сторони франчайзингової угоди	Нарахована сума:		
	Разового внеску	Періодичне роялті	
	Загальна сума = Сума до отримання (сплати) звітному періоді	Загальна сума (за умови можливості визначення)	Сума до отримання (сплати) у звітному періоді
Франчайзер	Дт 373 «Розрахунки за нарахованими доходами»	Дт 183 «Інша дебіторська заборгованість»	Дт 373 «Розрахунки за нарахованими доходами»
Франчайзі	Кт 685 «Розрахунки з іншими кредиторами»	Кт 55 «Інші довгострокові зобов'язання», 611 «Поточна заборгованість за довгостроковими зобов'язаннями в національній валюті»	Кт 685 «Розрахунки з іншими кредиторами»

Проведення з обліку операцій з франшизою та роялті у франчайзера та франчайзі

Зміст господарської операції	Кореспонденція рахунків	
	Дебет	Кредит
<i>I. Облік франшизи як об'єкта франчайзингової угоди</i>		
У франчайзі:		
Відображено витрати франчайзі на придбання франшизи у підприємства-франчайзера на суму разового внеску	154 «Придбання (створення) нематеріальних активів»	685 «Розрахунки з іншими кредиторами»
Уведення в господарський оборот об'єкта нематеріальних активів у вигляді франшизи	127 «Інші нематеріальні активи»	154 «Придбання (створення) нематеріальних активів»
У франчайзера:		
Отримано разовий внесок за користування франшизою від франчайзі	311 «Поточні рахунки в національній валюті»	69 «Доходи майбутніх періодів»
<i>II. Облік разового (паушального) внеску по франчайзинговій угоді</i>		
У франчайзі:		
Сплачено паушальний внесок за отримання франшизи	685 «Розрахунки з іншими кредиторами»	311 «Поточні рахунки в національній валюті»
У франчайзера:		
Враховано частину отриманого внеску у розрахунках за користування франшизою	69 «Доходи майбутніх періодів»	373 «Розрахунки за нарахованими доходами»
Включення до складу доходів звітного періоду частини отриманого паушального внеску	373 «Розрахунки за нарахованими доходами»	719 «Інші доходи від операційної діяльності»
<i>III. Облік періодичних внесків по франчайзинговій угоді:</i>		
У франчайзі (за умови надання права користування франшизою на обмежений термін ¹):		
Визнано витрати майбутніх періодів у сумі належних до виплати періодичних роялті згідно умов франчайзингової угоди	39 «Витрати майбутніх періодів»	55 «Інші довгострокові зобов'язання»
Переведено до складу поточної заборгованості частина довгострокових зобов'язань з роялті, яка підлягає погашенню протягом 12 місяців з дати балансу	55 «Інші довгострокові зобов'язання»	611 «Поточна заборгованість за довгостроковими зобов'язаннями в національній валюті»
Сплачено періодичний внесок за умовами франчайзингової угоди	611 «Поточна заборгованість за довгостроковими зобов'язаннями в національній валюті»	311 «Поточні рахунки в національній валюті»
Списано на витрати суму періодичного роялті, яка відноситься на звітний період	93 «Витрати на збут»	39 «Витрати майбутніх періодів»
У франчайзі (за умови надання права користування франшизою на необмежений термін):		
Списано на витрати суму періодичного роялті	93 «Витрати на збут»	685 «Розрахунки з іншими кредиторами»
Сплачено періодичний внесок за умовами франчайзингової угоди	685 «Розрахунки з іншими кредиторами»	311 «Поточні рахунки в національній валюті»
У франчайзера (за умови обмеженого терміну користування франшизою):		
Відображено довгострокову заборгованість франчайзі по сплаті загальної суми періодичних платежів	Дт 183 «Інша дебіторська заборгованість»	69 «Доходи майбутніх періодів»
Відображено поточну заборгованість франчайзі по сплаті франшизи	373 «Розрахунки за нарахованими доходами»	Дт 183 «Інша дебіторська заборгованість»
Отримано періодичний платіж за франшизу, який відноситься на звітний період	311 «Поточні рахунки в національній валюті»	373 «Розрахунки за нарахованими доходами»
Нараховано періодичний дохід від франшизи	69 «Доходи майбутніх періодів»	719 «Інші доходи від операційної діяльності»
У франчайзера (за умови необмеженого терміну користування франшизою):		
Нараховано періодичний дохід від франшизи	373 «Розрахунки за нарахованими доходами»	719 «Інші доходи від операційної діяльності»
Отримано періодичний платіж за франшизу	311 «Поточні рахунки в національній валюті»	373 «Розрахунки за нарахованими доходами»
<i>IV. Амортизація франшизи² у підприємства-франчайзі</i>		
Накопичено амортизацію об'єкту нематеріальних активів у вигляді франшизи	93 «Витрати на збут»	133 «Накопичена амортизація нематеріальних активів»

¹ При умові підписання франчайзингового договору на необмежений термін (так само, як і при встановленні суми періодичного роялті, залежно від отриманих доходів від реалізації) визначення загальної суми роялті є неможливим. Саме тому використання в обліку рахунків 39 та 69 є неможливим

² Крім франшизи з необмеженим терміном використання або довічної франшизи

– оскільки розрахунки між франчайзером і франчайзі мають довгостроковий характер і розтягнуті у часі, існує об'єктивна необхідність використання рахунків обліку доходів та витрат майбутніх періодів для дотримання основоположного принципу їх нарахування й відповідності; – при нарахуванні і сплаті/отриманні паушального та періодичних внесків, а також накопиченні амортизації франшизи у франчайзі важливим є термін, впродовж якого діє франчайзингова угода.

Список літератури:

1. Лиса О. Обліково-правові аспекти франчайзингу / О. Лиса, Р. Андрушко // Вісник Львівського національного аграрного університету. Сер : Економіка АПК. – 2013. – № 20(1). – С. 200-205.
2. Гнатишин Л. Суть франчайзингу та відображення його в обліку/ Л. Гнатишин, Л. Петришин // Вісник Львівського національного аграрного університету. Серія: Економіка АПК. – 2010. – № 17/2. – С. 33-38.
3. Маковійчук О. В. Обліково-класифікаційний підхід франчайзингових операцій / О. В. Маковійчук // Вісник ЖДТУ. Серія: Економічні науки. – 2013. – № 1(63). – С. 129-132.
4. Серпенінова Ю. С. Франчайзинг: сутність та порядок відображення в обліку / Ю. С. Серпенінова // Вісник Хмельницького національного університету. Економічні науки. – 2014. – № 1. – С. 256-260.
5. Момот Л. В. Бухгалтерський облік франшизи / Л. В. Момот, О. В. Овдій // Наукові праці НУХТ. – 2010. – № 35. – С. 173-178.
6. Рудченко Ю. С. Можливості використання нематеріальних активів та практики франчайзингу в операціях кредитування сільськогосподарських товаровиробників / Ю. С. Рудченко, О. В. Меренков // Облік і фінанси АПК. – 2005. – № 5. – С. 32-38.
7. Господарський кодекс України : Закон України від 16.01.2003 № 436-IV.
8. Бакуліч О. В. Економічний і правовий зміст відносин франчайзингу / О. В. Бакуліч // Вісник Національного транспортного університету. – 2008. – № 17, ч. 1.
9. Кибальчич А. А. Франчайзинг как одна из форм организации и ведения туристического бизнеса / А. А. Кибальчич, Е. В. Сталинская // Соціально-економічний розвиток регіонів в контексті міжнародної інтеграції : збірник наукових праць. – 2011. – С. 65-67.
10. Про затвердження Положення (стандарту) бухгалтерського обліку 15 «Дохід» : Наказ міністерства фінансів України від 29.11.1999 № 290.
11. Алгазина Д. Г. Исследование управляющих параметров экономического взаимодействия участников договора франчайзинга / Д. Г. Алгазина // Сибирская финансовая школа. – 2008. – № 5. – С. 118-120.
12. Танин Ю.В. Франчайзинг: теория и российская практика / Ю.В. Танин, М.С. Шахова. – М. : МАКС Пресс, 2003. – 112 с.
13. Перчук О. Особливості обліку операцій франчайзингу у підприємства-франчайзі / О. Перчук // Економічний вісник університету ДВНЗ «Переяслав-Хмельницький державний педагогічний університет ім. Григорія Сковороди». – 2010. – Вип. 14.
14. Борейко Н. А. Проблемы и пути совершенствования учета разовых франчайзинговых платежей у франчайзи / Н. А. Борейко // Проблеми теорії та методології бухгалтерського обліку, контролю і аналізу : Міжнародний збірник наукових праць. – 2010. – Вип. 2(17). – С. 19-24.
15. Міжнародний стандарт бухгалтерського обліку 38 (МСБО 38) «Нематеріальні активи» [Електронний ресурс]. – Режим доступу : http://zakon4.rada.gov.ua/laws/show/929_050.
16. Kieso D.E. Intermediate Accounting / D.E. Kieso, J.J. Weygandt, T.D. Warfield. – Volume 1, 14th ed. – John Wiley & Sons, 2011. – 888 p.
17. Федорова Т. Е. Особенности учета нематериальных активов по договору франчайзинга / Т. Е. Федорова // Вестник Саратовского государственного социально-экономического университета. – 2009. – № 3(27). – С. 206-209.
18. Про затвердження Інструкції про застосування Плану рахунків бухгалтерського обліку активів, капіталу, зобов'язань і господарських операцій підприємств і організацій : Наказ Міністерства фінансів України від 30.11.1999 № 291.

Высочан О. С.

Национальный университет «Львовская политехника»

УЧЕТ НАЧИСЛЕНИЯ И УПЛАТЫ ПАУШАЛЬНОГО ВЗНОСА И ПЕРИОДИЧЕСКОЙ ЧАСТИ РОЯЛТИ В СИСТЕМЕ ФРАНЧАЙЗИНГОВЫХ ПРАВООТНОШЕНИЙ

Резюме

Комплексно исследованы вопросы отражения долгово-обязательственных отношений долго- и краткосрочного характера по франчайзинговой сделке на счетах бухгалтерского учета. В частности, в аспектах: учета франшизы как объекта франчайзингового соглашения; учета разового (паушального) взноса по франчайзинговой сделке; учета периодических взносов по франчайзинговой сделке; амортизации франшизы у предприятия-франчайзи.

Ключевые слова: франчайзинг, франшиза, франчайзер, франчайзи, паушальный взнос, роялти.

Vysochan O. S.

Lviv Polytechnic National University

ACCRUAL ACCOUNTING AND PAYMENT OF LUMP-SUM PAYMENT AND PERIODIC ROYALTIES IN THE SYSTEM OF FRANCHISE RELATIONS

Summary

Comprehensively researched questions reflect debt-contractual relations of long – and short-term nature of the franchise transaction in the accounts. In particular, in aspects of accounting franchise as object of franchise agreement; accounting for one-time (lump-sum) payment for franchise transaction; accounting periodic contributions for a franchise transaction; amortization of franchise.

Key words: franchising, franchise, franchisor, franchisee, franchise fee, royalty.

УДК 338.5

Вовк М. О.

Київський національний економічний університет імені Вадима Гетьмана

ТРАНСФЕРНЕ ЦІНОУТВОРЕННЯ В СИСТЕМІ УПРАВЛІННЯ ПІДПРИЄМСТВОМ

Розкрито роль трансферного ціноутворення в управлінні підприємством. Автором розглянуто вплив трансферних цін на рішення вищого управлінського персоналу. Отримані результати дослідження дозволили зробити висновки, що механізм трансферного ціноутворення на підприємстві тісно пов'язаний зі стратегією його розвитку.

Ключові слова: трансферне ціноутворення, стратегія розвитку підприємства, «дилема трансферного ціноутворення».

Постановка проблеми. В умовах децентралізованого управління великими підприємствами виникає потреба у контролі за результатами діяльності їх структурних підрозділів. Одним з ключових питань, які необхідно врахувати і яке має вплив на результат діяльності підрозділів підприємства є трансфертна ціна на товари, адже окремі напрямки підприємства генерують свої прибутки від внутрішньогосподарських операцій. Питання про існування рівня внутрішніх цін існувало завжди. На даний момент головним напрямком розвитку трансферного ціноутворення є намагання створити такі системи, коли всі менеджери компанії будуть діяти не з позицій ефективності роботи своїх підрозділів, а виходячи зі стратегічних завдань підприємства в цілому.

Проблема трансферного ціноутворення відіграє важливу роль як в управлінському обліку, так і в оподаткуванні диверсифікованих підприємств. Дослідження з управлінського обліку розглядають трансфертні ціни як один з інструментів, які координують рішення щодо виробництва та продажу різних товарів та послуг серед бізнес сегментів підприємства. Література з питань трансфертного ціноутворення для цілей оподаткування більше фокусується на транзакціях, які відбуваються між різними бізнес одиницями однієї компанії, тобто, яким чином фірма може мінімізувати своє податкове зобов'язання за допомогою використання механізму трансфертного ціноутворення. У будь-якому випадку використання та встановлення рівня трансфертних цін залежить від рішень вищого управлінського персоналу та результату, якого вони хочуть досягти за допомогою цих рішень.

Аналіз останніх досліджень і публікацій. Наукові дослідження щодо проблем трансферного ціноутворення тривають з початку утворення високо диверсифікованих підприємств. Проте дана тема залишається актуальною, оскільки напрямки дослідження постійно ускладнюються та удосконалюються, адже змінюються та прогресують методи управління діяльністю підприємств. Значну увагу питанням трансферного ціноутворення приділяли такі західні вчені, як Р. Екклес, М. Кент, Л. Нікельс та інші [5, 6, 7]. Основними напрямками дослідження вчених було розроблення теоретичних методів та їх практичного застосування з метою управління та контролю за трансфертними цінами на підприємстві. Серед українських вчених варто згадати роботи Н. В. Гришка, П. В. Дзуби, Т. Г. Савченка та інших [1, 2, 3]. Однак вітчизняні науковці, здебільшого, приділяють увагу теоретичним аспектам трансфертного ціноутворення, тобто методом та підходам до встановлення трансфертних цін на підприємстві.

Метою статті є розгляд трансферного ціноутворення з позицій управління підприємством та

його впливу на рішення вищого управлінського персоналу.

Виклад основного матеріалу. *Трансфертна ціна* – це ціна, за якою продаються товари чи надаються послуги бізнес-сегментами всередині однієї компанії. Таким чином, коли товари чи послуги переміщуються між підрозділами підприємства, дохід підрозділу, що їх постачає, стає витратами підрозділу, що їх отримує. Ціни, за якими ці товари продаються-кучуються, впливають на їх прибуток. Отже, невірно встановлена ціна може призвести до помилкових результатів діяльності не тільки окремого підрозділу, але і всієї компанії.

Загалом, механізм трансферного ціноутворення може бути використаний для досягнення наступних цілей:

- 1) надання менеджерам підрозділів інформації для прийняття кращих управлінських рішень;
- 2) надання інформації вищому управлінському персоналу щодо результатів діяльності різних структурних підрозділів підприємства;
- 3) для переміщення прибутків між підрозділами підприємства;
- 4) для забезпечення автономії підрозділів підприємства.

Отже, однією з цілей управлінського обліку високо диверсифікованого підприємства є вирішення проблеми встановлення адекватного механізму трансферного ціноутворення, з метою коректного розрахунку результатів діяльності різних бізнес-сегментів підприємства.

«Дилема трансферного ціноутворення» має дві частини: рішення щодо постачання необхідних товарів або послуг та рішення щодо встановлення адекватної ціни на ці товари та послуги.

Уявіть ситуацію: Ви – керівник підрозділу «А» великого підприємства і виробляєте деталі, які необхідні для виробництва кінцевого продукту підрозділом «Б» цього ж підприємства. При чому, підрозділ «Б» має вибір купувати цю деталь чи у підрозділу «А» чи у іншого підприємства. Загальною корпоративною політикою встановлено продаж товарів між підрозділами за цінами, що є трохи нижчими ринкові. Звичайно, підрозділ «Б» обере купівлю цієї деталі у підрозділу «А» бо це дешевше і надійніше.

З іншого боку, підрозділ «А» може продати деталі, або підрозділу «Б» за цінами, встановленими корпоративною політикою, або поставити ці деталі зовнішньому покупцеві. Якщо підрозділ «А» обере своїм клієнтом підрозділ «Б», він втратить можливість отримання додаткового прибутку, який міг би отримати від продажу зовнішньому покупцю. Як наслідок, господарська операція є вигідною лише для підрозділу «Б». Отже, виникає питання: чому керівник підрозділу А повинен

«інвестувати» в діяльність підрозділу Б, коли у нього є можливість отримання додаткового прибутку від продажу іншим фірмам. Таким чином, за наявності альтернативи реалізації продукції або послуг іншим підприємствам, трансферна ціна повинна відшкодовувати економічні витрати підрозділу, які він зазнає внаслідок відмови від цієї альтернативи (рис. 1)



Рис. 1. Дилема трансферного ціноутворення

Джерелом конфлікту в цьому випадку є трансферна ціна, яка є способом заощадження грошових коштів не тільки для окремого підрозділу, а для компанії в цілому. Постає питання, яким чином необхідно встановити трансфертну ціну, щоб адекватно оцінити результати діяльності різних підрозділів підприємства.

Дослідження цієї проблеми показали, що ключем до її вирішення є розуміння стратегії розвитку підприємства. Трансферне ціноутворення є свого роду механізмом для отримання інформації та контролю за виконанням корпоративної, сегментної та продуктової стратегії підприємства.

Для оцінки того, чи є процес трансферного ціноутворення узгодженим зі стратегією підприємства пропонується до використання наступні два показники:

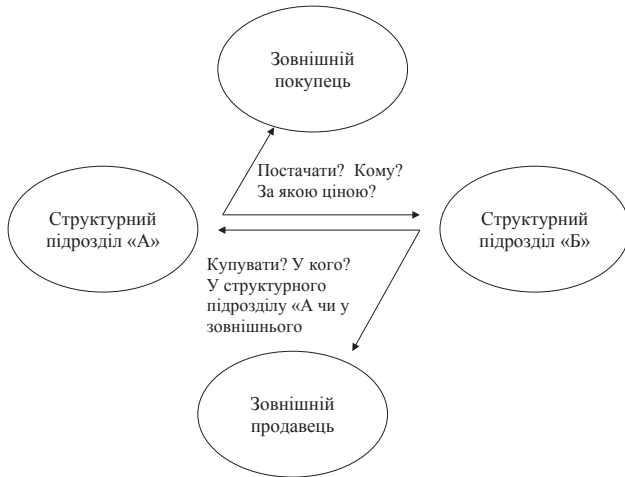
- *рівень вертикальної інтеграції підприємства* (характеризує взаємозалежність між різними бізнес сегментами компанії);

- *рівень диверсифікації підприємства* (характеризує кількість напрямків діяльності компанії).

Основою для розробки цієї моделі слугувала методологія контролю за трансферними цінами, запропонована Робертом Екклсом в його праці «Справедливий контроль в трансферному ціноутворенні» [4]. Зокрема, у своїй праці автор поєднує показники вертикальної інтеграції та рівень диверсифікації підприємства з різними видами підприємства. Для зручності аналізу, та для цілей дослідження використовуються тільки перші 2 показники.

Наприклад, якщо в компанії високий рівень взаємозалежності між підрозділами, проте дуже низька диверсифікація виробництва (точка А на рис. 2), то вищому управлінському персоналу доречно використовувати трансферні ціни, які на повних витратах, адже в такому випадку, зберігається принцип збереження витрат для компанії. Проте, якщо в компанії досить високий рівень диверсифікації виробництва та середній рівень інтеграції, то доречно використовувати трансферні ціни, які базуються на ринкових (точка Б на

рис. 2), адже у структурного підрозділу є вибір чи купувати товари чи послуги в середині компанії чи ззовні, тому, що між сегментами підприємства існує низька взаємозалежність. За мови низького рівня інтеграції виробництва та високої його диверсифікації, у підприємства не існує потреби встановлювати конкретні методи трансферного ціноутворення, тому, що взаємозалежність між підрозділами мінімальна (точка В на рис. 2). Головною метою структурних підрозділів є отримання максимальних результатів діяльності. Таким чином ціна на проміжні товари та послуги є ключовим фактором їх досягнення. Менеджерам надається повна свобода у прийнятті управлінських рішень, у тому числі щодо трансферних цін.



Рис. 2. Узгодження трансферного ціноутворення зі стратегією розвитку підприємства

Використання графіку, який зазначений на рис. 2, дозволить проаналізувати існуючі політики щодо трансферного ціноутворення на підприємстві. Проте, такий аналіз потребує ґрунтовного управлінського судження.

Таким чином, з метою ефективного використання графіку пропонується:

- 1) ідентифікація та розміщення на графіку взаємозв'язків між підрозділами підприємства;
- 2) аналіз механізму трансферного ціноутворення;
- 3) ідентифікація можливих проблем, альтернативних варіантів;
- 4) врахування стратегії розвитку підприємства.

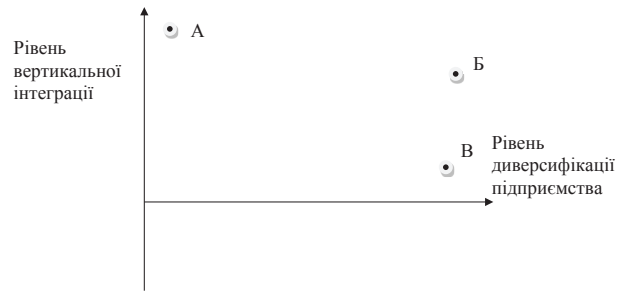
Вибрати єдиний варіант визначення трансферних цін для розрахунків між різними структурними підрозділами в системі управлінського обліку компанії дуже складно. Так, наприклад, одна методика розрахунку ціни може використовуватися для рішень з постачання, друга – виробництва, третя – оцінки результатів діяльності роботи центру відповідальності. Тому вибір системи оптимального співставлення та паралельного використання різних методів визначення трансферних цін будуть сприяти підвищенню загальної рентабельності продукції високо диверсифікованих підприємств. Також, кожний метод розрахунку та використання трансферних цін має свої переваги та недоліки.

Метод *трансферного ціноутворення на основі ринкових цін* використовується для вибору постачальників та покупців у випадку, якщо на проміжні продукти існує ринок чистої конкуренції. Перевагою використання цього методу є те, що він є ідеальним для оцінки реальних результатів діяльності структурних підрозділів підприємства. Менеджерам підрозділам гарантується повна автономія у прийнятті управлінських рішень щодо постачання та ціноутворення (у тому числі надання знижок). Проте, переваги використання цього методу трансферного ціноутворення є і його недоліками, адже не існує ідеального ринку проміжних

продуктів (напівфабрикаті) виробництва, а широка автономія прийняття управлінських рішень у високо диверсифікованих компаніях є радше утопією, ніж реальністю.

За умови використання *методу подвійного ціноутворення* покупець отримує товари чи послуги за ціною, яка базується на витратах, які були понесені для їх виготовлення. А продавець отримує прибуток, розрахований на основі ринкових цін. Подвійне ціноутворення дозволяє отримання прибутку підрозділом – продавцем, та допомагає мінімізації витрат підрозділу – покупцю. Як правило, використання такого методу трансферного ціноутворення забезпечується внутрішньо корпоративною політикою постачання товарів і послуг. Таким чином, використання подвійного трансферного ціноутворення дозволяє підвищувати результати діяльності структурних підрозділів підприємства. Можливий негативний вплив цін нівелюється загальними результатами діяльності компанії. Недоліком цього методу є те, що він існує тільки у випадку добре налагодженої системи внутрішнього контролю на підприємстві, адже за умови високої диверсифікації виробництва підприємства дуже важко відстежити взаєморозрахунки між підрозділами підприємства.

Основною причиною поширення *витратної основи* утворення трансфертних цін є зручність у процесі управління. Використання собівартості (яка розраховується за різними методами) в якості встановлення трансфертної ціни примушує підрозділ – постачальник ретельно контролювати свої витрати. Крім того, продукція, яка надходить із внутрішніх джерел, за якістю та іншими характеристиками мало чим відрізняється від продукції, яка надходить із зовнішніх джерел. Трансфертна ціна встановлюється на основі калькулювання собівартості продукції із включенням відповідних обсягів як змінних, так і постійних витрат. Перевагою визначення внутрішньої ціни за витратним методом є те, що даний метод дозволяє дати точну оцінку собівартості, а отже, найбільш точне ви-

значення трансфертної ціни, що сприяє прийняттю вірних рішень щодо цінової політики та ринкової стратегії.

Однак, трансфертні ціни, розраховані на основі методу повних витрат, досить часто викликають суперечності між інтересами підприємства та його окремих підрозділів. Наприклад, з позиції підприємства придбання напівфабрикатів одним із його учасників по даній трансфертній ціні дає більший прибуток, ніж по ринковій ціні, в той час як для центру відповідальності, який купує продукцію або послуги, використання ринкової ціни є більш вигідним, ніж ціни, визначеної за методом повних витрат. Крім того, цей метод не стимулює підрозділ, який продає свої товари або послуги, знижувати собівартість продукції, оскільки будь-які витрати можуть бути включені в ціну, а можливі негативні наслідки знайдуть відображення на доходах іншого підрозділу.

Через розподіл витрат – трансферна ціна розраховується на основі професійного судження лінійного менеджера. Також, структурні підрозділи – покупці не знають кінцеву ціну, доки не завершиться виробництво проміжного продукту. Також використання витратних методів трансферного ціноутворення досить сильно залежить від попиту на проміжні товари чи послуги: чим менший попит, тим вища трансферна ціна.

Договірну трансферну ціну часто використовують за умови відсутності ринку проміжних товарів та послуг. Договірна ціна компенсує додаткові та альтернативні витрати підрозділу – продавця, але є вигіднішою для підрозділу – покупця (бо є нижчою за ринкову ціну). Цей метод використовується за умови делегування рішень щодо постачання та купівлі лінійним менеджером. Проте він може не спрацювати, якщо сторони не можуть домовитись, і, як наслідок, у переговори повинно втручатись керівництво компанії.

Узагальнення переваг та недоліків різних методів трансферного ціноутворення: ринкового, витратного, подвійного та договреного надано у таблиці 1.

Таблиця 1

Переваги та недоліки методів трансферного ціноутворення

Метод трансферного ціноутворення	База розрахунку	Переваги	Недоліки
ТЦ на основі ринкової ціни	Ринкові ціни	Трансферні ціни використовуються для вибору постачальників та покупців; є ключовими для оцінки діяльності структурного підрозділу; делегування рішень щодо встановлення цін лінійним менеджером, широка автономія щодо прийняття управлінських рішень щодо ціноутворення.	Метод є ефективним тільки коли існує ринок для проміжних продуктів; працює за умови високої автономії щодо прийняття рішень в середині компанії.
Подвійне трансферне ціноутворення	Почуєць отримує товари чи послуги за ціною, яка базується на витратах, а продавець відображає прибуток за ринковою ціною (базою є внутрішньо групова стратегія постачання)	Почуєць отримує товар за ціною, нижче ринкової, що допомагає показати вищі результати діяльності; негативний вплив цін нівелюється загальним результатом діяльності компанії.	Важко відстежити взаєморозрахунки у компанії (необхідна чітко налагоджена система внутрішнього контролю).
Трансферне ціноутворення на основі витрат	Змінні та постійні витрати підприємства	Перевага надається частці окремого підрозділу у загальному результаті діяльності компанії, а не результатам діяльності окремих структурних одиниць.	Через розподіл витрат – трансферна ціна розраховується на основі професійного судження лінійного менеджера; підрозділи – покупці не знають кінцеву ціну, поки не завершиться цикл виробництва; залежність ціни від загального попиту.
Договірна ціна трансферного ціноутворення	Договірна ціна на товари та послуги	Можливість для структурних підрозділів досягти взаємовигідних домовленостей.	Може призвести до конфлікту між структурними підрозділами підприємства.

Однак, навіть якщо компанія налагодить процес трансферного ціноутворення, який буде повністю узгоджений з корпоративною стратегією підприємства, існує декілька проблем, які можуть постати перед керівництвом підприємства, а саме:

- 1) проблема адекватної оцінки результатів діяльності різних бізнес-сегментів підприємства;
- 2) персональні конфлікти щодо встановлення трансфертних цін між різними менеджерами компанії;
- 3) незбалансована взаємозалежність між різними підрозділами підприємства;
- 4) встановлення правильного рівня цін на товари та послуги, що продаються та купуються всередині компанії.

Висновки та пропозиції. Хоча не існує універсального рішення «дилеми трансферного ціноутворення», ефективне керівництво цим процесом вимагає, щоб управлінські процеси та організаційні характеристики відповідали корпоративній стратегії підприємства. У даному випадку вони є набагато важливішими, ніж технічний розрахунок трансферних цін.

У будь-якому разі керівникам підрозділів та вищому управлінському персоналу необхідно враховувати: характер корпоративної стратегії та процес стратегічного планування; систему контролю з боку вищого управлінського персоналу; критерії оцінки результатів діяльності різних підрозділів підприємства; характер управлінських процесів в компанії.

Список літератури:

1. Гришко Н. Совершенствование методов планирования издержек производства с использованием издержек с использованием трансфертных цен /Н. Гришко [Электронный ресурс]. – Режим доступа: <http://www.lib.ua-ru.net/diss/cont/24358.html>.
2. Дзюба П. Трансферне ціноутворення: економічний зміст і специфіка / П. Дзюба // Економіка України. – 2006 – № 1. – С. 26.
3. Макаренко М., Савченко Т. Трансферне ціноутворення: концептуальні засади та значення для банківських установ / М. Макаренко, Т. Савченко // Фінанси та кредит. Податки. – 2006. – № 4. – С. 44–46.
4. Eccles, Robert G., Jr. «Control with Fairness in Transfer Pricing»/R. G. Jr. Eccles/ Harvard Business Review 61, no. 6 (November-December 1983): p. 149–161.
5. Kent M. Transfer pricing handbook [Electronic resource] / M. Kent / World of digitals – Access mode : <http://www.world-of-digitals.com/en/robert-feinschreiber-margaret-kent-transfer-pricing-handbook-ebook-pdf.html> – Title from screen.
6. Nichols L. Technology transfer and diffusion [Electronic resource] / L. Nichols / Public administration and public policy. – Access mode: <http://www.eolss.net/Sample-Chapters/C14/E1-34-06-01.pdf>. – Title from screen.
7. Robert G. Eccles The transfer pricing problem: a theory for practice [Electronic resource]/ G. Eccles Robert / Harvard library. – Access mode : <http://hollis.harvard.edu/?itemid=library/m/aleph|000395904>. – Title from screen.

Вовк М. О.

Київський національний економічний університет імені Вадима Гетьмана

ТРАНСФЕРНОЕ ЦЕНООБРАЗОВАНИЕ В СИСТЕМЕ УПРАВЛЕНИЯ ПРЕДПРИЯТИЕМ

Резюме

Раскрыта роль трансфертного ценообразования. Автором рассмотрено влияние трансфертного ценообразования на решения высшего управленческого персонала. Полученные результаты исследования позволили сделать выводы, что механизм трансфертного ценообразования на предприятии тесно связан со стратегией его развития.

Ключевые слова: трансфертное ценообразование, стратегия развития предприятия, «дилемма трансфертного ценообразования».

Vovk M. O.

Kyiv National Economics University named after Vadym Hetman

TRANSFER PRICING IN ENTERPRISE MANGEMENT

Summary

The role of transfer pricing was identified. The author examined the impact of transfer pricing on decisions of higher management personnel. The obtained results allowed making a conclusion the transfer pricing mechanism of the enterprise is closely connected to the strategy of its development.

Key words: transfer pricing, strategy of the development of the enterprise, «transfer pricing dilemma».

УДК 657.471

Заревчацька Т. В.

Донбаська державна машинобудівна академія

ОСОБЛИВОСТІ ОЦІНЮВАННЯ ОБСЯГУ ВИТРАТ З ФІНАНСУВАННЯ БУХГАЛТЕРСЬКИХ ПОСЛУГ НА МАЛИХ ПІДПРИЄМСТВАХ

Досліджено особливості оцінювання витрат на фінансування бухгалтерських послуг на малих підприємствах. Розроблено методичний підхід до визначення обсягу витрат на фінансування бухгалтерської служби на малих підприємствах з урахуванням їх рентабельності. Обґрунтовано доцільність планування чисельності працівників бухгалтерської служби виходячи із обсягу витрат на її фінансування.

Ключові слова: бухгалтерська служба, малі підприємства, витрати на фінансування бухгалтерії, рентабельність діяльності, заробітна плата.

Постановка проблеми. Раціональна організація бухгалтерської служби є важливим питанням управління підприємством. Суттєвим аспектом організації бухгалтерської праці є планування витрат на її фінансування. Раціональне оцінювання обсягу витрат на оплату бухгалтерських послуг дозволить належним чином мотивувати бухгалтерську працю в умовах прийнятого для підприємства рівня рентабельності та інших показників фінансового стану.

Аналіз останніх досліджень і публікацій. Питанням нормування бухгалтерської праці присвячені роботи таких авторів, як Жиглей І. В., Завгородній В. П., Кужельний М. В. [1], Пацула О. І. [2], Пушкар М. С., Сопко В. В. [3], Соченко В. М. [4], Фаріон І. Д. [5], Шиманська К. В. [6] тощо. Дослідниками [1, с. 156-166; 5, с. 81-88;] відмічено роль раціональної організації бухгалтерської служби у функціонуванні суб'єкту господарювання, наведено приклади розрахунку чисельності бухгалтерського персоналу відповідно до чинної нормативної бази [7]. Пацула О. І. відмічає необхідність виокремлення категорії «соціальні витрати», до складу яких, зокрема, враховуються витрати на оплату праці та доведено роль визначення джерел фінансування таких витрат та їх вплив на формування доданої вартості [2, с. 3]. Шиманською К. В. наголошено на необхідність формування абсолютних та відносних показників фонду оплати праці та запропоновано нормування оплати праці в узгодженості з фінансовими результатами діяльності [6, с. 4]. Соченко М. В. [4] запропоновано оцінювання рівня організації праці бухгалтерів на підставі результатів аналізу показників, що пов'язані зі специфікою бухгалтерської роботи.

Виділення не вирішених раніше частин загальної проблеми. Зважаючи на глибину існуючих досліджень, не вирішеним залишається питання раціональної організації та фінансування бухгалтерської служби на малих підприємствах.

Мета статті. Розроблення методичного підходу до визначення обсягу витрат на фінансування бухгалтерської служби на малих підприємствах з урахуванням їх рентабельності.

Виклад основного матеріалу. Залежно від обсягів і складності обліково-аналітичних і контрольних процесів керівництво підприємства самостійно ухвалює рішення щодо того, яким чином організувати ведення бухгалтерського обліку [5]. Найбільш розповсюдженою формою організації бухгалтерського обліку є формування у штаті підприємств посади бухгалтера, або створення бухгалтерського підрозділу на чолі з головним бухгалтером. Втім останнім часом спостерігається тенденція до використання бухгалтерських послуг, що надаються фізичними особами – під-

приємцями або юридичними особами, які спеціалізуються на веденні бухгалтерського та податкового обліку на договірних умовах.

Крім того, Законом [8] дозволено самостійне здійснення обліку та формування звітності власником або керівником підприємства. Така форма організації обліку застосовується, як правило, на малих підприємствах, директор яких є найманим працівником, самостійно відповідальним за організацію економічної сторони діяльності. Однак остання форма організації бухгалтерського обліку не може застосовуватися на підприємствах, звітність яких повинна обнародуватися, а також – у бюджетних установах.

Істотним чинником, що впливає на вибір організаційної структури та обсягів фінансування бухгалтерії, є обсяг діяльності підприємства. Адже підхід до організації обліку на малих, середніх і великих підприємствах не може бути однаковим.

На малих підприємствах питання організаційної структури бухгалтерії, як правило, не виникає: бухгалтерський облік, аналіз і контроль там зазвичай здійснює один або два працівника.

На середніх і великих підприємствах, що мають складну організаційну й виробничу структуру, ведення обліку може здійснюватися бухгалтерським підрозділом централізовано або децентралізовано.

Нормування праці бухгалтерської служби регламентується Міжгалузевими нормативами чисельності працівників бухгалтерського обліку [7].

Нормативна частина цього документу містить два розділи: розділ 1 «Норми часу на ведення бухгалтерського обліку» та розділ 2 «Нормативи чисельності працівників бухгалтерського обліку».

Показники, представлені в Міжгалузевих нормативах, представлені у вигляді об'єктів, названих картами.

У цьому документі містяться економічно обґрунтовані норми часу на ведення бухгалтерського обліку й складання бухгалтерської звітності, а також норми чисельності працівників бухгалтерського обліку, сформовані для усіх видів бухгалтерських операцій.

Міжгалузевими нормативами передбачене застосування двох методик визначення кількості бухгалтерів. Перша методика передбачає визначення чисельності працівників бухгалтерії залежно від обсягу та трудомісткості робіт, що виконуються бухгалтерією. Згідно з другою методикою, визначення чисельності працівників бухгалтерії здійснюється залежно від чисельності працівників та кількості структурних підрозділів підприємства.

Зазначені методики доцільно застосовувати на доволі великих підприємствах, які відносяться до суб'єктів середнього або великого підпри-

емництва. Планування витрат на фінансування бухгалтерських послуг для таких підприємств здійснюється виходячи з нормативної чисельності працівників бухгалтерії.

Для малих підприємств, особливо – суб'єктів мікропідприємства, які не мають самостійних структурних підрозділів, важливим аспектом організації бухгалтерської служби є планування витрат на фінансування бухгалтерії. Планування чисельності працівників бухгалтерії доцільно здійснювати виходячи із обсягу витрат на її фінансування, прийнятної для підприємства у чинних економічних умовах.

Обсяг витрат на фінансування бухгалтерської служби пропонується здійснювати виходячи з показників рентабельності діяльності таких підприємств.

Наприклад, необхідно визначити припустимий для підприємства щомісячний обсяг витрат на фінансування бухгалтерських послуг й на оплату праці бухгалтерії на підставі таких даних:

- запланований рівень рентабельності діяльності (РД) – 12%;
- чистий дохід за місяць (ЧД) – 90000 грн;
- питома вага витрат на оплату праці й соціальне страхування в загальному обсязі витрат (S_{nc}) – 55%;
- питома вага витрат на фінансування бухгалтерських послуг у витратах на оплату праці й соціальне страхування ($S_{фб}$) – 15%;
- ставка нарахувань на фонд оплати праці ($S_{есв}$) – 38%;
- підприємством застосовується загальна система оподаткування; ставка податку на прибуток – ($S_{пнп}$) 18%.

Визначення обсягу витрат на фінансування бухгалтерських послуг та витрат на оплату праці бухгалтерії пропонується шляхом реалізації чотирьох етапів:

- етап 1 – вираження витрат на фінансування бухгалтерії як величини, залежної від витрат підприємства;
- етап 2 – визначення витрат підприємства шляхом перетворення показника рентабельності діяльності;
- етап 3 – оцінювання витрат на фінансування бухгалтерських послуг;
- етап 4 – визначення витрат на заробітну плату бухгалтерії (за умови використання найманої праці бухгалтерів).

Витрати на фінансування бухгалтерських послуг є показником, залежним від загального обсягу витрат підприємства. Планування витрат на фінансування бухгалтерії здійснюється шляхом визначення, яку частку загальних витрат на оплату праці та соціальне страхування підприємство вважає за доцільне витратити на бухгалтерське обслуговування (етап 1).

Рентабельність діяльності є загальноекономічним відносним показником, який характеризує результативність діяльності підприємства. Орієнтуючись на показники рентабельності минулих періодів або подібних представників бізнесу, а також знаючи запланований обсяг доходів, можливо запланувати витрати підприємства на майбутній або поточний період (етап 2).

Запланований обсяг витрат є відправним показником для планування елементів видатків підприємства. Орієнтовне знання структури витрат дозволяє визначити, яка їх частка може бути спрямована на фінансування оплати праці взагалі. Інформаційною базою для такого дослідження

може бути виписка за оборотами підприємства за рахунками класу 8 «Витрати за елементами», які зазвичай використовуються малими підприємствами.

Визначення витрат на фінансування бухгалтерської служби здійснюється на третьому етапі шляхом вираження їх через такі відомі на початку періоду планування величини, як чистий дохід, рентабельність діяльності, чинна ставка податку на прибуток.

Обсяг витрат на фінансування бухгалтерських послуг, визначений шляхом проведення розрахунків на етапах 1 – 3, може бути спрямований, як на оплату послуг сторонньої організації або приватного підприємця, так і на оплату праці найманого штату бухгалтерів. В останньому випадку на четвертому етапі дослідження заробітна плата бухгалтерів визначається шляхом коригування витрат на фінансування бухгалтерії з урахуванням витрат на соціальне страхування найманих працівників.

Нижче наведено механізм визначення витрат на фінансування бухгалтерської служби у загальному вигляді та проведено розрахунки.

Етап 1. Вираження витрат на фінансування бухгалтерських послуг, як величини, залежної від витрат підприємства.

Виходячи з наведених даних, визначення обсягу витрат на фінансування бухгалтерських послуг здійснюється за формулою:

$$V_{фб} = B_{nc} \times S_{фб1}, \quad (1)$$

де $V_{фб}$ – витрати на фінансування бухгалтерських послуг, грн;

B_{nc} – витрати на оплату праці та соціальне страхування, грн;

$S_{фб1}$ – питома вага витрат на фінансування бухгалтерських послуг у витратах на оплату праці й соціальне страхування, одиниць ($S_{фб1} = \frac{S_{фб}}{100\%}$).

Витрати на оплату праці та соціальне страхування визначаються за формулою:

$$B_{nc} = B \times S_{nc1}, \quad (2)$$

де B – загальний обсяг витрат підприємства, грн;

S_{nc1} – питома вага витрат на оплату праці й соціальне страхування в загальному обсязі витрат, одиниць ($S_{nc1} = \frac{S_{nc}}{100\%}$).

Підставивши (2) у (1), отримуємо:

$$V_{фб} = B \times S_{nc1} \times S_{фб1}, \quad (3)$$

Етап 2. Визначення витрат підприємства.

Витрати підприємства (B) визначимо, використовуючи формулу рентабельності діяльності:

$$РД = \frac{ЧП}{ЧД}, \quad (4)$$

де ЧП – чистий прибуток;

ЧД – чистий дохід.

Чистий прибуток є показником, який залежить від витрат підприємства:

$$ЧП = ЧД - B - ПНП, \quad (5)$$

де ПНП – податок на прибуток, грн;

Податок на прибуток, відповідно до Податкового кодексу України, можливо представити у вигляді:

$$ПНП = (ЧД - B) \times S_{пнп},$$

де $S_{пнп}$ – чинна ставка податку на прибуток підприємств.

Перетворюючи формулу (5), отримуємо:

$$ЧП = ЧД - B - (ЧД - B) \times S_{пнп};$$

$$ЧП = ЧД - B - ЧД \times S_{пнп} + B \times S_{пнп};$$

$$ЧП = ЧД \times (1 - S_{пнп}) - B \times (1 - S_{пнп}). \quad (6)$$

Підставивши (6) у (4), маємо:

$$PД = \frac{ЧД \times (1 - S_{\text{мнн}}) - В \times (1 - S_{\text{мнн}})}{ЧД} \quad (7)$$

Витрати (В) визначаються шляхом перетворення формули (7):

$$\begin{aligned} PД \times ЧД &= ЧД \times (1 - S_{\text{мнн}}) - В \times (1 - S_{\text{мнн}}); \\ В \times (1 - S_{\text{мнн}}) &= ЧД \times (1 - S_{\text{мнн}}) - PД \times ЧД; \\ В &= \frac{ЧД \times (1 - S_{\text{мнн}}) - PД \times ЧД}{(1 - S_{\text{мнн}})}; \\ В &= \frac{ЧД \times (1 - S_{\text{мнн}} - PД)}{(1 - S_{\text{мнн}})} \quad (8) \end{aligned}$$

За даними, що наведені у прикладі, витрати складають:

$$В = \frac{90000 \times (1 - 0,18 - 0,12)}{(1 - 0,18)} \approx 76829,27 \text{ грн.}$$

Етап 3. Визначення витрат на фінансування бухгалтерських послуг.

Витрати на фінансування бухгалтерських послуг визначаються шляхом підставлення формули (8) у формулу (3):

$$\begin{aligned} B_{\text{фб}} &= \frac{ЧД \times (1 - S_{\text{мнн}} - PД)}{(1 - S_{\text{мнн}})} \times S_{\text{пс1}} \times S_{\text{фб1}}; \quad (9) \\ B_{\text{фб}} &= \frac{90000 \times (1 - 0,18 - 0,12)}{(1 - 0,18)} \times 0,55 \times 0,15 \approx 6338,41 \text{ грн.} \end{aligned}$$

Етап 4. Визначення витрат на заробітну плату бухгалтерії.

Витрати на оплату праці бухгалтерії є частиною витрат на фінансування бухгалтерських послуг:

$$B_{\text{фб}} = B_{\text{зпб}} + B_{\text{зпб}} \times S_{\text{есв}}, \quad (10)$$

де $B_{\text{зпб}}$ – витрати на заробітну плату бухгалтерії, грн

У результаті перетворення формули (10) отримуємо:

$$\begin{aligned} B_{\text{фб}} &= B_{\text{зпб}} (1 + S_{\text{есв}}); \\ B_{\text{зпб}} &= \frac{B_{\text{фб}}}{1 + S_{\text{есв}}}; \quad (11) \end{aligned}$$

$$\begin{aligned} B_{\text{зпб}} &= \frac{ЧД \times (1 - S_{\text{мнн}} - PД) \times S_{\text{пс1}} \times S_{\text{фб1}}}{(1 - S_{\text{мнн}}) (1 + S_{\text{есв}})}; \quad (12) \\ B_{\text{зпб}} &= \frac{6338,41}{1 + 0,38} = 4593,05 \text{ грн.} \end{aligned}$$

За результатами проведених розрахунків виявлено, що припустимі витрати на фінансування бухгалтерських послуг становлять 6338,41 грн; витрати на заробітну плату бухгалтерії у випадку наймання бухгалтерів на роботу складають 4593,05 грн.

Виходячи з обсягу витрат на фінансування бухгалтерських послуг, прийнятних для підприємства, керівництво приймає рішення щодо способу їх отримання – наймання одного чи більше бухгалтерів або використання послуг третіх осіб.

Запропонований механізм визначення витрат на фінансування бухгалтерської служби можливо використовувати також для планування рентабельності діяльності на підставі фіксованого обсягу заробітної плати бухгалтера. Такі розрахунки потрібні у випадку зацікавленості власника підприємства у співпраці з визначеним досвідченим бухгалтером.

Для визначення рівня рентабельності діяльності за умови завданого обсягу заробітної плати бухгалтера необхідно вивести формулу витрат із рівняння, сформованого із формул (3) та (10):

$$B_{\text{фб}} = В \times S_{\text{пс1}} \times S_{\text{фб1}};$$

$$\begin{aligned} B_{\text{фб}} &= B_{\text{зпб}} + B_{\text{зпб}} \times S_{\text{есв}}; \\ В \times S_{\text{пс1}} \times S_{\text{фб1}} &= B_{\text{зпб}} + B_{\text{зпб}} \times S_{\text{есв}}; \\ В &= \frac{B_{\text{зпб}} (1 + S_{\text{есв}})}{S_{\text{пс1}} \times S_{\text{фб1}}}. \quad (13) \end{aligned}$$

Знаючи обсяг витрат на оплату праці бухгалтера та обсяг чистого доходу, можливо визначити рівень рентабельності діяльності та зробити висновок щодо прийнятності бажаного рівня витрат на заробітну плату бухгалтерії. Розглянемо варіант розрахунку рентабельності діяльності за наявності таких умов:

- запланований рівень витрат на оплату праці бухгалтерської служби ($B_{\text{зпб}}$) – 7000 грн;
- чистий дохід за місяць (ЧД) – 98000 грн;
- частка витрат на оплату праці й соціальне страхування в загальному обсязі витрат ($S_{\text{пс}}$) – 60%;
- частка витрат на фінансування бухгалтерської служби у витратах на оплату праці й соціальне страхування ($S_{\text{фб}}$) – 18%;
- ставка нарахувань ЄСВ на фонд оплати праці ($S_{\text{есв}}$) – 38%;
- підприємством застосовується загальна система оподаткування; ставка податку на прибуток ($S_{\text{пс1}}$) – 18%.

Рентабельність діяльності визначається за формулою (4). Для її розрахунку необхідно визначити обсяг чистого прибутку, який залежить від чистого доходу та витрат підприємства.

Витрати підприємства розраховуються за формулою (13) та складають:

$$В = \frac{7000(1 + 0,38)}{0,6 \times 0,18} = 89444,44 \text{ грн.}$$

Маючи обсяг витрат, знаходимо чистий прибуток за формулою (6):

$$ЧП = (98000 - 89444,44) \times (1 - 0,18) = 7015,56 \text{ грн.}$$

Рентабельність діяльності визначається за формулою (4):

$$PД = \frac{7015,56}{98000} = 0,0716.$$

У відсотках рентабельність діяльності складає 7,16%.

Отриманий у результаті розрахунків показник рентабельності є доволі низьким, тому рішення щодо доцільності витрачання заданого обсягу коштів на фінансування бухгалтерської праці має прийматись з урахуванням динаміки рентабельності та стратегічних цілей підприємства щодо розвитку та стабілізації або нарощування фінансового результату.

Висновки і пропозиції.

Для малих підприємств, особливо – суб'єктів мікропідприємства, які не мають самостійних структурних підрозділів, важливим аспектом організації бухгалтерської служби є планування витрат на фінансування бухгалтерії. Планування чисельності працівників бухгалтерії доцільно здійснювати виходячи із обсягу витрат на її фінансування, прийнятної для підприємства у чинних економічних умовах.

Обсяг витрат на фінансування бухгалтерської служби пропонується здійснювати виходячи з показників рентабельності діяльності таких підприємств.

Запропонований механізм визначення витрат на фінансування бухгалтерської служби можливо використовувати також для планування рентабельності діяльності на підставі фіксованого обсягу заробітної плати бухгалтера.

Список літератури:

1. Кужельний М. В. Організація обліку : підручник / М. В. Кужельний, С. О. Левицька – Київ: Центр учбової літератури, 2010. – 352 с.
2. Пацула О. І. Облік і контроль соціальних витрат підприємства : автореф. дис... канд. екон. наук : спец. 08.00.09 «Бухгалтерський облік, аналіз та аудит (За видами економічної діяльності)» / О. І. Пацула ; Київ. нац. торг.-екон. ун-т. – Київ, 2008. – 21 с.
3. Сопко В. В. Організація бухгалтерського обліку, економічного контролю та аналізу : підручник / В. В. Сопко, В. П. Завгородній – Київ : КНЕУ, 2004. – 411 с.
4. Соченко В. М. Оцінка рівня організації труда бухгалтерської служби в сільськогосподарських підприємствах Криму / В. М. Соченко [Електронний ресурс]. – Режим доступу : <http://www.economy.nauka.com.ua/?op=1&z=832>
5. Фаріон І. Д. Організація обліку, контролю й аналізу : навч. посіб. / І. Д. Фаріон, І. В. Перезовова. – Тернопіль : Економічна думка, 2007. – 714 с.
6. Шиманська К. В. Бухгалтерський облік і контроль операцій з виконання колективного договору: організація і методика : автореф. дис... канд. екон. наук: спец. 08.00.09 «Бухгалтерський облік, аналіз та аудит (За видами економічної діяльності)» / К. В. Шиманська ; Житомир. держ. технолог. ун-т. – Житомир, 2010. – 21 с.
7. Міжгалузеві нормативи чисельності працівників бухгалтерського обліку: Наказ Міністра від 26.09.2003 р. N 269 [Електронний ресурс]. – Режим доступу : http://search.ligazakon.ua/l_doc2.nsf/link1/ed_2003_09_26/FIN7694.html
8. Про бухгалтерський облік та фінансову звітність в Україні: Закон України від 16.07.1999 р. № 996—XIV [Електронний ресурс]. – Режим доступу : <http://zakon4.rada.gov.ua/laws/show/996-14>

Заревчацкая Т. В.

Донбасская государственная машиностроительная академия

ОСОБЕННОСТИ ОЦЕНКИ ОБЪЕМА РАСХОДОВ ПО ФИНАНСИРОВАНИЮ БУХГАЛТЕРСКИХ УСЛУГ НА МАЛЫХ ПРЕДПРИЯТИЯХ**Резюме**

Исследованы особенности оценки расходов на финансирование бухгалтерских услуг на малых предприятиях. Разработан методический подход к определению объема затрат на финансирование бухгалтерской службы на малых предприятиях с учетом их рентабельности. Обоснована целесообразность планирования численности работников бухгалтерской службы исходя из объема затрат на ее финансирование.

Ключевые слова: бухгалтерская служба, малые предприятия, расходы на финансирование бухгалтерии, рентабельность деятельности, заработная плата.

Zarevchatska T. V.

Donbass State Engineering Academy

PECULIARITIES OF VALUATION OF THE ACCOUNTING SERVICES' COSTS FOR SMALL ENTERPRISES**Summary**

Peculiarities of valuation of the accounting services' costs for small enterprises are investigated. The methodical approach to the determination of the costs to finance accounting service for small businesses based on their profitability is developed. Expediency of planning the workforce of accounting service based on the costs of its funding is proved.

Key words: accounting service, small businesses, cost of financing accounting, business profitability, wages.

УДК 657.44:631.162

Золотарьова Н. С.

Київський національний економічний університет імені Вадима Гетьмана

ВПЛИВ ОРГАНІЗАЦІЙНО-ТЕХНОЛОГІЧНИХ ОСОБЛИВОСТЕЙ ДІЯЛЬНОСТІ РИБОЛОВНИХ ГОСПОДАРСТВ НА ПОБУДОВУ ОБЛІКУ ВИРОБНИЦТВА ПРОДУКЦІЇ

Досліджено вплив організаційно-технологічних особливостей діяльності рибницьких господарств на побудову обліку виробництва продукції. Встановлено відмінності в організації аналітичного обліку рибницьких підприємств різних систем. Обґрунтовано необхідність формування облікової політики відповідно до особливостей діяльності підприємства.

Ключові слова: організаційно-технологічні особливості діяльності, рибництво, облік, виробництво.

Постановка проблеми. Законодавством України чітко регламентовано загальні правила обліку процесу виробництва продукції на підприємстві. Законодавчі нюанси, пов'язані з галузевими особливостями носять рекомендаційний характер та доповнюють загальну нормативно-правову базу з

обліку. Але і вони є неповними, хоча можуть слугувати основою при формуванні облікової політики підприємства. Обґрунтовану облікову політику можливо розробити, дослідивши вплив організаційно-технологічних особливостей діяльності підприємства на обліковий процес.

Аналіз останніх досліджень і публікацій. Економічна наука накопичила певні дослідження функціонування ринку риби і рибопродуктів, свідченням цього є результати досліджень Н. В. Алексіна, А. І. Андрющенка, І. В. Буряк, П. Т. Галасуна, М. Г. Лобаса, Н. О. Марценюк, П. Т. Саблука, Н. І. Смирнюк та інших вчених. При розгляді даних праць, у переважній більшості, було звернуто увагу на загальні тенденції розвитку ринку риби і рибопродукції, стан експортно-імпортних операцій. Питання обліку процесу вирощування риби в господарствах розкриті здебільшого в працях Н. М. Вдовенко.

Виділення не вирішених раніше частин загальної проблеми. Незважаючи на розвиток економічних досліджень у рибництві, вплив організаційно-технологічних особливостей діяльності рибницьких господарств на побудову обліку витрат та виходу продукції залишався недостатньо обґрунтованими.

Метою нашого дослідження є опис технології вирощування продукції рибництва у тісному поєднанні з бухгалтерським обліком.

Виклад основного матеріалу. Свій початок рибництво, як галузь сільськогосподарського виробництва, бере ще у стародавньому часі. У стародавньому Римі в ставках римських патриціїв розводили та вирощували прісноводних риб. У середньовіччі рибництво також відіграло важливу роль у забезпеченні харчами населення. Але науково обґрунтований підхід до виробництва рибницької продукції був зроблений значно пізніше. Вивчення риб у нашій країні пов'язане з експедиціями та дослідженнями східних морів.

На рибництво, як на галузь сільського господарства, вперше звернули увагу в 1869 році, хоча спроби розводити рибу були набагато раніше. Прогресивні діячі науки того часу неодноразово підіймали питання про розведення риби, розуміючи, що рибні запаси у зонах промислового рибальства будуть поступово зменшуватися, але вони не знаходили підтримки уряду. Пізніше ставове рибництво почало розвиватися більш інтенсивними темпами: в період з 1929 по 1940 роки у СРСР виникло 123 рибницьких господарства, а загальна їх площа, у порівнянні з дореволюційним періодом, збільшилася у 6 разів. Почалося нарощування виробництва продукції рибництва: у 1937 році добувалося 97, у 1940 році – 209, а у 1971 році – 830 тис. ц риби.

Рибу вирощують зазвичай у водоймищах (ставках тощо). Цикл вирощування становить від одного до двох чи трьох років. Готовою продукцією є товарна риба, яку виловлюють, продають або переробляють на рибницькому підприємстві.

Технологічний цикл вирощування риби починається з відкладення ікри, з якої розвиваються личинки, потім мальки, далі так звані цьоголітки, одно-, дво-, трирічки. Для кожної із зазначених фаз розвитку риби існують певні особливості утримання й вирощування. Тому здебільшого рибу певного періоду розвитку утримують в окремому водоймищі. При досягненні наступної фази розвитку рибу виловлюють з одного водоймища і запускають до іншого [4, с. 44].

Залежно від біологічних особливостей культивованих риб та характеру прийняття ними умов зовнішнього середовища, ставові господарства поділяють на 2 типи: тепловодні і холодноводні. Характеристика їх подана у табл. 1 [3, с. 124].

Характеристика повносистемної та неповносистемної системи рибницьких господарств подано на рис. 1.

Дана схема відповідає тепловодному типу господарств. На господарствах холодноводного типу застосовують пасовищну та відгодівельну форму ведення рибництва з трирічним оборотом. Для вирощування використовують такі категорії ставів: вирощувальні, маточні, розплідні, нагульні, карантинні, відстійники, садки.

Залежно від прийнятої технології вирощування, рибницькі господарства працюють за одно-, дво і трирічними циклами. Цикл – це тривалість вирощування риби від личинки до товарної маси. В Україні в основному прийнято дворічний цикл, тобто товарну рибу вирощують 2 роки. У перший рік отримують цьоголітків масою 20-30 г, а впродовж другого літа вирощують товарну рибу.

У повносистемному ставовому господарстві стави поділяють на виробничі і спеціалізовані. До виробничих відносять: нерестові, малькові, вирощувальні, зимувальні, нагульні; спеціалізованих – літні маточні, літні ремонтні, карантинні, ізоляційні, стави-садки і головний став.

Стави-садки – використовують восени для збереження живої риби до її реалізації, а навесні – для тимчасового утримання однорічок, призначених на реалізацію. Також у них утримують плідників і ремонтний молодняк, який потім пересаджують у маточні, а плідників – у нерестові стави. Головний став – для накопичення води, її відстоювання і подавання до системи виробничих ставів.

За трирічного циклу вирощування риби у господарствах передбачають ще одну додаткову категорію ставів – вирощувальні стави другого порядку, завданням яких є вирощування дворічок. За будовою вони подібні до нагульних ставів.

Крім традиційних методів рибництва (в штучних або природних водоймах з нерегульованими умовами вирощування), останнім часом набуло

Таблиця 1

Типи і системи рибницьких господарств

Типи господарств	Системи господарств	Форма ведення рибництва	Оборот	Категорії ставів
Тепловодні	Повносистемні	Пасовищна	Дворічний	Нерестові, малькові, вирощувальні, маточні, зимувальні, карантинні, нагульні
		Пасовищно-відгодівельна	Трирічний	
	Неповносистемні:	Пасовищно-відгодівельна	Однорічний	Нерестові, малькові, вирощувальні, маточні, зимувальні, карантинні, нагульні
			– риборозплідники	
Холодно-водні	Те саме	Пасовищно-відгодівельна	Дворічний	Нагульні
			Трирічний	
			Відгодівельна	



Рис. 1. Характеристика систем рибницьких господарств

розвитку рибництва в умовах штучних водойм обмеженого обсягу з відносно регульованими умовами проживання риб, такі методи отримали назву індустріальних.

Індустріальне рибництво, в даний час, є формою рибного господарства, що найбільш інтенсивно розвивається. Від інших форм воно відрізняється багатьма характерними ознаками:

- виробництво риби здійснюється в невеликих рибоводних емкостях – басейнах, сітчастих садках і проточних ставках;
- високою інтенсивністю виробництва, яка забезпечується за рахунок високої щільності посадки, інтенсивного водообміну і цілеспрямованого формування водного середовища, особливого температурного режиму та газового складу води;
- застосуванням повністю збалансованих за поживними речовинами комбікормів.

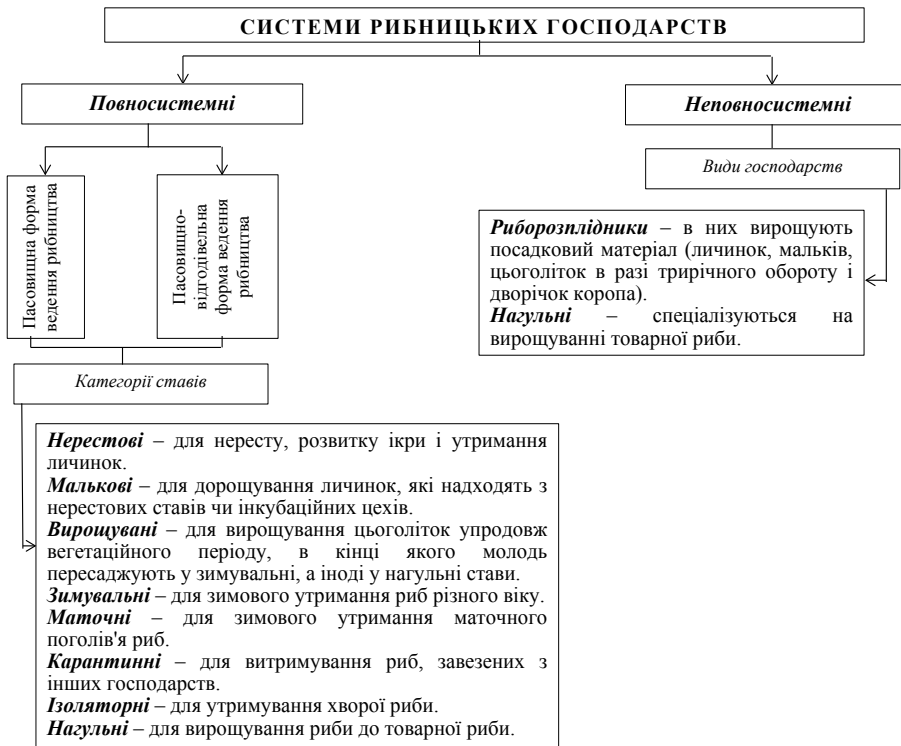
Оскільки вирощування риби супроводжується значними енерговитратами, найбільш вигідними такі методи рибництва є на промислових і енергетичних підприємствах (ТЕЦ, ГРЕС), які мають надлишок теплої води.

На повносистемних рибницьких господарствах риба проходить усі фази розвитку.

I етап – виведення і вирощування мальків. На даному етапі господарство несе витрати на утримання маточних, нерестових, малькових ставків та інкубаторних цехів; під рошення личинок та пересадку мальків у малькові ставки. Після пересадки личинок із нерестового до малькового ставу їх кількість визначають об'ємним або еталонним методами.

II етап – вирощування цьоголіток. Тут проводять пересадку мальків та утримання цьоголіток у вирощувальних (вирослих) ставках.

III етап – вирощування річників. Восени цьоголіток пересаджують у ставки-зимівники для подальшого вирощування. У згаданий період рибницькі підприємства несуть витрати на ремонт знарядь лову, здійснення контролю за станом

води, обрубання льоду, прорубання ополонки, а також інші витрати на догляд за зимівниками. Навесні цьоголіток починають називати річниками. Після їх вилову із зимувальних ставків визначають їх масу та проводять сортування риби.

IV етап – вирощування товарної риби. На цьому етапі підприємства несуть витрати із зариблення та догляду за власними вигульними (нагульними) ставками, а також на вирощування річників до товарного вигляду.

Тобто повносистемні підприємства складаються із системи водоймищ (ставків) – нерестові, вирощувальні, зимувальні, нагульні тощо. На другий рибу вирощують тільки на окремих фазах. Кожне водоймище розглядається як окремий технологічний цикл.

Неповносистемні господарства бувають двох видів: риборозплідницькі та товарні.

Перші вирощують посадковий матеріал і забезпечують ним інші господарства. Другі – вирощують товарну рибу з рибопосадкового матеріалу одержаного на стороні.

Неповносистемні господарства складаються з одного чи двох-трьох водоймищ.

Класичне господарство, яке займається, як правило, усіма стадіями риборозведення, – повносистемне. Такі господарства складаються з цілої системи водойм (ставків) (технологічних циклів) – маточних, ремонтних, нерестових (малькових), вирощувальних, зимувальних, нагульних. У кожному ставку міститься риба певного стану (віку). Тобто риба, що досягла певного віку, виловлюється з відповідного ставка та запускається до іншого. Наприклад, вирощені мальки виловлюються з нерестового ставка та запускаються до вирощувального. Потім з вирощувального до зимувального, із зимувального до нагульного. У нагульному ставку риба остаточно досягає товарної маси, виловлюється та продається на сторону. На кожній стадії риба підкармлюється, проводяться заходи з її захисту від хвороб (використовуються біопрепарати, медикаменти).

Крім наведених технологічних особливостей риборозведення на організацію обліку рибницьких господарств впливають також законодавчі вимоги до ведення бухгалтерського обліку.

Згідно з П(С)БО 30 «Біологічні активи» та Методичними рекомендаціями з бухгалтерського обліку біологічних активів, товарна риба належить до сільськогосподарської продукції, а рибопосадковий матеріал – до додаткових біологічних активів.

Тому при веденні бухгалтерського обліку в рибництві слід керуватися насамперед цими нормативно-правовими документами.

Облік витрат у рибництві організують, враховуючи прийнятну технологію вирощування і тривалість циклу вирощування товарної риби. Наприклад, повносистемні господарства обліко-

вують витрати на окремих аналітичних рахунках до субрахунка 232 «Тваринництво» рахунка 23 «Виробництво», які відкривають за окремими технологічними циклами виробництва: «Виведення і вирощування мальків», «Вирощування цьоголіток», «Вирощування річників», «Вирощування товарної риби» (рис. 2). А неповносистемним рибницьким господарствам для обліку своїх витрат може бути достатньо одного аналітичного рахунку «Вирощування товарної риби». У межах цих аналітичних рахунків облік ведеться за статтями витрат.

Неповносистемні підприємства, що мають тільки одне водоймище (один технологічний переділ), наприклад для вирощування товарної риби, можуть також не відкривати окремих субрахунків. Підприємство з вирощування риби несе специфічні витрати, зокрема це насамперед витрати на:

- оренду ставків;
- охорону ставків;
- добрива, корми;
- рибопосадковий матеріал;
- оплату праці працівників, зайнятих на відповідних роботах з вирощування риби;
- оплату послуг сторонніх організацій, скажімо, за електроенергію, охорону тощо.

Придбані добрива, корми обліковуються на субрахунку 208 «Матеріали сільськогосподарського призначення».

Придбаний або вирощений власними силами рибопосадковий матеріал обліковують на субрахунку 212 «Поточні біологічні активи тваринництва, які оцінені за справедливою вартістю». Отриману (виловлену) товарну рибу відображають на рахунку 27 «Продукція сільськогосподарського виробництва».

Виробничі витрати в рибництві здійснюються протягом тривалого періоду, а повністю готову товарну продукцію, тобто дорослу рибу, отримують у момент біологічного дозрівання риби. Тому бухгалтерський облік повинен чітко розмежувати витрати за роками: витрати під рибопосадковий матеріал поточного року і витрати під рибопосадковий матеріал майбутніх років. Також до факторів, які впливають на побудову обліку витрат у рибництві, слід віднести пряму залежність галузі від сезонності; безперервний цикл технології вирощування продукції рибництва; наявність великої частки незавершеного виробництва.

Частиною 9.23 Методичних рекомендацій з планування, обліку і калькулювання собівартості продукції (робіт, послуг) сільськогосподарських підприємств визначено рекомендований порядок розрахунку собівартості продукції рибницьких господарств.

Собівартість 1 ц товарної риби, що вирощується у ставках та інших водоймах, складається із витрат на зариблення водоймищ (включаючи вартість мальків), витрат на вирощування та вилову оприбуткованої риби. На спеціалізованих підприємствах з повносистемним рибним господарством (включаючи риборозведення) визначається собівартість 1 тис. мальків шляхом ділення суми витрат на утримання плідників, що перебувають протягом року в маточниках і нерестових ставках, на кількість мальків, пересаджених з нерестових



Рис. 2. Організація аналітичного обліку витрат рибництва

ставків. Собівартість одного центнеру цьоголіток визначається діленням загальної вартості мальків та витрат на вирощування риборозсадницького матеріалу (цьоголіток) на кількість центнерів обчисленої продукції. При цьому середня маса цьоголітки приймається за 30 грамів.

Вартість цьоголіток, що залишилися в ставках-зимівниках, розглядається як витрати на незавершене виробництво, що переходить на майбутній рік. Після вилову риби в ставках-зимівниках і пересадки цьоголіток у вигульні ставки всі наступні витрати відносяться на вирощування товарної риби. В ці витрати включається як вартість самих цьоголіток, так і витрати на їх вирощування до вилову і реалізації. Собівартість одного центнеру товарної риби визначається діленням усіх витрат на її вирощування на кількість одержаної товарної риби.

У риболовецьких підприємствах визначається собівартість 1 ц валової риби, що складається із витрат на виловлення, транспортування, охолодження, підмороження та підсолення риби, з метою збереження її якості та на утримання суден і флоту, а також засобів виловлення.

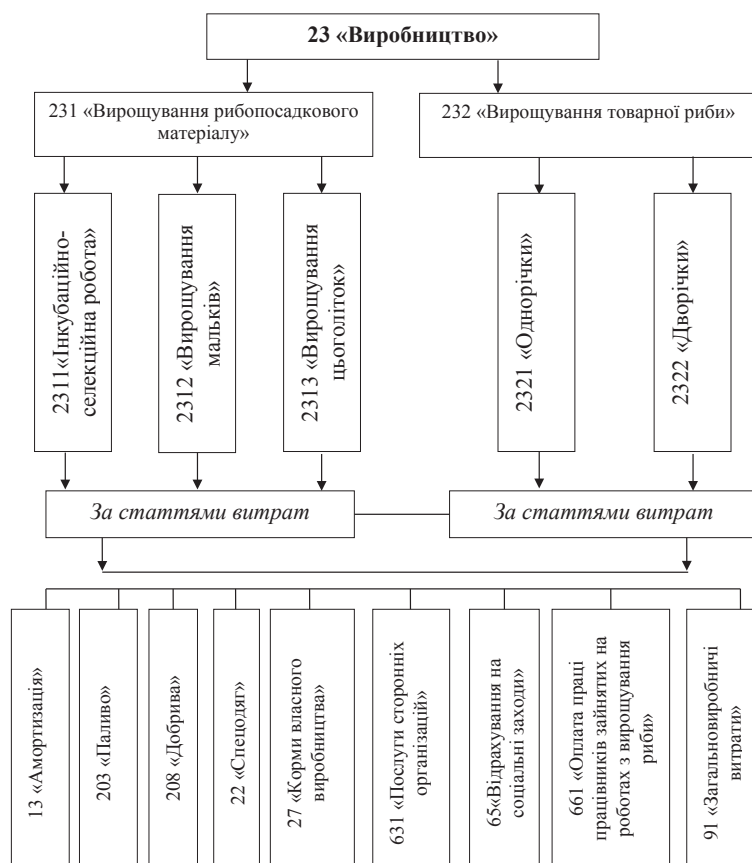
Витрати суден і флоту, які виконують функції транспортних або пошукових, враховуються в загальних транспортних витратах.

Крім того, розраховується собівартість 1 тонни готової рибопродукції, яка включає в себе вартість сирцю або мороженого напівфабрикату та витрати на обробку, починаючи з операцій приймання риби до випуску готової продукції [2].

Висновки і пропозиції. Промислове рибництво використовує повно- та неповносистемні рибницькі господарства. Технологія вирощування риби в повносистемних господарствах має такі стадії: відкладення ікри і вирощування мальків, вирощу-

вання цьоголіток, вирощування річників, вирощування товарної риби. Кожен технологічний цикл здійснюється в окремому ставку, що позначається на організації аналітичного обліку витрат виробництва. Також при організації обліку процесу

виробництва у рибництві слід врахувати сезонний характер вирощування риби. Беручи до уваги організаційно-технологічні особливості діяльності рибницьких господарств при організації обліку можна досягти відповідності його потребам управління.

Список літератури:

1. Про бухгалтерський облік та фінансову звітність в Україні: Закон України від 16.07.1999 р. зі змінами та доповненнями [Електронний ресурс]. – Режим доступу: <http://portal.rada.gov.ua>
2. Методичні рекомендації з планування, обліку і калькулювання собівартості продукції (робіт, послуг) сільськогосподарських підприємств: Наказ Міністерства Аграрної Політики України від 18.05.2000 р. № 132 [Електронний ресурс]. – Режим доступу: <http://portal.rada.gov.ua>
3. Довідник зооінженера / [М. І. Машкін, Д. І. Барановський, О. І. Сокол та ін.]; За ред. М. І. Машкіна. – Київ: Урожай, 1989. – 320 с.
4. Бухгалтерський облік рибницьких господарств // Вісник податкової служби України. – 2010. – № 12. – С. 44.

Золотарева Н. С.

Київський національний економічний університет імені Вадима Гетьмана

ВЛИЯНИЕ ОРГАНИЗАЦИОННО-ТЕХНОЛОГИЧЕСКИХ ОСОБЕННОСТЕЙ ДЕЯТЕЛЬНОСТИ РЫБОВОДНЫХ ХОЗЯЙСТВ НА ПОСТРОЕНИЕ УЧЕТА ПРОИЗВОДСТВА ПРОДУКЦИИ

Резюме

Исследовано влияние организационно-технологических особенностей деятельности рыбных хозяйств на построение учета производства продукции. Установлены различия в организации аналитического учета рыбоводческих предприятий различных систем. Обоснована необходимость формирования учетной политики в соответствии с особенностями деятельности предприятия.

Ключевые слова: организационно-технологические особенности деятельности, рыбоводство, учет, производство.

Zolotar'ova N. S.

Kiev National Economic University named after Vadym Hetman

INFLUENCE OF ORGANIZATIONAL AND TECHNOLOGICAL FEATURES ACTIVITIES FISHERY FARMS TO BUILD ACCOUNTING PRODUCTION

Summary

The influence of organizational and technological features of fisheries activities on construction accounting production. The differences in the organization of analytical accounting aquaculture enterprises of different systems. The necessity of the formation of significant accounting policies in accordance with the features of the company.

Key words: organizational and technological features of the activity, fish farming, accounting, production.

УДК 657.243

Кац М. В.

Швець В. Г.

Київський національний університет імені Тараса Шевченка

СТАНДАРТИЗАЦІЯ БУХГАЛТЕРСЬКОГО ОБЛІКУ НА ПІДПРИЄМСТВАХ УКРАЇНИ ВІДПОВІДНО ДО МІЖНАРОДНОЇ ПРАКТИКИ ОБЛІКОВОГО ПРОЦЕСУ

У статті висвітлено загальноприйнятну міжнародну практику документального оформлення операцій купівлі-продажу товарно-виробничих запасів, здійснено її порівняння з досвідом проведення таких операцій в вітчизняному обліку та запропоновано можливі варіанти його удосконалення і спрощення на основі стандартизації та гармонізації відповідно до світових стандартів.

Ключові слова: облік, документування, стандартизація, замовлення постачальнику, видаткова накладна, податкова накладна.

Постановка проблеми. Стандартизація бухгалтерського обліку на вітчизняних підприємствах, відповідно до міжнародної практики і досвіду, є необхідною умовою подальшого розвитку нефінансових підприємств і організацій на шляху інтеграції у світову спільноту. Це дозволить значно спростити сам процес відображення господар-

ських операцій, зменшити, головним чином, документальне навантаження, а також розширити масштаби діяльності.

Ці зміни будуть корисними, перш за все, з практичної точки зору ведення бухгалтерського обліку. Ініціатори законопроектів про затвердження все нових і нових форм і кількості

документів, реєстрів тощо, за допомогою яких відображаються господарські операції підприємств, замислюються лише над тим, яким чином можна посилити контроль за діяльністю юридичних осіб, і зовсім не думають про те, яким тягарем для організації є збір, ведення, зберігання і моніторинг усієї необхідної документації. На підприємствах з більш-менш великими обсягами діяльності суто документальною роботою займаються цілі відділи, в обов'язки яких входить виключно отримання, перевірка і підготовка до зберігання розхідних документів, якими оформлюються операції купівлі-продажу продукції, товарів та надання послуг. Також велика кількість первинної документації призводить до невчасного її отримання, помилок у датах документів, їх нумерації, розбіжностей через різні способи заокруглення в видатковій і податковій накладних, наприклад, витрат часу на виправлення та доставку правильного варіанту, а найголовніше – штрафних санкцій з боку органів державної податкової служби України за будь-яке з цих порушень.

Аналіз останніх досліджень і публікацій. Проблему гармонізації та стандартизації бухгалтерського обліку у своїх працях досліджувало багато вітчизняних учених: С. В. Андрос, Ю. І. Боярський, С. С. Герасименко, Г. П. Голубничка, А. О. Єпіфанова, Н. І. Пилипів, В. І. Попович, О. П. Щеглов та ін.

О. І. Гадзевич, А. Т. Сафарова [12, с. 68] у своїх дослідженнях розглядають стандартизацію як встановлення єдиних показників, за якими можна було б зіставити дані бухгалтерського обліку різних країн. Варто зазначити позицію науковця О. М. Петрука, який наголошує, що гармонізації бухгалтерського обліку на національному рівні можна досягнути тільки завдяки узгодженню національного законодавства у сфері бухгалтерського обліку, яке уніфікує його методологію [16, с. 48]. Він вважає, що в Україні необхідно приймати інструкції в розрізі існуючих стандартів, які однозначно визначають окремі методики і мінімізують їх варіанти з подальшим суворим контролем їх виконання. Це означає, що правове регулювання бухгалтерського обліку повинно відбуватися у формі нормативних актів, що мають переважно імперативний характер за активної участі держави [17, с. 14].

Професори С. С. Герасименко, А. О. Єпіфанова [10, с. 5] у своїх працях зазначають, що на сьогодні, в Україні однією з проблем суспільства є завдання привести існуючу в країні систему бухгалтерського обліку і звітності у відповідність з вимогами ринкової економіки та міжнародних стандартів. Учені вважають, що важливим є вивчення накопиченого досвіду в країнах з розвинутими ринковими системами господарювання, адже у сучасному вигляді національні стандарти обліку західних держав, які відповідають міжнародним стандартам, приведені у відповідність із загальними концептуальними основами і принципами.

Слушною є і думка Ю. І. Боярського [9], О. П. Щеглова [19], В. І. Поповича [18], які відзначають необхідність трансформації вітчизняної системи бухгалтерського обліку відповідно до вимог міжнародних бухгалтерських стандартів. Науковці наголошують на невідповідності організації та методології бухгалтерського обліку сучасним реаліям ринку, що викликано інертністю вітчизняного законодавства у сфері бухгалтерського обліку, яке зорієнтовано виключно на індустріальний характер економіки та має ознаки за-

конодавства країни з економікою закритого типу. Приведення вітчизняного законодавства сфери бухгалтерського обліку у відповідність вимогам ринку з перспективою побудови постіндустріальної економіки дозволить вирішити поставлені проблемні питання.

С. В. Андрос [8] наголошує на невідповідності і неузгодженості у діяльності вищих законодавчих органів, щодо повноважень і компетенції з питань розроблення та впровадження П(С)БО, відсутності професійної компетентності бухгалтерів, наявності прогалин у податковому обліку, що певною мірою стримує інноваційний розвиток вітчизняної економіки. Вона зазначає, що бухгалтерський облік, адаптований до вимог міжнародних стандартів, повинен стати необхідним засобом ведення міжнародного бізнесу та формування належної економічної політики.

Актуальність питання гармонізації та стандартизації фінансової звітності та обліку в цілому, додають прийняті зміни до Закону України «Про бухгалтерський облік та фінансову звітність в Україні». Підприємства з 1 січня 2012 року самі визначають доцільність застосування міжнародних стандартів (крім випадків, коли обов'язковість застосування міжнародних стандартів визначена законодавством).

Слушною є думка Г. П. Голубничої [13], Ю. І. Боярського [9], С. В. Андрос [8], які зазначають, що важливою складовою переходу України до міжнародних стандартів є питання гармонізації і стандартизації обліку запасів.

Виділення не вирішених раніше частин загальної проблеми. Проте питання наближення вітчизняного бухгалтерського обліку товарно-виробничих запасів до міжнародних стандартів досліджено недостатньо.

Мета статті – дослідити міжнародну практику документального оформлення операцій купівлі-продажу товарно-виробничих запасів, здійснити її порівняння з досвідом проведення таких операцій в вітчизняному обліку та запропонувати можливі варіанти його удосконалення і спрощення на основі стандартизації та гармонізації відповідно до світових стандартів.

Для досягнення поставленої мети необхідно вирішити такі завдання:

- висвітлити основні види бухгалтерських документів, якими оформляються операції купівлі-продажу товарів у світовій практиці;
- дослідити доцільність використання міжнародного досвіду в частині документального оформлення придбання або продажу запасів.

Виклад основного матеріалу. Розглянемо закордонний досвід документального оформлення господарських операцій із придбання товарно-виробничих запасів, головним чином, звертаючи увагу на кількість необхідних для цього первинних документів, та порівняємо його з вітчизняним. Міжнародна практика пропонує застосовувати 3 види основних документів для оформлення господарських операцій надходження/продажу запасів: замовлення постачальнику (*Purchase order*), накладну (*Invoice*), податкову накладну (*VAT invoice*), якщо підприємство зареєстровано, як платник податку на додану вартість [5].

Замовлення постачальнику (*Purchase order*) – офіційна пропозиція, бажання покупця придбати певну кількість/об'єм товару за погодженою ціною. Момент прийняття замовлення продавцем є моментом початку існування/укладення контракту між постачальником продукції та її покупцем, до

цього моменту договору не існує. Таке замовлення не оформлюється на паперових носіях, а відправляється в електронному вигляді через мережу Інтернет [4]. В Україні поширена трошки інша практика оформлення замовлення постачальнику: це відбувається, як правило, в усній формі по телефону, або в письмовій через електронну пошту з подальшою необхідністю укладання договору, в якому зазначаються: кількість, вартість, терміни поставки товару тощо. Такі розбіжності пов'язані, в першу чергу, з тим, що вітчизняна електронна торгівля ще не отримала такого поширення та розвитку, як за кордоном, і далеко не всі виробничі підприємства мають повноцінні офіційні сайти в мережі Інтернет, на яких би була повністю представлена їх продукція з можливістю оформляти замовлення на її придбання. Отже, міжнародний *Purchase order* замовлення реально замінити два українські документи: замовлення постачальнику і контракт.

Накладна (*Invoice*), що випикується продавцем продукції її покупцю, крім основного свого призначення (відображення найменування товару, його кількості і ціни), поєднує в собі ще рахунок-фактуру (вказується період бажаної оплати за товар) [2]. Таким чином, два вітчизняні документи (видаєтько накладна і рахунок-фактура) можна замінити одним. Крім того, важливим нюансом є те, що накладні в міжнародній практиці не обов'язково завіряти підписами та мокрими печатками підприємств, а це, в свою чергу, дозволяє відправляти їх в електронному вигляді, як повноцінні документи, що можна відображати в обліку, та які мають юридичну силу. Адаже, відомо, що процес підписання видаткових накладних з обох сторін в українській практиці займає багато часу, особливо, якщо контрагенти територіально знаходяться в різних регіонах і частинах країни, і не рідко документи губляться під час доставки/передачі їх поштою, що не дозволяє вчасно відображати їх в обліку. Щоб вирішити цю проблему, вітчизняні бухгалтери роблять проведення в базах ведення бухгалтерського обліку на підставі сканкопій документів, які їм відправляють постачальники. Але і це не є рішенням проблеми, оскільки дуже поширеними є випадки, коли оригінали документів при отриманні відрізняються від сканкопій, які надсилались раніше, в частині вартості, кількості, дат, нумерації тощо, і їх виправлення, а також час на отримання нових може затягуватися на тривалий термін. Тому поширеною практикою діяльності вітчизняних підприємств є отримання документів із затримкою в 2–3 місяці від дати події.

15 квітня 2014 року Верховна Рада України прийняла законопроект «Про внесення змін до деяких законодавчих актів України щодо спрощення порядку відкриття бізнесу». Як закон, він набирає чинності через шість місяців з дня його опублікування, тобто восени 2014 року ми вже зможемо оцінити всі його нововведення, а саме з 6 листопада 2014 р. Одними з найважливіших – є відміна обов'язковості печаток [13].

Колись імперативна норма «повинен» тепер буде звучати так: «Суб'єкт господарювання може мати печатки». Тобто, чи мати печатку кожне підприємство буде визначати на власний розсуд.

Печатки виключені тепер з обов'язкових атрибутів багатьох документів: договорів, реєстраційних документів (протоколи загальних зборів, реєстри присутніх), довіреностей виданих від імені юридичних осіб, звітів про оцінку майна. Норми законів, які містили фрази «засвідчені підписом уповноваженої особи» тепер не містять слів «та

скріплені печаткою». Фактично така відміна надає офіційного статусу документам за наявності лише підпису уповноваженої особи [10].

Варто зазначити, що Кіпр має позитивний досвід стосовно права застосування печаток. Зокрема, законодавством Кіпру, що регулює діяльність компаній, передбачено наявність так званої «корпоративної печатки», підпис будь-якої уповноваженої компанією особи, прирівняний за юридичною силою до відтиску печатки. Проте, навіть не зважаючи на наявність такої печатки, письмові угоди, які раніше необхідно було підписувати під корпоративною печаткою компанії, можна підписувати і без такого відтиску. Втім, обов'язковість використання печатки може бути встановлено статутом компанії, який, зазвичай, окрім наявності такої печатки, встановлює необхідність підпису двох або більше осіб (наприклад, двох директорів або директора і секретаря). Таким чином, компанія самостійно приймає рішення щодо необхідності використання печатки при веденні господарської діяльності.

Так само знаковим є досвід США. У більшості штатів обов'язковості наявності печатки не закріплена на законодавчому рівні. Наявність печатки, насамперед, створює презумпцію належного підписання документу корпорацією. Тим не менше, це не виключає у подальшому можливість доведення у судовому порядку того, що така печатка була використана особою, яка не мала на те повноважень. За відсутності печатки такої презумпції немає, отже сторони у судовому порядку муситимуть доводити повноваження підписанта на загальних підставах. Стосовно кількості підписів, то законодавчо не встановлено щодо цього спеціальних правил. У деяких штатах законом передбачено, що наявність більшої кількості підписів лише підвищує юридичну силу документу. Так, корпоративне законодавство Каліфорнії встановлює, що в разі підписання документу головою ради директорів, президентом, або віце-президентом, а, крім того, секретарем або фінансовим директором, корпорація не може заперечувати угоду, посилаючись на відсутність у зазначених осіб компетенції [14].

На наш погляд, юридичні особи не відмовлятимуться одразу від використання печатки, оскільки це є сталою практикою у вітчизняних господарських відносинах. На сьогодні, державою не передбачено механізмів засвідчення справжності підпису на угодах, окрім печаток, а тому прийняття даних змін може призвести до збільшення кількості позовів про визнання документів недійсними, звернень до відповідних експертних установ для встановлення дійсності підписів.

Так чи інакше, підприємцю необхідно буде на свій страх і ризик приймати рішення щодо використання або невикористання печаток при здійсненні господарської діяльності, або ж приймати рішення щодо нотаріального посвідчення документів, що, у свою чергу, призведе до додаткових витрат.

Податкова накладна (*VAT invoice*) в міжнародній практиці мало чим відрізняється від вітчизняної. Виконує таке ж призначення та випикується на тих же підставах, як і в Україні. Єдиною значною відмінністю є те, що її не треба, як і інвойс, завіряти підписом уповноваженої особи та печаткою підприємства, що робить можливим передачу її контрагенту через мережу Інтернет [7]. Це дозволяє дуже оперативно відображати документ в обліку. Таке спрощення значно б полегшило роботу облікового персоналу по відображенню і проведенню податкових накладних в обліку. Як вже зазначалось раніше, оригінал документу може дуже

довго надходити до бухгалтерії контрагента, тому часто деякі податкові накладні відображаються в обліку наступним місяцем за місяцем їх фактичного створення. Це, в свою чергу, призводить до збільшення податкового зобов'язання з податку на додану вартість підприємства, яке б можна було зменшити на суму податкового кредиту, якщо б оригінал податкової накладної вчасно надійшов до бухгалтерії. Також виникає багато проблем з виправленням певних даних у самій формі податкової накладної. Державна податкова служба України надзвичайно прискпливо перевіряє всю інформацію, зазначену у документі. Поширеними є випадки, коли у підприємства знімали право на податковий кредит у разі неправильного написання назви компанії у податковій накладній, при чому маються на увазі не граматичні помилки, а скорочення назви форми господарювання (з «Товариство з обмеженою відповідальністю» на «ТОВ»), також розмір літер (якщо в установчих документах назва компанії пишеться великими літерами, то і у податковій накладній вся назва має бути прописана великими літерами). Якщо постачальник випадково виписав податкову накладну з певними помилками, то їх виправлення і доставка правильного варіанту займе багато часу. Чомусь відправлення податкових накладних в електронному вигляді з електронними підписами підприємства і відповідальної особи зовсім не набули поширення в Україні. Одиниці юридичних осіб передають своїм контрагентам податкові накладні в такий спосіб, абсолютна ж більшість – все ще видає їх на паперових носіях, хоча ця норма в українському законодавстві вже скасована.

Таким чином, існує реальний механізм спрощення документального оформлення операцій купівлі-продажу товарно-виробничих запасів, головним чином, шляхом скорочення кількості таких документів.

Таке нововведення дозволить не тільки спростити обліковий процес на українських підприємствах, а також сприятиме відкриттю ними представництв закордоном, або ж іноземні компанії створюватимуть структурні підрозділи в Україні. А однакові схеми документального оформлення операцій купівлі-продажу сприятимуть зведенню даних діяльності до єдиної бази, що об'єднує



Рис. 1. Документальне оформлення процесу купівлі-продажу товарно-виробничих запасів: вітчизняний та міжнародний досвід

кілька підприємств у різних країнах світу.

Висновки і пропозиції. Стандартизація документального оформлення операцій купівлі-продажу товарів, відповідно до міжнародної практики, є не лише необхідною умовою подальшого розвитку нефінансових підприємств і організацій на шляху інтеграції у світову спільноту, але і значним спрощенням з точки зору практики відображення і проведення таких операцій в обліку. Перш за все, це зменшить документальний тягар, який зараз є проблемою абсолютно всіх діючих великих і середніх підприємств у частині збору, ведення, зберігання і моніторингу усієї необхідної документації, а також сприятиме розвитку електронної торгівлі, що також дозволить значно економити час і ресурси підприємств. Додатково це призведе до вдосконалення бухгалтерського обліку на основі використання сучасних інформаційних технологій, які є реальним механізмом спрощення та економії часу на проведення абсолютно всіх господарських операцій підприємства.

Також хотілось би зазначити, що зараз вже доволі поширеною є практика складання фінансової звітності і ведення бухгалтерського обліку за міжнародними стандартами. Але переймаючи основні норми, вимоги та правила, нововведення чомусь майже не стосуються змін у документальному оформленні господарських операцій. Українське законодавство досі пропонує величезну кількість первинних документів, на основі яких вимагається відображати факти господарської діяльності в обліку. Однозначно, позитивними б зрушеннями стали певні спрощення і покращення в цьому напрямку.

Список літератури:

- Dobler, Donald W; Burt, David N (1996). *Purchasing and Supply Management, Text and Cases (Sixth Edition ed.)*. Singapore: McGraw-Hill. p. 70.
- Invoice [Електронний ресурс]. – Режим доступу: <http://en.wikipedia.org/wiki/Invoice>.
- Overview of Accounting Process for Purchase Orders [Електронний ресурс]. – Режим доступу: <http://www.finance.utoronto.ca/services/finmgmtpo/process.htm>.
- Purchase order [Електронний ресурс]. – Режим доступу: http://en.wikipedia.org/wiki/Purchase_order.
- Purchasing Documents and Procedure [Електронний ресурс]. – Режим доступу: <http://www.leoisaac.com/fin/exercise18.htm>.
- Recording purchases [Електронний ресурс]. – Режим доступу: <http://www.cliffsnotes.com/more-subjects/accounting/accounting-principles-i/accounting-for-a-merchandising-company/recording-purchases>.
- VAT invoices: what they must show [Електронний ресурс]. – Режим доступу: <http://www.hmrc.gov.uk/vat/managing/charging/vat-invoices.htm#1>.
- Андрос С. В. Реформування обліку та фінансової звітності відповідно до міжнародних стандартів [Електронний ресурс] / С. В. Андрос. – Режим доступу : <http://economy.kpi.ua/ru/node/271>.
- Боярський Ю. І. Нормативно-правове регулювання бухгалтерського обліку незавершеного виробництва: стан та перспективи розвитку / Ю. І. Боярський // Вісник ЖДТУ. – 2011. – № 2(56). – С. 31–36.
- Бухгалтерський облік: актуальні проблеми та рішення : монографія / за ред. [С. С. Герасименко, А. О. Єпіфанов, М. Д. Корінько та ін.]. – Суми : ДВНЗ “УАБС НБУ”, 2010. – 162 с.
- Відміна печаток [Електронний ресурс]. – Режим доступу: <http://altersign.com.ua/pro-kompaniju/novyny/50-vidmina-pechatok>.
- Гадзевич О. І. Впровадження міжнародних стандартів обліку і звітності в Україні / О. І. Гадзевич, А. Т. Сафарова // Вісник національного університету “Львівська політехніка”. – 2007. – № 577. – С. 67–70.
- Голубнич Г. П. Удосконалення обліку виробничих запасів на основі їхньої гармонізації та стандартизації [Електронний ресурс] / Г. П. Голубнич. – Режим доступу : http://www.rusnauka.com/1_NIO_2012/Economics/7_98869.doc.htm.
- Про внесення змін до деяких законодавчих актів України щодо спрощення порядку відкриття бізнесу: Закон України № 1206-VII від 15 квітня 2014 [Електронний ресурс]. – Режим доступу: <http://zakon0.rada.gov.ua/laws/show/1206-18>.

15. Наявність печаток – право, а не обов'язок [Електронний ресурс]. – Режим доступу: <http://spektor.ua/uk/article/nalitchie-petchatey-v-pravo-a-ne-obyazannosty>.
16. Петрук О. М. Гармонізація національних систем бухгалтерського обліку : монографія / О. М. Петрук. – Житомир : ЖДТУ, 2005. – 420 с.
17. Петрук О. М. Розвиток національної системи бухгалтерського обліку в Україні: стратегія, гармонізація, регламентація : дис. ... д-ра екон. наук : спец. 08.06.04 / Олександр Михайлович Петрук. – Житомир, 2006. – 358 с.
18. Попович В. І. Облік запасів за національними та міжнародними стандартами бухгалтерського обліку [Електронний ресурс] / В. І. Попович. – Режим доступу : http://www.nbu.gov.ua/portal/soc_gum/znptdau/2012_2_2/18-2-39.pdf.
19. Щеглов О. П. Національні та міжнародні стандарти з обліку запасів: відмінності, недоліки, шляхи гармонізації [Електронний ресурс] / О. П. Щеглов. – Режим доступу : http://www.rusnauka.com/23_NTP_2010/Economics/70466.doc.htm.

**Кац М. В.
Швец В. Г.**

Київський національний університет імені Тараса Шевченка

СТАНДАРТИЗАЦІЯ БУХГАЛТЕРСЬКОГО УЧЕТА НА ПЕРЕПРИЯТТЯХ УКРАЇНИ В СООТВЕТСТВИЕ С МЕЖДУНАРОДНОЙ ПРАКТИКОЙ УЧЕТНОГО ПРОЦЕССА

Резюме

В статье раскрыто общепринятую международную практику документального оформления операций покупки-продажи товарно-производственных запасов, проведено сравнение с опытом проведения таких операций в национальном учете и предложено возможные варианты его усовершенствования на основе стандартизации и гармонизации в соответствии с международными стандартами.

Ключевые слова: учет, документирование, стандартизация, заказ поставщику, расходная накладная, налоговая накладная.

**Kats M. V.
Shvets V. G.**

Taras Shevchenko National University of Kyiv

ACCOUNTING STANDARDIZATION BASED ON INTERNATIONAL PRACTICE FOR THE UKRAINIAN ENTERPRISES

Summary

Standardization of the national enterprises' accounting in compliance with international standards is an essential condition for further development of nonfinancial institutions in their integration into the global economic community. The accounting upgrade is expected to be very effective primarily from the perspective of accounting practice. Out-of-Ukraine based international companies commonly use twice less primary accounting documents for buy-sell transactions and their recording. This practice should be applied to the Ukrainian business to bring the accounting of national companies in compliance with their foreign subsidiaries. Likewise it is to simplify accounting for international companies that have subsidiaries in Ukraine.

Key words: accounting, bookkeeping, standardization, purchase order, invoice, VAT invoice.

УДК 657.336

Кац С. В.

Київський національний університет імені Тараса Шевченка

ОЦІНКА ПОХІДНИХ ФІНАНСОВИХ ІНСТРУМЕНТІВ ЗА МІЖНАРОДНИМИ СТАНДАРТАМИ БУХГАЛТЕРСЬКОГО ОБЛІКУ

Похідні фінансові інструменти – це маловивчена економічна категорія, хоча перші їхні різновиди з'явилися кілька століть тому. З ускладненням економічних відносин, збільшенням можливостей перерозподілу фінансових коштів з'являються і нові можливості використання похідних фінансових інструментів. Деривативи дозволяють не тільки використовувати нові варіанти інвестування коштів, а й управляти ризиками, що найбільш важливо з точки зору раціонального інвестування. Приймаючи рішення, спрямовані на реалізацію своїх цілей, фінансові інститути одночасно впливають на грошовий ринок, валютний ринок, ринок цінних паперів та їх похідних інструментів. У цьому зв'язку перед фінансовою організацією стоять завдання не тільки освоєння нових сфер діяльності, а й впровадження нових методів і механізмів ефективного взаємопов'язаного формування та управління похідними фінансовими інструментами.

Ключові слова: справедлива вартість, оцінка, похідні фінансові інструменти, міжнародні стандарти бухгалтерського обліку, переоцінка.

Постановка проблеми. Відповідно до міжнародних стандартів бухгалтерського обліку та фінансової звітності, одним із факторів визнання похідного фінансового інструменту в сис-

темі бухгалтерського обліку є визначення його справедливої вартості, яка змінюється внаслідок коливань відсоткової ставки, курсу цінних паперів, валютного курсу, індексу цін, кредитного

рейтингу (індексу) або інших змінних, що є базисними внаслідок чого дериватив підлягає оцінці на кожен дату балансу. Проте жоден нормативний документ не визначає методи, за якими можна визначити справедливую вартість даних інструментів. Таким чином, проблема визначення вартості похідного фінансового інструменту постає під час його визнання. Тому необхідним елементом відображення деривативів у бухгалтерському обліку є визначення та обґрунтування методів визнання їх вартості за міжнародними стандартами бухгалтерського обліку.

Аналіз останніх досліджень та публікацій. Питанню оцінки похідних фінансових інструментів у системі бухгалтерського обліку не дістало належного висвітлення в працях вітчизняних науковців. Варто виділити С.В. Банка, який розглядав різні методи оцінки фінансових інструментів, у тому числі похідних, та професора Л.О. Примостку, яка досліджувала питання оцінки та переоцінки деривативів в бухгалтерському обліку банківських установ за міжнародними стандартами. Така невелика кількість досліджень, присвячених питанню оцінки деривативів за міжнародними стандартами бухгалтерського обліку для потреб бухгалтерського обліку, пов'язана з тим, що методи оцінки похідних фінансових інструментів формують фінансиста для потреб фінансового менеджменту, що не знаходило відображення в системі бухгалтерського обліку.

Виділення невирішених раніше частин загальної проблеми. Проте питання оцінки та переоцінки похідних фінансових інструментів за міжнародними стандартами для потреб бухгалтерського обліку досліджено недостатньо.

Метою дослідження є визначення, за якою вартістю слід оцінювати похідний фінансовий інструмент на початку здійснення операцій з ними за міжнародними стандартами бухгалтерського обліку та фінансової звітності.

Виклад основного матеріалу дослідження. Відповідно до положень МСФЗ (IFRS) 9 «Фінансові інструменти», при первинній оцінці всіх фінансових активів, в тому числі і похідних фінансових інструментів, вони оцінюються за справедливою вартістю, збільшеною на суму витрат для здійснення угоди (крім фінансових активів, які оцінюються згодом за справедливою вартістю).

Витрати на операції зменшують (збільшують) суму відсоткового доходу (витрат), визнаного протягом терміну дії інструменту (якщо по інструменту нараховуються відсотки), або збільшують суму прибутку або збитку при вибутті або знеціненні (якщо по інструменту не нараховуються відсотки).

Витрати на операції визнаються як прибуток або збиток організації в момент їх виникнення, і згодом відображаються в звіті про прибутки і збитки.

Витрати на операції є додатковими витратами, які безпосередньо відносяться до придбання, випуску або вибуття фінансового активу або зобов'язання, в тому числі похідних фінансових інструментів. Іншими словами, додаткові витрати – це витрати, що не були б понесені, якби придбання, випуск або вибуття фінансового інструменту не мали місця [2]. Тому витрати, що виникають у зв'язку з подальшою передачею або вибуттям фінансового інструмента, не є витратами по угоді [2].

До витрат по угоді відносяться:

– гонорари та комісійні, сплачені агентам (включаючи власних працівників, що виконують функції агентів з продажу), консультантів, брокерів і дилерів (такі виплати повинні бути відкладені

ні і визнані у звіті про прибутки і збитки протягом строку дії відповідних договорів);

– збори на користь регулюючих органів;

– збори на користь фондових бірж;

– податки та мита на передачу цінних паперів.

Не є витратами по угоді такі витрати:

– премії та дисконти за борговими фінансовими інструментами;

– витрати на фінансування та розподіл внутрішніх адміністративних витрат;

– витрати на зберігання.

Облік внутрішніх адміністративних витрат як витрат по угоді дозволив би організаціям зловживати шляхом неправильного рознесення, розподілу витрат. Тому внутрішні витрати повинні враховуватися як витрати по угоді тільки в тому випадку, коли вони є додатковими і безпосередньо пов'язані з придбанням, випуском, або вибуттям фінансового інструмента, в тому числі і похідних фінансових інструментів [4]. Іншими словами, внутрішні витрати можуть враховуватися як витрати по угоді лише в дуже рідкісних випадках, наприклад, не є комісією, сплаченою торговому персоналу у зв'язку з продажем фінансового інструменту, в тому числі і похідного фінансового інструменту.

Що ж до категорії «справедливої вартості», то вона «червоною ниткою» проходить в усіх міжнародних стандартах бухгалтерського обліку, але саме справедлива вартість і зумовлює єдність фінансового та управлінського обліку.

Згідно з МСФЗ, справедлива вартість – це сума, на яку можна обміняти актив або врегулювати зобов'язання під час здійснення угоди між обізнаними, зацікавленими та незалежними один від одного сторонами [1].

Спочатку справедлива вартість визначається розрахунково-аналітичними методами, враховують інтереси бажаючих здійснити операцію господарюючими суб'єктами. Крім того, облік повинен забезпечити управління інформацією про події, які вплинули на зміну в балансі справедливої вартості, та їх вплив на фінансові результати діяльності організації і, більше того, на факт господарського життя: «... організація повинна розкривати значення справедливої вартості для кожного класу фінансових активів і фінансових зобов'язань таким чином, щоб її можна було зіставити з відповідним значенням балансової вартості, зазначеної в балансі» [3].

Інформація про справедливую вартість широко використовується для господарських цілей при визначенні загального фінансового стану організації і при прийнятті рішень по окремих фінансових інструментів. У багатьох випадках вона приймається до уваги і при прийнятті рішень користувачами фінансової звітності, оскільки часто відображає оцінку фінансових ринків стосовно дисконтованої вартості очікуваних майбутніх грошових потоків, що відносяться до інструмента. Інформація про справедливую вартість дозволяє зіставляти фінансові інструменти, що володіють практично однаковими економічними характеристиками, незалежно від того, з якою метою вони утримуються і коли і ким були випущені або придбані. Справедлива вартість забезпечує нейтральну основу для оцінки ефективності роботи керівництва організації, демонструючи наслідки його рішень про придбання, при продажу або володінні фінансовими активами, а також про прийняття, збереження або погашення фінансових зобов'язань. Якщо організація не відображає фінансовий актив або

зобов'язання, то вона повинна розкрити додаткову інформацію про справедливую вартість.

Організація повинна розкривати:

а) методи що застосовуються при визначенні справедливих вартостей фінансових активів і фінансових зобов'язань окремо для класів фінансових активів і фінансових зобов'язань;

б) інформацію про те, чи визначається значення справедливої вартості повністю або частково, шляхом прямого посилання на опубліковані цінові котирування активного ринку, або за допомогою оціночної методики;

в) інформацію про те, чи відображені у фінансовій звітності фінансові інструменти, оцінені за справедливою вартістю, значення якої визначалися за допомогою оціночної методики на основі припущень, не підтверджених існуючими на ринку цінами або ставками, то організація повинна відобразити даний факт і розкрити ефект, який подіяли такі досить ймовірні альтернативні допущення на визначення справедливої вартості. У цьому контексті ступінь суттєвості повинна оцінюватися з точки зору прибутку або збитку та сумарних активів і зобов'язань [2].

Таким чином, МСФЗ (IAS) 39 «Фінансові інструменти» передбачає, що ціна операції є кращим доказом справедливої вартості. Проте насправді це не завжди так, оскільки існують такі фінансові інструменти, які не обертаються на активному ринку. МСФЗ (IAS) 39 «Фінансові інструменти» роз'яснює, що в цьому випадку справедлива вартість фінансового інструменту, в тому числі і похідного фінансового інструменту, повинна бути визначена з використанням методики оцінки.

Існує безліч методик такої оцінки: моделі оцінки опціонів, аналіз дисконтованих грошових потоків, а також використання поточної справедливої вартості інструментів, які мають аналогічні умови по істотних моментах. Однак МСФЗ (IFRS) 9 не передбачає можливості оцінювати похідні фінансові інструменти за собівартістю. Це положення МСФЗ (IFRS) 9 керується тим, що в деяких випадках собівартість активу може являти собою «найкращу оцінку» справедливою вартістю.

Похідні фінансові інструменти оцінюються за справедливою вартістю з віднесенням її зміни на прибуток або збиток організації, але при цьому МСФЗ (IFRS) 9 дозволяє при первісному визнанні оцінювати неторгові похідні фінансові інструменти за справедливою вартістю як інший дохід організації.

Визначення справедливої вартості для фінансових інструментів, у тому числі похідних фінансових інструментів, ґрунтується на припущенні про те, що організація здійснює свою діяльність безперервно і не має намірів або необхідності в:

- ліквідації;
- значному скороченні обсягів діяльності;
- укладанні угод на свідомо не вигідних умовах.

З цього випливає, що сума, отримана або сплачена в результаті нав'язаної угоди, примусової ліквідації або вимушеного продажу, не є справедливою вартістю. Незважаючи на це, справедлива вартість відображає кредитний ризик за фінансовим інструментом, у тому числі похідним фінансовим інструментом [3].

Для того щоб визначити справедливую вартість похідного фінансового інструменту, необхідно правильно віднести фінансовий інструмент до якої-небудь з представлених нижче груп:

– фінансові інструменти, щодо яких існують котирування на активних ринках;

– фінансові інструменти, щодо яких не існують котирування на активних ринках.

На практиці дуже важко абсолютно точно розмежувати ці два види інструментів. У такому випадку слід покладатися на професійне судження бухгалтера.

Це особливо важливо при класифікації інструментів, оскільки фінансовий актив не може бути віднесений до дебіторської заборгованості та позиками, якщо він звертається на активному ринку. Більше того, таке розмежування може вплинути на можливість негайного визнання доходів і витрат при первісному визнанні похідного фінансового інструменту.

На активному ринку можуть бути визнані операції не тільки на фондових і торгових біржах, але і повторювані операції з похідними фінансовими інструментами в позабіржовій торгівлі по останньої здійсненій угоді.

Що стосується визначення справедливої вартості похідних фінансових інструментів, щодо яких не існують котирування на активних ринках, то, як вже було зазначено вище, існують різні методики визначення справедливої вартості таких фінансових інструментів.

Відповідно до МСФЗ (IFRS) 9, фінансові інструменти, що належать до фінансових активів, оцінюються:

- а) за амортизованою вартістю;
- б) за справедливою вартістю.

Оціночна класифікація присвоюється фінансовому активу, в тому числі і похідним фінансовим інструментам, в момент визнання.

Вибір методу оцінки залежить від бізнес-моделі підприємства і від того, чи є грошові потоки фінансового інструменту тільки виплатою основного боргу і відсотків.

Відповідно до положень МСФЗ (IFRS) 9, бізнес-модель являє собою систему концепцій, методик і конкретних засобів управління фінансовими активами. Бізнес-модель формується ключовим управлінським персоналом компанії, і вона не залежить від намірів менеджменту щодо долі конкретних окремих цінних паперів. Зміст бізнес-моделі, а також її конкретні види встановлюються компанією самостійно.

Важливим моментом є те, що МСФЗ (IFRS) 9 допускає можливість компанії мати більше ніж одну бізнес-модель щодо управління фінансовими інструментами. Бізнес-моделі з управління фінансовими інструментами можуть бути, наприклад, сформовані за способом вилучення економічних вигод, за видами активів або за функціональною ознакою. Згідно з положеннями МСФЗ (IFRS) 9, похідні фінансові інструменти оцінюються за справедливою вартістю з віднесенням її змін на прибуток (збиток). Виняток становлять похідні фінансові інструменти, використовувані як інструменти хеджування, для яких правила обліку поки не встановлені (для них застосовуються норми стандарту МСФЗ 39).

Що стосується припинення визнання фінансових інструментів, то вимоги МСФЗ (IAS) 39 стосовно припинення визнання фінансових активів розроблені, насамперед, з метою вирішення проблеми обліку різних видів позабалансового фінансування.

В результаті більша частина принципів припинення визнання активів фактично зосереджена на визнанні зобов'язань. На початок більшості господарських операцій організація отримує кошти або іншу винагороду за передачу або продаж всього фінансового активу або його частини.

Визнання таких неопціонних похідних інструментів, як своп або форвардний контракт, які за своєю природою можуть виступати і як фінансовий актив, і в якості фінансового зобов'язання в різні моменти терміну їх дії, може бути припинено тільки при одночасному задоволенні критеріїв припинення визнання активів та критеріїв припинення визнання зобов'язань.

Припинення визнання представляє собою списання раніше визнаного фінансового інструменту, в тому числі з балансу організації [3].

В даний час, відповідно до положень МСФЗ (IAS) 39, визнання фінансового активу припиняється при дотриманні організацією низки принципів, які впливають на рішення про те, чи може фінансовий актив бути списаний з балансу.

Таким чином, організації необхідно припинити визнання фінансового активу, якщо встановлено, що:

1) минули договірні права на потоки грошових коштів по фінансовому активу;

2) договірні права на потоки грошових коштів по фінансовому активу дійсні, але організація передала фінансовий актив і:

а) внаслідок передачі передала практично всі вигоди і ризики по активу;

б) в результаті передачі не передала і не зберегла практично всі ризики і вигоди по активу і втратила контроль над активом [3].

Організація може вважати, що передала фінансовий актив, тільки в тому випадку, якщо дотримані наступні умови:

а) організація передала договірні права на отримання потоків грошових коштів по фінансовому активу;

б) організація зберегла договірні права на отримання потоків грошових коштів по фінансовому активу, але взяла на себе зобов'язання перераховувати ці потоки грошових коштів іншим одержувачам в рамках угод [3].

Останнє можливо в ситуації, коли організація є компанією спеціального призначення або довірчим фондом і займається випуском на користь своїх інвесторів інструментів, що забезпечують участь у належні їй активах, а також обслуговує ці активи [1].

Фінансовий актив, визнання якого в балансі припиняється, необхідно списувати за балансовою вартістю. Різниця між балансовою вартістю активу

та сумою коштів, отриманих або передбачуваних до отримання за даний актив, плюс раніше визнана на рахунок капіталу сума переоцінки активу до його справедливої вартості відображаються на рахунок прибутків і збитків.

Висновки. Фінансові інструменти розуміються у вітчизняній і зарубіжній теорії та практиці як засіб вкладення, придбання та розподілу капіталу (фондова цінність), як платіжний засіб і як засіб кредиту. Фінансовий інструмент – це будь-який договір, в результаті якого одночасно виникають актив у однієї організації та фінансове зобов'язання різного характеру в іншій, тобто їх вибір в кінцевому підсумку впливає на активи і зобов'язання організацій. Похідні фінансові інструменти – це маловивчена економічна категорія, хоча перші їхні різновиди з'явилися кілька століть тому. З ускладненням економічних відносин, збільшенням можливостей перерозподілу фінансових коштів з'являються і нові можливості використання похідних фінансових інструментів. Деривативи дозволяють не тільки використовувати нові варіанти інвестування коштів, а й управляти ризиками, що найбільш важливо з точки зору раціонального інвестування. Похідні фінансові інструменти згідно міжнародних стандартів бухгалтерського обліку слід оцінювати за справедливою вартістю, збільшеною на суму витрат для здійснення угоди. Оцінка за справедливою вартістю надає більш точну інформацію користувачам звітності в умовах нестійкої, кризової економіки. Але в умовах стабільної економіки економічно обґрунтовано визнавати лише на дату укладення контракту за первісною вартістю, яка складається з вартості базового активу та витрат, пов'язаних з укладенням контракту. Переоцінювати похідні фінансові інструменти слід на кожну наступну після визнання дату балансу за справедливою вартістю. Існує декілька варіантів визначення справедливої вартості похідного фінансового інструменту, яке підприємство самостійно обирає залежно від ситуації. При списанні дериватив не переоцінюється, оскільки різниця між справедливою вартістю деривативу та сплаченою (отриманою) за нього сумою визнається іншими доходами (іншими витратами) звітного періоду або ж обліковується у складі власного капіталу залежно від мети здійснення операцій з ним.

Список літератури:

1. Міжнародний стандарт фінансової звітності 7 (МСФЗ 7) «Фінансові інструменти: розкриття інформації» [Електронний ресурс] // Верховна Рада України [сайт]. – Режим доступу : http://zakon4.rada.gov.ua/laws/show/929_007.
2. Міжнародний стандарт фінансової звітності 9 (МСФЗ 9) «Фінансові інструменти» [Електронний ресурс] // Верховна Рада України [сайт]. – Режим доступу : http://zakon0.rada.gov.ua/laws/show/929_016.
3. Міжнародний стандарт бухгалтерського обліку 32 (МСБО 32) «Фінансові інструменти: подання» [Електронний ресурс] // Верховна Рада України [сайт]. – Режим доступу : http://zakon4.rada.gov.ua/laws/show/929_029.
4. Міжнародний стандарт бухгалтерського обліку 39 (МСБО 39) «Фінансові інструменти: визнання та оцінка» [Електронний ресурс] // Верховна Рада України [сайт]. – Режим доступу : http://zakon2.rada.gov.ua/laws/show/929_015.

Кац С. В.

Київський національний університет імені Тараса Шевченка

ОЦЕНКА ПРОИЗВОДНЫХ ФИНАНСОВЫХ ИНСТРУМЕНТОВ ПО МЕЖДУНАРОДНЫМ СТАНДАРТАМ БУХГАЛТЕРСКОГО УЧЕТА

Резюме

Производные финансовые инструменты – это малоизученная экономическая категория, хотя первые их разновидности появились несколько столетий назад. С усложнением экономических отношений, увеличением возможностей перераспределения финансовых средств появляются и новые возможности использования производных финансовых инструментов. Деривативы позволяют не только использовать новые

варианти инвестирования средств, но и управляют рисками, что наиболее важно с точки зрения рационального инвестирования. Принимая решения, направленные на реализацию своих целей, финансовые институты одновременно воздействуют на денежный рынок, валютный рынок, рынок ценных бумаг и их производных инструментов. В этой связи перед финансовой организацией стоят задачи не только освоения новых сфер деятельности, но и внедрения новых методов и механизмов эффективного взаимосвязанного формирования и управления производными финансовыми инструментами.

Ключевые слова: справедливая стоимость, оценка, деривативы, международные стандарты бухгалтерского учета, переоценка.

Kats S. V.

Taras Shevchenko National University of Kyiv

VALUATION OF DERIVATIVES FOR INTERNATIONAL ACCOUNTING STANDARDS

Summary

Derivatives – it byway economic category, although the first of their species appeared a few centuries ago. With the increasing complexity of economic relations, increasing possibilities for redeployment of funds there are also new opportunities for using derivatives. Derivatives can not only use the new investment options, but also to manage risk, what is most important from the point of view of rational investment. Taking decisions aimed at the realization of their objectives, financial institutions, at the same time affect the money market, foreign exchange market, the stock market and their derivatives. In this connection, the financial institution faces challenges not only the development of new fields of activity, but also the introduction of new methods and tools for the effective formation and management of an interconnected financial derivatives.

Key words: fair value valuation, derivatives, international accounting standards, reassessment.

УДК 657.1:005

Криштопа І. І.

Криворізький національний університет

ОБЛІКОВО-ІНФОРМАЦІЙНЕ ЗАБЕЗПЕЧЕННЯ СТРАТЕГІЧНОГО УПРАВЛІННЯ КАПІТАЛОМ ПРОМИСЛОВОГО ПІДПРИЄМСТВА

У статті досліджено погляди науковців на проблему обліково-інформаційного забезпечення стратегічного управління капіталом та надано рекомендації щодо вирішення даного питання на вітчизняних промислових підприємствах. Зокрема, автором розроблено форму «Стратегічний звіт про капітал підприємства» та обґрунтовано доцільність доповнення форми «Стратегічний звіт» реальними та прогнозними показниками інтелектуального капіталу промислового підприємства (людського, клієнтського, організаційного). Надані пропозиції забезпечать прийняття виважених та обґрунтованих стратегічних управлінських рішень, сприятимуть сформуванню у суспільстві позитивної думки про промислове підприємство та забезпечать зростання його привабливості для потенційних інвесторів та кредиторів.

Ключові слова: стратегічне управління, стратегічна звітність, промислове підприємство, матеріальний капітал, нематеріальний капітал, фінансовий капітал.

Постановка проблеми. Посилення інтеграційних процесів в економіці України та виникнення гіперконкуренції обумовили перенесення топ-менеджментом переважної більшості вітчизняних промислових підприємств акценту з оперативного управління на стратегічне. Зазначене в свою чергу стало причиною суттєвих змін у інформаційному забезпеченні процесу управління, оскільки ретроспективний характер традиційного підходу до складання звітності та його зосередженість на внутрішніх фактах господарської діяльності унеможливають об'єктивну оцінку ситуації, що склалася, і перешкоджають прийняттю виважених та обґрунтованих стратегічних рішень. Саме тому розробка обліково-інформаційного забезпечення стратегічного управління набуває особливої актуальності.

Аналіз останніх досліджень та публікацій. Низкою провідних світових бухгалтерських організацій та консультативних органів, серед яких слід відмітити Світову професійну раду зі сталого розвитку, Ініціативу світових ресурсів, Конференцію Організації Об'єднаних Націй з торгівлі та розвитку, Глобальну ініціативу зі звітності, Міжнародну мережу з корпоративного управління, Міжнарод-

ну федерацію бухгалтерів, Міжнародний комітет з інтегрованої звітності та Федерацію європейських бухгалтерів [10; 12; 13; 14; 15; 16; 17; 19; 20], рекомендується вирішити зазначену проблему шляхом введення у практику діяльності підприємств інтегрованої звітності, яка передбачає поєднання фінансових показників та інформації в частині суспільного нагляду, оточуючого середовища та соціальних аспектів. Враховуючи пропозиції зазначених організацій, Комітетом з фінансової звітності у жовтні 2013 р. введено в дію «Закон про компанії 2006 року (Стратегічний звіт та звіт ради директорів) правила 2013», який на законодавчому рівні закріплює обов'язковість складання інтегрованого річного звіту для підприємств, які функціонують на території Великобританії, та вперше виділяє у його складі стратегічний звіт [18].

У свою чергу, дослідження економічної літератури свідчить про відносно незначну кількість робіт, присвячених проблемі обліково-інформаційного забезпечення прийняття стратегічних управлінських рішень. Зокрема, такими економістами, як І. Абейсекер [8], Р. Екклз [12] та Р. Костирко [5] дане питання вирішується шля-

хом зазначення переліку аспектів стратегічної інформації, які потребують відображення у інтегрованій звітності. Безпосередньому виокремленню форм звітності, які містять інформацію необхідну для прийняття стратегічних управлінських рішень, присвячено увагу у роботі А. Хорина та В. Керімова [7], якими рекомендовано відносити до переліку форм стратегічної звітності звіт про вартість компанії, звіт про бізнес-перспективи, звіт про ризики, баланс корпоративного капіталу та звіт про фінансові результати корпорації.

Виділення невіршених раніше частин загальної проблеми. Проте, враховуючи вагомий внесок зазначених дослідників та цінність отриманих ними результатів, залишається низка проблемних питань, які потребують уточнення. Зокрема, поза увагою залишається питання обліково-інформаційного забезпечення стратегічного управління капіталом промислового підприємства.

Метою статті є розробка форми стратегічної звітності, яка дозволить задовольнити інформаційні потреби топ-менеджменту промислових підприємств в частині стратегічного управління їх капіталом.

Виклад основного матеріалу. Враховуючи відсутність досліджень, присвячених даному питанню, інформацію в частині капіталу промислового підприємства рекомендується узагальнювати у таких формах стратегічної звітності, як: «Стратегічний звіт», «Стратегічний звіт про капітал підприємства».

Відповідно до положень «Закону про компанію 2006 року (Стратегічний звіт та звіт ради директорів) правила 2013» [18], перша форма стратегічної звітності складається з метою формування у суспільстві позитивної думки про підприємство та збільшення його привабливості для потенційних інвесторів та кредиторів. З метою досягнення зазначених цілей автором рекомендується доповнити її реальними та прогнозними показниками про інтелектуальний капітал промислового підприємства (зокрема, людський, клієнтський, організаційний), інформація про який відсутня у формах його фінансової звітності. А саме даними про:

- кількість працівників, які мають високий рівень кваліфікації;
- кількість працівників, які пройшли підвищення кваліфікації за поточний рік;
- віковий склад працівників підприємства;
- плинність персоналу;
- частка ринку, що належить підприємству;
- лояльність споживачів.

На погляд автора, зазначене дозволить більш широко охарактеризувати промислове підприємство та окреслити загальні перспективи його функціонування.

Крім того, рекомендується складати форму «Стратегічний звіт про капітал підприємства». Враховуючи той факт, що запропонована форма стратегічної звітності передбачає собою представлення більш детальної інформації про даний об'єкт стратегічного управління, автором проведено аналіз поглядів вітчизняних та зарубіжних науковців [1, с. 275; 2, с. 104; 3, с. 89; 4, с. 64] на показники, які характеризують капітал, та рекомендовано здійснювати їх узагальнення у даній формі звітності за наступними трьома розділами:

«Матеріальний капітал», який розкриватиме інформацію про основні засоби, інші необоротні матеріальні активи та запаси промислового підприємства;

«Нематеріальний капітал», що узагальнюватиме інформацію про нематеріальні активи промис-

лового підприємства, а також його інтелектуальний капітал (зокрема, людський, клієнтський та організаційний);

«Фінансовий капітал», який міститиме інформацію про готівкові кошти промислового підприємства, його фінансові інвестиції та дебіторську заборгованість.

У свою чергу в якості елементів зазначених розділів автором виділено наступні аспекти:

- фактичні фінансові та нефінансові показники капіталу;
- фінансові та нефінансові показники капіталу, які будуть отримані за умови впровадження стратегії, що рекомендується;
- порівняльний аналіз відповідних показників до та після впровадження обраної стратегії;
- зазначення можливих причин відхилень негативного характеру (в разі їх наявності);
- пропозиції щодо розробки шляхів подолання виявлених негативних аспектів обраної стратегії.

Розглянемо фінансові та нефінансові показники капіталу, які доцільно виокремлювати у складі форми «Стратегічний звіт про капітал підприємства».

Формування переважної більшості показників даної форми стратегічної звітності доцільно здійснювати за допомогою похідного балансового звіту, який дозволяє спрогнозувати показники ф. 1 «Баланс (Звіт про фінансовий стан)» в разі запровадження на промислому підприємстві обраної стратегії.

У свою чергу, поділяючи думку І. Циганової [8], яка виявила потребу менеджерів в отриманні не лише облікових даних про діяльність промислового підприємства, але і аналітично опрацьованої інформації, автор вважає за потрібне включати до складу форми «Стратегічний звіт про капітал підприємства» показники аналізу результатів діяльності промислового підприємства. При цьому групування зазначених показників доцільно здійснювати за виділеними вище розділами даного стратегічного звіту з обмеженням їх кількості до чотирьох у кожній групі, що дозволить уникнути перенавантаження його користувачів надмірною інформацією. Оцінку таких показників доцільно здійснювати за допомогою використання такого інструменту стратегічного обліку, як КРІ.

До переліку ключових показників матеріального капіталу промислового підприємства, які доцільно відображати у формі «Стратегічний звіт про капітал промислового підприємства», автором віднесено наступні:

Таблиця 1

Перелік ключових показників в частині матеріального капіталу промислового підприємства, які доцільно відображати у формі «Стратегічний звіт про капітал промислового підприємства»*

Назва показника	Методика розрахунку показника
коефіцієнт прогресивного оновлення устаткування	балансова вартість введеного прогресивного устаткування / балансова вартість усього введеного устаткування
коефіцієнт оновлення устаткування	вартість придбаного у звітному періоді устаткування / вартість устаткування на кінець періоду
коефіцієнт зносу устаткування	сума нарахованого зносу устаткування / первісна вартість устаткування
якість готової продукції	експертна оцінка

* складено автором на підставі наступних літературних джерел [1, с. 275; 2, с. 104; 3, с. 89; 4, с. 64]

Розглянемо необхідність виокремлення зазначених показників. Зокрема, коефіцієнт прогресивного оновлення устаткування дозволяє оцінити рівень інноваційності устаткування, що використовується, та здатність підприємства до опанування нового устаткування та найновіших виробничо-технологічних ліній.

Коефіцієнт оновлення устаткування дозволяє показати ту його частину, яка на промисловому підприємстві є новою.

Коефіцієнт зносу устаткування дозволяє керівництву оцінити ступінь зношеності останнього.

У свою чергу показник якості готової продукції дозволяє оцінити напрями удосконалення процесу її виготовлення, оскільки це є однією з найважливіших умов успіху функціонування підприємства в умовах будь-якого ринку.

Наступним розділом форми «Стратегічний звіт про капітал промислового підприємства» є «Нематеріальний капітал». Пропозиції автора в частині переліку ключових показників, які доцільно відображати у даному розділі, наочно представлено у таблиці 2.

Таблиця 2

Перелік ключових показників в частині нематеріального капіталу промислового підприємства, які доцільно відображати у формі «Стратегічний звіт про капітал промислового підприємства»*

Назва показника	Методика розрахунку показника
коефіцієнт надійності системи управління	кількість нереалізованих управлінських рішень / загальна кількість рішень
ступінь автоматизації виробничого процесу	чисельність робочих, які зайняті автоматизованою працею / загальна чисельність виробничих робочих
коефіцієнт дублювання функцій	роботи, закріплені за декількома підрозділами / кількість робіт за затвердженими положеннями
коефіцієнт раціональності структури	фактична кількість підрозділів в апараті управління / кількість підрозділів в апараті управління представлена в організаційній структурі

* складено автором на підставі наступних літературних джерел [1, с. 275; 2, с. 104; 3, с. 89; 4, с. 64]

Зокрема, коефіцієнт надійності системи управління дозволяє керівництву промислового підприємства оцінити безвідмовність функціонування апарату його управління.

Показник ступеню автоматизації виробничого процесу дозволяє визначити рівень інноваційності в організації виробництва на промисловому підприємстві.

Коефіцієнт дублювання функцій висвітлює повноту реалізації функцій управління в системі управління промисловим підприємством.

У свою чергу коефіцієнт раціональності структури дозволяє оцінити обґрунтованість організаційної структури управління.

Наступним розділом досліджуваної форми стратегічної звітності є «Фінансовий капітал», у складі якого автором рекомендується відображати наступний перелік показників:

Таблиця 3

Перелік ключових показників в частині фінансового капіталу промислового підприємства, які доцільно відображати у формі «Стратегічний звіт про капітал промислового підприємства»*

Назва показника	Методика розрахунку показника
мінімальна сума грошей, що необхідна для проведення господарських операцій	операційні витрати за рік / оборотність грошових коштів
оборотність грошових коштів	360 днів / кількість днів між закупівлею сировини і надходженням виручки від продажу готових виробів
тривалість періоду обороту грошових коштів	середні залишки грошових оборотних коштів* (тривалість періоду в днях) / оборот за період
коефіцієнт прибутковості інвестицій	чистий прибуток / сума довгострокових фінансових інвестицій, які враховуються за методом участі у капіталі інших підприємств

* складено автором на підставі наступних літературних джерел [1, с. 275; 2, с. 104; 3, с. 89; 4, с. 64]

Зокрема, показник мінімальної суми грошей, що необхідна для проведення господарських операцій, дозволяє оцінити достатність грошових коштів підприємства для нормального функціонування підприємства, які знаходяться у обороті.

Показник оборотності грошових коштів дозволяє керівництву визначити кількість оборотів грошей промислового підприємства за певний період.

Показник тривалості періоду обороту грошових коштів дозволяє керівництву промислового підприємства визначити, протягом якого періоду його грошові кошти здійснюють один оборот.

У свою чергу коефіцієнт прибутковості інвестицій дозволяє показати наявність інвестованих підприємством засобів та їх величину відносно отриманої у звітному періоді чистому прибутку.

Відображення у даній формі стратегічної звітності виділених вище показників, на погляд автора, дозволить керівництву оцінити вплив стратегії, що рекомендується до впровадження, на майновий стан промислового підприємства.

Висновки та пропозиції. Таким чином, ґрунтуючись на результатах проведеного дослідження, автором розроблено форму «Стратегічний звіт про капітал підприємства», яка задовольнятиме інформаційні потреби топ-менеджменту під час прийняття стратегічних управлінських рішень, а також сприятиме виваженості та обґрунтованості останніх. Крім того, практичне застосування рекомендацій в частині доповнення форми «Стратегічний звіт» даними про кількість працівників, які мають високий рівень кваліфікації, кількість працівників, які пройшли підвищення кваліфікації за поточний рік, віковий склад працівників підприємства, плинність персоналу, частку ринку, що належить підприємству, а також інформацією про лояльність споживачів, дозволить сформувати у суспільстві позитивну думку про промислове підприємство та сприятимуть зростанню його привабливості для потенційних інвесторів та кредиторів.

Список літератури:

1. Анализ и диагностика финансово-хозяйственной деятельности предприятий : [учебник] / под. ред. В. Я. Позднякова. – М. : ИНФРА-М, 2008. – 617 с.
2. Анализ финансовой отчетности : [учебник] / под. ред. М.А. Вахрушиной, Н.С. Пласковой. – М. : Вузовский учебник, 2009. – 367 с.

3. Андрейчиков А.В. Стратегический менеджмент в инновационных организациях. Системный анализ и принятие решений : [учебник] / А.В. Андрейчиков, О.Н. Андрейчикова. – М. : Вузовский учебник : НИЦ Инфра-М, 2013. – 396 с.
4. Басовский Л.Е. Современный стратегический анализ : [учебник] / Л.Е. Басовский. – М. : НИЦ ИНФРА-М, 2013. – 256 с.
5. Костирко Р. Інтегрована звітність – інструмент забезпечення сталого розвитку суспільства [Електронний ресурс] / Р. Костирко, Т. Лісничка. – Режим доступу : http://archive.nbuv.gov.ua/portal/soc_gum/emp/2012_24_1/28KosLis.pdf.
6. Николаева О.Е. Стратегический управленческий учет : [научно-методическое издание] / О.Е. Николаева, О.В. Алексеева. – М., 2003. – 304 с.
7. Хорин А.Н. Стратегический анализ / А.Н. Хорин, В.Э. Керимов. – [2-е изд., перераб. и доп.]. – М. : Экспо, 2009. – 480 с.
8. Цыганова И.Ю. Развитие учетно-аналитического обеспечения стратегического управления сегментами бизнеса организации : автореферат дис. ... кандидата экономических наук : 08.00.12 / И.Ю. Цыганова; [Место защиты: Оренбург. гос. ун-т]. – Оренбург, 2014 [Электронный ресурс]. – Режим доступу : <http://dlib.rsl.ru/01005548502>.
9. Abeyseker I. A template for integrated reporting [Электронный ресурс] / I. Abeyseker. – Режим доступу : <http://ro.uow.edu.au/cgi/viewcontent.cgi?article=3928&context=commpapers>.
10. BCSD UK-Integrated corporate reporting workshop [Электронный ресурс]. – Режим доступу : http://www.wbcsd.org/Pages/eNews/eNews_Details.aspx?ID=14679&NoSearchContextKey=true.
11. Eccles R. Integrated reporting for a sustainable strategy [Электронный ресурс] / R. Eccles, M. Krzus. – Режим доступу : <http://www.amazon.com/One-Report-Integrated-Reporting-Sustainable/dp/0470587512>.
12. FEE fosters debate on Integrated Reporting [Электронный ресурс]. – Режим доступу : http://www.fee.be/images/publications/general/Press_Release_120530_Debate_on_Integrated_Reporting.pdf.
13. How integrated reporting can help companies see the bigger picture [Электронный ресурс]. – Режим доступу : <http://www.wri.org/blog/how-integrated-reporting-can-help-companies-see-bigger-picture>.
14. Integrated Reporting and a Sustainable Economy [Электронный ресурс]. – Режим доступу : <http://www.ifac.org/news-events/2012-03/integrated-reporting-and-sustainable-economy>.
15. Integrated Reporting means Integrated Thinking [Электронный ресурс]. – Режим доступу : <https://www.globalreporting.org/information/news-and-press-center/Pages/Integrated-Reporting-means-Integrated-Thinking-.aspx>.
16. Re: Towards Integrated Reporting [Электронный ресурс]. – Режим доступу : <https://www.icgn.org/component/k2/item/1201-towards-integrated-reporting>.
17. Regulatory and institutional foundations for high-quality corporate reporting [Электронный ресурс]. – Режим доступу : http://unctad.org/meetings/en/Presentation/ciisar29_3110M_IanBall.pdf.
18. The Companies Act 2006 (Strategic Report and Directors' Report) Regulations 2013 [Электронный ресурс]. – Режим доступу : https://www.gov.uk/government/uploads/system/uploads/attachment_data/file/206241/bis-13-889-companies-act-2006-draft-strategic-and-directors-report-regulations-2013.pdf.
19. The International Integrated Reporting Council Framework [Электронный ресурс]. – Режим доступу : <http://www.theiirc.org/wp-content/uploads/2013/12/13-12-08-THE-INTERNATIONAL-IR-FRAMEWORK-2-1.pdf>.
20. Towards Integrated Reporting – Communicating Value in the 21st Century / Discussion Paper IIRC [Электронный ресурс]. – Режим доступу : <http://www.theiirc.org/the-integrated-reporting-discussion-paper/>.

Криштопа И. И.

Криворожский национальный университет

УЧЕТНО-ИНФОРМАЦИОННОЕ ОБЕСПЕЧЕНИЕ СТРАТЕГИЧЕСКОГО УПРАВЛЕНИЯ КАПИТАЛОМ ПРОМЫШЛЕННОГО ПРЕДПРИЯТИЯ

Резюме

В статье исследованы взгляды ученых на проблему учетно-информационного обеспечения стратегического управления капиталом и даны рекомендации по решению данного вопроса на отечественных промышленных предприятиях. В частности, автором разработана форма «Стратегический отчет о капитале предприятия» и обоснована целесообразность дополнения формы «Стратегический отчет» реальными и прогнозными показателями интеллектуального капитала промышленного предприятия (человеческого, клиентского, организационного). Представленные предложения обеспечат принятие взвешенных и обоснованных стратегических управленческих решений, окажут содействие формированию в обществе позитивного мнения о промышленном предприятии и обеспечат рост его привлекательности для потенциальных инвесторов и кредиторов.

Ключевые слова: стратегическое управление, стратегическая отчетность, промышленное предприятие, материальный капитал, нематериальный капитал, финансовый капитал.

Kryshchopa I. I.

Kryvyi Rih National University

ACCOUNTING AND INFORMATION SUPPORT OF THE STRATEGIC MANAGEMENT OF CAPITAL OF INDUSTRIAL ENTERPRISE

Summary

The article deals with the analyses of points of views of scholars on the problem of accounting and information support of the strategic management of capital. Recommendations of solving this question at national industrial enterprises were given as well. In particular, the author developed the strategic report about the capital of enterprise and gave proofs of necessity of adding real and forecasting showings of intellectual capital of industrial enterprise (human, client and organizational) to the form «Strategic report». These proposals will provide balanced and efficient strategic management decisions. They will also assist the formation of a society's positive opinion about the industrial enterprise and ensure the growth of its attractiveness to potential investors and creditors.

Key words: strategic management, strategic reporting, industrial enterprise, tangible capital, intangible capital, financial capital.

УДК 637.1

Кругла М. М.

Київський національний економічний університет імені Вадима Гетьмана

ВНУТРІШНЬОГОСПОДАРСЬКИЙ КОНТРОЛЬ ВИРОБНИЦТВА НА ПІДПРИЄМСТВАХ АПК: ОРГАНІЗАЦІЙНІ АСПЕКТИ

У статті розглянуті особливості організації внутрішньогосподарського контролю на підприємствах АПК в сучасних умовах господарювання. Визначені найбільш суттєві елементи контролю: суб'єкт та об'єкт контролю, принципи і порядок його здійснення та підтвердження ефективності. Виділені види та причини типових втрат підприємства в процесі виробництва.

Ключові слова: внутрішньогосподарський контроль виробництва продукції АПК, організація контролю, суб'єкт контролю, об'єкт контролю, втрати.

Постановка проблеми. Значення внутрішньогосподарського контролю у сучасних умовах господарювання визначається потребами суспільства в ефективному управлінні підприємством. Набуваючи нових ознак, він залишається актуальним і дієвим засобом управління підприємством, підтверджуючи відповідність фактичних показників прогнозованим чи нормативним значенням. Результати контролю використовуються для формування висновків і пропозицій щодо дієвості системи управління підприємством та вдосконалення окремих напрямів його роботи.

Аналіз останніх досліджень і публікацій. Проблеми організації та методики внутрішньогосподарського контролю досліджували багато відомих вчених, серед яких М. Білуха, І. Белобжецький, Т. Бутинець, Л. Гуцаленко, М. Коцупатрий, Є. Кочерін, В. Пантелеев, В. Савченко, В. Суйц, М. Штейман та інші. В результаті дослідження встановлено, що значна частина фундаментальних досліджень теорії і практики внутрішньогосподарського контролю припадає на радянський період.

Недостатність сучасних наукових розробок організаційно-методичних аспектів здійснення внутрішньогосподарського контролю пояснюється зміною вектора досліджень українських науковців в бік аудиту та зовнішнього контролю і є стримуючим чинником застосування внутрішньогосподарського контролю у практиці господарювання.

Виділення невирішених раніше частин загальної проблеми. Через реальну відсутність методичних вказівок щодо проведення контролю його часто здійснюють безсистемно, винятково опираючись на досвід фахівців. Це підтверджується у дослідженнях інших вчених: «Питання внутрішньогосподарського контролю майже не висвітлені в публікаціях вітчизняних авторів, а практика його застосування на підприємствах є досить обмеженою» [1, с. 9].

Мета статті. Головна мета роботи полягає в узагальненні організаційних засад внутрішньогосподарського контролю виробництва сільськогосподарської продукції та виробленні пропозицій, спрямованих на його удосконалення.

Виклад основного матеріалу. Характеризуючи роль контролю в діяльності підприємства як системи, Є. Кочерін зазначав: «Контроль за господарською діяльністю усередині системи – це перевірка виконання прийнятих рішень, що дає змогу отримувати інформацію про функціонування ланок системи. Контроль створює зворотний зв'язок між суб'єктом і об'єктом управління, між центром системи і її ланками» [2, с. 76].

М. Штейнман вказував, що «внутрішньогосподарський контроль – це один із найважливіших видів економічного контролю. Здійснюваний у

межах своєї компетенції всіма відділами та службами, керівниками і спеціалістами підприємства, внутрішньогосподарський контроль дає можливість вчасно виявити негативні відхилення у виконанні планів, порушенні технології виробництва, факти розкрадань та зловживань» [3, с. 12].

Внутрішньогосподарський контроль – це незалежний контроль з боку зацікавлених осіб – власників та управлінського персоналу підприємства з метою недопущення фактів порушення законності, нерационального використання та перевитрат виробничих ресурсів, невиконання передбачених виробничо-господарських планів діяльності і розвитку підприємства [1, с. 11].

В останній час у науково-практичній літературі спостерігається отождолення, а інколи поларизація термінів «внутрішній контроль» чи «внутрішньогосподарський контроль». Зокрема, Т. Бутинець зазначає, що в капіталістичному світі вживають термін «внутрішній контроль», а в колишньому СРСР – «внутрішньогосподарський». На її думку, сутність цих понять однакова [4, с. 16]. Ми не поділяємо думку автора. Вважаємо, що в Україні «внутрішній» та «внутрішньогосподарський» контроль мають самостійне значення. Внутрішній контроль слід розглядати як внутрішньосистемний контроль, який здійснюють у межах міністерства, відомства, підприємства стосовно безпосередньо підпорядкованих господарюючих суб'єктів. Внутрішньогосподарський контроль – це перевірка господарської діяльності функціональними та спеціальними службами самого підприємства з метою виявлення негативних відхилень та явищ.

В. Пантелеев відзначає, що «внутрішньогосподарський контроль здійснюється в інтересах осіб, що належать системі управління підприємства, виконує функцію управління, контроль здійснюють особи, які мають певні повноваження від ініціатора контролю, контроль передбачає досягнення певних цілей, при його реалізації застосовуються засоби впливу на об'єкти управління, контроль має тривалий та безперервний характер та ін. Внутрішньогосподарський контроль є складовою частиною внутрішнього контролю підприємства [5, с. 11].

В системі управління діяльністю підприємства контроль виконує координуючу та сполучну функцію. З одного боку, контроль завершує управлінський цикл при взаємодії суб'єкта та об'єкта управління поряд з прогнозуванням, плануванням, організацією, регулюванням і стимулюванням діяльності. Через механізм зворотного зв'язку від об'єкта до суб'єкта контроль забезпечує своєчасне виявлення відхилень від заданої програми реалізації рішень на кожному з етапів, визначає

дієвість управлінських рішень, факти порушень та недотримання положень чинного законодавства. З іншого боку, контроль є постійно діючою складовою управління, на відміну від інших елементів управління, які по чергову змінюють один одного. Контроль створює умови для виявлення, попередження й усунення порушень і недоліків у діяльності учасників господарського процесу в оперативному порядку [6, с. 113].

Отже, контроль слід розглядати, по-перше, як окрему самостійну функцію управління, яка не тільки не поглинає інші функції управління, а й активізує їх здійснення, а по-друге, як систему всередині підприємства.

Внутрішньогосподарський контроль охоплює виробничо-господарську діяльність структурних підрозділів з метою безперервного, суцільного та систематичного спостереження за виробничою, організаційною, постачальницькою, збутовою та фінансовою діяльністю всіх структурних підрозділів підприємства для виявлення резервів зростання її ефективності, забезпечення збереження матеріальних і фінансових ресурсів, усунення причин та умов безгосподарності. Водночас внутрішньогосподарський контроль – це інструмент перевірки виконання прийнятих рішень, постійно діючий процес всередині підприємства з метою забезпечення достатньої впевненості щодо:

- достовірності та правдивості інформації, що формується в кожному підрозділі;
- дотримання порядку здійснення всіх видів операцій, планів, процедур, внутрішніх положень та контрактів;
- повного забезпечення збереження наявних активів;
- економного та ефективного використання всіх видів ресурсів;
- досягнення поставленої керівництвом підприємства мети та виконання окремих програм.

Таким чином, удосконалення внутрішньогосподарських відносин на підприємствах зумовлює розвиток організації внутрішньогосподарського контролю.

Вирішення завдань контролю досягається дієвою організацією внутрішньогосподарського контролю. С. Шохін та Л. Вороніна підкреслюють, що система контролю охоплює такі елементи: суб'єкт контролю, об'єкт контролю, принципи контролю, методику контролю, техніку і технологію контролю, процес контролю, збір та обробку вихідних даних для проведення контролю; результати контролю та витрати на його здійснення; прийняття рішення за результатами контролю [7, с. 8]. В. Пантелєєв, крім вищезазначеного, наголошує на необхідності створення організаційної структури контролю; плануванні, і вдосконаленні організації внутрішньогосподарського контролю; застосування регламентації функцій підрозділів з контролю і працівників, які виконують контрольні операції [5, с. 25].

Відповідальність за стан системи внутрішньогосподарського контролю та за її впровадження на підприємстві несе власник або керівник. Така відповідальність передбачає встановлення відповідного контрольного середовища, запровадження ефективної системи внутрішнього контролю, формалізацію системи контролю у письмових процедурах та забезпечення дотримання підприємством вимог встановленої системи.

Суб'єктами здійснення внутрішньогосподарського контролю у господарстві, як правило, є функціональні спеціалісти, контрольно-ревізійні,

інвентаризаційні комісії, служба внутрішнього аудиту. Однак служба внутрішнього аудиту може ефективно функціонувати тільки на великих підприємствах із багаторівневою ієрархією управління, інакше унеможливиться дотримання одного із принципів аудиту – принципу незалежності контролю. На невеликих підприємствах (крім приватних і фермерських господарств) функції контролю покладаються на бухгалтерів, спеціалістів підприємства (зоотехніка, ветеринарного лікаря, агронома) та контрольно-ревізійні й інвентаризаційні комісії. Згідно із законодавством, приватні сільськогосподарські підприємства та фермерські господарства не зобов'язані створювати контрольно-ревізійні комісії, тому в них основними суб'єктами здійснення внутрішньогосподарського контролю є спеціалісти та керівники підрозділів. Л. Гуцаленко зазначає, що з появою приватногосподарських підприємств внутрішньогосподарський контроль слід класифікувати як незалежний контроль у вигляді спостереження з боку зацікавлених осіб – власників та персоналу підприємства [1, с. 16].

Основними суб'єктами внутрішньогосподарського контролю за всіх організаційно-правових форм господарювання виступають власник, керівник підприємства чи уповноважений власником орган.

Об'єкти внутрішньогосподарського контролю – це конкретні етапи циклу діяльності підприємства: постачання, виробництво, реалізація. Об'єктами внутрішньогосподарського контролю виробництва є дотримання технології та організації виробництва, раціональне використання ресурсів, в т. ч. землі, та недопущення фактів безгосподарного їх використання, правильність ведення обліку виробництва, калькуляції продукції та достовірності звітних даних про виробництво тощо.

Через функцію контролю менеджери впливають на працівників підприємства з метою досягнення цілей стратегії підприємства, тому поряд із фінансовими показниками об'єктами контролю виступають і нефінансові показники: якості продукції, використання робочого часу, ставлення до роботи тощо. Отже, суб'єкти і об'єкти контролю між собою тісно пов'язані.

Добре налагоджена система внутрішньогосподарського контролю дозволить своєчасно вирішити проблеми, координувати зміни, визначити стратегію майбутньої діяльності. Такий підхід передбачає використання різних видів контролю за охопленням часового проміжку – поточного, попереднього, послідовного. Під час внутрішньогосподарського контролю виробництва актуальним є не тільки виявлення відхилень від плану, а й визначення можливості для коригування потенційних і фактичних відхилень, через що попередній та поточний контроль мають переваги над послідовним. Внутрішньогосподарський контроль має здійснюватися безперервно, систематично, відрізнятися глибиною та точністю виробничої інформації, що забезпечить прийняття обґрунтованих управлінських рішень за результатами виробничої діяльності.

Внутрішньогосподарський контроль як цілеспрямований вид практичної діяльності здійснюється за допомогою системи методичних прийомів і процедур. Виділяють загальнонаукові та специфічні методичні прийоми спостереження та дослідження об'єктів контролю.

Для контрольної перевірки виробництва «широко використовують прийоми візуального контр-

оло, тобто збір інформації в процесі спостереження за виробничими процесами, обстеження робочих місць, а також прийоми економічного аналізу, в тому числі економіко-статистичні методи при виборі альтернативних оцінок і прогнозуванні перспективних рішень» [1, с. 345].

Разом з тим здійснення контролю без належного обліково-аналітичного забезпечення безперспективне. На думку М. Чумаченка, «діючий управлінський контроль неможливий без необхідної облікової інформації і без систематичного економічного аналізу для обґрунтування управлінських рішень» [8, с. 3].

У сучасних умовах роль обліково-аналітичного забезпечення менеджменту настільки зросла, що деякі вчені облік і аналіз виділяють в окремі функції управління [9, с. 53; 10, с. 25]. Так, Г. Кірейцев щодо ролі обліку в системі управління підкреслює: це «... прояв головних його властивостей, спрямованих на пізнання і взаємопов'язане відображення фактів господарського життя, забезпечення інформаційного сервісу менеджменту та задоволення потреб в бухгалтерській інформації інших її користувачів, здійснення контролю і регулювання економічних дій і подій та забезпечення прогнозу фінансового становища в майбутньому» [11, с. 70].

Економічна інформація, яка відображає стан і розвиток керованого об'єкта, є запорукою дієвості внутрішньогосподарського контролю.

Головна мета здійснення внутрішньогосподарського контролю на підприємстві визначається умовами здійснення фінансово-господарської діяльності і полягає в зменшенні інформаційного ризику, що виникає в процесі облікового відображення господарських операцій.

М. Штейнман зазначає, що теорія і практика внутрішньогосподарського контролю виробила два способи його здійснення: документальний і фактичний [3, с. 22]. Документальний контроль передбачає перевірку сутності, законності та обґрунтованості господарських операцій і управлінських рішень на основі даних обліку, а фактичний – встановлює реальний стан об'єкта, який перевіряють.

Контроль процесу виробництва спрямується на фактори виробництва: засоби виробництва та живу працю, що визначають витрати виробництва та вихід продукції з огляду на організаційно-технологічні особливості його здійснення у сільському господарстві. За періодичністю здійснення контроль найефективніший у тому разі, коли здійснюється в оперативному порядку одночасно з певними технологічними операціями. На думку Є. Калюги, «ефективний внутрішньогосподарський контроль має бути націлений на попередження наявних і майбутніх відхилень від заданих критеріїв (нормативів, планів тощо), а цю вимогу можна забезпечити тільки в процесі попереднього і поточного внутрішньогосподарського контролю» [12, с. 144].

Через певні специфічні особливості виробництва, недостатній рівень розвитку технологій виробництва та низьку технічну оснащеність підприємств, допущені помилки людського чинника будь-яке виробництво супроводжується небажаними та непродуктивними витратами і різними втратами.

Виробництво продукції, яка не відповідає установленим вимогам, зумовлює непродуктивні витрати виробничих ресурсів підприємства, у вигляді браку чи низькоякісної продукції.

Втрати у складі виробничих витрат, зумовлені перевитратами кормів, насіння, ветеринарних препаратів, мінеральних добрив, електроенергії,

води та інших предметів праці в процесі виробництва, підвищують витрати виробництва, а отже, і собівартість продукції. Це непродуктивні витрати, які не створюють додаткової вартості. Для підприємства вони є прямими втратами, що потребують виявлення, знаходження причин, винних осіб і шляхів усунення втрат на стадії первинного обліку безпосередньо при виконанні технологічних операцій

Причинами неефективного використання цінностей, поряд із недоліками в організації господарської діяльності, можуть бути нестачі та розкрадання через низький рівень трудової дисципліни, псування цінностей, недотримання встановлених норм використання цінностей. Норми витрачання виробничих запасів мають відповідати досягнутому рівню організації і технології виробництва та показникам технологічних карток.

Інвентаризації та контролю-вибіркові перевірки матеріальних цінностей у місцях зберігання сприяють усуненню порушень у веденні обліку цінностей, дотриманні матеріальної відповідальності за збереженням і використання цінностей. Дослідження сутності перевитрат та економії, зіставлення фактичного їх витрачання на підприємствах дають змогу встановити факти порушень та безгосподарності.

Здійснення внутрішньогосподарського обліку передбачає широке використання облікових комп'ютерних технологій, що значно спрощує підбір планово-облікової інформації, необхідної для контролю, та її опрацювання.

Результати перевірок, які здійснюють працівники підприємства, можуть оформлюватися довідками чи актами і обов'язково доводяться до відома працівників, чью роботу перевіряли. За всіх умов винні в порушеннях особи повинні надати письмові пояснення щодо сутності недоліків, які наведені у матеріалах перевірок. Тільки після їх отримання керівництво приймає рішення щодо усунення виявлених недоліків та покарання винних.

Слід зазначити, що рівень організації внутрішньогосподарського контролю не визначається кількістю складених актів чи довідок. Письмово оформлюється лише незначна частина проведених заходів внутрішньогосподарського контролю, внаслідок яких виявляються значні порушення, зловживання, витрати, втрати і псування цінностей, викривлення звітності тощо. Значно частіше стан досліджуваного питання визначається через усне опитування відповідальних осіб і з'ясування шляхів виправлення недоліків.

Висновки і пропозиції. Удосконалення організації внутрішньогосподарського контролю передбачає низку організаційних процедур. Головними з них є: визначення об'єктів і суб'єктів контролю, встановлення параметрів діяльності об'єктів контролю, обґрунтування методичних прийомів контролю; застосування регламентації функцій контролю за підрозділами і працівниками, які виконують контрольні операції.

Система управління сільськогосподарським виробництвом має враховувати потребу в постійному контролі над етапами технологічного процесу та втратами у виробництві для впровадження заходів, спрямованих на їх попередження.

Загалом, результативність внутрішньогосподарського контролю значною мірою залежить від того, наскільки чітко, послідовно та наполегливо забезпечується виконання прийнятих рішень за результатами контрольних перевірок.

Список літератури:

1. Гуцаленко Л. В. Внутрішньогосподарський контроль : [навч. посіб.] / Л. В. Гуцаленко, М.М. Коцупатрий, У.О. Марчук. – К. : «Центр учбової літератури», 2014. – 496 с.
2. Кочерин Е. А. Контроль в системе управления социалистическим производством. Вопросы теории и практики / Е. А. Кочерин – М. : Экономика, 1982. – 216 с.
3. Штейнман М. Я. Внутрихозяйственный контроль в сельскохозяйственных предприятиях / М. Я. Штейнман. – М. : Финансы и статистика, 1983. – 160 с.
4. Бутинець Т. А. Контроль внутрішньогосподарський чи внутрішній? // Міжнародний збірник наукових праць / Т. А. Бутинець. – Вип. 2(14). – С. 5-20.
5. Пантелеев В. П. Концепція внутрішньогосподарського контролю діяльності підприємств: методологія, організація, розвиток : автореф. дис. ... д-ра екон. наук : 08.00.09 / В. П. Пантелеев. – Київ : Б.в., 2009. – 40 с.
6. Кругла М. М. Оперативний економічний аналіз та контроль як інструменти забезпечення якості продукції молочного скотарства / М. М. Кругла // Організаційно-економічні інструменти розвитку інтеграційних процесів в агропромисловому виробництві: Матеріали міжнар. наук.-практ. конф. – Тернопіль : ТДЕУ, ТІ АПВ УААН, 2006. – Ч. 2. – С. 110-118.
7. Шохин С. О., Воронина Л. И. Бюджетно-финансовый контроль и аудит. Теория и практика применения в России : [научно-метод. пособие] / С. О. Шохин, Л. И. Воронина. – М. : Финансы и статистика, 1997. – 240 с.
8. Чумаченко Н. Г. Проблемы учета и экономического анализа в управлении промышленным производством : автореф. дис. ... на соискание научной степени д-ра эконом. наук : 08.00.12 / Моск. фин. ин-т. – М., 1970. – 37 с.
9. Завадський Й. С. Менеджмент. Management / Й. С. Завадський. – К. : Україно-фінський інститут менеджменту і бізнесу. – Т. 1. – 1997. – 53 с.
10. Финансовый менеджмент : [навч. посібник] / За ред. проф. Г.Г. Кірейцева. – К. : ЦУЛ, 2002. – 496 с.
11. Кірейцев Г. Г. Розвиток функцій бухгалтерського обліку // Розвиток науки про бухгалтерський облік / Г. Г. Кірейцев. – Збірник тез текстів виступів на науковій міжнародній конференції. – Ч. I. – Житомир : ЖІТІ, 2000. – С. 67-71.
12. Калюга Є. В. Фінансово-господарський контроль у системі управління : [монографія] / Є. В. Калюга. – К. : Ельга, Ніка-Центр, 2002. – 360 с.

Круглая М. Н.

Киевский национальный экономический университет имени Вадима Гетьмана

ВНУТРИХОЗЯЙСТВЕННЫЙ КОНТРОЛЬ ПРОИЗВОДСТВА НА ПРЕДПРИЯТИЯХ АПК: ОРГАНИЗАЦИОННЫЕ АСПЕКТЫ

Резюме

В статье рассмотрены особенности организации внутрихозяйственного контроля производства на предприятиях АПК в современных условиях хозяйствования. Определены наиболее существенные элементы контроля: субъект и объект контроля, принципы и порядок его осуществления, а также подтверждение эффективности. Выделены виды и причины типичных потерь предприятия в процессе производства.

Ключевые слова: внутрихозяйственный контроль производства продукции АПК, организация контроля, субъект контроля, объект контроля, потери.

Kruhla M. M.

Kyiv National Economic University named after Vadym Hetman

INTRAECONOMIC CONTROLLING THE MANUFACTURE AT THE ENTERPRISES OF AGROINDUSTRIAL COMPLEX: ORGANIZATIONAL ASPECTS

Summary

The peculiarities of organization of internal-economic controlling the production at the enterprises of agroindustrial complex in the modern conditions of management are considered in the article. The most essential elements of control are determined: subject and object of control, principles and order of its fulfilment and confirmation of effectiveness as well. Forms and reasons of typical losses of the enterprise at the stage of production are distinguished.

Key words: internal-economic controlling the production, organization of control, subject of control, object of control, losses.

УДК 657.1

Леженко Л. І.

Київський національний економічний університет імені Вадима Гетьмана

ПОРЯДОК АНАЛІЗУ ВІДПОВІДНОСТІ ОБРАНОЇ ОБЛІКОВОЇ ПОЛІТИКИ ТА ОБЛІКОВИХ ОЦІНОК ДО ЧИННИХ МІЖНАРОДНИХ СТАНДАРТІВ

У статті досліджено проблемні питання аналізу обраної облікової політики та облікових оцінок відповідно до Міжнародних стандартів фінансової звітності. Запропоновано алгоритм перевірки відповідності облікової політики суб'єкта господарювання МСФЗ. Визначено значення, ефективність та доцільність обраної облікової політики та оцінок, а також наведено можливі шляхи їх зміни.

Ключові слова: облікова політика, облікова оцінка, Міжнародні стандарти фінансової звітності.

Постановка проблеми. Обліковий процес починається з формування облікової політики, яка має забезпечити ефективну фінансово-господарську діяльність суб'єктів господарювання. Крім того, облікова політика та оцінка є важливими чинниками, які впливають на величину фінансового результату, та є складовою частиною елементів фінансової звітності суб'єктів господарювання.

Інтеграція України до Європейського Союзу передбачає ведення обліку та складання фінансової звітності за Міжнародними стандартами фінансової звітності. Таким чином, дослідження формування та ефективності застосування обраної облікової політики та облікових оцінок, а також питання їх відповідності до Міжнародних стандартів фінансової звітності є особливо актуальним дослідженням сьогодення.

Аналіз останніх досліджень і публікацій. Дослідження теоретичних, методологічних та практичних аспектів формування та ефективності застосування облікової політики суб'єктів господарювання та її вплив на фінансові результати, а також питання формування облікової політики відповідно до Міжнародних стандартів фінансової звітності знайшли відображення у наукових працях таких вчених, як: Ван Бред, А.Н. Диденко, І.В. Жолнер, М.В. Кужельний, Т. Каменська, В.В. Кіранова, О.А. Коршикова, Т.І. Лозова, А.А. Пилипенко, І. Пряничникова та інших вчених-економістів. В дослідженнях науковців опубліковано цілу низку методичних рекомендацій щодо формування та застосування облікової політики суб'єктів господарювання. Разом з тим потребують конкретизації окремі питання щодо чіткого визначення питань формування облікової політики та облікових оцінок відповідно до Міжнародних стандартів фінансової звітності, а також шляхи аналізу відповідності обраної облікової політики до МСФЗ та при переході і першому застосуванні МСФЗ.

Частина загальної проблеми. На сьогоднішній день науковцями недостатньо уваги приділено дослідженню аналізу відповідності обраної облікової політики та облікових оцінок до Міжнародних стандартів фінансової звітності. Також необхідно приділити увагу питанням трансформації облікової політики суб'єктів господарювання при переході та першому застосуванні МСФЗ.

Мета і завдання дослідження. Мета дослідження полягає у: визначенні шляхів аналізу відповідності обраної облікової політики та облікових оцінок до МСФЗ; узагальненні методологічних питань формування облікової політики відповідно до МСФЗ та оцінки ефективності її застосування суб'єктами господарювання; вивченні доцільності обраної облікової політики та облікових оцінок і можливості їх змін.

Основними завдання дослідження є узагальнення організації аналізу та визначення алгоритму перевірки відповідності обраної облікової політики та облікових оцінок до чинних МСФЗ; надання пропозицій та узагальнення окремих питань формування облікової політики та облікових оцінок, доцільність та можливості їх змін.

Виклад основного матеріалу. Мета аналізу облікової політики на предмет відповідності міжнародним стандартам – сприяння формуванню достовірної фінансової звітності підприємства згідно з вимогами чинного законодавства, принципами бухгалтерського обліку та фінансової звітності, а також метою діяльності підприємства.

Облікова політика як документ розглядається тільки суцільним методом і в повному об'ємі. Слід перевірити [3]:

- наявність наказу (розпорядження) керівника про ухвалення облікової політики економічного суб'єкта;
 - відповідність прийнятої облікової політики вимогам чинних законодавчих нормативних актів, міжнародних стандартів фінансової звітності;
 - відповідність прийнятої облікової політики характеру і масштабам діяльності економічного суб'єкта;
 - дотримання при підготовці облікової політики вимог, встановлених нормативними актами;
 - повноту розкриття вибраних при розробці облікової політики способів ведення бухгалтерського обліку, які істотно впливають на формування показників бухгалтерської звітності;
 - прийняту в економічного суб'єкта систему внутрішньої звітності;
 - посадові інструкції;
 - затверджені системи і графіки документообігу;
 - вибір форми ведення бухгалтерського обліку;
 - порядок проведення інвентаризацій майна і зобов'язань;
 - робочий план рахунків бухгалтерського обліку;
 - варіанти використання рахунків бухгалтерського обліку, відмінні від загальноприйнятого порядку.
- Окремо вивчаються методологічні питання облікової політики, які повинні бути сформовані згідно з Міжнародними стандартами фінансової звітності, оцінюється ефективність їх застосування. До таких питань відносяться:
- методи нарахування амортизації основних засобів, обґрунтованість їх застосування;
 - класифікаційні вимоги, що пред'являються до об'єктів нематеріальних активів;
 - обраний порядок відображення в бухгалтерському обліку нарахування амортизації по об'єктах нематеріальних активів;

- обраний порядок відображення в бухгалтерському обліку процесу заготовлення і придбання запасів;
- обраний метод оцінки запасів при їх списанні у виробництво;
- вживані методи калькуляції собівартості продукції;
- порядок обліку і фінансування ремонту основних засобів;
- перелік створюваних резервів майбутніх витрат і платежів;
- порядок обліку витрат майбутніх періодів;
- варіант оцінки незавершеного виробництва;
- способи розподілу непрямих витрат;
- обраний варіант відображення в бухгалтерському обліку випуску готової продукції;

- обраний варіант оцінки готової продукції, товарів;
- порядок використання чистого прибутку, що залишається у розпорядженні економічного суб'єкта;
- обраний варіант відображення в бухгалтерській звітності поточної частини довгострокових кредитів і позик.

Здійснюючи аналіз облікової політики і облікових оцінок на відповідність до МСФЗ, слід переконатися, що вони повністю сформовані на основі відповідних чинних стандартів з урахуванням інтерпретацій РМСБО та вимог українського законодавства особливо податкового. Для цього слід опрацювати методичну частину облікової політики. Запропонований приклад такого опрацювання наведено в таблиці 1.

Для проведення експертизи основних елементів облікової політики доцільно розробити типовий варіант контрольної таблиці, яку також можливо використати при проведенні аудиту. Приклад робочої таблиці запропоновано у таблиці 2.

Аналіз облікової політики при переході на Міжнародні стандарти фінансової звітності покликаний дати оцінку обраним на підприємстві методам і процедурам ведення бухгалтерського обліку як з точки зору відповідності МСФЗ, так і з погляду раціональності та економічності побудованого на них облікового процесу, що має забезпечувати формування повної та достовірної картини фінансово-господарської діяльності підприємства і його майнового стану.

З іншого боку, перевірка пов'язана, у більшості випадків, з необхідністю підтвердження достовірності фінансової звітності, що формується згідно з принципами, встановленими обліковою політикою. Основними споживачами фінансової звітності є зовнішні користувачі, що на основі звітних даних приймають управлінські рішення про співпрацю з підприємством. Тому для них важливі не лише числові показники звітності, а й інформація про способи їх формування, тобто окремі положення облікової політики. Зовнішній користувач має бути впевнений у достовірності числових показників і адекватності способів їх розрахунку з урахуванням специфіки господарської діяльності підприємства. Необхідно зазначити, що у зв'язку з цим вступний баланс (фінансову звітність загалом) слід перевіряти як на правильність розрахунку показників, так і на правильність обраних способів їх розрахунку, а отже, і на облікову політику.

На практиці часто виникають проблеми, пов'язані з визначенням правил облікової політики, які вимагають ретроспективного підходу при її зміні, тому під час аналізу обраної облікової політики суб'єктам господарювання слід ретельно дослідити підходи, регламентовані МСФЗ, а саме:

- 1) вибір моделі обліку основних засобів (МСБО 16): за первісною чи за переоціненою вартістю;

Таблиця 1
Запропонований алгоритм перевірки відповідності облікової політики суб'єкту господарювання відповідно до МСФЗ

№ з/п	Найменування методичного підрозділу облікової політики	МСФЗ (IFRS)/МСБО (IAS)
1	Основи формування та подання фінансової інформації	МСФЗ 1 «Перше застосування міжнародних стандартів фінансової звітності»
2	Вимірники та оцінки	
3	Фінансова звітність	МСБО 1 «Подання фінансових звітів», МСБО 7 «Звіт про рух грошових коштів»
4	Основні засоби	МСБО 16 «Основні засоби»
5	Нематеріальні активи	МСБО 38 «Нематеріальні активи»
6	Запаси	МСБО 2 «Запаси»
7	Знецінення активів	МСБО 36 «Зменшення корисності активів»
8	Валютні операції	МСБО 21 «Вплив змін валютних курсів»
9	Інвестиції та інші фінансові активи	МСБО 39 «Фінансові інструменти: визнання та оцінка» або МСФЗ 9 «Фінансові інструменти»
10	Фінансові інструменти	МСБО 32 «Фінансові інструменти: подання» МСФЗ 7 «Фінансові інструменти: розкриття інформації»
11	Витрати на позики	МСБО 23 «Витрати на позики»
12	Виплати працівникам	МСФЗ 1 «Перше застосування міжнародних стандартів фінансової звітності» МСБО 19 «Виплати працівникам»
13	Орендні операції	МСБО 17 «Оренда»
14	Забезпечення	МСБО 37 «Забезпечення, умовні зобов'язання та умовні активи»
15	Доходи і витрати	МСБО 18 «Дохід»
16	Податок на прибуток	МСБО 12 «Податки на прибуток»

Таблиця 2
Зразок робочої таблиці при проведенні аналізу відповідності обраних облікових політик МСФЗ

№ з/п	Елемент облікових політик	Пояснення елементу згідно з діючою обліковою політикою	Тлумачення МСФЗ	Відповідність обраних облікових політик МСФЗ
1	Нематеріальні активи	Нематеріальний актив – немонетарний актив, який не має фізичної форми та може бути ідентифікований	Нематеріальний актив – немонетарний актив, який не має фізичної субстанції та може бути ідентифікований	Відповідає
...

2) вибір моделі обліку нематеріальних активів (МСБО 38): за первісною чи за переоціненою вартістю;

3) вибір моделі обліку інвестиційної нерухомості (МСБО 40): за первісною чи за справедливою вартістю;

4) вибір методу списання запасів (МСБО 2): середньозважена вартість, метод ФІФО, метод ідентифікованої вартості.

Решта альтернативних підходів до вибору методів обліку переважно належать до бухгалтерської оцінки.

Слід зазначити, що, відповідно до МСФЗ, до облікових оцінок належать [6]:

- оцінка запасів;
- метод нарахування амортизації і строк корисного використання;
- забезпечення і умовні зобов'язання;
- оцінка резерву сумнівних боргів;
- оцінка матеріальних активів, якщо необхідно на переоцінку.

Враховуючи вимоги МСА 540 «Аудит облікових оцінок» в ході аналізу відповідності облікової політики і облікових оцінок МСФЗ, також слід виявити:

– яким чином керівництво визначає ті операції, події та умови, які призводять до необхідності оцінки;

– яким чином керівництво насправді робить оцінки;

– які використовувалися облікові оцінки в попередніх періодах ;

– перевірити базу формування облікової оцінки.

Варто звернути увагу, що зміни в облікових оцінках – коригування балансової вартості активів або зобов'язань унаслідок перегляду їх поточного статусу і очікуваних майбутніх вигід/заборгованостей.

Оцінка підлягає перегляду внаслідок:

- зміни обставин, на яких вона ґрунтувалася;
- появи нової інформації, нового досвіду чи наступних подій.

Отже, аналізуючи обрані облікову політику та оцінки на відповідність МСФЗ, слід перевірити, чи були змінені підприємством підходи до обліку внаслідок переходу на міжнародні стандарти.

Якщо факти господарської діяльності суб'єкта господарювання оцінюються відповідно до вимог МСФЗ, то [1]:

• дебіторська заборгованість (МСБО 32, МСБО 39) оцінюється з урахуванням коригування на безнадійну та сумнівну заборгованість;

• запаси (МСБО 2) оцінюються за найменшою з величин: собівартістю та чистою реалізаційною вартістю, але з урахуванням можливого старіння;

• оціночні зобов'язання, згідно з МСБО 37, по суті, є оцінкою майбутнього відтоку економічних вигід;

• амортизація необоротних активів (МСБО 16, МСБО 38) здійснюється на підставі припущень про термін їх корисної служби та спосіб споживання зосереджених у них економічних вигід.

Наслідки перегляду облікової оцінки визнаються перспективно (тобто включаються до прибутку/збитку за поточний або (де необхідно) відповідні майбутні періоди).

Зміна оцінки, яка впливає на оцінку активів або зобов'язань, визнається шляхом коригування балансової вартості активу чи зобов'язання.

Також слід зауважити, що визначені самостійно підприємством та закріплені у розпорядчому

документі про облікову політику принципи оцінки статей звітності, методи обліку щодо окремих статей звітності можуть впливати на величину його фінансового результату, що дасть змогу проаналізувати ефективність та доцільність обраних облікової політики та облікових оцінок, а також можливість їх зміни:

1. Вибір методу амортизації основних засобів. Використання прискорених методів амортизації виробничих основних засобів призводить до збільшення собівартості продукції та зменшення суми прибутку, а отже, й податку на прибуток. МСБО 16 «Основні засоби» передбачає, що метод амортизації, застосований до активу, слід переглядати принаймні на кінець кожного фінансового року, а якщо відбулася значна зміна в очікуваній формі споживання майбутніх економічних вигід, утілених в активі, метод слід змінити для відображення зміненої форми. У національних стандартах не передбачена необхідність принаймні щорічного перегляду методу амортизації основних засобів. Відповідно до п. 28 П(С)БО 7 «Основні засоби» [5], метод амортизації об'єкту основних засобів переглядається у разі зміни очікуваного способу отримання економічних вигід від його використання, на що слід вернути увагу при аналізі облікової політики у зв'язку з першим застосуванням міжнародних стандартів.

2. Зміна методу переоцінки основних засобів: шляхом індексації первісної вартості з використанням середньостатистичних коефіцієнтів перерахунку або прямим перерахунком первісної вартості у ціни, які склалися на дату переоцінки на відповідні види основних засобів. Від обраного методу переоцінки основних засобів залежить сума амортизаційних відрахувань та як результат – величина прибутку та власного капіталу підприємства.

В міжнародних стандартах оцінка основних засобів регламентується МСБО 16, яким передбачено, що суб'єкт господарювання має обирати своєю обліковою політикою або модель собівартості, або модель переоцінки, і йому слід застосовувати цю політику до всього класу основних засобів.

Згідно з пунктом 17 П(С)БО 7 [5], переоцінена первісна вартість та сума зносу об'єкта основних засобів визначається множенням відповідно первісної вартості і суми зносу об'єкта основних засобів на індекс переоцінки. Разом з тим слід зазначити, що у вітчизняній нормативній базі відсутня заборона щодо здійснення переоцінки шляхом прямого перерахунку первісної вартості у ціни, які склалися на дату переоцінки на відповідні види основних засобів.

1. Зміна порядку списання витрат по ремонту основних засобів. МСБО 16 передбачає, що суб'єкт господарювання не визнає в балансовій вартості об'єкта основних засобів витрати на щоденне обслуговування об'єкта. Навпаки, ці витрати визнаються в прибутку чи збитку, коли вони понесені. Витрати на щоденне обслуговування об'єкта, як правило, – це витрати на заробітну плату та витратні матеріали, а також це можуть бути витрати на незначні деталі. Згідно з підпунктом 139.1.5 статті 139 Податкового кодексу України № 2755-VI від 02.12.2010 р., витрати на придбання, виготовлення, будівництво, реконструкцію, модернізацію та інше поліпшення основних засобів не включаються до складу витрат [4].

Розподіл та відображення в бухгалтерському обліку витрат на поліпшення, ремонт основних засобів, згідно з П(С)БО 7, здійснюються за такими напрямками:

1) витрати, пов'язані з поліпшенням об'єкта (модернізація, модифікація, добудова, дообладнання, реконструкція тощо), що призводить до збільшення майбутніх економічних вигод, первісно очікуваних від використання об'єкта основних засобів;

2) витрати, що здійснюються для підтримання об'єкта в робочому стані (проведення технічного огляду, нагляду, обслуговування, ремонту тощо), та отримання первісно визначеної суми майбутніх економічних вигод від його використання. Такі витрати включаються до складу витрат звітного періоду. Разом з тим нещодавно у в П(С)БО 7 з'явилося положення, яке дозволяє вести бухгалтерський облік ремонтних витрат на податкових засадах: первісна (переоцінена) вартість основних засобів може бути збільшена на суму витрат, пов'язаних з поліпшенням та ремонтом об'єкта, визначену у порядку, встановленому податковим законодавством. Тобто ремонтні витрати, які перевищують 10% сукупної балансової вартості всіх груп основних засобів, що підлягають амортизації на початок звітного року, можуть бути капіталізовані у вартості активу. Таким чином, альтернативна облікова політика щодо ремонтних витрат безпосередньо може впливати на виробничу собівартість продукції та фінансові результати діяльності.

4. Вибір методу оцінки спожитих виробничих запасів. Підприємства під час визначення облікової політики, згідно з МСФЗ, можуть обирати один з таких способів для визначення собівартості запасів (формули собівартості):

1) конкретної ідентифікації їх індивідуальної собівартості (для одиниць запасів, які не є взаємозамінними, та товарів чи послуг, призначених для конкретних проектів);

2) «перше надходження – перший видаток» (ФІФО);

3) середньозваженої собівартості.

Середньозважена собівартість може бути обчислена на періодичній основі або з отриманням кожної додаткової партії залежно від обставин суб'єкта господарювання. На думку деяких дослідників, в умовах інфляції оцінка матеріальних витрат за методом середньозваженої собівартості веде до не виправданого заниження собівартості продукції та, як наслідок, до не виправданого завищення прибутку та податку на прибуток.

5. Вибір методу визнання доходів від реалізації продукції. Станом на теперішній час, згідно з п. 137.1 ст. 137 Податкового кодексу України, дохід від реалізації товарів визнається за датою переходу покупцеві права власності на такий товар [4]. Отже, при діючому методі визнання доходів від реалізації продукції величина нарахованого прибутку не підкріплена реальним надходженням грошової маси на підприємство, оскільки цей метод ініціює відтік грошової маси за рахунок прискорення платежів до бюджету за податком на прибуток. Невелика затримка платежів покупцями може викликати погіршення фінансового стану підприємства. Тому такий метод стимулює підприємства до переходу на попередню оплату продукції, що не відповідає умовам нормальної ринкової економіки.

6. Вибір способу розподілу непрямих витрат між окремими об'єктами обліку та калькулювання. Розподіл непрямих витрат за об'єктами обліку та калькулювання може здійснюватися пропорційно основній заробітній платі виробничих робітників, пропорційно виробничій собівартості або іншими методами, які відображають особливості цього виробництва. Спосіб розподілу непрямих витрат суттєво впливає на точність вирахування собівартості та рентабельності окремих видів продукції, робіт, послуг [2].

Висновки. Таким чином, узагальнюючи результати дослідження, необхідно зазначити, що при проведенні аналізу обраної облікової політики та облікових оцінок варто ретельно відстежувати вимоги всіх міжнародних стандартів фінансової звітності до підходів обліку конкретних активів та зобов'язань. Аналіз облікових оцінок повинен бути здійснений з чітким дотриманням МСФЗ 1 «Перше застосування фінансової звітності». Відомо, що першим етапом при переході на міжнародні стандарти фінансової звітності є приведення облікової політики підприємства у відповідність до міжнародних стандартів фінансової звітності. Тому саме відповідність облікової політики до МСФЗ – це не тільки крок переходу суб'єктів господарювання до ведення обліку та складання фінансової звітності за Міжнародними стандартами фінансової звітності, а й крок України до Європейського Союзу.

Список літератури:

1. Каменська Т. Перше застосування міжнародних стандартів фінансової звітності [Електронний ресурс]. – Режим доступу : <http://www.interbuh.com.ua/ua/documents/oneanalytics/4023>.
2. Кірсанова В.В., Вплив облікової політики підприємства на формування його фінансових результатів / Кірсанова В.В., Пеліпадченко Д.С. // Інноваційна економіка. – 2013. – № 6 – С. 50-56.
3. Коршикова О.А. Забезпечення бухгалтерського обліку доходів та витрат в умовах застосування МСФЗ в контексті податкового кодексу / Коршикова О.А. // Вісник Таврійського державного агротехнологічного університету. – 2012. – № 15. – С. 243-244.
4. Податковий кодекс України від 02.12.2010 р № 2755-VI зі змінами та доповненнями. [Електронний ресурс]. – Режим доступу : <http://zakon1.rada.gov.ua/laws/show/2755-17>.
5. Положення (стандарт) бухгалтерського обліку № 7 «Основні засоби», затверджене Наказом Міністерства фінансів України від 27.04.2000 № 92 зі змінами та доповненнями [Електронний ресурс]. – Режим доступу : <http://zakon4.rada.gov.ua/laws/show/z0288-00>.
6. Audit of estimates and fair values / ACCA [Електронний ресурс]. – Режим доступу : http://www.accaglobal.com/content/dam/acca/global/pdf/sa_nov10_P7_final.pdf.

Лежненко Л. И.

Киевский национальный экономический университет имени Вадима Гетмана

ПОРЯДОК АНАЛИЗА СООТВЕТСТВИЯ ВЫБРАННОЙ УЧЕТНОЙ ПОЛИТИКИ И УЧЕТНЫХ ОЦЕНОК ДЕЙСТВУЮЩИМ МЕЖДУНАРОДНЫМ СТАНДАРТАМ**Резюме**

В статье исследованы проблемные вопросы анализа выбранной учетной политики и учетных оценок в соответствии с Международными стандартами финансовой отчетности. Предложен алгоритм проверки соответствия учетной политики субъекта хозяйствования МСФО. Определены значение, эффективность и целесообразность выбранной учетной политики и оценок, а также приведены возможные пути их изменения.

Ключевые слова: учетная политика, учетная оценка, Международные стандарты финансовой отчетности.

Lezhnenko L. I.

Vadim Hetman Kyiv National Economic University

THE PROCEDURE FOR ANALYSIS OF COMPLIANCE OF ACCOUNTING POLICIES AND ESTIMATES WITH THE CURRENT INTERNATIONAL STANDARDS**Summary**

The article investigated the analysis of the problematic issues of accounting policies and accounting estimates in accordance with International Financial Reporting Standards. We propose an algorithm to check consistency with the policies of a business entity to IFRS. Defined value, effectiveness and appropriateness of accounting policies and estimates, as well as are the possible ways to change them.

Key words: accounting policy, accounting estimate, International financial reporting standards.

УДК 657:334

Лоханова Н. О.

Одесский национальный экономический университет

ОЦІНКА СТАНУ ОБЛІКОВОЇ СИСТЕМИ В УКРАЇНІ З ПОЗИЦІЇ КОНЦЕПЦІЇ НЕОІНСТИТУЦІОНАЛІЗМУ

Дана оцінка стану облікової системи в Україні і процесів її реформування шляхом запровадження Міжнародних стандартів фінансової звітності на підставі концепцій інституціональних змін й інституціональних матриць. Обґрунтовано висновок, що облікова система вітчизняних підприємств на сьогодні будується виходячи з ідеології X-матриці, тобто вона орієнтована на обслуговування в першу чергу інтересів державних інститутів, а не інтересів власників бізнесу. Доведена необхідність розвитку всіх ринкових інститутів, що притаманні Y-матриці, із підтриманням змін в ідеології, формуванням інститутів субсидіарної ідеології, коли цінності кожного підприємця, кожного інвестора будуть захищені державою, що змінить пріоритети в цільовому спрямуванні облікової системи.

Ключові слова: реформування облікової системи, інституціональні матриці, інституціональні зміни, стандарти обліку, МСФЗ.

Постановка проблеми. Сучасний етап розвитку як вітчизняної, так і світової економіки характеризується процесами численних інституціональних перетворень. Напрями інституціональних змін стосуються багатьох інститутів, зокрема в останні десятиріччя простежується виникнення низки наднаціональних інститутів через підвищення рівня глобалізації; відбувається зміна місця держави та її органів в економіці, приймаються зміни в системі законодавчих та інших регуляторних актів, трансформується роль податкової і судової систем, постійно змінюються «правила гри» на ринку, виникають нові типи господарювання, відповідно змінюється й облікова система.

Стосовно регулювання системи бухгалтерського обліку, в країні і світі простежуються суттєві зміни саме в частині інститутів – з'являються і збільшують свою роль інститути наддержавного рівня – у вигляді Комітету і Ради з МСФЗ, які розробляють і здійснюють розповсюдження Міжнародних стандартів фінансової звітності. В останні десятиріччя тенденції розвитку бухгалтерсько-

го обліку і звітності в Україні пов'язані саме з підвищенням значущості цього наднаціонального інституту як важливого регуляторного механізму, спрямованого на підвищення якості облікової інформації в усьому світі. Запровадження МСФЗ в Україні сьогодні стало реальністю на нормативно-законодавчому рівні, однак, на практиці застосування нормативних документів у вигляді міжнародних стандартів зустрічає безліч перешкод, з причинами яких, на наш погляд, і доцільно розібратися.

Аналіз останніх досліджень і публікацій. Проблеми пошуку шляхів реформування вітчизняної облікової системи, у тому числі з позицій інституціональних змін з одного боку і з точки зору запровадження МСФЗ з іншого, досліджуються в роботах цілого ряду дослідників: М. Бондаря, Ф. Бутинця, Г. Давидова, І. Дрозд, С. Голова, З. Задорожного, Є. Калюги, Г. Кірейцева, Ю. Кузьмінського, І. Лазарішиної, С. Левицької, Л. Ловінської, В. Максимової, Н. Малюги, А. Озеран, М. Пушкаря, С. Свірко, В. Савчука, Л. Сука,

В. Швеця та інших. Між тим, єдиного підходу досягнути не вдалося. Більшість авторів є прихильниками більш широкого запровадження МСФЗ в Україні, однак, відмічають труднощі, що виникають на цьому шляху. Отже, доцільно розібратися, що саме з позицій інституціональних підстав у запровадженні МСФЗ створює перепони, і як їх подолати.

Виділення невирішених раніше частин загальної проблеми. Невирішеним на цей час є цілий ряд аспектів реформування обліку в Україні. Зокрема, не з'ясовано, чому на практичному рівні Міжнародні стандарти фінансової звітності навіть для тих суб'єктів господарювання, для яких їх застосування є обов'язковим, не стали реально працюючим інструментом створення якісної обліково-звітної інформації, чому облікові працівники досить формально відносяться до запровадження МСФЗ і практично не приділяють увагу питанням якісного подання фінансової звітності, які інституціональні причини занепаду бухгалтерського обліку в Україні і якими засобами ця ситуація може бути змінена.

Мета статті полягає в тому, щоб оцінити стан реформування облікової системи з позицій інституціонального підходу, визначити причини, що перешкоджають подальшому розвитку бухгалтерського обліку в напрямку запровадження МСФЗ на підставі концепцій інституціональних змін та інституціональних матриць. Це дозволить урахувати і подолати такі причини, а також з'ясувати подальші кроки на шляху реформування обліку в Україні.

Виклад основного матеріалу. Як відомо, у межах неінституціональної економічної теорії, зокрема в концепції Дугласа Норта, інституціональні зміни розглядаються як процес зміни формальних правил і неформальних відносин (традицій, загальноприйнятих норм поведінки, досягнутих домовленостей між учасниками угоди) [1]. Д. Норт вважає, що джерела інституціональних змін слід шукати у зовнішньому середовищі, накопиченні досвіду і знань і об'єднанні цих моментів в уявних (ментальних) конструкціях діючих осіб [2, с. 97-134]. На думку автора концепції, інституціональні перетворення залежать також від взаємодії груп інтересів, що виражаються державою і гілками її влади. Вважаємо, що поряд із вельми суттєвою роллю державних інститутів не менш важливе значення має взаємодія інтересів всіх інших соціальних інститутів і груп. Також слід зазначити, що джерела інституціональних перетворень можуть мати не тільки зовнішній, а й внутрішній характер.

У кінцевому підсумку відбуваються постійні неформалізовані зміни системи поглядів і цінностей в суспільстві в цілому і в економіці зокрема, що призводять до подальших перетворень в системі діючих формалізованих соціальних інститутів. У той же час зрозуміло, що одночасно відбувається і зворотний процес: зміни формальних інститутів призводять до подальших поступових неформальних змін. Саме такі процеси зараз відбуваються в обліковій системі підприємств нашої країни.

Як зазначає Дуглас Норт, інститути – це «правила гри» в суспільстві, або «створені людиною обмежувальні рамки, котрі організують взаємовідносини між людьми. Отже, вони задають структуру збуджувальних мотивів людської взаємодії – чи то в політиці, чи то в соціальній сфері або економіці. Інституціональні зміни визначають те, як суспільства розвиваються в часі,

і таким чином є ключем до розуміння історичних змін» [2, с. 17].

Дуглас Норт відокремлює різні види інституціональних змін: з одного боку, інкрементні і дискретні, з другого, – спонтанні і цілеспрямовані [2, с. 116; 3, с. 83].

При тому інкрементні зміни стосуються незначних коригувань інституціональних угод з метою удосконалення норм і правил в інституціональному середовищі, що змінюється, а дискретні – передбачають радикальні зміни в формальних правилах. Спонтанні і цілеспрямовані зміни відокремлюються залежно від того, чи виникають вони внаслідок цілеспрямованих дій або носять стихійний характер. Як справедливо зазначається в [3, с. 83], формальні інститути змінюються цілеспрямовано, а неформальні – як цілеспрямовано, так і спонтанно.

Але постає запитання, що саме вкладається в термін «інституціональні зміни»? На думку Кірдіної С.Г., «процес інституціональних змін можна розуміти як процес удосконалення інституціональних форм, який здійснюється в руслі еволюції, що задається типом інституціональної матриці суспільства» [4].

У межах такого підходу основні обмеження для позитивних інституціональних змін знаходяться у сфері тих соціальних взаємодій, які властиві суспільству на даному етапі. Якщо застосувати цей термін стосовно системи обліку, то можна зробити висновок, що основні обмеження для позитивних змін у розвитку облікової системи сьогодні знаходяться у сфері сталих інститутів, при тому маються на увазі не стільки формальні інституціональні норми, а й інститути неформального характеру, які мають вельми суттєвий вплив в межах будь-якого суспільства [5, с. 58-60; 6].

Інститут бухгалтерського обліку є інститутом, який покликаний обслуговувати економіку кожного господарюючого суб'єкта, а в кінцевому підсумку – і в цілому економіку держави [5, с. 58-60; 6].

Ставлячи за мету проаналізувати процеси реформування обліку з позицій неінституціонального підходу, вважаємо за доцільне взяти за основу концепцію інституціональних матриць, запропоновану С.Г. Кірдіною [4].

У межах концепції С.Г. Кірдіної відокремлені 2 типи суспільств, що існують у світі, із двома типами інституціональних матриць, які умовно названі Х-матриці і Y-матриці. Базові інститути, що формують склад кожної із матриць, згруповані у 3 групи: інститути економічної сфери, інститути політичної сфери й інститути ідеологічної сфери. При тому для суспільств з інституціональною матрицею Х-типу в частині економіки є характерними інститути ридистрибутивного типу (поняття введено К. Полан'ї), яким властиве опосередкування центральними державними чи суміжними із ними інститутами руху цінностей і послуг, а також прав з їх виробництва і використання; в політичній сфері – інститути унітарно-централізованого політичного устрою; в ідеологічній сфері – інститути комунітарної ідеології з чітко виразним домінуванням колективних цінностей над особистими, тобто пріоритет «ми», «держава», «суспільство» над «Я», особистістю [4].

Що стосується суспільств з інституціональною матрицею Y-типу, то для них характерні наступні базові інститути: у сфері економіки – інститути ринкової економіки, у сфері політики – інститути федеративного устрою в широкому сенсі цього слова, у сфері ідеології – інститути субсидіарної

ідеології, для яких є характерним переважне значення індивідуальних цінностей, пріоритет «Я» над «Ми», верховенство особистості, прав і свобод громадян по відношенню до цінностей суспільства, які відносно особистості мають підпорядкований, субсидіарний характер.

Субсидіарність розуміється як переважне значення в ідеології, пріоритет інтересів індивіду, суб'єкта на інтересами будь-яких спільнот.

Для країн Західної Європи і США є властивими суспільства з інституціональною матрицею Y-типу, а для України, Росії, більшості країн Азії і Латинської Америки – з інституціональною матрицею X-типу. Хоча, на думку автора концепції, в більшості суспільств незалежно від основного типу інституціональної матриці діють не лише базові інститути, характерні для даного типу, а й комплементарні, тобто інститути альтернативної матриці. Інша справа, що домінують все ж таки базові інститути, а комплементарні постають як допоміжні.

Виходячи із концепції інституціональних матриць, можемо констатувати, що базовими для України постають інститути X-матриці, а комплементарними – інститути Y-матриці. Дійсно, Україна – унітарна держава з економікою, в якій суттєво проявлені інститути редистрибутивного типу; інститути ринкового типу присутні, але їх розвиток знаходиться на низькому ступені (що, наприклад, підтверджується низьким рівнем захищеності прав приватної власності в Україні); в ідеології чітко простежується і продовжує всіляко підтримуватися пріоритет домінування колективних цінностей над особистістю, а якщо перенести фокус на суб'єктів господарювання – то пріоритет інтересів держави над інтересами господарюючих суб'єктів. У табл. 1 представлені базові інститути ринкової економіки, відокремлені згідно з підходом Кірдіної С.Г., і дана наша оцінка того, в якій мірі вони зараз розвинуті і захищені в Україні.

Як видно з табл. 1, рівень розвинутості і захищеності інститутів ринкового типу в Україні фактично вельми низький.

Ми проаналізували в цілому ситуацію, що склалася в українському суспільстві, однак наш інтерес до концепції інституціональних матриць зумовлений тим, що заручником такої ситуації постає не лише кожний господарюючий суб'єкт, а й його облікова система, яка покликана обслуговувати відповідні інтереси зацікавлених осіб.

Облікова система вітчизняних підприємств на сьогодні будується виходячи із ідеології X-матриці, тобто вона виходить із обслуговування в першу чергу інтересів держави, а не інтересів власників бізнесу. Постає питання: а як це сто-

сується процесів реформування обліку в Україні?

В останні роки в Україні здійснюються кроки, спрямовані на запровадження МСФЗ як інституту, що має нормативно врегулювати процес ведення обліку і складання звітності. Однак МСФЗ є типовим проявом інститутів, які властиві інституціональним системам Y-типу із добре розвинутими ринковими інститутами в економіці, і головне з ідеологією субсидіарного характеру, коли всебічно захищаються і підтримуються інтереси власників бізнесу, господарюючих суб'єктів, а інтереси держави мають підпорядкований характер.

Отже, інституціональні зміни, спрямовані на реформування облікової системи, стикаються з об'єктивним протиріччям – вони не в повній мірі співвідносяться із базовими інститутами інституціональної системи, вони є комплементарними відносно неї. А отже, можна зробити висновок, що формально МСФЗ можуть бути запроваджені, однак для того, щоб вони стали реально і ефективно працюючим інструментом побудови облікової системи, що обслуговує інтереси всіх зацікавлених осіб, потрібні додаткові цілеспрямовані зусилля на всіх рівнях. І головне – необхідний реальний розвиток всіх інститутів, що притаманні Y-матриці, тобто ринкових інститутів із підтриманням змін в ідеології, коли інтереси суб'єктів господарювання займуть не менш важливе місце, ніж інтереси держави. Стосовно обліку мається на увазі, що інтереси в інформації всіх зацікавлених осіб стануть привілейованими між собою й усунути привілейовані права державних інститутів на облікову інформацію.

Також хотілося б кілька слів сказати взагалі про склад інституціональної системи. У праці Я. Кузьміна інституціональна система представлена у вигляді трьох підсистем, кожна з яких міститься на одному із рівнів, що в цілому формують піраміду [7, с. 10]. Широку основу цієї піраміди складають традиції і цінності, на неї опираються неформальні правила, а на вершині стоять формальні правила. Як зазначають класики теорії неінституціоналізму, саме ця схема відображає взаємозв'язок і ієрархію можливостей підсистем до змін [7, с. 31].

Тепер розглянемо, яким чином ця концепція працює стосовно обліку і як вона може допомогти в оцінці ситуації реформування облікової системи в Україні.

На цей час в Україні здійснено конкретні кроки, спрямовані на зміну формальних правил ведення бухгалтерського обліку. Так, до цих кроків відносяться наступні:

– прийнято і постійно оновлюються національні Положення (стандарти) бухгалтерського облі-

Таблиця 1
Базові інститути економічної складової інституціональної системи ринкового типу та оцінка ступеня їх розвинутості та захищеності в Україні (власна розробка на підставі підходу [4])

Функції інститутів	Інститути ринкової економіки	Ступінь розвинутості та захищеності в Україні
Організація відносин власності	Приватна власність	Недостатній рівень захищеності прав приватних власників, високий рівень небезпек рейдерських захоптів, низький рівень ефективності судової системи тощо
Залучення до праці	Наймана праця	Інститут розвинуто в достатній мірі
Взаємодія господарюючих суб'єктів	Конкуренція	Низький рівень захищеності вільної ринкової конкуренції
Спосіб відтворення благ	Обмін (купівля-продаж)	Інститут розвинуто в достатній мірі
Сигнал зворотного зв'язку	Прибуток	Обліковий прибуток не відображає реального фінансового результату значної частини підприємств через високий рівень тіньового сектору, нерозкриття певної частини суми прибутку через високе податкове навантаження

ку, тим самим вітчизняна нормативна база приводиться у відповідність з сучасною міжнародною обліковою практикою;

– прийнято зміни до Закону України «Про бухгалтерський облік і фінансову звітність в Україні», в якому чітко зазначені умови застосування Міжнародних стандартів фінансової звітності як в обов'язковому форматі – для публічних компаній, так і добровільно – для всіх інших;

– розроблено і запроваджено Податковий кодекс, в якому за основу формування облікової інформації для цілей оподаткування взято дані бухгалтерського обліку, що підняло статус цієї системи та інші.

Цими кроками фактично змінено формальні правила, що регламентують порядок ведення обліку на вітчизняних підприємствах. Але це стосується власне формальних, нормативних засад розвитку облікової системи, її інституціональних підстав. А тепер звернемо увагу на те, що відбувається на другому рівні інституціональної системи – тобто на рівні неформальних правил.

У процесі дослідження практики обліку на 20 підприємствах Одещини станом на 1.01.2014 р. було встановлено, що майже на всіх із них розроблені Накази «Про облікову політику», зміст яких більшою мірою відповідає вимогам національних П(С)БО. Що стосується МСФЗ, то про їх застосування заявили 5 підприємств із 20 досліджених, оскільки вони повинні працювати і складати звіт-

ність за МСФЗ відповідно до вимог діючого законодавства, бо відносяться до числа публічних акціонерних товариств. Про застосування МСФЗ для складання фінансової звітності цих компаній наголошено в Наказах про їх облікову політику. Однак, той факт, що Накази про облікову політику описують відповідні правила обліку, на жаль, не гарантує, що національні П(С)БО і тим більше МСФЗ в повній мірі реально застосовуються для ведення обліку і складання звітності.

Оцінка ступеня практичного застосування національних Положень (стандартів) бухгалтерського обліку на підставі обстеження системи обліку і звітності і анкетування облікових працівників 20 р промислових підприємств м. Одеси представлена в табл. 2.

На практиці маємо ситуацію, коли ряд вимог національних П(С)БО взагалі не працює – наприклад, це стосується вимог відображення знецінення активів, створення забезпечень наступних витрат і платежів, резерву сумнівних боргів, відображення фінансових інструментів за справедливою вартістю, оцінки запасів на дату балансу за нижчою з двох оцінок тощо.

У свою чергу рівень практичного застосування МСФЗ залишається ще нижчим, ніж національних П(С)БО. Навіть у випадку наголосу про використання МСФЗ при складанні фінансової звітності з боку тих компаній, які мають це робити відповідно до вимог законодавства, цілий ряд норм

Таблиця 2

Оцінка ступеня практичного застосування національних Положень (стандартів) бухгалтерського обліку на підставі обстеження системи обліку і звітності і анкетування облікових працівників 20 промислових підприємств м. Одеси

№ з/п	Назва принципів	Ступінь практичного застосування норм П(С)БО в бухгалтерському обліку і при складанні звітності			
		використовуються повністю	використовуються частково	не використовуються через відсутність відповідного об'єкту	не використовуються через інші причини
1	П(С)БО 1 «Загальні вимоги до фінансової звітності»	20	-	-	-
2	П(С)БО 6 «Виправлення помилок і зміни у фінансових звітах»	15	5	-	-
3	П(С)БО 7 «Основні засоби»	2	18	-	-
4	П(С)БО 8 «Нематеріальні активи»	2	18	-	-
5	П(С)БО 9 «Запаси»	2	18	-	-
6	П(С)БО 10 «Дебіторська заборгованість»	4	16	-	-
7	П(С)БО 11 «Зобов'язання»	2	18	-	-
8	П(С)БО 12 «Фінансові інвестиції»	-	9	11	-
9	П(С)БО 13 «Фінансові інструменти»	-	-	-	20
10	П(С)БО 14 «Оренда»	2	13	5	-
11	П(С)БО 15 «Дохід»	2	18	-	-
12	П(С)БО 16 «Витрати»	2	18	-	-
13	П(С)БО 17 «Податок на прибуток»	3	17	-	-
14	П(С)БО 21 «Вплив змін валютних курсів»	5	6	9	-
15	П(С)БО 22 «Вплив інфляції»	-	-	-	20
16	П(С)БО 23 «Розкриття інформації щодо зв'язаних сторін»	1	2	17	-
17	П(С)БО 24 «Прибуток на акцію»	3	17	-	-
18	П(С)БО 26 «Виплати працівникам»	1	19	-	-
19	П(С)БО 27 «Необоротні активи, утримувані для продажу, та припинена діяльність»	2	18	-	-
20	П(С)БО 28 «Зменшення корисності активів»	-	-	-	20
21	П(С)БО 29 «Фінансова звітність за сегментами»	-	-	20	-
22	П(С)БО 31 «Інвестиційна нерухомість»	-	6	10	4
23	Положення бухгалтерського обліку «Податкові різниці»	-	-	-	20

МСФЗ взагалі не застосовані при трансформації звітності. Наприклад, безліч проблем виникає при коректному відображенні необоротних активів і їх оцінці з урахуванням вимог МСФЗ 1. Практично жодне з підприємств, що зазначило про застосування МСФЗ, не виконало вимоги навіть базових МСБО 2, 16, 17, 36, 37 та багатьох інших. А, як відомо, відповідно до МСФЗ 1 «Перше застосування Міжнародних стандартів фінансової звітності» підприємство має право зазначити, що звітність складена за МСФЗ лише у випадку повного застосування всіх норм діючих МСФЗ. Якщо ж якісь норми МСФЗ не застосовані, то необхідно не лише пояснити, чому, а й розрахувати, який вплив на звітність через це відбувся. Отже, практично жодне з підприємств, що були обстежені, відповідні норми не дотримало. Таким чином, можна зробити висновок, що на рівні неформальних правил ведення обліку і складання звітності, тобто на другому рівні інституціональної системи, зміни ще не відбулися. І, тим більше, вони не відбулися й на третьому рівні інституціональної системи – тобто на рівні традицій і цінностей. На жаль, у вітчизняній обліковій системі сталими є традиції, коли облік задовольняє лише інтереси державних інститутів, а інтереси всіх інших користувачів постають другорядними і практично повністю підпорядкованими інтересам офіційних інстанцій у вигляді податкових органів, ДКЦПФР, органів статистики тощо. Це, у свою чергу, пов'язано з пріоритетом інститутів Х-типу, тобто інститутів редистрибутивного типу і пріоритетом на рівні ідеології інтересів держави над інститутами громад і суб'єктів господарювання.

Для того щоб реформування облікової системи перейшло на другий і третій рівні інституціональної системи, необхідні докорінні зміни в суспільстві з точки зору базових інститутів інституціональної матриці – з позицій економіки – максимальне сприяння розвитку ринкових механізмів і здорової конкуренції, зниження рівня корупції, впливу і втручання державних органів всіх рівнів у бізнес; з позицій політики – необхідний розвиток інститутів децентралізованого державного устрою, коли на рівень громад передається більша частина і повноважень, і зібраних податків; з позицій ідеології – потрібен розвиток інститутів субсидіарної ідеології, коли цінності кожного підприємця, кожного інвестора будуть захищені державою, і буде забезпечений пріоритет прав громадян і суб'єктів господарювання понад усе, при тому права суспільства, держави отримують підпорядкований характер.

Лише за таких умов вітчизняна економіка може отримати поштовх до розвитку, а у свою чергу облікова система стати такою, що буде виконувати своє головне завдання – створювати інформацію для прийняття рішень власниками і інвесторами. Якщо вести мову про цільове спрямування облікової системи, то з позицій інституціонального

підходу метою бухгалтерського обліку має бути створення максимально адекватної реальності інформаційної моделі економічних процесів та їх тенденцій відносно суб'єкта господарської діяльності і надання всім зацікавленим користувачам обґрунтованого обсягу інформації для прийняття рішень, а також задоволення їх інших інформаційних вимог за рахунок єдиного інформаційного масиву даних про параметри господарської діяльності підприємства та інших показників як внутрішнього, так і зовнішнього характеру. Тобто цільове спрямування бухгалтерського обліку у вигляді нинішнього задоволення вимог в інформації переважно зовнішніх користувачів у вигляді податкових органів і ДКЦПФР має бути змінено, і досягнуто баланс інтересів в інформації всіх зацікавлених осіб і, особливо, баланс між інтересами інвесторів, керівництва і держави.

Висновки і перспективи подальших досліджень. Таким чином, на підставі проведеного дослідження можна зробити висновки, що:

1. Оцінка процесів реформування облікової системи в Україні на підставі теорії неінституціоналізму, зокрема, з точки зору концепцій інституціональних змін та інституціональних матриць, довела, що облікова система вітчизняних підприємств на сьогодні будується виходячи із ідеології Х-матриці, тобто вона орієнтована на обслуговування в першу чергу інтересів держави, а не інтересів власників бізнесу.

2. Обґрунтована необхідність розвитку всіх ринкових інститутів, що притаманні Y-матриці, із підтриманням змін в ідеології, коли інтереси суб'єктів господарювання займають не менш важливе місце, ніж інтереси держави. Стосовно облікової інформації важливі зміни такого спрямування – потрібен розвиток інститутів субсидіарної ідеології, коли цінності кожного підприємця, кожного інвестора будуть захищені державою, і буде забезпечений пріоритет прав громадян і суб'єктів господарювання, при тому права держави отримують субсидіарний характер.

3. Доведено, що з позицій інституціонального підходу метою бухгалтерського обліку має бути створення максимально адекватної реальності інформаційної моделі економічних процесів та їх тенденцій і надання всім зацікавленим користувачам обґрунтованого обсягу інформації для прийняття рішень, а також задоволення їх інших інформаційних вимог за рахунок єдиного інформаційного масиву даних про параметри господарської діяльності підприємства та інших показників як внутрішнього, так і зовнішнього характеру.

Перспективи подальших досліджень пов'язані з розробкою конкретних пропозицій щодо практики запровадження Міжнародних стандартів фінансової звітності на рівні вітчизняної облікової системи.

Список літератури:

1. Институциональные изменения [Електронний ресурс] / Экономический словарь. – 2013. – Режим доступа : http://abc.informbureau.com/html/einoeooeiiiaeuiua_esiaiaess.html.
2. Норт Д. Институты, институциональные изменения и функционирование экономики [Електронний ресурс] / Дуглас Норт / Перевод с английского А.Н. Нестеренко. – М. : Фонд экономической книги «Начала», 1997. – С. 190. – Режим доступа : <http://ua.bookfi.org/book/769102>.
3. Колодий С. Ю. Институциональные изменения и их влияние на сбалансированность финансовых ресурсов государства в условиях рыночных трансформаций [Електронний ресурс] / С.Ю. Колодий // Ученые записки Таврического национального университета имени В.И. Вернадского. Серия «Экономика и управление». – 2011. – Том 24(63). – № 2. – С. 77-84. – Режим доступа : http://www.nbu.gov.ua/portal/soc_gum/UZTNU_econ/2011_2/Kolodiy.pdf.
4. Кирдина С. Г. Институциональные матрицы и развитие России [Електронний ресурс] / С.Г. Кирдина; Рос. акад. наук.

- Сиб. отд-ние. Ин-т экономики и орг. пром. пр-ва. – Новосибирск : ИЭиОПП СО РАН, 2001. – 307 с. – Режим доступа : <http://rudocs.exdat.com/docs/index175182.html?page=11#6091463>.
5. Лоханова Н. О. Інтеграційні процеси в обліку в умовах інституціональних перетворень / Н. О. Лоханова. – Херсон : Грінь Д. С., 2012. – 400 с.
 6. Лоханова Н. О. Проблеми розвитку облікової системи України з точки зору концепції інституціональних змін / Н. О. Лоханова // Економіст. – 2012. – № 9. – С. 17-21.
 7. Кузьминов С. Я. Институты: от заимствования к выращиванию (опыт российских реформ и возможность культивирования институциональных изменений) [Электронный ресурс] / С. Я. Кузьминов, В. Радаев, А. Яковлев, Е. Ясин // Вопросы экономики. – 2005. – № 5. – Режим доступа : <http://gpir.narod.ru/ve/661903.htm>
 8. Цуриков В. И. Влияние институциональных факторов на поведение субъекта экономических отношений : дис. ... докт. экон. наук : 08.00.01 / В. И. Цуриков ; Костром. гос. ун-т. – Кострома, 2007. – 375 с.

Лоханова Н. А.

Одесский национальный экономический университет

ОЦЕНКА СОСТОЯНИЯ УЧЕТНОЙ СИСТЕМЫ В УКРАИНЕ С ПОЗИЦИЙ КОНЦЕПЦИИ НЕОИНСТИТУЦИОНАЛИЗМА

Резюме

Дана оценка состояния учетной системы в Украине и процессов ее реформирования путем внедрения Международных стандартов финансовой отчетности на основании концепций институциональных изменений и институциональных матриц. Обоснован вывод, что учетная система отечественных предприятий на сегодняшний день строится исходя из идеологии X-матрицы, то есть она ориентирована на обслуживание в первую очередь интересов государственных институтов, а не интересов собственников бизнеса. Доказана необходимость развития всех рыночных институтов, которые присущи Y-матрице, с поддержанием изменений в идеологии, формированием институтов субсидиарной идеологии, когда ценности каждого предпринимателя, каждого инвестора будут защищены государством, что изменит приоритеты в целевом направлении учетной системы.

Ключевые слова: реформирование учетной системы, институциональные матрицы, институциональные изменения, стандарты учета, МСФО.

Lokhanova N. O.

Odessa National Economic University

ASSESSMENT OF THE STATE ACCOUNTING SYSTEM IN UKRAINE FROM THE VIEWPOINT OF THE CONCEPT OF NEOINSTITUTIONALISM

Summary

In the article the assessment of the status of the accounting system in Ukraine and processes of reform through the introduction of International financial reporting standards given on the basis of the concepts of institutional change and institutional matrices. The conclusion is justified that the accounting system of domestic enterprises today is based on the ideology of the X-matrix, i.e. it is focused on serving primarily the interests of the state institutions, and not the interests of business owners. The necessity of development of market institutions, which are inherent in the Y-matrix, proven with supporting the changes in ideology, institutions subsidiary ideology, when the value of every entrepreneur, every investor will be protected by the state, which will change the priorities in the target direction accounting system.

Key words: reform of the accounting system, institutional matrix, institutional change, accounting standards, IFRS.

УДК 657.6:[33.054.22/23:631]

Мазур В. П.

Національний науковий центр «Інститут аграрної економіки»

МЕТОДИКА АУДИТУ ФІНАНСОВИХ РЕЗУЛЬТАТІВ
ВІД СІЛЬСЬКОГОСПОДАРСЬКОЇ ДІЯЛЬНОСТІ

Запропоновано методику аудиту фінансових результатів від сільськогосподарської діяльності та наведено послідовність виконання аудиторських процедур. Розглянуто використання оперативно-операційного методу контролю під час виконання попереднього огляду при проведенні аудиторської перевірки. Наведена послідовність аудиту оборотів і сальдо рахунків циклу формування фінансових результатів від сільськогосподарської діяльності.

Ключові слова: методика аудиту, фінансові результати від сільськогосподарської діяльності, оперативно-операційний метод контролю, попередній огляд, поточний і завершальний аудит.

Постановка проблеми. Основною метою сільськогосподарської діяльності є трансформація матеріальних, земельних і трудових ресурсів в кінцевий продукт (сільськогосподарську продукцію та додаткові біологічні активи) та одержання від його реалізації максимального прибутку (фінансового результату). У зв'язку з цим виникає необхідність у контролі формування та відображення в бухгалтерському обліку і фінансовій звітності даних щодо фінансових результатів від сільськогосподарської діяльності. В сучасних умовах одною із найефективніших незалежних форм контролю є аудит. Попри значний розвиток практики та теорії аудиторської діяльності невирішеними залишаються питання аудиту фінансових результатів діяльності суб'єктів господарювання в аграрній галузі економіки, зокрема, відсутня чітка методика виконання аудиту фінансових результатів від сільськогосподарської діяльності.

Аналіз останніх досліджень і публікацій. Питання організації та проведення аудиту фінансових

результатів є предметом дослідження багатьох вітчизняних науковців, серед яких М. І. Бондар, Г. М. Давидов, Н. О. Бондаренко, В. О. Костюкова та інші. Не дивлячись на повноту їх досліджень, методика аудиту фінансових результатів сьогодні залишається недостатньо розробленою.

Мета статті полягає у дослідженні та формуванні методики аудиту фінансових результатів від сільськогосподарської діяльності у відповідності до особливостей обліку процесів біологічних перетворень.

Виклад основного матеріалу. Головною метою аудиторської перевірки в даному випадку є висловлення незалежної думки щодо достовірності формування і правильності обліку витрат, понесених на біологічні перетворення, доходів від реалізації біологічних активів та сільськогосподарської продукції, об'єктивності визначення справедливої вартості при первісному визнанні та на дату балансу.

Безпосередньому виконанню завдання аудиту передують попередній огляд системи обліку фінансових результатів від сільськогосподарської діяльності, що здійснюється з метою оцінки сильних і слабких ділянок обліку і внутрішнього контролю процесу виробництва та реалізації сільськогосподарської продукції та біологічних активів (рис. 1).

З метою об'єктивної оцінки облікової політики суб'єкта господарювання, встановлення законності та доцільності, оцінки стану обліку і внутрішнього контролю доходів й витрат, пов'язаних з біологічними перетвореннями, та висловлення думки щодо достовірності фінансових результатів від сільськогосподарської діяльності в практиці аудиту доцільно застосовувати оперативно-операційний метод контролю. Основна суть даного методу виражається у тому, що перед документальною перевіркою аудитором здійснюється тестування окремих суттєвих проведених господарських операцій, які безпосередньо впливають на фінансові результати від сіль-



Рис. 1. Послідовність та етапи виконання попереднього огляду при аудиті фінансових результатів від сільськогосподарської діяльності

ськогогосподарської діяльності. Вся отримана інформація та результати даної перевірки відображаються в спеціально розробленому тесті контролю (анкеті).

Під час виконання процесу тестування (попереднього огляду) при аудиті фінансових результатів від сільськогосподарської діяльності всі отримані дані та результати піддаються оперативній обробці й систематизації. Після цього формується відповідні висновки та на основі них прийняти необхідні рішення для виправлення недоліків. Використовуючи вказані дані, аудитор також робить вибір інформаційної бази і остаточно визначає кількість та структуру аудиторських процедур, які необхідно провести для якісного виконання аудиту.

Використовуючи отримані результати від застосування оперативно-операційного методу контролю фінансових результатів від сільськогосподарської діяльності, можна розрахунково або інтуїтивно визначити властивий ризик і ризик контролю. На основі цього можна скоригувати ризик невиявлення і, відповідно, допустимий аудиторський ризик (не більше 5%) і програму аудиту фінансових результатів від сільськогосподарської діяльності.

Наступним етапом оперативно-операційного контролю, з нашої точки зору, повинна бути перевірка достовірності облікових даних синтетичного і аналітичного обліку по рахунках, які відображають інформацію про фінансові результати від сільськогосподарської діяльності, а саме 23, 70, 71, 90, 94 та їх відповідності й взаємозв'язку із статтями фінансової звітності в частині сільськогосподарської діяльності. Дану перевірку доцільно виконувати згідно методики аудиту оборотів і сальдо рахунків циклу формування фінансових результатів від сільськогосподарської діяльності (рис. 2).

Після здійснення перевірки взаємозв'язків між показниками фінансової (бухгалтерської) звітності та даними синтетичного і аналітичного обліку фінансових результатів від сільськогосподарської діяльності аудитором визначається відповідність підготовленої звітності суб'єкта господарювання по даному об'єкту аудиту вимогам і нормам чинного законодавства.

З метою перевірки арифметичної точності суми фінансового результату від сільськогосподарської діяльності при здійсненні оперативно-операційного контролю аудитор доцільно використовувати наступну формулу:

$$\text{ФРСГД} = \text{ФРПВ} + \text{ФРР} + \text{ФРЗСВ},$$

де, **ФРСГД** – фінансовий результат від сільськогосподарської діяльності;

ФРПВ – фінансовий результат від первісного визнання, який визначається як різниця між справедливою вартістю біологічних активів та сільськогосподарської продукції при первісному визнанні та витратами, які понесені на їх вирощування та пов'язані з цим біологічні перетворення;



Рис. 2. Методика аудиту оборотів і сальдо рахунків циклу формування фінансових результатів від сільськогосподарської діяльності

ФРР – фінансовий результат від реалізації, який визначається як різниця між доходом (виручкою) від реалізації біологічних активів та сільськогосподарської продукції та їх собівартістю (балансовою вартістю);

ФРЗСВ – фінансовий результат від зміни справедливої вартості, який розраховується як різниця між оцінками біологічних активів на звітну дату балансу та попередню дату.

Після попереднього огляду, який виконується шляхом застосування оперативно-операційного методу контролю, здійснюється поточний та завершальний аудит фінансових результатів від сільськогосподарської діяльності, при цьому застосовуються прийоми фактичного та документального контролю.

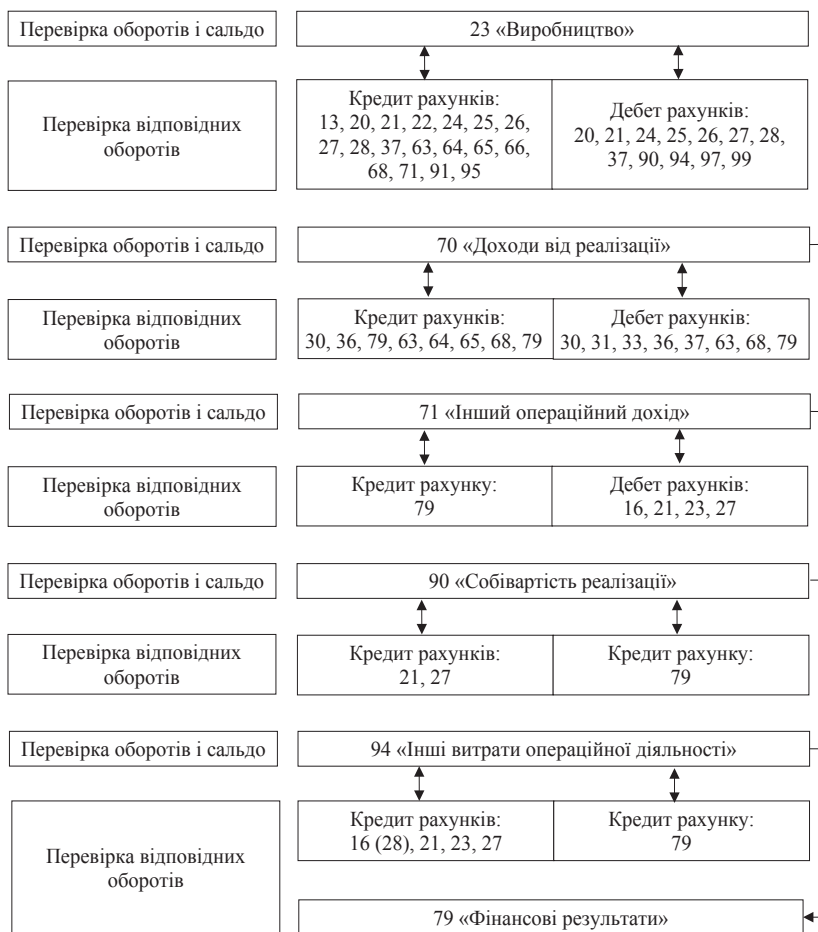
Під час виконання перевірки достовірності облікових даних щодо витрат понесених на вирощування сільськогосподарської продукції та біологічних активів необхідно використовувати спеціальні аналітичні процедури. Дані процедури включають в себе використання методу ланцюгових підстановок, індексного, кореляційно-регресійного методів, методу групування та інших економіко-статистичних методів, які безпосередньо використовуються для аналізу господарської діяльності. Вказані процедури дозволяють визначити кількісні зв'язки між головними виробничими факторами, закономірності їх змін та фактичні значення окремих факторів в загальній сумі витрат понесених на біологічні перетворення (фактичної собівартості). Найвища ефективність даних аналітичних процедур досягається при їх окремо-

му застосуванні в залежності від виду сільськогосподарської діяльності (рослинництво, тваринництво) та вибірково по певним значним об'єктам виробництва. Застосування вказаних процедур дає можливість висловити обґрунтовану думку та запропонувати для суб'єкта господарювання рекомендації щодо використання виявлених резервів росту виробництва сільськогосподарської продукції та біологічних активів та зниження витрат на біологічні перетворення [6, с. 183].

Виконуючи перевірку використання матеріальних ресурсів (посівного матеріалу, кормів, паливно-мастильних матеріалів, добрив, електроенергії та ін.), перш за все, потрібно враховувати основні завдання обліку даних активів, що полягають в забезпеченні контролю за їх раціональним використанням в процесі виробництва та економією даних ресурсів. Беручи цю особливість до уваги, при аудиті фінансових результатів від сільськогосподарської діяльності необхідно перевірити фактичну наявність первинних документів (накладних, чеків, лімітно-забірних відомостей та ін.), які підтверджують наявність та використання товарно-матеріальних цінностей в сільськогосподарській діяльності суб'єкта господарювання. При наявності понаднормативного використання (більше встановленого ліміту) матеріальних цінностей в процесі виробництва сільськогосподарської продукції та біологічних активів, обов'язково перевіряються підтверджувальні документи, які мають бути підписані керівництвом суб'єкта господарювання або уповноваженими на це особами. Всі документи, які підтверджують списання матеріальних цінностей, обов'язково мають бути відповідно оформлені посадовими особами, які несуть відповідальність за правильне використання даних цінностей в процесі виробництва [5, с. 95].

Особливо ретельно при здійсненні аудиту фінансових результатів від сільськогосподарської діяльності необхідно перевірити первинну документацію, яка підтверджує списання посівного матеріалу, засобів захисту рослин і тварин, кормів на одиницю продукції тваринництва або на одну умовну голову; органічних та мінеральних добрив на одиницю посівної площі; хімічних засобів захисту рослин та тварин.

Дана перевірка є досить важливою, адже при недотриманні технологічних норм витрачання вказаних матеріальних ресурсів будуть спостерігатися низькі кінцеві результати сільськогосподарської діяльності, а при необґрунтованому перевитрачанні – високі витрати на біологічні перетворення (висока собівартість) та низька якість сільськогосподарської продукції та біологічних активів.

Перевірці також підлягають всі результати попередніх інвентаризацій, які проведені в суб'єкта господарювання і стосуються посівних площ, довгострокових й поточних біологічних активів тваринництва, контрольної урожайності сільськогосподарських культур та продуктивності тварин. Ці результати використовуються аудитором для порівняння фактичної кількості зазначених об'єктів інвентаризації з обліковими даними щодо сільськогосподарської діяльності. На основі такого порівняння аудитор може виявити припис-

ки (завищення) об'ємів виробництва сільськогосподарської продукції, необґрунтоване списання матеріальних цінностей, неправильно нараховану оплату праці та інші витрати на здійснення біологічних перетворень, штучне заниження посівних площ та поголів'я біологічних активів тваринництва. В підсумку це дасть змогу встановити наявність чи відсутність приховування одержаних від біологічних перетворень сільськогосподарської продукції та біологічних активів [1, с. 122].

Наступний етап аудиту фінансових результатів від сільськогосподарської діяльності – перевірка правильності відображення доходів і витрат, які пов'язані із зазначеною діяльністю.

Перевірка операцій щодо доходів від сільськогосподарської діяльності являє собою встановлення повноти, своєчасності та достовірності відображення в обліку та фінансовій звітності даних операцій, а саме доходів від первісного визнання та реалізації сільськогосподарської продукції та біологічних активів, а також доходів від змін справедливої вартості біологічних активів на дату балансу.

При виконанні перевірки доходів від сільськогосподарської діяльності основними завданнями є встановлення:

- наявності облікової політики щодо обліку зазначених доходів;
- правильності визначення і законності відображення фактичних доходів від реалізації сільськогосподарської продукції та біологічних активів;
- законності та обґрунтованості суми безнадійної дебіторської заборгованості й відрахувань в резерв сумнівних боргів;
- правильності відображення господарських операцій щодо реалізації сільськогосподарської продукції та біологічних активів на бартерній основі;
- правильності та достовірності ведення аналітичного і синтетичного обліку по рахунках 70 «Доходи від реалізації» та 71 «Інший операційний дохід»;

- правильності відображення в обліку операцій щодо повернення сільськогосподарської продукції та біологічних активів та ін.

Перевірка правильності відображення витрат від сільськогосподарської діяльності являє собою встановлення правильності формування собівартості, складу витрат на вирощування сільськогосподарської продукції та біологічних активів, а також правильності відображення даної облікової інформації у фінансовій звітності.

Основними завданнями при перевірці витрат від сільськогосподарської діяльності є встановлення:

- правильності, законності та обґрунтованості відображення в обліку витрат на здійснення сільськогосподарської діяльності;
- достовірності розмежування витрат на біологічні перетворення по звітних періодах;
- дотримання принципу постійності при обліку витрат на біологічні перетворення.

Господарські операції по продажу сільськогосподарської продукції та біологічних активів відіграють, як правило, основну роль у формуванні фінансових результатів від сільськогосподарської діяльності. Тому досить важливою є перевірка наявності договорів на реалізацію сільськогосподарської продукції та біологічних активів. При цьому значна увага звертається на правильність оформлення даних документів, дотримання повноти і своєчасності відображення в бухгалтерському обліку доходів від сільськогосподарської

діяльності на рахунках 70 «Доходи від реалізації» та 71 «Інший операційний дохід» та правильність ведення аналітичного та синтетичного обліку. Аудитору необхідно перевірити правильність ведення Журналів-ордерів 5Г с.-г. та 6 с.-г. по кредиту рахунків 70, 71, 90, 94 реєстрів, реєстрів документів по реалізації 6.1 с.-г. та 6.3 с.-г., відомостей 5.11 с.-г., 6.4 с.-г., 6.7 с.-г. та 6.8 с.-г., книги аналітичного обліку реалізації 6.5 с.-г., відомості аналітичних даних про собівартість реалізації. Вказані реєстри бухгалтерського обліку, де відображається інформація про фінансові результати від сільськогосподарської діяльності, є взаємопов'язані між собою. Виходячи з цього, аудитору потрібно здійснити перевірку своєчасності та повноти відображення в обліку господарських операцій щодо первісного визнання, доходів (виручки) та собівартості реалізації сільськогосподарської продукції та біологічних активів та змін справедливої вартості.

В загальному методика виконання поточного та завершального аудиту фінансових результатів від сільськогосподарської діяльності можна схематично зобразити наступним чином (рис. 3).

На нашу думку, після виконання попереднього огляду, поточного і завершального аудиту фінансових результатів від сільськогосподарської діяльності доцільно провести факторний аналіз. Даний аналіз розрахований на виявлення та дослідження прихованих (нездіяних) ресурсів підвищення фінансових результатів від сільськогосподарської діяльності. Основне завдання такого факторного аналізу полягає у розробці проектів управлінських рішень по змінах структури та об'єму реалізації сільськогосподарської продукції і біологічних активів, величини їх собівартості, структурних змінах у їх собівартості й цінах реалізації.

Висновки. Наведена методика аудиту фінансових результатів від сільськогосподарської діяльності спрямована на найбільш ефективне та якісне проведення аудиторської перевірки і передбачає виконання попереднього огляду, поточного і завершального аудиту.

Попередній огляд базується на використанні оперативно-операційного методу контролю та дає



Рис. 3. Послідовність здійснення поточного і завершального аудиту фінансових результатів від сільськогосподарської діяльності

можливість оперативно оцінити систему обліку та внутрішнього контролю доходів, витрат та фінансових результатів від сільськогосподарської діяльності суб'єкта господарювання. Попередній огляд сприяє виявленню проблемних сторін облікової політики та дозволяє обчислити арифметично точний показник фінансового результату – прибутку (збитку) – від сільськогосподарської діяльності.

На етапах поточного та завершального аудиту фінансових результатів від сільськогосподарської діяльності виконується основна частина перевірки, яка включає аудит процесу біологічних перетворень (виробництва), аудит доходів та витрат від сільськогосподарської діяльності.

Запропонована методика визначає найбільш ефективну послідовність дій при проведенні аудиту фінансових результатів від сільськогосподарської діяльності, що забезпечує виконання перевірки у встановлені терміни та значно підвищує її якість.

Список літератури:

1. Алборов Р. А. Аудит в организациях промышленности, торговли и АПК / Р. А. Алборов. – [3-е изд., перераб. и доп.] – М. : Изд-во «Дело и сервис», 2003. – 464 с.
2. Методичні рекомендації з бухгалтерського обліку біологічних активів, затверджені наказом Міністерства фінансів України від 29.12.2006 р. № 1315 (зі змінами і доповненнями) [Електронний ресурс]. – Режим доступу : http://www.minfin.gov.ua/control/uk/publish/article?art_id=293605&cat_id=293536.
3. Положення (стандарт) бухгалтерського обліку 15 «Дохід», затверджене наказом Міністерства фінансів України від 18.11.2005 р. № 790 (зі змінами і доповненнями) [Електронний ресурс]. – Режим доступу : <http://zakon4.rada.gov.ua/laws/show/z0860-99>.

4. Положення (стандарт) бухгалтерського обліку 30 «Біологічні активи», затверджене наказом Міністерства фінансів України від 18.11.2005 р. № 790 (зі змінами і доповненнями) [Електронний ресурс]. – Режим доступу : <http://zakon2.rada.gov.ua/laws/show/z1456-05>.
5. Пшенична А. Ж. Аудит : навч. посіб. / А. Ж. Пшенична. – К. : Центр учбової літератури. – 2008. – 320 с.
6. Петрик О. А. Аудит: методологія і організація : монографія / О. А. Петрик. – К. : КНЕУ, 2003. – 268 с.

Мазур В. П.

Национальный научный центр «Институт аграрной экономики»

МЕТОДИКА АУДИТА ФИНАНСОВЫХ РЕЗУЛЬТАТОВ ОТ СЕЛЬСКОХОЗЯЙСТВЕННОЙ ДЕЯТЕЛЬНОСТИ

Резюме

Предложена методика аудита финансовых результатов от сельскохозяйственной деятельности и представлена последовательность выполнения аудиторских процедур. Рассмотрено использование оперативно-операционного метода контроля при выполнении предварительного осмотра при проведении аудиторской проверки. Изложена последовательность аудита оборотов и сальдо счетов цикла формирования финансовых результатов от сельскохозяйственной деятельности.

Ключевые слова: методика аудита, финансовые результаты от сельскохозяйственной деятельности, оперативно-операционный метод контроля, предварительный обзор, текущий и завершающий аудит.

Mazur V. P.

National Science Center «Institute of Agrarian Economics»

AUDIT METHOD OF FINANCIAL RESULTS FROM AGRICULTURAL ACTIVITY

Summary

The audit method of financial results from agricultural activity has been proposed. The sequence of audit procedures has been given. The operational and operating control method has been considered. This method uses in the previous review during the audit. The audit sequence of turnover and account balances of cycle forming financial results from agricultural activity has been presented.

Key words: audit method, financial results from agricultural activity, operational and operating control method, previous review, current and final audit.

УДК 657.421.3:658.114.5

Маринченко О. О.

Національний науковий центр «Інститут аграрної економіки»

УДОСКОНАЛЕННЯ МЕТОДОЛОГІЇ ОБЛІКУ ПРАВ ОРЕНДИ ЗЕМЕЛЬ В АГРАРНИХ ХОЛДИНГОВИХ ФОРМУВАННЯХ

Питання бухгалтерського обліку орендованих земель є ключовим у формуванні державної політики раціонального землекористування. Для холдингів воно актуальне, враховуючи можливість збільшення капіталізації компаній за рахунок включення прав оренди в баланс. У цій публікації проведено поглиблене дослідження та викладено авторське бачення напрямів удосконалення методології обліку земель сільськогосподарського призначення, що орендуються холдингами.

Ключові слова: холдинги, агрохолдингові формування, права користування землею, облік оренди прав користування землею, облік оренди землі.

Актуальність дослідження. Особливим аспектом в обліку холдингів, що мають аграрну спеціалізацію, є необхідність надання інформації про права користування земельними ділянками. Сільськогосподарські землі є найбільшим багатством України, що визначає потребу достеменного контролю за їх раціональним використанням. На сьогодні в Україні лише в окремих агрохолдингах представлена земля в балансах. Більшість з них не мають відповідної практики, а отже лівова частка сільськогосподарських земель проходить поза державною фінансовою статистикою. Однією з причин цього є відсутність узгодженої методології прав користування землею у складі нематеріальних активів.

Аналіз останніх публікацій. Дослідженням питань методики обліку і контролю прав оренди землі займалися такі вчені, як М. Я. Дем'яненко, В. М. Другак, В. М. Жук, Г. Г. Кірейцев, В. Г. Лінник, Н. М. Малюга, П. Т. Саблук, В. Я. Соколов, А. М. Третяк, М. Г. Чумаченко, В. П. Ярмоленко та ін.

Мета статті. Відповідно до запропонованого підходу, концепцію організації облікової політики холдингу ми розглядаємо як сукупність нормативно-правових, організаційних та методичних заходів [1]. Метою даної публікації є поглиблення досліджень та викладення авторського бачення напрямів удосконалення методології обліку земель сільськогосподарського призначення, що орендуються холдингами.

Виклад основного матеріалу. Як відомо, земля сільськогосподарського призначення знаходиться у власності селян, юридичні особи її лише орендують. За час проведення земельної реформи у приватну власність було передано 27,7 млн га сільськогосподарських угідь, які були розподілені поміж 6,9 млн громадян України. В середньому на одного власника паю припадає 4 га сільгоспугідь. З 6,9 млн громадян 96% (6,5 млн) оформили державні акти на право власності на землю. На даний час 63% цих земель здається власниками земельних паїв в оренду, що становить 17,4 млн га. Ще 4,4 млн га (16%) обробляється власниками. 1,2 млн власників паїв так і не визначилися, як розпорядитися сільгоспугідями, загальна площа яких складає 4,1 млн га [3].

Питання бухгалтерського обліку орендованих земель є ключовим у формуванні державної політики раціонального землекористування. Для холдингів воно актуальне, враховуючи можливість збільшення капіталізації компаній за рахунок включення прав оренди в баланс. У монографії «Обліково-оціночні аспекти включення землі до економічного обороту», що підготовлена науковими співробітниками відділу методології обліку та аудиту ННЦ «Інститут аграрної економіки» у 2013 році, запропоновано 4 концептуальні підходи до обліку земель сільськогосподарського призначення, які представлені на рис. 1.

Зокрема:

- модель постановки на облік власних земельних ділянок передбачає відображення їх у складі основних засобів;
- модель постановки на облік земельних ділянок, отриманих в довгострокову оренду та набутих за договором емфітевзису;
- модель постановки на облік прав користування землями державної та комунальної власності передбачає їх відображення у складі основних засобів для бюджетних установ та у складі нематеріальних активів – для підприємств небюджетної сфери;



Рис. 1. Концептуальні підходи до обліку земель сільськогосподарського призначення та прав користування ними [5]

- модель постановки на облік земельних ділянок, отриманих у короткострокову оренду, передбачає їх відображення на позабалансовому рахунку [5].

Відповідно до проведеного нами дослідження, агрохолдингам притаманна модель постановки на облік земельних ділянок, отриманих в довгострокову оренду та набутих за договором емфітевзису. У своїй статті В. М. Жук, Ю. С. Бездушна та О. С. Вдовенко відзначають зростання строків оренди землі (табл. 1), що доводить нашу тезу.

Таблиця 1
Динаміка збільшення термінів дії договорів оренди землі, % [4]

Термін оренди за договорами оренди сільськогосподарських земель, років	2001	2013
1-3	45,7	5,1
6-10	11,3	41,1
Більше 10	1,8	13,5

Зокрема, станом на 2013 р., за даними УКАБ, холдинги орендують 6,04 млн га, що становить 27,4% від усіх сільськогосподарських угідь, які знаходяться у використанні сільськогосподарських підприємств [6]. Розглядаючи земельний банк окремих агрохолдингів, виокремимо 16 найбільших, які використовують понад 100 тис. га (табл. 2). Дана таблиця побудована на основі інформації національного агропорталу Latifundist.com. Разом з тим слід зазначити, що

Таблиця 2

Площа земельних банків аграрних холдингових формувань

№ п/п	Назва агрохолдингу	Регіони використання земель	Площа, тис. га
1	UkrLandFarming	Землі та підприємства знаходяться в 21 області України та АР Крим	532
2	NCH	На даний час агрохолдинг працює майже в усіх областях України	400
3	Кернел Групп	Тернопільська, Одеська, Миколаївська, Кіровоградська, Черкаська, Полтавська, Сумська та Чернігівська області України	330
4	Мрія Агрохолдинг	Тернопільська, Хмельницька, Івано-Франківська, Чернівецька та Львівська області	295
5	Миронівський хлібопродукт	Київська, Черкаська, Полтавська, Сумська, Дніпропетровська, Донецька, Херсонська, Вінницька, Івано-Франківська області та АР Крим	280
6	Українські аграрні інвестиції	Землі та підприємства розміщені в 16 областях України. Найбільші площі в Чернігівській, Кіровоградській, Сумській, Полтавській та Чернівецькій областях	260
7	Астарта-Київ	Полтавська, Харківська, Вінницька, Хмельницька, Тернопільська та Житомирська області	245
8	HarvEast	Донецька, Запорізька, Черкаська, Житомирська області та АР Крим	220
9	Агротон	Луганська і Харківська області	171
10	Sintal Agriculture	Харківська та Херсонська області	150
11	Valinor	Полтавська, Вінницька, Сумська, Черкаська, Миколаївська та Херсонська області	123

Продовження таблиці 2

12	Приват-АгроХолдинг	Львівська, Черкаська, Полтавська, Харківська, Дніпропетровська, Херсонська, Кіровоградська, Миколаївська, Одеська області та АР Крим	120
13	Укראгропром	Землі та підприємства розміщені в 17 областях України	107
14	Дружба-Нова	Чернігівська, Полтавська та Сумська області	102
15	Агрейн	Центральний регіон України	100
16	Лотуре-Агро	Луганська, Сумська, Харківська, Хмельницька та Житомирська області	100

Таблиця 3

**Частка вартості прав користування земельними ділянками
у балансах провідних аграрних холдингів України¹**

№ п/п	Назва агрохолдингу	Площа, тис. га	Всього активів, тис. дол. США	У т.ч. всього нематеріальних активів, тис. дол. США	У т.ч. права користування землею, тис. дол. США	Оцінка земель в балансі, дол. США/га	У % до активів
1	Кернел Групп	330	2,116,393	997,992	37,103	112,43	1,75
2	Мрія Агрохолдинг	295	1,353,252	866,222	99,083	335,87	7,32
3	Миронівський хлібопродукт	280	2,488,108	1,486,860	26,694	95,34	1,07
4	Агротон	171	187,106	114,811	33,077	193,43	17,68

¹ За даними оприлюдненої фінансової звітності [7-10]

так як на даний час статистика за агрохолдингами офіційно не ведеться (тобто лише окрема за підвладними агрохолдингам підприємствами), офіційного підтвердження наведеної нижче інформації немає.

Отже, це дає підстави говорити про те, що холдинги, які є основними орендарями сільськогосподарських земель, мають підстави ставити їх на облік до складу прав користування. На сьогодні в Україні присутні одиничні випадки представлення землі в балансах, і як правило це агрохолдинги. Зокрема у фінансовій звітності агрохолдингу «Мрія» за 2012 рік оцінені права оренди землі склали 99,083 млн. дол. США, «Миронівський хлібопродукт» – 26,694 млн дол. США, «Астарта ків» – 7,430 млн євро, KERNEL – 37,103 млн дол., групи компаній Агротон – 33,077 млн дол. США (табл. 3).

Таким чином, важливим завданням у системі обліку холдингу є розробка облікової політики та методології обліку прав користування земельними ділянками. На нашу думку, така облікова політика та методологія повинна, з одного боку, задовольняти інформаційні потреби корпоративного управління всередині холдингу, а з іншого – забезпечувати інформацією про вартість земель сільськогосподарського призначення галузеве управління, що є вкрай важливим для здійснення ефективної державної політики у сфері землекористування (рис. 2).

Корпоративний аспект удосконалення полягає в необхідності декларування в обліковій політиці холдингів такої методології обліку прав оренди зе-

мель, яка б забезпечила можливість підвищення капіталізації компанії за рахунок включення таких прав до складу нематеріальних активів та відповідної оптимізації витратної частини за рахунок їх амортизації. Зміст такої методології, узагальнений нами на основі вивчення облікових політик провідних холдингів, може бути наступний:

- права оренди земельних ділянок, придбані в результаті об'єднання бізнесу, відображаються окремо від гудвілу за їх справедливою вартістю на дату придбання. Амортизація прав оренди земельних ділянок розраховується лінійним методом протягом строку дії договору оренди. Для прав оренди земельних ділянок термін амортизації може бути також встановлений на 10 років. Період амортизації і метод амортизації прав оренди земельних ділянок розглядається принаймні на кінець кожного звітного періоду. При цьому всі зміни в оцінці враховуються в перспективі.

- після первісного визнання нематеріальні активи, придбані в результаті об'єднання бізнесу, відображаються за фактичною вартістю за вирахуванням накопиченої амортизації та накопичених збитків від знецінення на тій же основі нематеріальних активів, що придбані окремо. Права оренди земельних ділянок, які були придбані окремо, обліковуються за первинною вартістю за вирахуванням накопиченої амортизації та накопичених збитків від знецінення. Нематеріальні активи списуються при продажі або коли не очікується майбутня економічна вигода від використання або утилізації.

Прибуток або збиток від припинення визнання нематеріальних активів визначається як різниця між чистими надходженнями від вибуття та балансовою вартістю активу, і визнаються у прибутку або збитку в разі припинення визнання активу.

Соціальний аспект. Як відомо, на сьогоднішній день статистика кількості агрохолдингів не ведеться, неможливо виокремити землі, що належать агрохолдингам, та встановити коректно їх площу, які орендуються тими чи іншими холдингами. Дана інформація частково доступна лише в примітках до звітів про діяльність холдингів, які ними публікуються.



Рис. 2. Аспекти вдосконалення методології обліку прав користування землею в аграрних холдингах

Так як більшість аграрних холдингів є публічними акціонерними товариствами, це зобов'язує їх вести облік за міжнародними стандартами та оприлюднювати повну фінансову звітність. На даний момент така звітність становить єдине джерело відносно достовірної інформації про діяльність конкретного холдингу та його склад.

Для забезпечення інформацією про розміри орендного землекористування та вартість землі, що перебуває в оренді у холдингів, необхідно запровадити систему державної статистики, яка б нормувала збір та ведення такої вкрай важливої інформації галузевого управління. Для цього пропонується, по-перше, зобов'язати холдинги подавати інформацію до Державної служби статистики про підприємства, якими вони володіють чи можуть управляти їхньою діяльністю, та вказувати вид діяльності (задля виявлення можливого монополізму на тому чи іншому ринку), площу земель сільськогосподарського призначення, яку

холдинг використовує, із зазначенням територіального розміщення. По-друге, з метою контролю за використанням земель та збереженням їх родючості зобов'язати підприємства подавати інформацію про використання земель та їх поліпшення в Управлінні агропромислового розвитку зі схемами сівозмін. По-третє, Головному управлінню агропромислового розвитку доручити розробити систему штрафних санкцій за неподання зазначеної інформації та невиконання схем сівозмін.

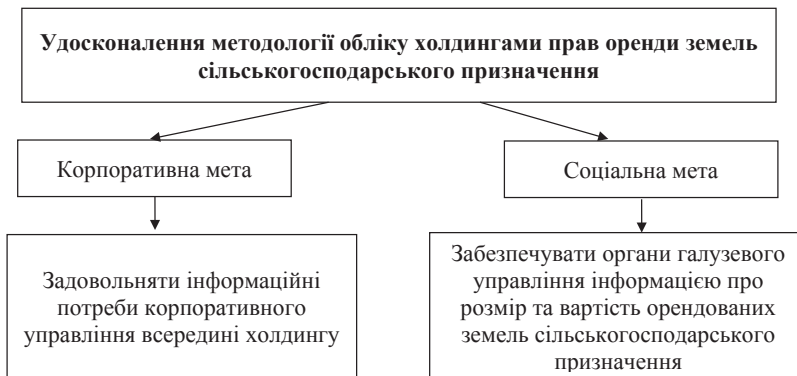
Висновки. Отже, удосконалення методології обліку в аграрних холдингах має обов'язково враховувати два аспекти – корпоративний та соціальний. Ключовим, на нашу думку, має стати саме соціальний аспект, що пояснюється значною часткою орендованих земель, що використовуються холдингами, а відтак, і необхідністю забезпечити інформацією про розрахунки з селянами щодо орендної плати та ефективності використання найбільшого національного багатства – сільськогосподарських земель.

Список літератури:

1. Маринченко О. О. Концепція єдиної облікової політики агрохолдингу С. 318-322 // Розвиток облікової і фінансової складових економічної науки та практики : збірник матеріалів VIII Міжнародної науково-практичної конференції (26-27 вересня 2013 р.; м. Київ) / Відпов. за вип. Б. В. Мельничук. – К. : ННЦ «ІАЕ», 2013. – 760 с.
2. Лупенко Ю. О. Розвиток аграрних холдингових формувань та заходів з посилення соціальної спрямованості їхньої діяльності : наукове видання / Ю. О. Лупенко, М. Ф. Кропивко, М. Й. Малік та ін. – К. : ННЦ «Інститут аграрної економіки» 2013. – 46 с.
3. Проект Постанови Верховної Ради України «Про Рекомендації парламентських слухань на тему: «Земля в українській долі: ситуація у земельній сфері, законодавче забезпечення земельних відносин та практика його реалізації» [Електронний ресурс]. – Режим доступу : http://zsu.org.ua/index.php?option=com_content&view=article&id=1684:2011-04-13-14-04-34&catid=55:2010-11-28-10-00-48&Itemid=82.
4. Жук В. М., Бездушна Ю. С., Вдовенко О. Облікові технології у забезпеченні інвестиційної привабливості та фінансової безпеки сільськогосподарських підприємств / Облік і фінанси. – 2013. – № 4.
5. Жук В. М. Обліково-оціночні аспекти включення землі до економічного обороту : колективна монографія / [В. М. Жук, Ю. С. Бездушна, Б. В. Мельничук, В. М. Метелиця, А. І. Коріненко]. – К. : ННЦ «Інститут аграрної економіки», 2013. – 234 с.
6. УКАБ дослідження «Крупнейшие аграрные компании Украины» 2013 р.
7. Офіційний сайт Групи компаній Кернел [Електронний ресурс]. – Режим доступу : <http://www.kernel.ua>.
8. Офіційний сайт Групи компаній Мрія Агрохолдинг [Електронний ресурс]. – Режим доступу: <http://www.mriya.ua>.
9. Офіційний сайт Групи компаній Миронівський хлібопродукт [Електронний ресурс]. – Режим доступу : <http://www.mhp.com.ua>.
10. Офіційний сайт Групи компаній Агрогон [Електронний ресурс]. – Режим доступу : <http://www.agroton.com.ua>.

Маринченко А. А.

Национальный научный центр «Институт аграрной экономики»

СОВЕРШЕНСТВОВАНИЕ МЕТОДОЛОГИИ УЧЕТА ПРАВ АРЕНДЫ ЗЕМЕЛЬ В АГРАРНЫХ ХОЛДИНГОВЫХ ФОРМИРОВАНИЯХ

Резюме

Вопросы бухгалтерского учета арендованных земель являются ключевыми в формировании государственной политики рационального землепользования. Для холдингов они актуальны, учитывая возможность увеличения капитализации компаний за счет включения прав аренды в баланс. В этой публикации проведено углубленное исследование и изложено авторское видение направлений совершенствования методологии учета земель сельскохозяйственного назначения, арендуемых холдингами.

Ключевые слова: холдинги, агрохолдинг формирования, права пользования землей, учет аренды прав пользования землей, учет аренды земли.

Marynchenko O. O.

National Research Center «Institute of Agrarian Economics»

IMPROVEMENT OF ACCOUNTING METHODOLOGY OF LAND RENTAL RIGHTS IN AGRICULTURAL HOLDINGS

Summary

The issue of rented land accounting is crucial in shaping governmental policy of rational land tenure. It is of current importance for holdings taking into account the opportunity to increase companies' capitalization by including rental rights in the balance. This publication deepens the researches and states author's vision of improvement vectors in accounting methods of agricultural land that is rented by holdings.

Key words: holding companies, agricultural holdings, rights of land tenure, accounting of land rental rights, land rental accounting.

УДК 174:[331.54:657]

Метелиця В. М.

Навчально-науковий центр «Інститут аграрної економіки»

ФУНКЦІЇ БУХГАЛТЕРА ТА МОРАЛЬНО-ПРОФЕСІЙНІ НОРМИ ЕТИКИ У СТАНОВЛЕННІ ІНСТИТУТУ ДОВІРИ ДО ПРОФЕСІЇ

Висунуто гіпотезу про появу нового функціонального тренду в бухгалтерській професії. Тренд характеризується підвищеними вимогами до компетентності бухгалтерів, спрямованими на посилення інвестиційної привабливості та соціальної відповідальності перед суспільством. Обґрунтовано положення про те, що професійна етика бухгалтерів на національному рівні повинна враховувати загальнолюдські моральні цінності, норми Міжнародної федерації бухгалтерів і зарубіжних професійних бухгалтерських об'єднань, український менталітет та специфічні галузеві особливості.

Ключові слова: компетентність, етика, інституціональні запити, соціальна звітність.

Постановка проблеми. Становлення інституту довіри до професії передбачає налагодження тісних внутрішньо-професійних взаємовідносин бухгалтера (з власником, керівництвом, співробітниками бухгалтерії) та встановлення зовнішніх міжпрофесійних зв'язків (з інвесторами, кредиторами, органами державної влади). Ключовим питанням у формуванні і збереженні суспільної довіри є функціональна роль бухгалтера та його етична поведінка.

Аналіз останніх досліджень і публікацій. Сучасні дослідження розгортають широкі дискусії щодо завдань, якостей, обов'язків, функцій та етики бухгалтерів. Поштовх до вивчення функціонального напрямку в бухгалтерському обліку дали поглиблені дослідження функцій обліку, зроблені Г.Г. Кірейцевим. Автором визначено сім зовнішніх функцій бухгалтерського обліку: інформаційна, контрольна, науково-пізнавальна, виховна, регулююча, прогностична та правового захисту суб'єктів господарювання [1, с. 82, 83]. Розвиваючи ідеї Г.Г. Кірейцева в інституціональній теорії бухгалтерського обліку, В.М. Жук пояснює появу додаткових функцій (можливостей) обліку (соціальна, екологічна, координуюча, розподільча, мотиваційна, біхевіорестична) проявом попиту на них (їх затребуваністю). Для обґрунтування своєї гіпотези вчений вводить поняття функціональної затребуваності та функціональних можливостей обліку [2, с. 225-230]. У свою чергу, публікації з проблем соціально-орієнтованого і екологічного обліку та звітності, обліку і звітності з інтелектуального капіталу, обліку людського капіталу і трансакційних витрат дають підстави для висунення гіпотези про розвиток нового функціонального тренду – нові функції бухгалтерів з'являються у відповідь на появу нових об'єктів обліку. Останні ж визначаються новими запитами користувачів.

Виділення невирішених раніше частин загальної проблеми. На жаль, новий функціональний тренд бухгалтерської професії поки що залишається поза системною увагою вчених. Так само необґрунтованим є перенесення на національний рівень міжнародних формальних інститутів у сфері етики без їх належної адаптації.

Мета статті. Головною метою цієї роботи є аналіз відповідності чинного законодавства, яке регулює функції бухгалтерів, запитам ринку бухгалтерських ресурсів і результатам міжнародних та вітчизняних досліджень. Потребує доведення хибності позиції вітчизняних об'єднань бухгалтерів про можливість застосування міжнародних етичних норм без врахування національного інституціонального середовища і галузевої специфіки.

Виклад основного матеріалу. Відповідаючи на внутрішні та зовнішні запити, бухгалтери відпрацьовують і закріплюють «правила гри» – інститути, які спрямовані на подолання асиметрії інформації та її наслідків, і знаходять прояв у функціях (від лат. *functio* – звершення, виконання) і професійній поведінці бухгалтерів. Остання є одним із ключових принципів професійної етики (рис. 1).



Рис. 1. Інституціоналізація функцій і професійної етики бухгалтерів у формуванні довіри до професії бухгалтера

Джерело: розроблено автором

Екскурс в історію економічної думки засвідчує, що розгляд функцій бухгалтера як окремого об'єкту економічних досліджень співпадає з етапом раннього меркантилізму (XV ст.), вивчення питань професійної поведінки – відповідає періоду розвитку інституціоналізму Т. Веблена (90-ті рр. XIX ст.), а регламентація професійної етики – періоду неолібералізму (30-ті рр. XX ст.). В теоріях бухгалтерського обліку функції бухгалтера також займають ключове місце: юридична теорія (XV ст.) окреслила функції контролю, логісмографія (кін. XIX-поч. XX ст.) – застосування професійного судження, економічна теорія (XIX ст.) – функцію оцінки, економіологія (кін. XIX-поч. XX ст.) – функцію аналізу, соціально-корпоративна теорія (XX ст.) – соціально-екологічну звітність і облік людського капіталу, позитивна теорія (XX ст.) – облік трансакційних витрат, інституціональна теорія (поч. XXI ст.) – функціональну затребуваність та можливості. Питання професійної етики та поведінки широко досліджені в етичній та біхевіорестичній теоріях бухгалтерського обліку (кін. XIX ст.).

Загалом, результати наукових досліджень вказують на значне розширення сфер діяльності та відповідальності бухгалтерів (контролінг, податковий і інвестиційний консалтинг, фінансовий і ризик-менеджмент, тімбілдінг, судово-бухгалтерська експертиза). Відповідно, з'явилася значна кількість нових посад: фінансовий менеджер, бухгалтер зі звітності за МСФЗ, бухгалтер з консолідації звітності, бухгалтер з цінних паперів,

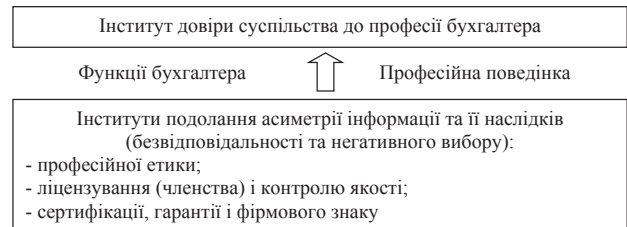
внутрішній аудитор. Відбувся поділ бухгалтерів на групи: бухгалтери-науковці та викладачі, громадські бухгалтери (бухгалтери суспільної практики), бухгалтери в бізнесі (штатні працівники).

Розширення сфер діяльності бухгалтерів зумовило збільшення їхніх обов'язків та зміну вимог до характеру роботи. Як свідчать дані кадрових порталів, професія бухгалтера посідає 4 місце за рівнем затребуваності та кількістю вакансій (після фахівців з продажу, ай-ті-технологій, реклами). Сьогодні найбільш затребуваними фахівцями є бухгалтери (44% всіх вакансій) та головні бухгалтери (29%). Менш затребувані економісти (10% вакансій); касири, фахівці з фінансового та управлінського обліку (по 3%); внутрішні аудитори, фінансові аналітики, фінансові директори (по 2%); фінансові контролери, фахівці з податків (по 1%). Щоб здобути посаду головного бухгалтера в середньому необхідно 5-7 років. Далі бухгалтери переходять на роботу фінансових директорів, внутрішніх аудиторів або у «Велику четвірку».

Портрет сучасного бухгалтера характеризується такими визначальними параметрами: 85% бухгалтерів – це жінки, 82% – мають вищу освіту, 56% – фахівці віком від 25 до 35 років, 44% – володіють англійською мовою, 36% – з досвідом роботи більше 5 років [3]. Портрет доповнюється вимогою мати необхідну психологічну рису – вміння швидко працювати з великими обсягами даних, що пов'язано з потребою у короткій строк закрити звітний період. Більше того, сьогодні 10-15% вакансій містять побажання підтвердити компетентність наявністю сертифікату, що засвідчує здатність застосування МСФЗ, впровадження стандартів внутрішнього аудиту, підтримки стратегії виходу на ІРО (первинна публічна пропозиція) тощо. Портрети найбільш поширених посад у галузі бухгалтерського обліку наведено в таблиці 1.

Огляд вітчизняного ринку бухгалтерських ресурсів, який засвідчує підвищення вимог до компетентності бухгалтерів та інтенсивності їхньої роботи, підтверджується міжнародними дослідженнями. Останні не розглядають розширення сфер відповідальності бухгалтерів і підвищення вимог до них як самоціль, а переслідують мету посилення інвестиційної привабливості, соціальної відповідальності, позитивного іміджу, довіри і підтримки суспільством підприємства і економіки країни в цілому. В результаті міжнародних досліджень було запропоновано доповнення фінансової звітності нефінансовими звітами сталого розвитку, які розкривають соціально-екологічні аспекти діяльності та інформацію про людський та інтелектуальний капітал. Найбільш широко структура та зміст нефінансових показників діяльності підприємства визначені у Звіті про прогрес Глобального договору ООН (Communication on Progress – COP) та Звіті зі сталого розвитку Глобальної ініціативи зі звітності (Global Reporting Initiative). В деяких країнах світу подання не фінансової звітності закріплене на рівні законодавства і є обов'язковим для публічних компаній та підприємств суспільного інтересу.

Оприлюднення Звіту про прогрес передбачає приєднання до Глобального договору ООН і взяття зобов'язань з щорічного розкриття інформації щодо слідування підприємством 10-ти принципам (табл. 2).

Інша форма – Звіт зі сталого розвитку – містить більш повну структуру, яка включає стандартні елементи звітності, що формуються за принципами (табл. 3).

Результати огляду національного ринку бухгалтерських послуг та міжнародних ініціатив дозволяють підтвердити висунуту раніше гіпотезу про те, що розширення функцій бухгалтерів обу-

Таблиця 1

Основні вимоги до сучасних бухгалтерів

№ з/п	Посада: вимоги, обов'язки
1.	Бухгалтер Кваліфікація, досвід: повна вища економічна освіта, досвід роботи від 2-х років; знання МСФЗ, сертифікація ACCA, англійська мова (для міжнародних компаній); володіння «1-С Бухгалтерія» 7.7/8.х, MS Office, готовність до понаднормової роботи. Якість: аналітичний склад розуму, уважність, стресостійкість, висока працездатність. Обов'язки: ведення бухгалтерського та податкового обліку, складання і подання звітності, аналіз господарської діяльності, проходження перевірок контролюючих органів, ведення і контроль документообігу, інвентаризація
2.	Старший бухгалтер Кваліфікація, досвід: повна вища економічна освіта, досвід роботи в бухгалтерії від 2-х років, англійська мова (рівень вище середнього), досвід роботи з 1С (8) і Excel. Бажаємою є наявність сертифіката САР. Якість: комунікативні здібності, ввічливість, клієнтоорієнтованість, акуратність, точність, вміння витримувати терміни, уважність. Обов'язки: документування операцій, ведення бухгалтерського обліку, мінімізація податкових ризиків
3.	Головний бухгалтер Кваліфікація, досвід: повна вища економічна освіта, досвід роботи від 5 років (з яких 2 – на керівних посадах); знання МСФЗ, сертифікація ACCA, англійська мова (для міжнародних компаній); володіння SAP, «1-С Бухгалтерія» 7.7/8.х, MS Office. Якість: аналітичний склад розуму, уважність, відповідальність, організованість, стресостійкість, висока працездатність. Обов'язки: контроль роботи бухгалтерії, оцінка фінансових і податкових ризиків, участь у постановці системи планування ресурсів (ERP), фінансовий аналіз роботи, підготовка коротких фінансових звітів і аналітичних довідок
4.	Фінансовий менеджер Кваліфікація, досвід: досвід роботи не менше 5 років, знання іноземних мов, профільна фінансова освіта. Бажаємою є наявність професійних сертифікатів DipIFR, ACCA, CAP/CIPA. Якість: відповідальність, комунікабельність, організованість, активність, уважність, націленість на результат, стресостійкість. Обов'язки: складання інвестиційних проектів і фінансових моделей для оцінки вартості компаній, проведення due diligence компаній – об'єктів поглинання, аналіз податкових ризиків, аналіз фінансової звітності та облікових політик компанії, аналіз бізнес процесів, участь у розробці оптимізаційних заходів
5.	Керівник служби внутрішнього аудиту Кваліфікація, досвід: повна вища освіта, досвід роботи за фахом, вміння залагоджувати конфлікти, готовність до відряджень. Бажаємою є наявність сертифікатів ACCA, CIA. Якість: аналітичні і організаторські здібності, комунікабельність, бізнес-орієнтованість. Обов'язки: розвиток служби внутрішнього аудиту, розробка корпоративної політики і стандартів аудиту, надання рекомендацій з попередження помилок і штрафів; проведення консультацій з питань ведення діяльності, звітності, оподаткування

Джерело: систематизовано автором

Таблиця 2
Принципи складання Звіту про прогрес
Глобального договору ООН

№ з/п	Принципи та їх суть
1.	Права людини: 1) захист проголошених на міжнародному рівні прав людини; 2) непричетність до порушень прав людини
2.	Трудові відносини: 3) свобода об'єднання та визнання права на укладення колективних договорів; 4) ліквідація всіх форм примусової та обов'язкової праці; 5) повне викорінення дитячої праці; 6) подолання дискримінації у сфері праці та зайнятості
3.	Навколишнє середовище: 7) підхід, заснований на принципі обережності в екологічних питаннях; 8) ініціативи, спрямовані на підвищення відповідальності за стан навколишнього середовища; 9) сприяння розвитку та поширенню екологічно безпечних технологій
4.	Протидія корупції: 10) протидія всім формам корупції, включаючи здирицтво і хабарництво

Джерело: систематизовано автором за даними [4]



Рис. 2. Об'єкти обліку за запитамі пріоритетних користувачів

Джерело: розроблено автором

мовлюється появою нових об'єктів обліку у відповідь на запити користувачів. Традиційні і нові об'єкти обліку умовно можна співвіднести із запитамі пріоритетних користувачів (рис. 2).

Аналіз рис. 2 викликає постановку закономірного запитання: наскільки діюче законодавство, яким визначені функції бухгалтерів, відповідає запитам різних суб'єктів і новому функціональному тренду?

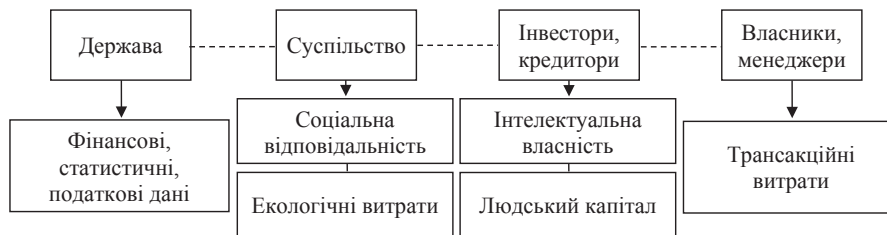
Чинне законодавство регламентує обов'язковість ведення обліку, складання і оприлюднення звітності вітчизняними суб'єктами господарювання: Господарський кодекс України (п. 8 ст. 19), Цивільний кодекс України (п. 5 ст. 152), Податковий кодекс України (ст. 44), Закон України «Про загальнообов'язкове державне пенсійне страхування» (п. 2-3 ст. 20), Закон України «Про збір та облік єдиного внеску на загальнообов'язкове державне соціальне страхування» (п. 2-3 ст. 9), Закон України «Про фермерське господарство» (ст. 28), Закон України «Про бухгалтерський облік та фінансову звітність в Україні» (ст. 2). Конкретні сфери діяльності, завдання, обов'язки і права бухгалтерів встановлені численними нормативно-правовими актами.

Згідно з Національним класифікатором України «Класифікація видів економічної діяльності ДК 009:2010», бухгалтери здійснюють свою діяльність за класом 69.20 (діяльність у сфері бухгалтерського обліку й аудиту; консультування з питань оподаткування) та 63.11 (оброблення даних, розміщення інформації на веб-вузлах). Проте ці класи визначають лише одну сферу діяльності бухгалтерів – сервісне (технічне) обслуговування управління, що не відповідає сучасним за-

Таблиця 3

Принципи складання та стандартні елементи Звіту зі сталого розвитку
Глобальної ініціативи зі звітності

№ з/п	Принципи та стандартні елементи звітності
1.	Принципи визначення змісту Звіту: взаємодія із зацікавленими сторонами, контекст сталого розвитку, суттєвість, повнота. Принципи забезпечення якості Звіту: збалансованість, порівнянність, точність, своєчасність, ясність, надійність
2.	Загальні стандартні елементи звітності: стратегія та аналіз, профіль організації, виявлені суттєві аспекти і межі Звіту, взаємодія із зацікавленими сторонами, загальні відомості про Звіт, корпоративне управління, етика і сумлінність, загальні галузеві стандартні елементи звітності
3.	Специфічні стандартні елементи звітності: – відомості про підходи у сфері менеджменту; – показники за аспектами: категорія «Економічна»: економічна результативність, присутність на ринках, непрямі економічні впливи, практики закупівель; категорія «Екологічна»: матеріали, енергія, вода, біорізноманіття, викиди, відходи, продукція та послуги, відповідність вимогам, транспорт, загальна інформація, екологічна оцінка постачальників, механізми подачі скарг на екологічні проблеми; категорія «соціальна»: підкатегорія «практика трудових відносин і гідної праці»: зайнятість, взаємовідносини співробітників і керівництва, здоров'я і безпека на робочому місці, навчання та освіта, різноманітність і рівні можливості, рівна винагорода для жінок і чоловіків, оцінка практики трудових відносин постачальників, механізми подачі скарг на практику трудових відносин; підкатегорія «права людини»: інвестиції, недопущення дискримінації, свобода асоціації та ведення колективних переговорів, дитяча праця, примусова чи обов'язкова праця, практика забезпечення безпеки, права корінних і нечисленних народів, оцінка, оцінка дотримання прав людини постачальниками, механізми подачі скарг на порушення прав людини; підкатегорія «суспільство»: місцеві співтовариства, протидія корупції, державна політика, перешкода конкуренції, відповідність вимогам, оцінка впливу постачальників на суспільство, механізми подання скарг на вплив на суспільство; підкатегорія «відповідальність за продукцію»: здоров'я і безпека споживача, маркування продукції і послуг, маркетингові комунікації, недоторканність приватного життя споживача, відповідність вимогам; – специфічні галузеві стандартні елементи звітності

Джерело: систематизовано автором за даними [5]

питає. У зв'язку з цим Національний класифікатор видів економічної діяльності потребує розширення цих двох класів тими видами діяльності, які встановлюють участь бухгалтерів в управлінні діяльністю підприємства, їх участь в саморегулюванні професійної діяльності, застосування ними інноваційних технологій тощо.

Найбільш широко вимоги до бухгалтера (завдання та обов'язки, вимоги до знань і кваліфікації) визначені в Довіднику кваліфікаційних характеристик професій працівників, але і вони далекі від вимог роботодавців та результатів останніх наукових досліджень (рис. 3).

З рис. 3 видно, що у кваліфікаційних характеристиках, наведених у Довіднику, відсутні сьогоденні вимоги до компетентності бухгалтерів (професійні сертифікати, глибокі знання інноваційних технологій, професійної етики, англійської мови), до психологічних якостей (готовність до понаднормової роботи, здатність врегулювати конфлікти), до обов'язків (проходження перевірок контролюючих органів тощо). Зважаючи на це, Довідник кваліфікаційних характеристик потребує внесення змін в частині розширення завдань, обов'язків та вимог до знань головного бухгалтера як найбільш поширеної посади з числа керівників. Крім того, Довідник потребує приведення у відповідність до нової редакції Закону України «Про вищу освіту» в частині визначення рівнів та ступенів вищої освіти у кваліфікаційних вимогах, адже освітньо-кваліфікаційним рівням «молодший спеціаліст» та «спеціаліст» відповідають рівні «молодший бакалавр» та «магістр».

Іншим нормативним документом – Законом про бухгалтерський облік і фінансову звітність – встановлено 4 обов'язки головного бухгалтера або особи, на яку покладено ведення бухгалтерського обліку підприємства (п. 7 ст. 8), та її відповідальність за несвоєчасність і недостовірність даних (п. 8 ст. 9). Більш широко обов'язки бухгалтера визначені у Типовому положенні про бухгалтерську службу бюджетної установи. У цьому Типовому положенні затверджено 11 завдань (п. 7) і 4 права (п. 8) бухгалтерської служби, 12 обов'язків (п. 13), одне право (п. 14) і відповідальність за неналежне виконання повноважень (п. 20) головного бухгалтера. Завдання, права і відповідальність головного бухгалтера визначені також главами II–IV Положення про головних бухгалтерів. Всього 21 завдання, 3 права і 9 випадків відповідальності. Як бачимо, кількість обов'язків і випадків відповідальності бухгалтерів більш ніж у 7 разів перевищує кількість їхніх прав. Крім того, більш нові права бухгалтерів визначені лише для державного сектору, а права головних бухгалтерів для всіх галузей економіки є морально застарілими, оскільки вони затверджені ще у 1980 році.

КЕРІВНИКИ
<p>Посади: головний бухгалтер, начальник (завідувач) відділу (управління) бухгалтерського обліку, завідувач сектору (бюро) у відділі (управлінні) бухгалтерського обліку.</p> <p>Завдання та обов'язки: організація бухгалтерського обліку, підготовка пропозицій для власника (керівника) щодо поліпшення інформаційного забезпечення управління.</p> <p>Повинен знати: законодавство України, економіку виробництва, організацію управління.</p> <p>Кваліфікаційні вимоги: повна вища освіта (магістр, спеціаліст). Мінімальний стаж бухгалтерської роботи не менше 2 років</p>
↓
ПРОФЕСІОНАЛИ
<p>Посади: провідний бухгалтер, I і II категорії, бухгалтер (з дипломом спеціаліста); провідний бухгалтер-ревізор, I і II категорії, бухгалтер-ревізор; провідний економіст з бухгалтерського обліку та аналізу господарської діяльності, I і II категорії, економіст з бухгалтерського обліку та аналізу діяльності.</p> <p>Завдання та обов'язки: ведення обліку і складання звітності, проведення перевірок і ревізій, виконання аналізу діяльності; підготовка пропозицій щодо удосконалення обліку і звітності, посилення контролю і методів аналізу діяльності.</p> <p>Повинен знати: нормативні документи з організації та ведення обліку і складання звітності, проведення перевірок і ревізій, аналізу діяльності; правила експлуатації обчислювальної техніки.</p> <p>Кваліфікаційні вимоги: повна вища освіта (магістр, спеціаліст) без вимог до стажу роботи (мінімальна вимога до стажу)</p>
↓
ФАХІВЦІ
<p>Посади: бухгалтер I і II категорії, бухгалтер.</p> <p>Завдання та обов'язки: документування, ведення обліку по об'єктах, здійснення розрахунків, участь в інвентаризації.</p> <p>Повинен знати: нормативні документи з організації та ведення обліку і складання звітності, правила документообігу і технологію оброблення облікової інформації.</p> <p>Кваліфікаційні вимоги: базова або неповна вища освіта (бакалавр, молодший спеціаліст). Мінімальний стаж роботи за професією бухгалтера не менше 1 року</p>
↓
ТЕХНІЧНІ СЛУЖБОВЦІ
<p>Посади: конторський службовець (бухгалтерія), обліковець з реєстрації бухгалтерських даних, рахівник.</p> <p>Завдання та обов'язки: оперативний облік, оформлення первинних документів і реєстрів, складання касової звітності, підготовка розрахунків, зберігання справ.</p> <p>Повинен знати: нормативні документи з організації бухгалтерського обліку і складання звітності, форми первинних документів, способи реєстрації інформації, організацію документообігу, правила роботи на комп'ютері.</p> <p>Кваліфікаційні вимоги: повна загальна середня освіта та професійно-технічна освіта або повна загальна середня освіта та професійна підготовка на виробництві. Без вимог до стажу роботи</p>

Рис. 3. Кваліфікаційні характеристики бухгалтерів

Джерело: розроблено автором

Для нас цілком обґрунтованим є положення про те, що для забезпечення незалежності і невідчужуваності головного бухгалтера або особи, на яку покладено ведення бухгалтерського обліку підприємства, їхні права потребують закріплення на рівні Закону України «Про бухгалтерський облік і фінансову звітність». І ці норми мають не тільки регламентувати право бухгалтера на управління діяльністю підприємства і право участі у саморегулюванні та підвищенні статусу професії, але й повинні передбачати право ініціювати розкриття інформації у нефінансовій звітності, право запровадження обліку трансакційних витрат, право на постійне підвищення кваліфікації, право вимагати дотримання норм професійної етики тощо.

З метою обґрунтування наразі необхідності реалізації запропонованих законодавчих змін далі більш детально зупинимося на розгляді питань професійної етики бухгалтерів і їх поведінки.

Виконання бухгалтером своїх функцій, дотримання ним норм професійної етики та поведінки є нерозривними складовими професійної діяльності, які забезпечують не тільки внутрішньо-професійні взаємовідносини, але і контакт бухгалтерської професії з зовнішнім середовищем. Норми професійної етики, які у світовій практиці професійних організацій також оформляються у вигляді кодексів поведінки, з'явилися в англо-американській моделі обліку у відповідь на відсутність жорсткої регламентації у сфері організації і методології обліку. Наявність альтернативних методів відображення господарських операцій в обліку та звітності дає право бухгалтеру застосовувати професійне судження і обирати різні методичні підходи в залежності від побажань (чи наказів)

замовників. Питання лише в тому, де закінчується межа об'єктивної інформації і починається зона маніпуляцій з метою отримання додаткової вигоди. Оскільки історично склалося так, що нормативно-правове регулювання обліку в більшості країн світу покладено на державу, то місію попередження загроз шахрайства при застосуванні професійного судження взяла на себе професійна спільнота. Для цього на початку ХХ століття професійні об'єднання бухгалтерів у США почали активно розробляти кодекси етики і поведінки своїх членів для того, щоб попередити перехід останніми межі між професіоналізмом і меркантильним шахрайством. Саме бухгалтерські організації усвідомили можливі загрози застосування професійного судження і вирішили самостійно захищати довіру суспільства до професії (рис. 4).



Рис. 4. Місце професійної етики в професійній діяльності бухгалтера

Джерело: розроблено автором

Професійна етика поєднує в собі загальнолюдські моральні цінності, які зазвичай відображають вплив національних традицій, культури на мислення особи, і професійні норми, що регламентовані науково-професійною спільнотою, державними органами та робочим середовищем. Загальнолюдські моральні цінності знаходять свій прояв у самоконтролі під час ведення професійної діяльності, в той час як професійні норми є механізмами зовнішнього регулювання. В комплексі ці норми покликані окреслити межі професійного судження і забезпечити існування неформального інституту довіри суспільства до професії бухгалтера.

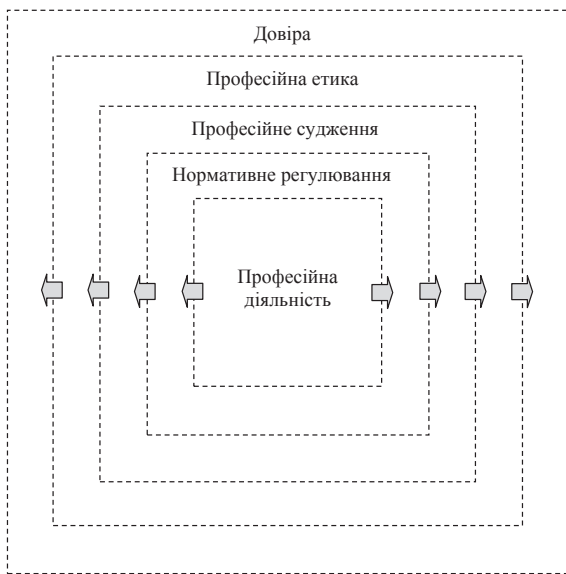

Рис. 5. Професійне судження і етика бухгалтера у становленні неформального інституту довіри суспільства до професії

Джерело: розроблено автором

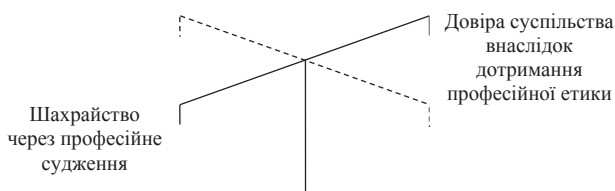

Рис. 6. Інститути, які формують Кодекс етики професійних бухгалтерів аграрного сектору

Джерело: розроблено автором

тера. У випадках дотримання бухгалтером норм професійної етики при застосуванні професійного судження знаходить свій прояв професіоналізм. І навпаки, – ігнорування норм етики при застосуванні професійного судження з метою отримання додаткових вигод слід оцінювати як прояв шахрайства і шлях до втрати довіри до професії бухгалтера з боку суспільства (рис. 5).

Як зазначалося вище, норми професійної етики еволюціонували в англо-американській моделі обліку, а потім вийшли на регіональний і міжнародний рівень. Проте поширення таких норм етики на національний рівень вступає в конфлікт з місцевими неформальними інститутами, що в неінституціональній теорії визнається залежністю від попереднього розвитку («path dependence»). Пряме перенесення таких норм з одного інституціонального середовища, для якого характерні свій менталітет, культурні традиції і стереотипи, в інше професійне оточення не буде сприйматися свідомістю суб'єктів професії, які в ньому проживають і працюють. Саме тому ми не підтримуємо позицію вітчизняних професійних організацій (Федерація професійних бухгалтерів та аудиторів України, Федерація аудиторів, бухгалтерів і фінансистів АПК України, Українська асоціація сертифікованих бухгалтерів і аудиторів), які рекомендують своїм членам пряме застосування норм Кодексу етики професійних бухгалтерів Міжнародної федерації бухгалтерів [6]. На наше переконання, для того щоб увійти у свідомість суб'єктів професії і отримати застосування, міжнародні норми повинні спочатку підлаштуватися під національний менталітет та специфіку роботи галузей економіки. Таким чином, наприклад, в аграрному секторі України повинен функціонувати власний кодекс професійної етики бухгалтерів, який би враховував формальну і неформальну інституціональну складову: загальнолюдські моральні цінності, норми Кодексу етики професійних бухгалтерів МФБ, правила етики і поведінки зарубіжних професійних бухгалтерських об'єднань, український менталітет та специфічні особливості агропромислового виробництва (рис. 6). Такий Кодекс потребує затвердження на З'їзді Федерації аудиторів, бухгалтерів і фінансистів АПК України та повинен застосовуватись членами цієї організації в обов'язковому порядку. Для не членів ФАБФ АПКУ цей Кодекс етики може носити рекомендаційний характер.

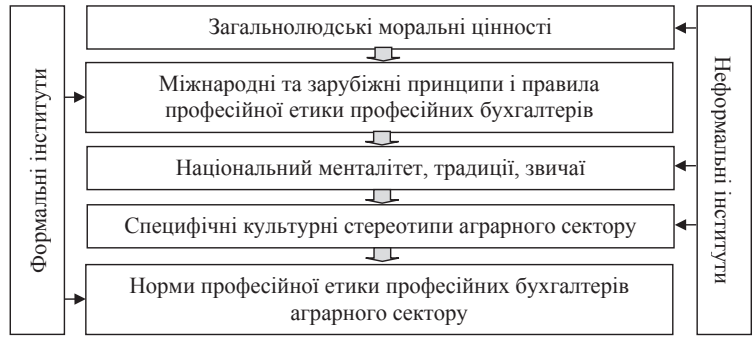
В Україні вже затверджені деякі етичні правила в суміжних з професією бухгалтера сферах діяльності. Це, наприклад, Кодекс професійної етики внутрішніх аудиторів банківських установ, Кодекс професійної етики працівника державної податкової служби України, Етичний кодекс ученого Наці-

ональної академії аграрних наук України. Проте, для того, щоб оцінити напрями розбудови етичних норм для бухгалтерів вітчизняного аграрного сектору цього досвіду недостатньо. Тому необхідно зупинитися на більш детальнішому вивченні інститутів, які формують галузеві норми етики бухгалтерів, у визначеній вище послідовності.

Основним формуючим етику інститутом є загальнолюдські моральні цінності, – правила, за якими живе соціальність. Це такі, як соціальна справедливість, чесність, свобода, людська гідність, громадянський обов’язок, добropорядність, засудження жадібності та зарозумілості. Їх дотримання підвищує моральну значущість обов’язку та відповідальності перед суспільством. Саме такі цінності дали поштовх розвитку професій, становленню етичних норм і правил поведінки представників цих професій.

Далі ми детальніше зупинимося на огляді міжнародного і зарубіжного досвіду в сфері регламентації професійної етики і поведінки бухгалтерів.

У 1996 році Міжнародна федерація бухгалтерів представила Кодекс етики професійних бухгалтерів, який періодично оновлюється Радою з міжнародних стандартів етики для бухгалтерів. У Кодексі висвітлені фундаментальні принципи професійної етики бухгалтерів, загрози їх дотриманню та застережні заходи для усунення або зменшення до прийняттого рівня цих загроз професійними бухгалтерами-практиками та професійними бухгалтерами в бізнесі. Виходячи з цих норм, можна побудувати схему поведінки професійного бухгалтера в бізнесі (штатного працівника), з якої видно, що бухгалтер не тільки повинен знати п’ять принципів етики та п’ять видів загроз їх дотриманню, але й володіти навичками ідентифікації цих загроз та використання застережених заходів для усунення або зменшення загроз до прийняттого рівня. Не порушуючи конфіденційності, бухгалтер може отримати пораду (консультацію) від інших бухгалтерів, керівників роботодавця чи від професійної організації або отримати юридичну консультацію. Якщо ці заходи не призведуть до залагодження конфлікту, бухгалтер повинен відмовитись від виконання поставленого завдання або взагалі звільнитися з роботи (рис. 7).

Для того щоб професійний бухгалтер зміг розвинути таку схему своєї поведінки, він повинен отримати відповідні знання і навички у сфері професійної етики. Саме тому Рада з міжнародних стандартів бухгалтерської освіти МФБ затвердила Міжнародну інструкцію з освіти (МІО) 1 «Підходи до розробки і підтримки професійних цінностей, етики та ставлення», згідно з якою, професійний



Рис. 7. Схема поведінки професійного бухгалтера в бізнесі, визначена Кодексом етики

Джерело: розроблено автором

бухгалтер повинен мати етичну компетентність, сформовану відповідно до програм постійної етичної освіти. Постійна етична освіта передбачає чотири етапи, три з яких (підвищення рівня знань у сфері етики, розвиток етичної чутливості, удосконалення етичного судження) професійний бухгалтер проходить під час навчання за програмою передкваліфікаційної підготовки, а четвертий етап (підтримання постійного прагнення до етичної поведінки) – проходить в ході навчання за програмами перед- та післякваліфікаційної підготовки. Інструкцією також визначено гнучкі підходи для імплементації постійної етичної освіти (тема-тичний і постадійний), моделі викладання етики (формальна освіта, навчання на робочому місці), методи викладання (лекції, електронне навчання) та методи оцінки етичного рівня (формальна, на робочому місці, самооцінка) [7, с. 98-122].

Принципи і правила Кодексу етики професійних бухгалтерів МФБ, як і підходи до їх вивчення, мають різний рівень конвергенції на національному рівні. Це пояснюється тим, що кодекси етики і поведінки членів професійних організацій Великобританії, США, Австралії, Нової Зеландії стали основою для розробки Кодексу етики професійних бухгалтерів МФБ, тоді як етичні кодекси професійних бухгалтерських об'єднань інших країн (наприклад, Російської Федерації), навпаки, – розроблялися на базі вже впровадженого Кодексу етики професійних бухгалтерів МФБ.

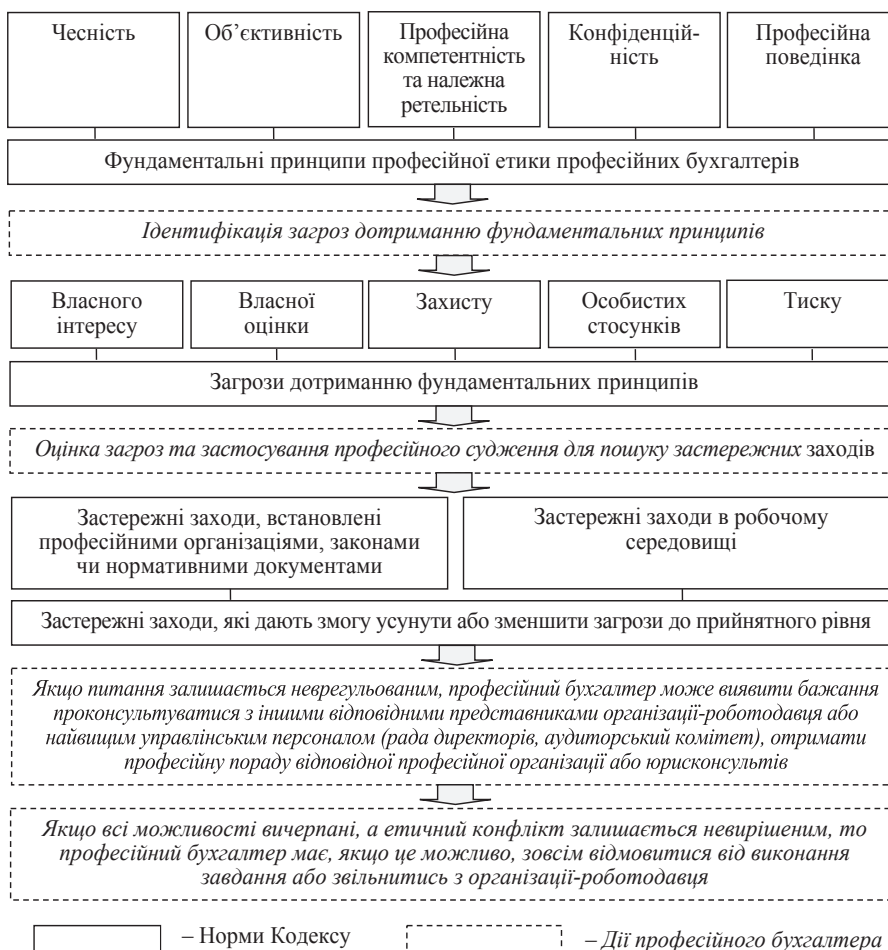
Подальшому дослідженню підлягають норми кодексів етики і поведінки деяких зарубіжних

професійних бухгалтерських об'єднань. Для цих цілей доцільно взяти Кодекс етики та поведінки Асоціації присяжних сертифікованих бухгалтерів (АПСБ) [8], Кодекс професійної поведінки Американського інституту дипломованих громадських бухгалтерів (АІДГБ) [9] і Кодекс етики професійних бухгалтерів Росії – членів Інституту професійних бухгалтерів Росії (ІПБ Росії) [10] як одних із найбільших за чисельністю професійних організацій Великобританії, США і Російської Федерації.

Поглиблене вивчення норм Кодексів етики та поведінки АПСБ, АІДГБ, ІПБ Росії дає підстави для висновку про те, що дві з цих організацій (АПСБ та ІПБ Росії), будучи дійсними членами МФБ і приймаючи участь у розробці міжнародних етичних формальних інститутів, вирішили за доцільне піддатися глобалізаційним процесам і відійти від національних професійних традицій. Досліджені нами Кодекси цих організацій є не чим іншим, як різного роду інтерпретаціями Кодексу етики професійних бухгалтерів МФБ з певними доповненнями і скороченнями. Натомість АІДГБ зберіг у своєму Кодексі поведінки національні етичні традиції з 1988 року (табл. 4).

Як видно з таблиці 4, Кодекс етики та поведінки АПСБ є розширеним варіантом Кодексу етики професійних бухгалтерів МФБ для забезпечення конвергенції норм, з одного боку, і для забезпечення можливості застосування цих норм студентами, афілійованими особами і членами АПСБ, – з іншого. У передмові Кодексу етики та поведін-

ки АПСБ значиться, що додаткові положення, які відсутні у тексті Кодексу етики професійних бухгалтерів МФБ, наводяться курсивом і якщо вони вступають у конфлікт з основним текстом, то професійний бухгалтер використовує більш жорсткіші норми. За недотримання етичних норм передбачена дисциплінарна відповідальність. Розглядом скарг щодо професійної етики і поведінки займається Дисциплінарний і Апеляційний комітет АПСБ. Порівняно більш розширеними є частини Б і В Кодексу, які регулюють діяльність професійних бухгалтерів-практиків і професійних бухгалтерів у бізнесі. Найширшим з додаткових положень цих частин є встановлення обов'язку дотримання конфіденційності інформації у ситуаціях, коли бухгалтери виявили факти порушення чинного законодавства, та обов'язку надання інформації на вимогу закону або в інтересах суспільства, або для захисту професійних інтересів (повідомлення про відмивання коштів, про ухилення від сплати податків тощо). Окремим розділом Д наведено Кодекс етики для тих бухгалтерів-практиків, які зайняті у сфері неплатоспроможності та банкрутства.

Кодекс професійної поведінки АІДГБ викладений у власному варіанті і на рівні з принципами, які затверджені Кодексом етики професійних бухгалтерів МФБ, додатково визначає ще принципи відповідальності і суспільного інтересу. Ці принципи регламентують членам АІДГБ застосовувати професійні та моральні судження у професійній

Таблиця 4

Норми професійної етики і поведінки АПСБ, АІДГБ, ІПБ Росії

№ з/п	Принципи та стандартні елементи звітності
1.	<p align="center">Кодекс етики та поведінки Асоціації присяжних сертифікованих бухгалтерів</p> <p>Частина А. Загальне застосування Кодексу Частина Б. Професійні бухгалтери-практики Додаткові вимоги та вказівки: <i>Б1. Професійний обов'язок збереження конфіденційності по відношенню до порушень і протиправних дій клієнтів та інших осіб. Б2. Боротьба з відмиванням грошей. Б3. Обов'язки повідомлення про факти незаконної діяльності, покладені на аудиторів. Б4. Позначення професійних бухгалтерів і фірм та назв практикуючих фірм. Б5. Права власності та права на доступ до книг, файлів, робочих та інших документів. Б6. Терміни зберігання книг, файлів, робочих та інших документів. Б7. Діяльність через корпоративні або некорпоративні організації. Б8. Зобов'язання консультантів. Б9. Професійна відповідальність бухгалтерів і аудиторів. Б10. Недієздатність або смерть бухгалтера-практика. Б11. Майно померлих. Б12. Консультування у сфері корпоративних фінансів, в тому числі з питань злиття і поглинання</i> Частина В. Професійні бухгалтери у бізнесі Додаткові вимоги та вказівки: <i>В1. Розголошення конфіденційної інформації. В2. Повідомлення про факти незаконної діяльності</i> Частина Г. Кодекс етики у сфері неплатоспроможності Частина 1. Загальне застосування Кодексу Частина 2. Застосування Кодексу в конкретних ситуаціях</p>
2.	<p align="center">Кодекс професійної поведінки Американського інституту дипломованих громадських бухгалтерів</p> <p>Передмова для всіх членів 0.300 Принципи професійної поведінки (відповідальність, суспільний інтерес, доброчесність, об'єктивність та незалежність, належна ретельність, обсяг і характер послуг) Частина 1. Члени в громадській практиці 1.000. Введення (концептуальна основа та етичні конфлікти). 1100. Доброчесність та об'єктивність. 1200. Незалежність. 1.300. Загальні стандарти (професійна компетентність, належна професійна ретельність, планування і технічний нагляд, достатні дані). 1.400. Компрометуючі дії. 1.500. Винагороди та інші види оплати. 1.600. Реклама та інші форми залучення клієнтів. 1.700. Конфіденційна інформація. 1.800. Форми організації та найменування Частина 2. Члени в бізнесі 2.000. Введення (концептуальна основа та етичні конфлікти). 2100. Доброчесність та об'єктивність. 2.300. Загальні стандарти (професійна компетентність, належна професійна ретельність, планування і технічний нагляд, достатні дані). 2.400. Компрометуючі дії Частина 3. Інші члени (на пенсії, безробітні) 3.000. Введення. 3.400. Компрометуючі дії</p>
3.	<p align="center">Кодекс професійних бухгалтерів – членів Інституту професійних бухгалтерів Росії</p> <p>Розділ 1 «Основні принципи етики та концептуальний підхід до їх дотримання» Розділ 2 «Застосування концептуального підходу до дотримання основних принципів етики публічно практикуючими професійними бухгалтерами» Розділ 3 «Застосування принципу незалежності користувачами послуг публічно практикуючих професійних бухгалтерів (аудиторів)» Розділ 4 «Застосування концептуального підходу до дотримання основних принципів етики професійними бухгалтерами, які працюють в організаціях»</p>

Джерело: розроблено автором

діяльності та діяти таким чином, щоб захистити суспільний інтерес. Загрози дотримання принципів поведінки і застережні заходи для членів АІДГБ, що ведуть громадську практику, також розширені (окреслені загрози несприятливого інтересу та участі в управлінні, визначені застережні заходи на рівні клієнта). У свою чергу, Кодекс професійних бухгалтерів – членів ІПБ Росії є скороченим перекладом Кодексу етики професійних бухгалтерів МФБ, який регулює сферу поведінки не тільки бухгалтерів, але і аудиторів.

Існуюче різноманіття підходів до розробки кодексів етики і поведінки, яке спостерігається на прикладі трьох зарубіжних професійних організацій, як і відсутність власних кодексів етики у вітчизняних бухгалтерських організаціях, пояснюється в першу чергу різним національним менталітетом, традиціями та звичаями. Це питання, як і питання специфічних галузевих культурних стереотипів, що формують норми етичної поведінки, підлягає подальшому поглибленому розгляду. Наразі ми зупинимося на коротких проміжних підсумках дослідження функціонально-етичної складової сучасної професії бухгалтера.

Висновки і пропозиції. Розширення сфер професійної діяльності бухгалтерів, підвищення вимог до компетентності, функціональних обов'язків

та інтенсивності роботи дало підстави для висунення гіпотези про появу нового функціонального тренду в бухгалтерській професії. Збільшення функцій бухгалтерів обумовлюється появою нових об'єктів обліку у відповідь на запити користувачів, що спрямовані на посилення інвестиційної привабливості, соціальної відповідальності, позитивного іміджу підприємства і економіки країни в цілому. Натомість вітчизняне законодавство у сфері організації бухгалтерського обліку не відповідає новому функціональному тренду, зводячи роль бухгалтера до сервісного обслуговування управління та навантажуючи бухгалтера новими обов'язками, забуваючи про необхідність паритетного зростання його прав.

Пасивною слід визнати також позицію вітчизняних професійних організацій бухгалтерів у сфері регламентації етики та поведінки. В той час коли світовий досвід свідчить про факти збереження національних етичних бухгалтерських традицій, вітчизняні об'єднання запропонували своїм членам застосовувати міжнародні етичні норми без належної їх імплементації. Цілком очевидно, що сприйняття свідомістю суб'єктів професії міжнародних етичних норм можливе лише після їх підлаштування під національний менталітет та врахування специфіки роботи галузей економіки.

Список літератури:

1. Кирейцев Г.Г. Функции учета в механизме управления сельскохозяйственным производством [Текст] : монография / Г.Г. Кирейцев ; Укр. сельськохоз. академия. – К. : УСХА, 1992. – 240 с.
2. Жук В.Н. Основы институциональной теории бухгалтерского учета [Текст] : монография / В.Н. Жук. – К. : «Аграрная наука», 2013 г. – 408 с.
3. Бухгалтер: динамика, аналитика и портрет кандидата [Електронний ресурс]. – Режим доступу : http://rabota.ua/info/jobsearcher/post/2014/04/28/buhgalter_dinamika_analitika_portret_kandidata.aspx.
4. Десять принципов Глобального договора [Електронний ресурс]. – Режим доступу : http://www.unglobalcompact.org/Languages/Russian/ten_principles.html.
5. Руководство по отчетности в области устойчивого развития G4. Принципы подготовки отчетности и стандартные элементы отчетности [Електронний ресурс]. – Режим доступу : <https://www.globalreporting.org/resourcelibrary/Russian-G4-Part-One.pdf>.
6. Handbook of the Code of Ethics for Professional Accountants. The International Ethics Standards Board for Accountants (IESBA). 2014 Edition, 158 p. [Електронний ресурс]. – Режим доступу : <http://www.ifac.org/publications-resources/2014-handbook-code-ethics-professional-accountants>.
7. Handbook of International Education Pronouncements. International Accounting Education Standards Board. 2014 Edition, 296 p. [Електронний ресурс]. – Режим доступу : <http://www.ifac.org/publications-resources/2014-handbook-international-education-pronouncements>.
8. Code of Ethics and Conduct. Section 3. ACCA Rulebook [Електронний ресурс]. – Режим доступу : http://www.accaglobal.com/content/dam/ACCA_Global/Members/Doc/rule/acca-rulebook2014.pdf.
9. AICPA Code of Professional Conduct [Електронний ресурс]. – Режим доступу : <http://www.aicpa.org/Research/Standards/CodeofConduct/DownloadableDocuments/2014December15ContentAsof2014June23CodeofConduct.pdf>.
10. Кодекс этики профессиональных бухгалтеров – членов ИП «ИПБ России», утвержден решением Президентского совета ИП «Институт профессиональных бухгалтеров и аудиторов России» (протокол № 12/12 от «12» декабря 2012 г.) [Електронний ресурс]. – Режим доступу : <http://www.ipbr.org/about/documents/statutes/code-of-ethics>.

Метелица В. М.

Научно-учебный центр «Институт аграрной экономики»

ФУНКЦИИ БУХГАЛТЕРА И МОРАЛЬНО-ПРОФЕССИОНАЛЬНЫЕ НОРМЫ ЭТИКИ В СТАНОВЛЕНИИ ИНСТИТУТА ДОВЕРИЯ К ПРОФЕССИИ

Резюме

Выдвинута гипотеза о появлении нового функционального тренда в бухгалтерской профессии. Тренд характеризуется повышенными требованиями к компетентности бухгалтеров, направленными на усиление инвестиционной привлекательности и социальной ответственности перед обществом. Обосновано положение о том, что профессиональная этика бухгалтеров на национальном уровне должна учитывать общечеловеческие моральные ценности, нормы Международной федерации бухгалтеров и зарубежных профессиональных бухгалтерских объединений, украинский менталитет и специфические отраслевые особенности.

Ключевые слова: компетентность, этика, институциональные запросы, социальная отчетность.

Metelytsia V. M.

National Scientific Center «Institute of Agrarian Economics»

FUNCTIONS OF ACCOUNTANT, MORAL AND PROFESSIONAL ETHICS IN THE FORMATION OF THE INSTITUTE OF CONFIDENCE TO THE PROFESSION

Summary

A hypothesis about the emergence of new functional trend in the accounting profession is proposed. Trend is characterized by increased requirements to the competence of accountants which directed on enhancing the investment attractiveness and social responsibility to society. It is concluded that the professional ethics of accountants at the national level should take into account the universal moral values, the rules of International Federation of Accountants and foreign professional accounting associations, Ukrainian mentality and specific sectoral features.

Key words: competence, ethics, institutional demands, social reporting.

УДК 657.42

Ніколенко Н. В.

Київський національний торговельно-економічний університет

ПОДАТКОВІ АСПЕКТИ ОБЛІКУ ОПЕРАЦІЙ ФІНАНСОВОЇ ОРЕНДИ

У статті досліджено проблемні питання податкового обліку операцій фінансової оренди щодо отримання об'єкта в оренду, нарахування (сплати) орендних платежів та проведення ремонтів орендованого майна. Відображено у вигляді алгоритму поділ оренди на оперативну та фінансову за національним податковим законодавством. Запропоновано базу оподаткування ПДВ щодо операцій з повернення майна на умовах фінансового лізингу визначати в частині компенсації вартості об'єкта фінансового лізингу.

Ключові слова: фінансова оренда, податкові витрати, податок на додану вартість, контрольовані операції, неконтрольовані операції, податковий кредит.

Постановка проблеми у загальному вигляді, її зв'язок з важливими науковими чи практичними завданнями. Становлення економіки ринкового типу в Україні визначає нові напрями у побудові системи податкового обліку. Питання оподаткування операцій фінансової оренди напряму впливають на розвиток суб'єктів господарювання, які в умовах обмеженості доступу до банківських позик зможуть здійснити ефективне оновлення застарілої матеріально-технічної бази.

Податковий облік орендних операцій регламентовано законодавством, яке, втім, є дуже мінли-

вим та носить колізійний характер. А операції фінансової оренди є яскравим прикладом складності та неоднозначності податкового обліку. Основи податкового обліку операцій фінансової оренди досліджені в роботах М.І. Лещенка, В.В. Маркової, О.В. Годованця, О.М. Колеснікової та інших вчених. Віддаючи належне науковим напрацюванням вчених, слід констатувати, що оподаткування операцій фінансового лізингу до кінця залишається неврегульованим та призводить до застосування платниками податків методів аналогії або зобов'язує їх звертатися з листами за консультацією до податкових органів.

Мета статті полягає в розкритті основних підходів щодо податкового обліку операцій фінансової оренди.

Основні результати дослідження. Спеціальний порядок оподаткування господарських операцій, що здійснюються орендарем у межах договору фінансової оренди майна регламентовано Податковим кодексом України. Відповідно до п. п. 14.1.97 ПК України, фінансовий лізинг (оренда) – господарська операція, що здійснюється фізичною або юридичною особою і передбачає передачу орендарю майна, яке є основним засобом і придбане або виготовлене орендодавцем, а також усіх ризиків та винагород, пов'язаних з правом користування та володіння об'єктом лізингу [1]. Крім обмежень щодо майна, яке може бути об'єктом фінансового лізингу, в нормах ПК України наведено облі-



Рис. 1. Алгоритм поділу оренди на оперативну та фінансову за національним податковим законодавством

кові критерії щодо розподілу оренди на фінансову та оперативну (рис. 1).

Дослідження загальних правил оподаткування операцій фінансового лізингу (оренди) у орендаря доцільно здійснити за конкретними господарськими операціями, а саме: отримання об'єкта в фінансовий лізинг (оренду); сплата (нарахування) лізингового платежу; проведення ремонтів (поліпшень) майна, одержаного у фінансовий лізинг; повернення майна з фінансового лізингу.

Операції щодо отримання об'єкта на умовах фінансового лізингу (оренди) розглядаються для лізингоодержувача як придбання об'єкта з подальшим зарахуванням до складу відповідної групи основних засобів, призначеного для подальшого використання в господарській діяльності підприємства. При цьому вартість об'єкта фінансового лізингу (без урахування процентів, нарахованих або належних до нарахування згідно з договором) включається до складу основних засобів з метою амортизації за результатами податкового періоду, в якому відбувається зазначена передача. Це, в свою чергу, означає, що з місяця, наступного за місяцем уведення об'єкта основних засобів в експлуатацію, лізингоодержувач починає нараховувати амортизацію отриманого об'єкта основних засобів. Згідно з ПК України, амортизація майна, отриманого на умовах договору фінансового лізингу, нараховується щомісяця протягом строку корисного використання. Причому для всіх груп основних засобів, згідно з п. 145.1 ПК України, встановлено мінімально допустимі строки корисного використання. На нашу думку, при визначенні строку експлуатації орендованого об'єкта доцільно враховувати, як мінімально допустимі строки корисного використання, так і строки зазначені в перших двох умовах п. п. 14.1.97 ПК України. При укладанні договору лізингу на строк менше мінімально допустимого, для цілей нарахування податкової амортизації слід орієнтуватись винятково на мінімально допустимі строки, зазначені в п. 145.1 ПК України. Амортизаційні відрахування розрахункового кварталу за кожним об'єктом орендованих основних засобів визначаються як сума амортизаційних відрахувань за три місяці розрахункового кварталу, обчислених із застосуванням обраного платником податку методу нарахування амортизації відповідно до кожної групи основних засобів [1]. Амортизаційні відрахування відносяться до складу одного з видів податкових витрат в залежності від напрямку використання отриманого майна в лізинг (рис. 2).

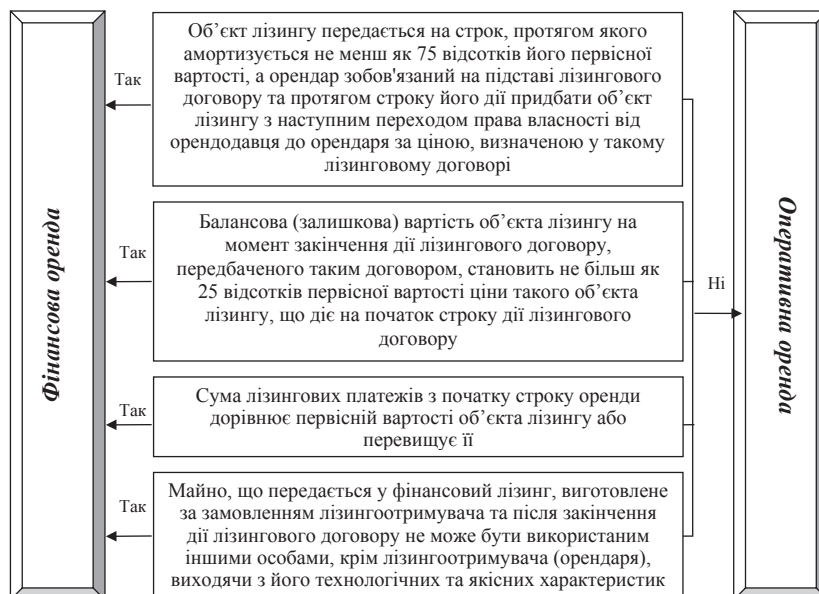

Рис. 2. Види податкових витрат в залежності від напрямку використання отриманого майна в лізинг

Щодо періоду відображення амортизаційних відрахувань в складі податкових витрат, суми амортизації, включені до собівартості готової про-

дукції (робіт, послуг), будуть відображені в податкових витратах у періоді реалізації. В інших випадках витрати відображаються у складі податкових у періоді їх здійснення відповідно до правил ведення бухгалтерського обліку, тобто в періоді нарахування амортизації.

Оскільки передача майна у фінансовий лізинг є і об'єктом оподаткування ПДВ (винятком є операція щодо надання у фінансовий лізинг нерухомого майна, що перебуває за межами митної території України), лізингоодержувач, виходячи з сум «вхідного» ПДВ, має право на відображення податкового кредиту. Правильно оформлена податкова накладна, що підтверджує суму нарахованого ПДВ та використання предмету лізингу в оподаткованих операціях в межах господарської діяльності, дозволяє лізингоодержувачу уникнути проблемних питань щодо включення сум ПДВ до складу податкового кредиту. Якщо орендований об'єкт основних засобів, отриманий на основі укладеного договору фінансової оренди буде використовуватись в операціях, звільнених від обкладання ПДВ або не є об'єктом оподаткування взагалі, підстав щодо віднесення сум ПДВ до податкового кредиту орендар немає. За умови часткового використання об'єктів основних засобів, отриманих в оренду, в оподаткованих операціях, до податкового кредиту може бути віднесено суму ПДВ, що відповідає частці використання такого об'єкта в оподаткованих операціях.

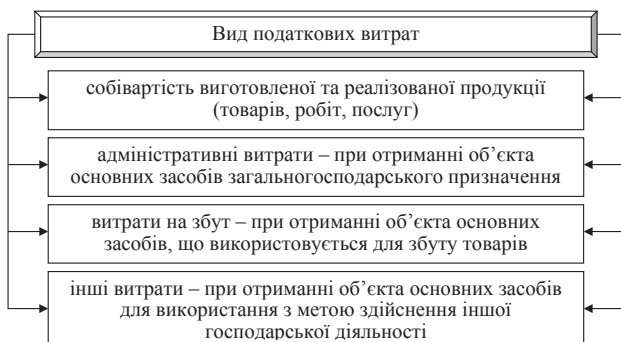
Датою виникнення права у лізингоодержувача на податковий кредит при отриманні об'єкта на умовах фінансового лізингу (оренди) є дата фактичного отримання зазначеного об'єкта. Водночас в договорі оренди можуть бути зазначені різні комбінації отримання орендованого об'єкта, що не суперечать критеріям визначення фінансового лізингу. В практичній діяльності існує ймовірність укладання договорів фінансового лізингу (оренди) за моделлю саме консенсуального цивільно-правового договору, де між датою отримання документів на орендований об'єкт та датою фактичного володіння та користування майном виникає певний проміжок часу. У зв'язку з цим виникає питання щодо можливості відображення податкового кредиту з ПДВ на момент отримання податкової накладної з пакетом товаророзпорядчих документів та переходом на цій основі ризиків та вигод на орендований об'єкт. Оскільки така ситуація в нормативно-правових актах чітко не зазначена, лізингоодержувачі на практиці здебільшого чекають отримання об'єкта в оренду задля уникнення проблем з податковими органами, хоча, на нашу думку, фактично мають право відображати податковий кредит на момент отримання податкової накладної. Встановлення верхньої межі суми податкового кредиту є основною умовою для лізингоодержувача. А тому при придбанні об'єкта основних засобів у лізинг доцільно використовувати положення п. 198.3 ст.198 ПК України, а саме: під час придбання основних засобів податковий кредит звітного періоду визначається виходячи з договірної (контрактної) вартості (у разі здійснення контрольованих операцій – не нижче рівня звичайних цін, визначених відповідно до ст.39 ПК України), та складається з суми податків, нарахованих (сплачених) платником податку за ставкою, встановленою пунктом 193.1 статті 193 ПК України [1].

Згідно з ПК України, контрольованими операціями є:

- господарські операції з придбання (продажу) товарів (робіт, послуг), що здійснюються платни-

ками податків з пов'язаними особами – нерезидентами; господарські операції з придбання (продажу) товарів (робіт, послуг), що здійснюються платниками податків з пов'язаними особами – резидентами, які: задекларували від'ємне значення об'єкта оподаткування з податку на прибуток за попередній податковий (звітний) рік; застосовують спеціальні режими оподаткування станом на початок податкового (звітного) року; сплачують податок на прибуток підприємств та/або податок на додану вартість за іншою ставкою, ніж базова (основна), станом на початок податкового (звітного) року; не були платниками податку на прибуток підприємств та/або податку на додану вартість станом на початок податкового (звітного) року;

- операції, однією із сторін яких є нерезидент, зареєстрований у державі (на території), в якій ставка податку на прибуток (корпоративний податок) на 5 і більше відсоткових пунктів нижче, ніж в Україні, або який сплачує податок на прибуток (корпоративний податок) за ставкою на 5 і більше відсоткових пунктів нижчою, ніж в Україні;

- у разі, коли в державі (на території) реєстрації такого нерезидента встановлено більше ніж одну ставку податку на прибуток (корпоративного податку), платником податку подається довідка (або її нотаріально засвідчена копія), що підтверджує обрану нерезидентом ставку податку на прибуток (корпоративного податку), встановлену у державі його реєстрації, до центрального органу виконавчої влади, що забезпечує формування та реалізує податкову і митну політику для подання звіту про контрольовані операції;

- операції, передбачені вище, визнаються контрольованими за умови, що загальна сума здійснених операцій платника податків з кожним контрагентом дорівнює або перевищує 50 мільйонів гривень (без урахування податку на додану вартість) за відповідний календарний рік [1].

Водночас в чинних нормах Податкового кодексу України зазначено інформацію відносно терміну «звичайна ціна» по відношенню до інших операцій, незалежно від того, є вони контрольованими, чи ні. Під цей критерій потрапляють і лізингові операції. Вважати це помилкою недоцільно, адже, згідно з підготовленим законопроектом «Про внесення змін до Податкового кодексу України (щодо використання поняття «звичайна ціна»», до інших операцій буде застосовуватися поняття «справедлива ринкова ціна» – ціна, яка склалася на ринку ідентичних (а за їх відсутності – однорідних) товарів (робіт, послуг), за якою товари передаються (роботи – виконуються, послуги – надаються) в операціях між непов'язаними особами. Однак фактично застосування нового терміну є одним з методів визначення звичайної ціни, методу порівняльної неконтрольованої ціни (аналогів продажу), який передбачений п. п. 39.3.3 ПКУ України. А тому розмежування операцій на контрольовані та неконтрольовані фактично втрачає сенс.

Сплата (нарахування) лізингового платежу. Відповідно до ПКУ України, обов'язковими складовими лізингового платежу є: вартість об'єкта фінансового лізингу (оренди); проценти та комісії, нараховані на вартість об'єкта фінансового лізингу (винагорода лізингодавця).

Отже, під час сплати кожного платежу лізингодавцю буде відшкодовувати лізингодавцю частину вартості одержаного на умовах договору фінансової оренди майна та нараховані за відповідний період відсотки або комісії в залежності

від строку дії договору та графіка платежів. Суми лізингового платежу, що є компенсацією вартості орендованого об'єкта фінансового лізингу, у податковому обліку лізингодавця не відображає. Адже для цілей податкового обліку лізингодавця отримані об'єкти в фінансову оренду вважає придбанням та включає вартість такого об'єкта до відповідної групи основних засобів з подальшим нарахуванням амортизації.

Платіж як винагорода лізингодавцю за договором фінансового лізингу (оренди) (без урахування частини платежу, що надається в рахунок компенсації частини вартості об'єкта фінансового лізингу) належить до процентів згідно з п. п. «г» п. п. 14.1.206 ст. 14 ПКУ України [1]. При нарахуванні лізингового платежу орендар збільшує фінансові витрати на таку частину лізингового платежу, що дорівнює сумі відсотків або комісій, нарахованих на вартість об'єкта фінансового лізингу (без урахування частини лізингового платежу, що надається в рахунок компенсації частини вартості об'єкта фінансового лізингу), за результатами податкового періоду, коли здійснюється зазначене нарахування. Витрати на нарахування процентів за фінансовою орендою для цілей оподаткування, згідно з ПКУ України, належать до фінансових та визнаються в податковому обліку згідно з правилами ведення бухгалтерського обліку, тобто за датою нарахування.

Частина лізингового платежу, що є компенсацією вартості об'єкта фінансового лізингу, не є об'єктом обкладання ПДВ, адже суми податку нараховуються одноразово на всю суму постачання. Відповідно до норми, зазначеної в п. п. 196.1.2 ст. 196 ПКУ України, проценти (комісії) за користування майном на умовах фінансового лізингу не є об'єктом оподаткування ПДВ.

Проведення ремонтів (поліпшень) майна, одержаного у фінансовий лізинг (оренду). Протягом строку фінансового лізингу лізингодавця підтримує об'єкт у справному стані та несе витрати на утримання об'єкта, пов'язані з його експлуатацією, технічним обслуговуванням та ремонтом [2]. Витрати на ремонт та поліпшення основних засобів, отриманих на умовах договору фінансового лізингу, доцільно відображати з урахуванням правил, що й витрати на ремонт (поліпшення) власних основних засобів, адже для цілей податкового обліку зазначені орендні операції прирівнюються до придбання майна. В податковому обліку лізингодавця необхідно розрахувати «ремонтний» ліміт 10-відсоткової сукупної залишкової вартості всіх груп основних засобів, що підлягають амортизації, на початок звітного року. Після цього: у межах 10-відсоткового ліміту включаються до складу податкових витрат (п. 146.12 ПКУ); у сумі перевищення (понад 10-відсотковий ліміт) – відносяться на збільшення первісної вартості ремонтного (поліпшуваного) об'єкта та підлягають подальшій податковій амортизації, з урахуванням загальних правил – з місяця, наступного до місяцем проведення ремонту (поліпшень) (п. 146.11, 144.1 ПКУ).

До складу ремонтних витрат доцільно віднести всі витрати, пов'язані з ремонтом орендованого об'єкта, включаючи матеріали, заробітну плату працівників, зайнятих ремонтами основних засобів з нарахованими на неї сумами єдиного внеску на загальнообов'язкове державне соціальне страхування, амортизацію інших основних засобів з подальшим порівнянням її з 10-відсотковим «ремонтним» лімітом. Суми ПДВ, що сплачені (на-

раховані) у складі витрат на ремонт, поліпшення об'єкта фінансового лізингу включається до складу податкового кредиту лізингодержувача в загальному порядку.

Повернення майна з фінансового лізингу (оренди). В практичній діяльності суб'єктів господарювання, по закінченню договору фінансового лізингу, в основному передбачено передачу права власності на об'єкт лізингу лізингодержувачу. Операції щодо повернення майна трапляються рідко і, як правило, пов'язані з порушенням умов договору фінансового лізингу. В Податковому кодексі України відсутні чіткі норми щодо врегулювання операцій щодо повернення об'єкта оренди орендодавцю. Зазначено лише загальне правило, викладене в п. 153.7 ст. 153 ПК України: повернення об'єкта фінансового лізингу без придбання у власність прирівнюється до «зворотного продажу орендарем такого об'єкта орендодавцю за ціною, яка визначається на рівні суми лізингових платежів у частині компенсації вартості об'єкта фінансового лізингу, що є несплаченими за такий об'єкт лізингу на дату такого повернення» [1]. Викладена норма надає можливість отримати інформацію стосовно кваліфікації операції, дати відображення в обліку та ціни об'єкта, що повертається. В ПК України операції фінансового лізингу та операції з продажу співвідносяться. Однак, згідно з ПК України, «продаж (реалізація) товарів – будь-які операції, що здійснюються згідно з договорами купівлі-продажу, міни, поставки та іншими господарськими, цивільно-правовими договорами, які передбачають передачу права власності на такі товари за плату або компенсацію належно від строків її надання, а також операції з безоплатного надання товарів» [1]. Дослідивши зазначену норму Податкового кодексу, однозначно віднести операції щодо повернення майна на умовах укладеного договору фінансового лізингу до продажу в чистому вигляді неможливо, адже відсутнє право розпорядження на об'єкт у лізингодержувача та кваліфікація операції у рамках безоплатної передачі. Щодо дати відображення операцій по поверненню майна на умовах договору фінансового лізингу в обліку відбувається варіювання в залежності від способу повернення, обумовленого договором. Підтвердженням факту повернення майна є правильно оформлений акт приймання-передачі майна, передача товаросупровідних документів та ін. Це безпосередньо пов'язане з можливістю повернення майна у різний спосіб (фактична передача, передача перевізнику, відвантаження на склад, термінал тощо).

Стосовно ціни продажу в ПК України зазначено, що сума несплачених лізингових платежів є частиною компенсації вартості об'єкта лізингу. Визначення оподаткованої податком на прибуток суми відбувається за аналогією зі звичайним продажем основних засобів, а тому застосовується п. 146.13 ст. 146 ПК України, згідно з яким, сума перевищення доходів від продажу над балансовою (залишковою – п. п. 14.1.9 ст. 14 ПК України) вартістю об'єкта лізингу включається до інших доходів, а сума перевищення балансової (залишкової) вартості об'єкта над доходами від його продажу до інших витрат [1]. Порівнюючи при поверненні об'єкта основних засобів доходи від його зворотного продажу з балансовою вартістю:

- дохід від зворотного продажу об'єкта основних засобів для цілей оподаткування визначають виходячи з ціни, прийнятої на рівні суми лізингових платежів (у частині компенсації вартості

об'єкта фінансового лізингу, тобто без урахування процентів, що нараховуються), не сплачених за такий об'єкт лізингу на дату такого повернення;

- у розрахунку результату від зворотного продажу об'єкта основних засобів бере участь балансова вартість об'єкта на початок місяця, наступного за місяцем його вибуття (тобто визначена з урахуванням нарахованої амортизації в місяці вибуття об'єкта).

Однак на період повернення орендованого об'єкта лізингодержувач може мати заборгованість перед лізингодавцем щодо сплати лізингових платежів за попередній період (без врахування майбутніх лізингових платежів). Зазначені суми також доцільно включати до ціни продажу.

Проблемний характер містить ситуація щодо визначення балансової вартості об'єкта у разі повернення відремонтованого або поліпшеного майна отриманого у фінансовий лізинг, що призвело до збільшення залишкової вартості об'єкта на суму, розмір якої перевищував 10-відсотковий ремонтний ліміт. Так, за умови відшкодування лізингодавцем витрат на поліпшення при поверненні майна, лізингодержувач збільшує дохід на суму отриманої компенсації (зазначена сума до ціни продажу не відноситься). Підстав щодо зменшення балансової вартості на суму витрат на поліпшення за межами ремонтного ліміту не виникає. Однак, виникає питання щодо об'єкта за який отримано компенсацію. Адже лізингодержувач, амортизуючи об'єкт лізингу, не обліковує вартість поліпшень як окремих об'єктів, а безпосередньо відносить його до балансової вартості. За цих умов витрати на поліпшення не підлягають амортизації, а повинні бути відображені в податковому обліку в момент підписання акта приймання-передачі основного засобу. Компенсацію витрат на ремонт/поліпшення орендованого активу можна відобразити і як взаємозалік, з урахуванням зменшення лізингового платежу (лізинговий платіж, що відшкодує саме частину вартості предмету лізингу). В цьому випадку буде зменшено суму несплачених лізингових платежів як базу для ціни зворотного продажу. Щодо сум балансової вартості об'єкта для розрахунку податкового результату, то вони залишаться незмінними. На нашу думку, зазначений вище випадок має характер бартерної операції. Зазначені операції в податковому обліку відображаються окремо, а їх сума (дохід і витрати) визначається виходячи з договірної ціни операції (документально обґрунтована сума вартості поліпшень, узгоджена сторонами як компенсація частини вартості об'єкта лізингу), але не нижче звичайних цін (при контрольованих операціях) або справедливої ринкової ціни (при неконтрольованих операціях). Відповідно до норм ПК України, вартість поліпшень, переданих під час повернення об'єкта, включатиметься до доходу лізингодержувача, а сума зменшення лізингового платежу (у такому самому розмірі) – до витрат. Однак доцільно зазначити, що при отриманні об'єкта в лізинг лізингодержувачем вже було збільшено балансову вартість об'єкта на вартість поліпшень, а в межах 10-відсоткового ремонтного ліміту – витрати періоду, тому на підставі відображення витрат в податковому обліку, згідно зі ст. 146 ПК України, в описаних вище операціях зазначається лише дохід.

Питання щодо оподаткування операцій з повернення об'єкта фінансового лізингу податком на додану вартість є також досить актуальними. Згідно з п. п. 14.1.191 ПК України, операції з

постачання об'єкта фінансового лізингу прирівнюються до постачання товарів, у зв'язку з чим є об'єктом обкладання ПДВ [1]. Відповідне твердження зазначене і в п. п. 196.1.2 ПК України: «не є об'єктами оподаткування ПДВ операції з повернення майна, окрім переданого у фінансовий лізинг» [1]. Основною проблемою, що виникає на даному етапі, є визначення бази оподаткування. Враховуючи, що повернення орендованого майна прирівнюється до постачання основних засобів, доцільно зазначити, що відповідно до п. 181.1 ПК України «база оподаткування операцій з постачання товарів/послуг визначається виходячи з їх договірної вартості (у разі здійснення контрольованих операцій – не нижче звичайних цін, визначених відповідно до статті 39 ПК України) з урахуванням загальнодержавних податків та зборів» [1]. На нашу думку, при визначенні бази оподаткування податком на додану вартість у зв'язку з поверненням майна на умовах договору фінансового лізингу доцільно використовувати загальні норми викладені в п. 188.1 ст. 188 ПК України, а не спеціальні. А тому нижньою межею буде не ціна придбання (сума сплачених лізингових платежів), а сума, що визначається в частині компенсації вартості об'єкта фінансового лізингу (на рівні суми несплачених лізингових платежів). Це безпосередньо пов'язане з тим, що повернення

об'єкта лізингу не є фінансовою послугою (фінлізинговим постачанням) і не може бути до неї прирівняне.

Висновки дослідження:

1. При оформленні договору фінансового лізингу відносно користування та володіння майном на строк менше мінімально допустимого, для цілей нарахування податкової амортизації, доцільно орієнтуватися винятково на мінімально допустимі строки зазначені в п. 145.1 ПК України.

2. Датою відображення податкового кредиту з ПДВ є момент отримання податкової накладної з пакетом товаророзпорядчих документів та переходом на цій основі ризиків та вигод на орендований об'єкт.

3. Відображення сум лізингового платежу, що є компенсацією вартості орендованого об'єкта фінансового лізингу у податковому обліку лізингодержувача не відбувається. В іншому випадку це призвело б до повторного відображення сум витрат у податковому обліку і, як наслідок, заниження об'єкта оподаткування.

4. Базу оподаткування ПДВ щодо операцій з повернення майна на умовах фінансового лізингу, доцільно визначати згідно з загальним правилом, згідно з яким нижньою межею є сума, що визначається в частині компенсації вартості об'єкта фінансового лізингу (на рівні суми несплачених лізингових платежів).

Список літератури:

1. Податковий кодекс України від 02 грудня 2010 року № 2755-VI зі змінами та доповненнями [Електронний ресурс]. – Режим доступу : www.rada.gov.ua.
2. Закон України Про фінансовий лізинг № 723/97 від 16 грудня 1997 року [Електронний ресурс]. – Режим доступу : www.rada.gov.ua.

Николенко Н. В.

Київський національний торгово-економічний університет

НАЛОГОВЫЕ АСПЕКТЫ УЧЕТА ОПЕРАЦИЙ ФИНАНСОВОЙ АРЕНДЫ

Резюме

В статье исследованы проблемные вопросы налогового учета операций финансовой аренды по получению объекта в аренду, начисления (уплаты) арендных платежей и проведения ремонтов арендованного имущества. Отражено в виде алгоритма разделение аренды на оперативную и финансовую по национальному налоговому законодательству. Предложено базой налогообложения НДС по операциям возврата имущества на условиях финансового лизинга определять в части компенсации стоимости объекта финансового лизинга.

Ключевые слова: финансовая аренда, налоговые расходы, налог на добавленную стоимость, контролируемые операции, неконтролируемые операции, налоговый кредит.

Nikolenko N. V.

Kyiv National Trade and Economics University

TAX ASPECTS OF ACCOUNTING FINANCE LEASES

Summary

In the article investigational problem questions of the fiscal accounting of operations of financial lease in relation to the receipt of object in a lease, extra charge (payments) of lease payments and leadthrough of repairs of the leased property. Dividing of lease is represented as an algorithm into operative and financial on a national tax legislation. It is offered the base of taxation of VAT in relation to operations from returning of property subject to conditions financial leasing, to determine indemnifications of cost of object of the financial leasing in part.

Key words: financial leasing, tax expenditures, value added tax, controlled operations, uncontrolled transactions, tax credit.

УДК 338.32;657

Пилипів Н. І.
Матієшин М. М.

Прикарпатський національний університет імені Василя Стефаника

ПРОБЛЕМНІ АСПЕКТИ ОБЛІКУ ВИТРАТ, ЯКІ ВИНИКАЮТЬ У ПРОЦЕСІ ЕКСПЛУАТАЦІЇ ОСНОВНИХ ЗАСОБІВ БУДІВЕЛЬНИХ ПІДПРИЄМСТВ

Досліджено теоретичні та практичні питання обліку витрат процесу експлуатації основних засобів будівельних підприємств. Проведено порівняльний аналіз основних положень нормативних документів з обліку витрат на ремонт і поліпшення основних засобів. Здійснено спробу усунення розбіжностей між фінансовим та податковим обліком.

Ключові слова: методика, облікове забезпечення, основні засоби, витрати, ремонт, поліпшення, процес експлуатації, будівельні підприємства.

Постановка проблеми. Функціонування будівельних підприємств вирізняється інтенсивною експлуатацією основних засобів, у результаті чого виникають значні витрати на підтримання їх у робочому стані, відновлення та поліпшення таких об'єктів.

Формування достовірної інформації про витрати, які виникають у процесі експлуатації основних засобів будівельних підприємств, повинно характеризуватися узгодженістю нормативного та методичного забезпечення облікових процедур і податкових розрахунків.

Аналіз останніх досліджень та публікацій. Питання обліку витрат, які виникають у процесі експлуатації основних засобів досліджували такі науковці як: В. В. Бойко, М. І. Бондар, М. О. Гавриш, І. О. Гладій, Л. В. Городянська, А. П. Грінько, А. Г. Загородній, З. Задорожний, М. М. Зюкова, О. О. Измайлова, О. В. Кленін, Н. М. Лисенко, Н. М. Малюга, І. В. Мельниченко, Б. А. Михайлюк, Т. С. Морщенок, О. Ю. Омельченко, П. А. Орлов, Н. І. Самбурська, Ю. М. Стадницький, Н. В. Шем'якіна, Т. О. Шматкоська, Л. В. Яловега, О. С. Яцунська та ін. Поряд з цим методичні аспекти обліку витрат процесу експлуатації основних засобів будівельних підприємств залишаються проблемною ділянкою облікового процесу.

Формування цілі статті. Метою статті є критична оцінка сучасного стану фінансового та податкового обліку витрат, які виникають у процесі експлуатації основних засобів та обґрунтування можливості усунення розбіжностей між ними.

Виклад основного матеріалу. Окремі питання визначення і відображення витрат, які виникають у процесі експлуатації основних засобів будівельних підприємств, регламентуються положеннями бухгалтерського та податкового обліку: П(С)БО 7 «Основні засоби» [1], Методичними рекомендаціями з бухгалтерського обліку основних засобів [2], МСБО 16 «Основні засоби» [3], Податковим кодексом України [4].

Аналіз основних положень, перелічених нормативних документів, свідчить про наявність невідповідності методики обліку витрат на ремонт і поліпшення основних засобів. Тому у листі Міністерства фінансів України від 26.11.2009 р. № 31-34000-20-9/32227 наводяться деякі питання щодо уточнення бухгалтерського обліку ремонту об'єктів основних засобів з метою усунення розбіжностей [5].

У тексті наведеного вище листа зазначено, що для обліку витрат на ремонт та поліпшення об'єктів основних засобів підприємства мають застосовувати п. п. 14, 15 П(С)БО 7 «Основні засоби»

та п. 29 Методичних рекомендацій з бухгалтерського обліку основних засобів № 561 [5]. Відповідно до п. 14 П(С)БО 7 первісна вартість основних засобів збільшується на суму витрат, пов'язаних з поліпшенням об'єкта (модернізація, модифікація, добування, дообладнання, реконструкція тощо), що призводить до збільшення майбутніх економічних вигід, первісно очікуваних від використання об'єкта.

При цьому збільшення економічних вигід передбачає дотримання наступних умов:

- зростання очікуваного терміну корисного використання об'єкта;
- зростання кількості та/або якості продукції, що виробляється даним об'єктом;
- зменшення первісно оцінених виробничих витрат [6].

Поряд з цим вважаємо слушними пропозиції дослідника Измайлової О. О. щодо впорядкування критеріїв ідентифікації понесених підприємством витрат, в результаті здійснення яких відбулось збільшення очікуваних майбутніх економічних вигід від поліпшеного об'єкта основних засобів, для їх включення до первісної вартості такого об'єкта, доповнивши наведені у Методичних рекомендаціях № 561 умови, наступними:

- зменшення витрат на утримання та експлуатацію поліпшеного об'єкта;
- підвищення ресурсозбереження при використанні поліпшеного обладнання;
- зменшення негативного впливу на навколишнє природне середовище в результаті використання такого об'єкта [6].

Також цілком доречними є пропозиції дослідника Михайлюка Б. А. щодо збільшення первісно очікуваних економічних вигід за допомогою таких двох способів:

1) збільшення надходжень грошових коштів внаслідок зростання виробничої потужності об'єкта;

2) зменшення витрат, пов'язаних з використанням об'єкта основних засобів [7, с. 444].

Цілком справедливою вважаємо думку дослідника Измайлової О. О. стосовно того, що вартість робіт, що зумовлюють збільшення очікуваних майбутніх вигід від об'єкта основних засобів, має включатися до капітальних інвестицій з майбутнім збільшенням первісної вартості основних засобів. Підставою для визнання капітальними інвестиціями витрат, пов'язаних з поліпшенням основних засобів, теж є зростання внаслідок цих витрат очікуваного терміну корисного використання об'єкта, кількості та/або якості продукції (робіт, послуг), яка виробляється (надається) цим об'єктом [8].

Водночас у листі зазначається, що, згідно з п. 15 П(С)БО 7, витрати, які здійснюються для підтримання об'єкта в робочому стані (проведення технічного огляду, нагляду, обслуговування, ремонту тощо) та отримання первісно визначеної суми майбутніх економічних вигід від його використання, включаються до складу витрат того періоду, коли вони були понесені. Поряд з цим питання визначення технічних характеристик ознак ремонту, реконструкції, модернізації основних засобів не належать до повноважень Міністерства фінансів України [5].

Проведене дослідження дозволило зробити висновок, що для відображення в бухгалтерському обліку витрат, які виникли в результаті експлуатації основних засобів необхідно враховувати наступні критерії для визнання витрат: технологічний, що вказує на характер робіт, які виконуються для підтримання у робочому стані та відновлення основних засобів; критерій впливу витрат на майбутні економічні вигоди, які очікуються від використання об'єкта основних засобів; критерій впливу витрат на вартість основних засобів (рис. 1). Поряд з цим не враховується вартість ремонту та її співвідношення до вартості основних засобів.

Витрати, які включають до первісної вартості об'єкта, наводяться у Методичних рекомендаціях з бухгалтерського обліку основних засобів № 561:

- реконструкція об'єкта основних засобів, після якої відбувається збільшення виробничої потужності, або скорочення матеріальних витрат на виробництво, або збільшення терміну його корисного використання тощо;
- модифікація об'єкта основних засобів з метою продовження строку його корисної експлуатації або збільшення його виробничої потужності;
- заміна окремих частин верстата для підвищення якості продукції, яка виробляється;



Рис. 1. Алгоритм визнання витрат, які виникають у процесі підтримання у робочому стані, відновлення і поліпшення основних засобів будівельних підприємств у фінансовому обліку

Джерело: розроблено на основі [1; 2]

– впровадження більш ефективного технологічного процесу, що дало змогу зменшити первісно оцінені виробничі витрати [2].

За міжнародними стандартами бухгалтерського обліку і фінансової звітності порядок відображення витрат з поліпшення основних засобів та розкриття інформації про них у фінансовій звітності визначається МСБО 16 «Основні засоби». Відповідно до зазначеного нормативного документу, наступні видатки, що пов'язані з об'єктом основних засобів і вже були визнані, повинні додаватися до балансової вартості цього активу, коли є ймовірність, що майбутні економічні вигоди, які перевищують первісно оцінений рівень продуктивності існуючого активу, будуть надходити до підприємства. Всі інші наступні видатки повинні визнаватися як витрати періоду, коли вони були понесені.

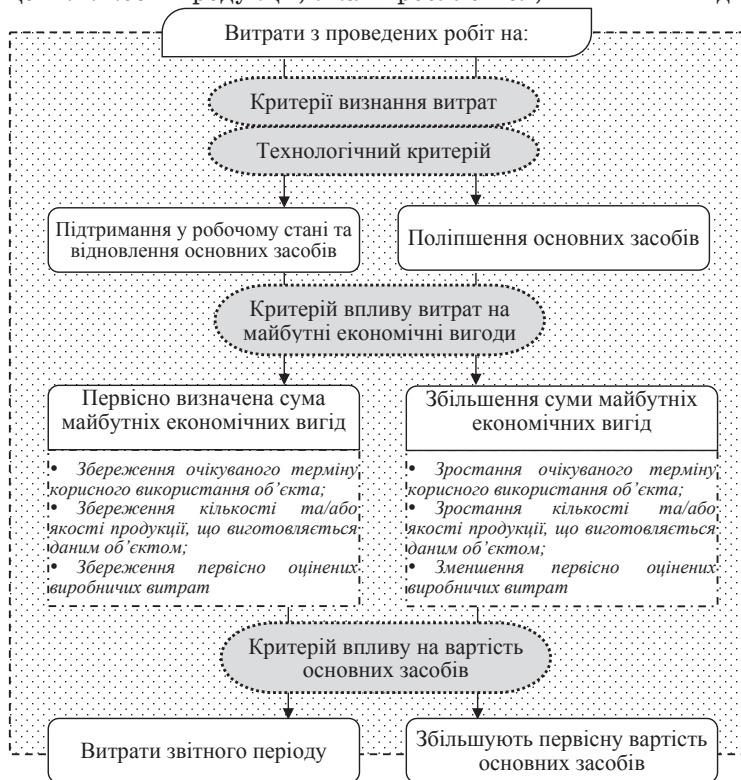
Крім того, у МСБО 16 «Основні засоби» визначено, що наступні видатки на основні засоби визнаються як актив тільки тоді, коли вони поліпшують стан активу, підвищуючи оцінений спочатку рівень його продуктивності. До варіантів поліпшення, що ведуть до збільшення майбутніх економічних вигід, відносять: модифікацію об'єкта з метою продовження строку корисної експлуатації, включаючи збільшення його виробничої потужності; поновлення частин машин для досягнення значного поліпшення якості продукції, що випускається; впровадження нових виробничих процесів, що надають можливість значно зменшити оцінені спочатку операційні витрати.

Видатки на ремонт та обслуговування основних засобів забезпечують відновлення або підтримання об'єкта в робочому стані. Оскільки в результаті їх здійснення не передбачено збільшення майбутніх економічних вигід, які підприємство може очікувати від оціненого спочатку рівня продуктивності активу, то вони здебільшого визнаються як витрати періоду, коли були понесені [8].

Розглянемо податковий облік щодо витрат на ремонт основних засобів, який характеризується деякими відмінностями. Зокрема, відповідно до Податкового кодексу України, суми витрат на ремонт і поліпшення основних засобів відносяться на конкретний об'єкт основного засобу, щодо якого такий ремонт чи поліпшення здійснюється [9, с. 461].

Первісна вартість об'єкта основних засобів збільшується на суму витрат, пов'язаних із ремонтом та поліпшенням об'єктів основних засобів (модернізацією, модифікацією, добудовою, дообладнанням, реконструкцією), що зумовлює зростання майбутніх економічних вигід, первісно очікуваних від використання об'єктів, у сумі, яка перевищує 10% сукупної балансової вартості всіх груп основних засобів, що підлягають амортизації, на початок звітного податкового року з віднесенням суми поліпшення на об'єкт основного засобу, щодо якого здійснюється ремонт та поліпшення. Тобто кожен суму поліпшення згідно з Податковим кодексом України потрібно ідентифікувати з окремим об'єктом і складати відповідний кошторис на проведення ремонту кожного об'єкта [10, с. 128].

Сума витрат, пов'язана з ремонтом і поліпшенням об'єктів основних засобів (у т. ч. орендованих), у розмірі, що

не перевищує 10% сукупної балансової вартості всіх груп основних засобів на початок звітної року, відноситься до витрат звітної податкової періоду, в якому такий ремонт та поліпшення було здійснено [4]. Алгоритм визнання витрат, які виникають у процесі підтримання у робочому стані, ремонту і поліпшення основних засобів будівельних підприємств у податковому обліку, наведено на рис. 2.

Зауважимо, що у податковому обліку до поліпшення основних засобів належить як поточний, так і капітальний ремонт, витрати на проведення якого в межах ремонтного ліміту можна включати до податкових витрат. Витрати, які перевищують 10% ремонтного ліміту, відносяться на збільшення первісної вартості відремонтованого або покращеного об'єкта основних засобів та амортизуються у складі цієї вартості [9, с. 464].

Отже, для податкового обліку є не суттєвим характер ремонтних робіт. Усі витрати в межах 10% ліміту відображаються однаково, як витрати звітної періоду [10, с. 129].

Дослідники Булах М. О. та Тивончук С. В. наводять правила визначення 10% ліміту [11, с. 114]:

1. Для визначення 10% ліміту беруть сукупну балансову вартість усіх груп основних засобів, що підлягають амортизації (п. 146.11 та абз. 4 п. 144.1 ПКУ). Тобто, до бази для обчислення ліміту не враховуються основні засоби груп 1 і 13 (земля та природні ресурси) (пп. 145.1.7 ПКУ); малоцінні необоротні матеріальні активи (група 11) та інші необоротні активи, які не відносяться до основних засобів за визначенням останніх (пп. 14.1.138 ПКУ).

2. Таку вартість беруть саме на початок звітного року (на 1 січня). Тому новостворене підприємство в році своєї державної реєстрації не має 10% «ремонтного» ліміту. Тобто всі витрати на ремонт і поліпшення воно змушене відносити на збільшення первісної вартості відремонтованих і поліпшених об'єктів.

3. Йдеться про сукупну балансову вартість усіх груп основних засобів, що підлягають амортизації. Балансовою є залишкова вартість таких основних засобів, яка визначається як різниця між первісною вартістю та сумою накопиченої амортизації (пп. 14.1.9 ПКУ).

Тобто, відповідно до податкового законодавства, підприємство має право віднести частину витрат на модернізацію у розмірі не більше 10% від сукупної балансової вартості всіх груп основних засобів станом на початок такого звітного періоду, решту ж витрат необхідно пропорційно розподілити між усіма задіяними у модернізації основними засобами, збільшуючи на цю суму їх балансову вартість відповідно [11, с. 115].

При цьому дослідник Ткач І. В. акцентує, що застосування 10% норми на практиці може мати певні позитивні та негативні наслідки. До позитивних відносить спрощення роботи бухгалтерів (відпадає потреба у визначенні того зростуть майбутні економічні вигоди після ремонту, чи ні) та наближення норм податкового обліку до бухгалтерського (в даному випадку – бухгалтерського до



Рис. 2. Алгоритм визнання витрат, які виникають у процесі підтримання у робочому стані, ремонту і поліпшення основних засобів будівельних підприємств у податковому обліку

Джерело: розроблено на основі [8]

податкового). Негативні наслідки застосування цієї норми можуть проявитись на підприємствах із застарілими основними засобами. Балансова вартість таких основних засобів є невеликою, а витрати на ремонт – значними, за таких умов витрати на ремонт можуть перевищувати 10% сукупної балансової вартості всіх груп основних засобів і при цьому капіталізуватися. Це призведе до викривлення показників фінансової звітності підприємства, зокрема завищення суми первісної вартості основних засобів, заниження суми витрат та завищення фінансових результатів [12, с. 492-493].

Ще одним моментом, який слід враховувати при застосуванні цієї норми, є необхідність ведення аналітичного обліку ремонтів в розрізі об'єктів основних засобів. Оскільки в бухгалтерському обліку ведеться пооб'єктний облік основних засобів, і капіталізація витрат на їх ремонт також повинна здійснюватися в розрізі об'єктів. Це досить просто зробити з використанням автоматизованих систем обліку [12, с. 492-493].

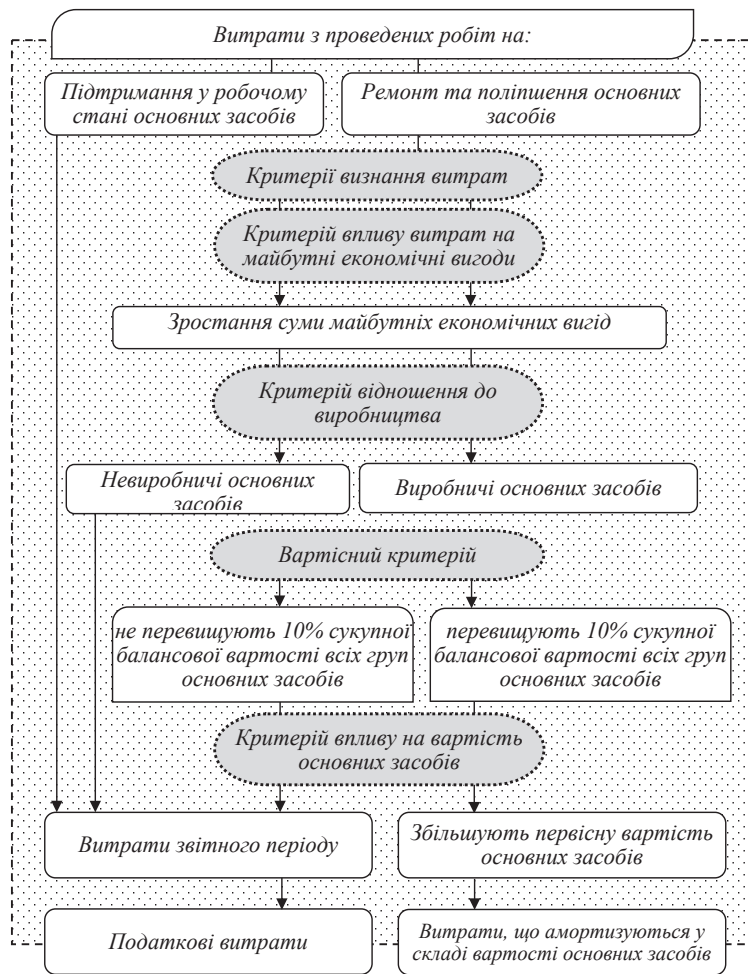
Проведене дослідження проблемних аспектів фінансового та податкового обліків виявило потребу у порівнянні критеріїв визнання витрат у цих двох обліках з метою їх наближення (табл. 1).

Порівняння даних табл. 1 дало можливість виявити спільні (критерій впливу витрат на майбутні економічні вигоди, критерій впливу на вартість основних засобів) та відмінні (технологічний критерій, критерій відношення до виробництва,

Таблиця 1

Порівняння критеріїв визнання витрат у фінансовому та податковому обліках

Критерії визнання витрат	Фінансовий облік	Податковий облік	Пропозиція автора
Критерій впливу витрат на майбутні економічні вигоди	+	+	+
Технологічний критерій	+	-	+
Критерій впливу на вартість основних засобів	+	+	+
Критерій відношення до виробництва	-	+	-
Вартісний критерій	-	+	+

Джерело: складено на основі [1; 2; 4]

вартісний критерій) критерії визнання витрат у фінансовому та податковому обліках, які виникають у результаті ремонту та поліпшення основних засобів.

З метою уніфікації вищезазначених двох видів обліку необхідно розробити комплекс заходів щодо врегулювання методичних аспектів обліку витрат на підтримання у робочому стані, відновлення та поліпшення основних засобів будівельних підприємств.

Перш за все слід відзначити, що витрати на підтримання у робочому стані основних засобів у двох обліках відносяться до витрат звітного періоду, як ті що не впливають на збільшення майбутніх економічних вигід. Витрати на поліпшення основних засобів у двох обліках відносяться до капітальних витрат, як ті що збільшують балансову вартість основних засобів. Однак у податковому обліку є поняття «10% ліміту», який не передбачений у фінансовому обліку.

Для того щоб усунути ці розбіжності, нами запропоновано у фінансовому обліку частину витрат щодо поліпшення основних засобів до 10% їх балансової вартості резервувати на спеціальному

рахунку бухгалтерського обліку і покривати поточні витрати, а суму понад 10% – відносити на збільшення первісної вартості основних засобів будівельних підприємств.

Питання стосовно відновлення основних засобів, тобто їх ремонту залишається дискусійним, оскільки визначення термінів «відновлення» та «поліпшення» основних засобів у П(С)БО 7 «Основні засоби», Методичних рекомендаціях з бухгалтерського обліку основних засобів та Податковому кодексу України відсутні.

На основі проведеного дослідження нами запропоновано внести корективи в Податковий кодекс України щодо віднесення витрат на ремонт до поточних витрат, оскільки роботи щодо відновлення технологічних характеристик об'єктів основних засобів не збільшують суми майбутніх економічних вигід. Це слід регламентувати такими положеннями із нормативних актів:

1. У Податковому кодексу України [4] зазначається, що:

а) первісна вартість об'єкта основних засобів збільшується на суму витрат, що зумовлюють зростання майбутніх економічних вигід;

б) сума витрат, що не зумовлює зростання майбутніх економічних вигід відноситься на витрати звітного періоду.

2. У П(С)БО 7 «Основні засоби» [1] зазначається, що:

а) первісна вартість основних засобів збільшується на суму витрат, пов'язаних з поліпшенням об'єкта, що призводить до збільшення майбутніх економічних вигід, первісно очікуваних від використання об'єкта;

б) витрати, які виникають у процесі підтримання об'єкта в робочому стані (проведення технічного огляду, нагляду, обслуговування, ремонту тощо) та отримання первісно визначеної суми майбутніх економічних вигід від його використання, включаються до складу витрат.

3. У Методичних рекомендаціях № 561 [2] визначається, що витрати на капітальний ремонт об'єктів основних засобів відносяться до витрат звітного періоду.

З огляду на вищезазначені міркування, нами розроблено та пропонується до практичного використання алгоритм визнання витрат як у фінансовому, так і в податковому обліках (рис. 3).

Запропонований алгоритм щодо критеріїв визнання витрат, які виникають у процесі експлуатації основних засобів будівельних підприємств у фінансовому та податковому обліках, дасть змогу уніфікувати ці два обліки.

Висновки. Таким чином, проведене дослідження стосовно оцінки сучасного стану фінансового та податкового облі-



Рис. 3. Алгоритм визнання витрат, які виникають у процесі підтримання у робочому стані, відновлення та поліпшення основних засобів будівельних підприємств у фінансовому та податковому обліках

Джерело: авторська розробка

ків витрат, які виникають у процесі експлуатації основних засобів, дало змогу виявити невідповідність нормативних положень цих видів обліків. Тому з метою їх уніфікації необхідною є розроб-

ка повного комплексу заходів щодо врегулювання проблемних аспектів обліку витрат для підтримання у робочому стані, відновлення та поліпшення основних засобів будівельних підприємств.

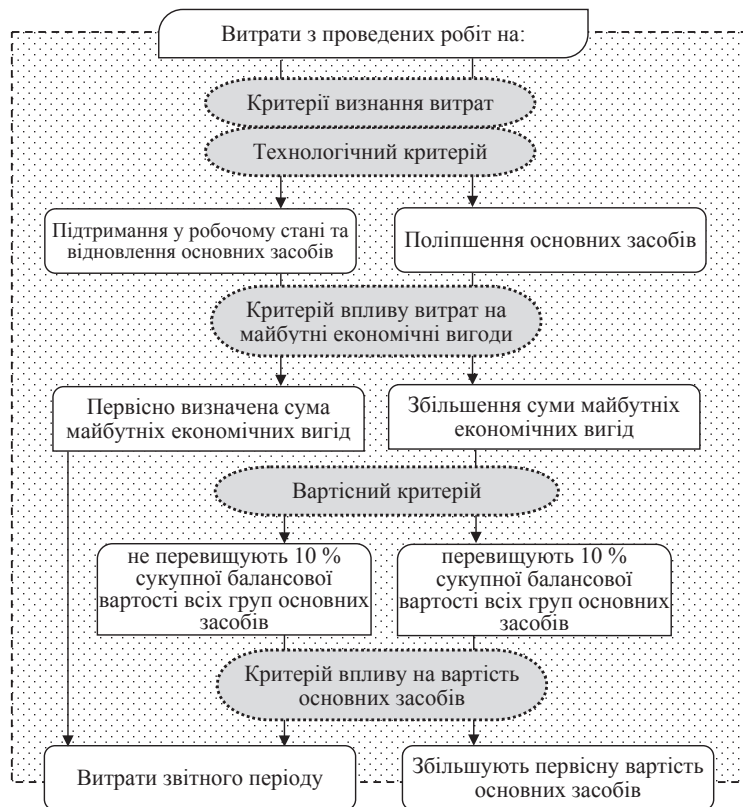
Список літератури:

1. Положення (стандарт) бухгалтерського обліку 7 «Основні засоби». Затверджено наказом Міністерства фінансів України від 27.04.2000 р. № 92, з наступними змінами і доповненнями [Електронний ресурс]. – Режим доступу : <http://zakon.rada.gov.ua>.
2. Методичні рекомендації з бухгалтерського обліку основних засобів. Затверджено наказом Міністерства фінансів України від 30.09.2003 р. № 561 // Дебет-кредит. – 2013. – № 07 [Електронний ресурс]. – Режим доступу : <http://dtkk.com.ua/show/2cid09949.html>.
3. Міжнародний стандарт бухгалтерського обліку 16 «Основні засоби». Міжнародний документ від 01.01.2012 р. [Електронний ресурс]. – Режим доступу : http://zakon4.rada.gov.ua/laws/show/929_014.
4. Податковий кодекс України [Електронний ресурс] / Відомості Верховної Ради України (ВВР), 2011. – № 13-14. – С. 112. – Режим доступу : <http://zakon.rada.gov.ua>.
5. Щодо бухгалтерського обліку ремонту об'єктів основних засобів. Лист Міністерства фінансів України від 26.11.2009 р. № 31-34000-20-9/32227 [Електронний ресурс]. – Режим доступу : <http://zakon.nau.kiev.ua>.
6. Ізмайлова О. О. Оцінка вартості та облік основних засобів при здійсненні робіт з поліпшення і ремонтів об'єктів [Електронний ресурс] / О. О. Ізмайлова // Вісник Криворізького національного університету. – 2011. – № 29. – Режим доступу : <http://knu.edu.ua/Files/V29verst/82.pdf>.
7. Михайлюк Б. А. Бухгалтерський облік експлуатації основних засобів на підприємствах газової промисловості [Електронний ресурс] / Б. А. Михайлюк // 69-та студ. наук.-тех. конф.: секція «Економіка і менеджмент»: збір. тез доп. / Нац. ун-т «Львів. політехніка». – Львів: Видавництво Львівської політехніки, 2011. – С. 443-446. – Режим доступу : http://ena.lp.edu.ua:8080/bitstream/ntb/13152/1/183_Mihajljuk_443-446_69.pdf.
8. Ізмайлова О. О. Облік витрат з поліпшення основних засобів на промислових підприємствах [Електронний ресурс] / О. О. Ізмайлова // Вісник КТУ. – 2010. – Вип. 25. – Режим доступу : http://knu.edu.ua/Files/25_2010/72.pdf.
9. Яловега Л. В. Облік витрат на ремонт та поліпшення основних засобів: бухгалтерський і податковий аспект / Л. В. Яловега // Економічні науки. – 2013. – Вип. 10 (4). – С. 460-466.
10. Самбурська Н. І. Витрати на ремонт і поліпшення основних засобів підприємств: аспекти обліку та оподаткування / Н. І. Самбурська // Наук. вісн. Нац. ун-ту ДПС України. – 2011. – № 3(54). – С. 124-130.
11. Булах М. О. Реконструкція й модернізація як способи відновлення основних засобів та їх відображення в обліку аграрних підприємств колоній // М. О. Булах, С. В. Тивончук // Економічні науки: зб. наук. пр. / Луц. нац. техн. ун-т; [відп. ред. З. В. Герасимчук]. – Луцьк: Луц. нац. техн. ун-т. – 2013. – Вип. 10 (37), Ч. 3. – С. 112-118.
12. Ткач І. В. Визначення первісної вартості основних засобів при їх надходженні на підприємство [Електронний ресурс] / І. В. Ткач // Формування ринкової економіки: зб. наук. пр. / ДВНЗ «Київський нац. екон. ун-т ім. В. Гетьмана»; [відп. ред. О. О. Беляєв]. – К.: КНЕУ, 2011. – Ч. 2. – С. 490-497. – Режим доступу : <http://ir.kneu.edu.ua:8080/bitstream/2010/1206/1/Tkach.pdf>.

Пыльпив Н. И.
Матиешин М. М.

Прикарпатский национальный университет имени Василия Стефаника

ПРОБЛЕМНЫЕ АСПЕКТЫ УЧЕТА РАСХОДОВ, ВОЗНИКАЮЩИЕ В ПРОЦЕССЕ ЭКСПЛУАТАЦИИ ОСНОВНЫХ СРЕДСТВ СТРОИТЕЛЬНЫХ КОМПАНИЙ

Резюме

Исследованы теоретические и практические вопросы учета затрат, возникающих в процессе эксплуатации основных средств строительных предприятий. Проведен сравнительный анализ основных положений нормативных документов по учету расходов на ремонт и улучшению основных средств. Предпринята попытка устранения разногласий между финансовым и налоговым учетом.

Ключевые слова: методика, учетное обеспечение, основные средства, расходы, ремонт, улучшение, процесс эксплуатации, строительные предприятия.

Pylypiv N. I.
Matieshin M. M.

Precarpathian National University named after V. Stefanyk

THE PROBLEMATIC ASPECTS OF ACCOUNTING COSTS INCURRED IN THE OPERATION OF FIXED ASSETS OF BUILDING ENTERPRISE

Summary

The theoretical and practical issues of cost accounting during the operation of fixed assets of building enterprises have been investigated. The paper presents comparative analysis of the main provisions of normative documents on accounting for costs for repair and improvement of fixed assets. An attempt was made resolve differences between financial and tax accounting.

Key words: method, accounting ensuring, fixed assets, costs, repairs, improvements, process operation, building enterprises.

УДК 657.1:378.1

Пігош В. А.

Мукачівський державний університет

НАПРЯМКИ УДОСКОНАЛЕННЯ ДОКУМЕНТАЛЬНОГО ВІДОБРАЖЕННЯ ВЛАСНИХ НАДХОДЖЕНЬ ДЕРЖАВНИХ ВИЩИХ НАВЧАЛЬНИХ ЗАКЛАДІВ

Досліджено організаційно-методичні положення бухгалтерського обліку власних надходжень державних вищих навчальних закладів. Запропоновано модель бухгалтерського обліку спеціального фонду, аналітичні рахунки з обліку коштів спеціального фонду та форми внутрішньої звітності за ними. Реалізація наданих пропозицій забезпечить високий рівень вірогідності, релевантності, аналітичності інформації про власні надходження та суттєво підвищить якість інформації для управління коштами спеціального фонду.

Ключові слова: бюджетні установи, державні вищі навчальні заклади, надходження, спеціальний фонд.

Постановка проблеми. Державні вищі навчальні заклади функціонують за рахунок бюджетних коштів, отриманих як доходи загального й спеціального фондів. В новій редакції Закону України «Про вищу освіту» від 01.07.2014 року № 1556-VII суттєво розширено фінансову автономію державних вищих навчальних закладів та закріплено право самостійно розпоряджатися коштами спеціального фонду. У зв'язку з цим удосконалення облікового забезпечення доходів є ключовою складовою загальної системи обліку в цілому, оскільки на цій основі ґрунтуються практично усі інші процеси та операції, що здійснюються у навчальному закладі, та мають цілком реальні дослідницькі перспективи, наукову й практичну цінність.

Аналіз останніх досліджень і публікацій. Проблеми теорії і практики бухгалтерського обліку в бюджетних установ, зокрема й облікового та документального забезпечення власних надходжень, відображені у дослідженнях вітчизняних та іноземних вчених, зокрема: П. Й. Атамаса, Т. М. Боголіба, А. М. Белова, Ф. Ф. Бутинця, Є. П. Дедкова, Р. Т. Джоги, Т. В. Каневої, С. О. Левицької, А. М. Любенко, С. В. Свірко, С. В. Сисюк, Н. І. Сушко, О. О. Чечуліної.

Виділення невирішених раніше частин загальної проблеми. В сучасних умовах господарювання потребують розвитку організаційно-методичні положення бухгалтерського обліку власних надходжень державних вищих навчальних закладів, а також важливими залишаються питання практичного удосконалення документального відображення за ними.

Мета статті. Головною метою статті є розвиток організаційно-методичних положень бухгалтерського обліку власних надходжень державних вищих навчальних закладів як джерела забезпечення фінансової стійкості вказаних суб'єктів за сучасних умов їх господарювання через деталізацію рахунків з обліку доходів від надання платних послуг, а також удосконалення документального відображення необхідної інформації шляхом розробки форм: «Звіту про власні надходження (внутрішній)», «Анкети для здійснення моніторингу потреб у послугах», «Картки аналітичного обліку отриманих і використаних коштів» та «Звіту про обсяг послуг, що можуть надаватись на платній основі».

Виклад основного матеріалу. Бюджетний кодекс, який на даний час виступає основним нормативно-правовим актом, що регулює взаємовідносини в бюджетній сфері (в т. ч. бюджетних установ), визначає класифікацію доходів і видатків бюджету. Натомість класифікація доходів і видатків бюджетних установ у жодній його статті не розглядається. За контекстом можна зрозуміти,

що доходи бюджетних установ розмежовуються на доходи загального й доходи спеціального фондів.

Р. Т. Джога, С. В. Свірко та Р. М. Сінельник [4, с. 34] відповідно до цього розмежовують доходи бюджетних установ наступним чином: доходи загального фонду; доходи спеціального фонду: а) власні надходження бюджетної установи; б) доходи за іншими надходженнями.

Відповідно до п. 4 статті 13 Бюджетного кодексу, власні надходження бюджетних установ отримуються додатково до коштів загального фонду бюджету і включаються до спеціального фонду бюджету [2].

Власні надходження бюджетних установ поділяються на такі групи:

- перша група – надходження від плати за послуги, що надаються бюджетними установами згідно із законодавством;

- друга група – інші джерела власних надходжень бюджетних установ. Класифікація доходів спеціального фонду, визначена Постановою Кабінету Міністрів України № 796 від 27.08.2010 р. «Про затвердження переліку платних послуг, які можуть надаватись навчальними закладами, іншими установами та закладами системи освіти, що належать до державної та комунальної форми власності», вимагає відповідної побудови аналітичного обліку та відображення в системі рахунків [6].

Для обліку доходів державних вищих навчальних закладів використовують клас 7 «Доходи». Він включає 4 рахунки, які забезпечують відображення операцій з руху асигнувань (доходів) загального й спеціального фонду. Науковці розглядають даний клас рахунків як такі, що засвідчують фінансовий стан установи [8, с. 89] і призначені для обліку доходів за рахунок загального та спеціального фонду [1].

Відповідно до цього облік ведеться із використанням синтетичних рахунків 70 «Доходи загального фонду» та 71 «Доходи спеціального фонду». Для досягнення ефективності та якості обліку, а також оперативного управління зазначеними об'єктами слід врахувати зміни, що відбулися в результаті прийняття нових законодавчих актів.

Так, для посилення деталізації інформації про надходження коштів спеціального фонду доцільно до синтетичного рахунку 71 відкривати субрахунки: 7111 «Доходи від освітньої діяльності» (з подальшою деталізацією); 7121 «Доходи від наукової та науково-технічної діяльності»; 7122 «Доходи в сфері міжнародного співробітництва»; 7123 «Доходи у сфері охорони здоров'я, відпочинку, дозвілля, оздоровлення, туризму, фізичної культури та спорту»; 7124 «Доходи від надання побутових послуг»; 7125 «Доходи від надання транспортних послуг»;

7126 «Доходи в сфері житлово-комунальних послуг»; 7127 «Доходи від надання інших послуг».

Запропонований підхід до деталізації рахунків з обліку доходів від надання платних послуг дає змогу досягти поліпшення інформаційності обліку для прийняття управлінських рішень. Розроблена аналітика у поєднанні з належним чином організованим управлінським обліком сприятиме досягненню оптимізації діяльності із надання платних послуг в державних вищих навчальних закладах та отриманню більших обсягів доходів спеціального фонду. Для забезпечення цілісності та відповідності сформовані пропозиції щодо розвитку класифікації об'єктів бухгалтерського обліку (основними з яких є доходи) та їх реалізації в удосконаленій системі бухгалтерських рахунків, що повинно комплексно поєднуватися з організацією документального забезпечення.

З огляду на розроблену модель деталізованого обліку доходів, слід відповідним чином дослідити можливості поліпшення аналітичного обліку державних вищих навчальних закладів.

Аналітичний облік отриманих асигнувань (доходів) ведеться в картці аналітичного обліку отриманих асигнувань [4, с. 72].

Картка відкривається на рік і ведеться в розрізі кодів економічної класифікації видатків окремо за кожним кодом програмної класифікації видатків. При отриманні доходів зі спеціального фонду бюджету, картки може вестись також окремо і за спеціальним фондом бюджету. Записи щодо отриманих доходів спеціального фонду здійснюються на підставі виписок органів Державної казначейської служби з реєстраційних рахунків [5].

Для потреб оперативного управління форму картки доцільно удосконалити. Відображення в одній картці інформації щодо отриманих коштів за видами надходжень та напрямів їх використання забезпечить можливість проведення оперативного аналізу використання грошових коштів державного вищого навчального закладу. У даному випадку в одному первинному документі можна поєднати дві форми: картку аналітичного обліку отриманих асигнувань (доходів) та картку аналітичного обліку касових видатків.

Рекомендовану форму, яку доцільно назвати «Картка аналітичного обліку отриманих і використаних коштів», слід відображати інформацію про касові видатки бюджетної установи. Для забезпечення визначення результату за кодами економічної класифікації видатків та проведення аналізу форма рекомендованого документу має містити рядки: «Абсолютне відхилення +,-», «Відносне відхилення, %», «Причини відхилень» (табл. 1).

Пунктом 23 Постанови Кабінету Міністрів України від 28.02.2002 р. № 228 «Про затвердження Порядку складання, розгляду, затвердження та основних вимог до виконання кошторисів бюджетних установ» передбачено планування видатків спеціального фонду кошторису за рахунок власних надходжень, насамперед, за встановленими напрямками використання, на погашення заборгованості установи з бюджетних зобов'язань за спеціальним та загальним фондом ко-

шторису та на проведення заходів, пов'язаних з виконанням основних функцій, які не забезпечені (або частково забезпечені) видатками загального фонду [7].

Практика діяльності досліджуваних державних вищих навчальних закладів засвідчує, що усе більше коштів спеціального фонду використовують на покриття видатків, не забезпечених загальним фондом.

Оцінка зазначених показників у динаміці уможливить здійснення управління процесами оптимізації використання фінансового забезпечення, що в умовах його дефіциту достатньо актуально.

Зважаючи на достатньо жорстку й сувору регламентацію бухгалтерського обліку в бюджетних установах, статус яких мають і вищі навчальні заклади, завдяки якій досягається методологічна єдність показників та забезпечується їх порівняльність, складним завданням виступає забезпечення задоволення потреб зацікавлених внутрішніх користувачів. Для останніх, вихідна інформація, яка служить основою прийняття управлінських рішень має бути релевантною. Певні можливості щодо формування інформаційної бази, адаптованої до управлінських потреб, можна реалізувати в обліку спеціального фонду. Окрім цього, саме діяльність з надання платних послуг забезпечує збільшення власних надходжень на основі оптимізації управління процесами, що відбуваються при цьому.

Загальна схема побудови моделі обліку спеціального фонду, адаптованої до формування релевантної інформації для потреб управління, повинна включати документальне забезпечення (в тому числі те, яке використовується суто для внутрішніх управлінських потреб) та управлінські заходи, розроблені на базі аналізу й оцінки облікових даних (рис. 1).

Перевагою рекомендованої облікової моделі, побудованої за схемою, що подана на рисунку 1, є не лише використання нових форм облікових реєстрів, зокрема звіту про обсяги надання послуг на платній основі, прогнозних (планових) калькуляцій, а й включення у процес управління такої його функції, як планування (прогнозування).

З метою формування звіту про результати моніторингу потреб у послугах на підготовчій фазі



Рис. 1. Рекомендована модель бухгалтерського обліку спеціального фонду

Таблиця 1

Мукачівський державний університет
(назва установи)

Ідентифікаційний
код за ЄДРПОУ

36246368

Код та назва головного розпорядника коштів 220 Міністерство освіти і науки України
Код та назва програмної класифікації 2201160 Підготовка кадрів вищими навчальними закладами III – IV рівнів акредитації та забезпечення баз їх практики

**КАРТКА АНАЛІТИЧНОГО ОБЛІКУ
ОТРИМАНИХ І ВИКОРИСТАНИХ КОШТІВ
за 2013 рік**

Показники	Дата виписки	Назва та номер документа	Разом	У тому числі за кодами економічної класифікації видатків																
				2111	2120	2210	2220	2240	2250	2271	2272	2273	2274	3110	3130	...				
1	2	3	4	5	6	7	8	9	10	11	12	13	14	15	16			
Затверджено кошторисом на рік	x	x	19201	8200	2900	1413	32	1491	190	210	140	330	1780	920	1595			
Зміни внесені до кошторису	x	x	0			-70	10	60		70	30	40	-140					
...	x	x			
Затверджено кошторисом з урахуванням змін	x	x	19201	8200	2900	1343	42	1551	190	280	170	370	1640	920	1595			
Надходження коштів	x	x	2108	1079	391	232	4	116	29	16	31	44	144	98	73			
За послуги, що надаються бюджетними установами згідно з їх основною діяльністю	x	x	1914	997	361	199	4	99	20	9	21	32	123	75	63			
Навчання іноземних і вітчизняних студентів на умовах контракту з фізичними та юридичними особами	12.06.13	457	1865	980	355	104	4	98	17	9	18	27	115	75	63					
Навчання слухачів підготовчих відділень	06.06.13	453	23	10	4	2			1		1	2	3							
Довузівська підготовка	04.06.13	446	14	7	2	1					1	1	2							
Підготовка аспірантів і докторантів понад державне замовлення																				
Прійом кандидатських іспитів																				
Підготовка до захисту та проведення захисту дисертації на здобуття наукового ступеня кандидата або доктора тощо																				
Організація та проведення наукових заходів (з'їзди, семінари, конференції тощо)	15.06.13	461	12			3		1	2		1	2	3							
Оформлення та надання документів про освіту державного зразка						89														
Від додаткової (господарської) діяльності	05.06.13	448	190	80	29	14	0	11	1	7	8	9	17	8	6			
Надання спеціально облаштованих приміщень гуртожитків навчальних закладів для проживання студентів	08.06.13	450	148	70	25	11		8		5	4	4	8	8	5					
Надання спеціально облаштованих приміщень гуртожитків навчальних закладів для проживання інших осіб	12.06.13	452	14	4	2	1		1		1	1	1	2		1					
Надання під час канікул вільних спеціально облаштованих приміщень гуртожитків для тимчасового проживання	07.06.13	449	8	2	1			1			1	1	2							
Надання громадянам комунальних послуг, послуг з експлуатації та господарського обслуговування будинків і приміщень	15.06.13	461	6	1						1	1	1	2							
Надання спеціально облаштованих будинків і приміщень, що перебувають на балансі навчальних закладів для тимчасового проживання	11.06.13	451	7	1		1		1			1	1	2							

необхідно провести анкетування та Swot-аналіз його результатів.

Анкетування у найбільш простому варіанті (з елементами аналізу можливостей) може бути проведене в режимі online на сайті університету або у соціальній мережі за такою формою:

Чи варто розвивати перелік платних послуг в університеті (інституті, академії)?: так / ні

Які платні послуги доцільно розвивати?: освітні / консультаційні / бізнес-тренінг / власний варіант

Залежно від відповіді респондента по кожному з видів послуг слід зробити уточнення.

Наприклад, якщо респондент зупинив свій вибір на освітніх послугах, то наступним запитанням має стати:

Ви обрали освітні послуги ?

Які з поданого нижче переліку послуги, на Ваш погляд, слід запровадити? мовні курси / тренінг з маркетингу / тренінг з податкового обліку / тренінг з бухгалтерського обліку / власний варіант і т. д.

Результати анкетування доцільно подавати до відділу маркетингу чи в бухгалтерію конкретного обліковому працівнику (наприклад, бухгалтеру з обліку платних послуг) для аналізу попиту та визначення можливостей (з одночасною оцінкою ефективності) розвитку нових платних послуг. Після такої оцінки складається Звіт (внутрішнього використання) про обсяг платних послуг, які можуть надаватися. Аналітичність звіту та його наочність щодо учасників управління слід забезпечити згідно з вимогою простоти, ясності і доступності (табл. 2).

Застосування рекомендованого підходу передбачає здійснення організаційних витрат, які слід обліковувати як «Витрати майбутнього періоду». До таких витрат варто віднести: витрати на оголошення, логістику, ліцензування (за наявності потреби), формування договірної документації.

Проблемою їх відображення як касових витрат є те, що при складанні та затвердженні кошторису вони практично не плануються, а тому Державна казначейська служба як основний контролюючий і розпорядчий орган може не дозволити оплату отриманих організаційних послуг.

Таким чином проявляється обмежуюча сутність існуючої методології бухгалтерського обліку в бюджетних установах. Вирішити проблему можна, за рахунок застосування способу відображення організаційних витрат як об'єктів нематеріальних активів (ліцензії, ноу-хау тощо) з подальшим списанням у вигляді зносу, або коригуванням існуючих законодавчих рекомендацій. Йдеться про надання вищим навчальним закладам права планувати у кошторисі видатки на розвиток платних послуг, а також про необхідність включення до Плану рахунків бухгалтерського обліку бюджетних установ рахунку з обліку витрат майбутніх періодів. Пропонуємо виокремити синтетичний рахунок 84 «Витрати майбутніх періодів» (за дебетом рахунку 84 відобразатимуться здійснені видатки на забезпечення розвитку платних послуг у кореспонденції з кредитом рахунків 80, 81).

Примітки до звітності можуть зайняти належне місце у системі управління процесами діяльності вищих навчальних закладів з надання послуг. Для цього їх зміст має відображати не лише уточнення даних, відображених за синтетичними рахунками, а й інформацію про ефективність використання ресурсного забезпечення. Щодо розрахунку оптимізації цін на платні послуги, то в галузі державної освіти скористатися вже розробленими методами неможливо, оскільки в своїй основі вони мають таку категорію як прибуток.

Щодо бюджетних установ, як неприбуткових, такі підходи неприйнятні. У зв'язку з цим алгоритм оптимізації слід будувати, виходячи з принципу «якісні послуги за мінімально можливою ціною». Такий підхід відповідає меті діяльності дер-

Таблиця 2

ЗВІТ про можливі обсяги надання послуг на платній основі

(найменування навчального закладу)

станом на _____

(звітний місяць / квартал)

Найменування послуги	Результат анкетування*	Матеріальне та кадрове забезпечення	Прогноз витрат на надання послуги**	Прогнозні надходження до спеціального фонду***	Розрахунок ефективності (гр. 5-гр. 6)	Погодження щодо надання (П.І.П., підпис)
Курси німецьк. мови: 1-місячні 2-місячні 3-місячні	120/10	Лінгафонний кабінет № 1230 Погоджено з викл. нім. мови Стасюк К.І.	12380 14020 15170	15000 21000 29300	+ 2620 + 6080 + 12870	
Підготовчі курси	40/20	Субота, неділя: ауд. № 321 Погоджено з викладачами математики Крамаренко С.І., географії – Шосткою М.В., історії – Легенчук О.С., укр.мови – Шевченко В.В.	14320	40000	+ 25680	
і т. д.	...					

Примітки:

* – усі респонденти / планова група (при запровадженні доцільно формувати одну групу, а у наступні періоди враховувати заявки за минулий період з поправкою на недобір в обсязі 50 відсотків);

** – згідно калькуляцій, які додаються (для визначення собівартості освітньої послуги можна використати формулу, рекомендовану Вацик Н.І.:

$C_{i\text{оп}} = Z_{i\text{нп}} + Z_{i\text{нарах}} + ПВ_i + НВ_i$, де $C_{i\text{оп}}$ – собівартість освітньої послуги (за і-ю спеціальністю) на всіх курсах, грн.; $Z_{i\text{нп}}$ – заробітна плата науково-педагогічних працівників (за і-ю спеціальністю) на всіх курсах, грн.; $Z_{i\text{нарах}}$ – нарахування на заробітну плату науково-педагогічних працівників (за і-ю спеціальністю) на всіх курсах, грн.; $ПВ_i$ – прямі витрати, понесені вузом при наданні освітньої послуги (за і-ю спеціальністю) на всіх курсах, грн.; $НВ_i$ – частка непрямих витрат після розподілу, понесених вузом при наданні освітньої послуги (за і-ю спеціальністю) на всіх курсах, грн. [3, с. 8];

*** – собівартість + планові нагромадження

жавних вищих навчальних закладів. Крім цього, на певному рівні розвитку (зокрема на фазі піднесення) навчальні заклади з метою забезпечення власної конкурентоздатності починають застосовувати стратегію досягнення найвищого рівня якості послуг за наявного чи нижчого рівня ціни.

Висновки і пропозиції. Таким чином, удосконалення облікового забезпечення процедури обліку коштів спеціального фонду шляхом деталізації рахунків суттєво підвищує аналітичність інформації. Відповідно, використання форм документів,

адапованих для виконання аналітичних процедур, сприятиме посиленню контрольної та аналітичної функцій бухгалтерського обліку загалом. Водночас формуються сприятливі умови для оперативного впливу на рівень доходів і видатків завдяки розширенню інформаційної бази прийняття управлінських рішень. Зазначене у комплексі з використанням методики, принципів та прийомів управлінського обліку стане дієвим важелем вирішення проблеми оптимізації цін і зниження рівня витрат на надання послуг в галузі вищої освіти.

Список літератури:

1. Бухгалтерський облік в бюджетних установах / Ф. Ф. Бутинець, Т. П. Остапчук, Н. А. Остап'юк, С. В. Сисюк. – Житомир : Рута, 2006. – 472 с.
2. Бюджетний Кодекс України від 08.07.2010 р. № 2457-VI [Електронний ресурс]. – Режим доступу: <http://zakon.rada.gov.ua/cgi-bin/law/main.cgi>.
3. Вацик Н. І. Облік і контроль господарської діяльності закладів вищої освіти : автореф. дис. ... на здобуття наук. ступеня канд. екон. наук : спец. 08.00.09 «Бухгалтерський облік, аналіз та аудит» / Н. І. Вацик. – К., 2008. – 18 с.
4. Джога Р. Т. Бухгалтерський облік у бюджетних установах : підруч. / Р. Т. Джога, С. В. Свірко, Л. М. Сінельник ; За ред. Джоги Р. Т. – К. : КНЕУ, 2003. – 483 с.
5. Порядок складання карток і книг аналітичного обліку бюджетних установ [Електронний ресурс] : Наказ Державного казначейства України від 06.10.2000 р. № 100. – Режим доступу : <http://zakon4.rada.gov.ua/laws/show/z0747-00>.
6. Про затвердження переліку платних послуг, які можуть надаватись навчальними закладами, іншими установами та закладами системи освіти, що належать до державної та комунальної форми власності [Електронний ресурс] : Постанова Кабінету Міністрів України від 27.08.2010 р. № 796. – Режим доступу : <http://zakon1.rada.gov.ua/laws/show/796-2010-%D0%BF>.
7. Про затвердження Порядку складання, розгляду, затвердження та основних вимог до виконання кошторисів бюджетних установ [Електронний ресурс] : Постанова Кабінету Міністрів України від 28 лютого 2002 р. № 228. – Режим доступу : <http://zakon4.rada.gov.ua/laws/show/228-2002-%D0%BF>.
8. Свірко С. В. Бухгалтерський облік у бюджетних установах: методологія та організація : моногр. / С. В. Свірко. – К. : КНЕУ, 2006. – 244 с.

Пигош В. А.

Мукачевский государственный университет

НАПРАВЛЕНИЯ СОВЕРШЕНСТВОВАНИЯ ДОКУМЕНТАЛЬНОГО ОТРАЖЕНИЯ СОБСТВЕННЫХ ПОСТУПЛЕНИЙ ГОСУДАРСТВЕННЫХ ВЫСШИХ УЧЕБНЫХ ЗАВЕДЕНИЙ

Резюме

Исследованы организационно-методические положения бухгалтерского учета собственных поступлений государственных высших учебных заведений. Предложена модель бухгалтерского учета специального фонда, аналитические счета по учету средств специального фонда и формы внутренней отчетности по ним. Реализация предложенных предложений обеспечит высокий уровень достоверности, релевантности, аналитичности информации о собственных поступлениях и существенно повысит качество информации для управления средствами специального фонда.

Ключевые слова: бюджетные учреждения, государственные высшие учебные заведения, поступления, специальный фонд.

Pihosh V. A.

Mukachevo State University

AREAS OF IMPROVEMENT DOCUMENTARY DISPLAY OWN REVENUES OF PUBLIC HIGHER EDUCATION INSTITUTIONS

Summary

Organizational and methodological Accounting Pronouncements own revenues of state universities. The model accounting special fund, analytical accounts of the special fund and internal reporting forms for them. Implementation of submitted proposals will provide a high level of credibility, relevance, analyticity information about their income and significantly improve the quality of information for the management of special funds.

Key words: government institutions, public higher education, income, special fund.

УДК 657.01:330.1

Травінська С. І.

Київський національний університет імені Тараса Шевченка

ТЕОРЕТИЧНІ ЗАСАДИ ВИЗНАЧЕННЯ СУТНОСТІ ПОНЯТТЯ «ПОТОЧНІ ЗОБОВ'ЯЗАННЯ»

У статті досліджено поточні зобов'язання в правовому та бухгалтерському аспекті; визначені основні характеристики поточних зобов'язань та сформульовано власне визначення категорії «поточні зобов'язання» з дотриманням вимог термінології, що сприятиме правильному розумінню їх сутності.

Ключові слова: поняття, поточні зобов'язання, вимоги ДСТУ 3966:2009, методика налагодження та тестування стратегічних припущень.

Постановка проблеми. Зобов'язання здійснюють суттєвий вплив на фінансову стійкість та платоспроможність підприємства, оскільки вони виступають джерелом формування та фінансування активів. Значну частину займають господарські операції з їх виникнення та погашення, що характеризують фінансову стабільність суб'єкта господарювання. Тому існує потреба в ефективному управлінні та контролі за станом поточних розрахунків, динамікою кредиторської заборгованості, що забезпечується за допомогою якісної, правдивої, достовірної інформації щодо зобов'язань в системі бухгалтерського обліку.

Для розуміння поточних зобов'язань, що виступають об'єктом обліку, правильної методики їх відображення у фінансовій звітності виникає потреба в дослідженні теоретичних принципів щодо розкриття поняття «поточних зобов'язань». Дане питання набуває актуальності в умовах недостатньої теоретичної розробки щодо визначення поточних зобов'язань, розбіжностей щодо їх трактування в обліковому та правовому полі, недосконалості методики відображення в обліку та звітності.

Існує необхідність у розробці дієвого теоретичного підґрунтя, що полягає у формулюванні поняття «поточних зобов'язань» на основі дотримання відповідних вимог визначення даної категорії.

Аналіз останніх досліджень та публікацій. Вивчення та аналіз наукових праць підтверджує дискусійність щодо теоретичних підходів трактування сутності зобов'язань.

Вагомий внесок у дослідження природи зобов'язань зробили такі провідні науковці: Бутинець Ф.Ф. [2], Завгородній В.П. [5], Орлов І.В. [11], Осовська Г.В. [3], Поддєрьогін А.М., Буряк Л.Д. [6], Ткаченко Н.М. [14], Хендріксен і Ван Бреда [15] та ін. Незважаючи на ґрунтовні розробки теоретичних підходів щодо тлумачення зобов'язань, питання формулювання визначення поняття «поточні зобов'язання» з дотриманням

відповідних вимог державного стандарту потребують подальшого удосконалення.

Метою статті є дослідження економічної, правової та бухгалтерської сутності поточних зобов'язань підприємства й формулювання власного визначення з дотриманням відповідних вимог термінології, що сприятиме правильному розумінню природи поточних зобов'язань та уникненню помилок при їх відображенні в обліку та звітності.

Виклад основного матеріалу. Поняття «зобов'язання» є різностороннє, тому його потрібно розглядати з економічної, облікової та правової точки зору.

У процесі стандартизації та гармонізації бухгалтерського обліку за міжнародними стандартами, в Україні здійснюється постійний перегляд та зміни до національних положень (стандартів), що забезпечує наближення вітчизняної системи обліку до міжнародної. Доцільно розглянути основні принципи формування інформації про зобов'язання та їх законодавчо-нормативне регламентування в обліку та звітності.

Методологічні засади формування інформації щодо зобов'язань у бухгалтерському обліку та фінансовій звітності визначені Законом України «Про бухгалтерський облік та фінансову звітність в Україні» [4], НП(С)БО 1, П(С)БО та МСБО. Перелік визначень поняття зобов'язання в законодавчо-нормативних документах України узагальнено в табл. 1.

Трактування зобов'язань у НПСБО 1 «Загальні вимоги до фінансової звітності» [9] та Законі України «Про бухгалтерський облік та фінансову звітність в Україні» [4] майже співпадає з визначенням за міжнародними стандартами, про що свідчить адаптація вітчизняної системи бухгалтерського обліку до міжнародної.

Іноземні та вітчизняні вчені по-різному трактують поняття «зобов'язання». На основі аналізу літературних джерел, визначені різні підходи до дефініції даного терміну, зокрема: 1) правовідно-

Таблиця 1

Визначення поняття «зобов'язання» в законодавчо-нормативних документах

№	Джерело	Визначення
1.	Закон України «Про бухгалтерський облік та фінансову звітність в Україні» [4]	Зобов'язання – заборгованість підприємства, що виникла внаслідок минулих подій і погашення якої в майбутньому, як очікується, призведе до зменшення ресурсів підприємства, що втілюють у собі економічні вигоди.
2.	НП(С)БО 1 «Загальні вимоги до фінансової звітності» [9]	Зобов'язання – заборгованість підприємства, яка виникла внаслідок минулих подій і погашення якої в майбутньому, як очікується, призведе до зменшення ресурсів підприємства, що втілюють у собі економічні вигоди.
3.	П(С)БО 11 «Зобов'язання» [12]	Поточні зобов'язання – зобов'язання, які будуть погашені протягом операційного циклу підприємства або повинні бути погашені протягом дванадцяти місяців, починаючи з дати балансу.
4.	МСБО 37 «Забезпечення, умовні зобов'язання та умовні активи» [8]	Зобов'язання – існуюче зобов'язання суб'єкта господарювання, яке виникає в результаті минулих подій і погашення якої, за очікуванням, призведе до вибуття ресурсів суб'єкта господарювання, котрі втілюють у собі економічні вигоди.

Джерело: складено автором на основі законодавчо-нормативних документів України

сини щодо здійснення певних дій; 2) договір між суб'єктами господарювання; 3) результат господарських операцій; 4) залучений капітал; 5) заборгованість підприємства; 6) запозичені кошти; 7) розрахункові взаємовідносини; 8) майбутні пожертвування економічними вигодами.

Таким чином, наведені вище підходи до визначення сутності зобов'язань не виключають один одного, проте не враховують усіх його характеристик, а відображають лише окремі сторони зобов'язання. Це вимагає дослідження основних рис зобов'язання як категорії бухгалтерського обліку та фінансової звітності.

Основними рисами, що визначають зобов'язання, на думку Ф.Ф. Бутинця, є: «конкретні економічні ресурси (поверненню підлягають ресурси, або їх грошовий еквівалент – залежно від умов договору); адресність (ресурси повертаються позикодавцю або іншій третій особі за дорученням позикодавця); строк погашення заборгованості; винагорода за користування ресурсами; санкції за порушення договірних зобов'язань за термінами і сумами погашення заборгованості» [10, с. 92]. Описані риси, на нашу думку, не повністю характеризують зобов'язання, оскільки не відображають суті та не враховують причин його виникнення. Тому варто зазначити, що зобов'язання є результатом минулих подій та зменшує ресурси підприємства, що принесуть економічні вигоди в майбутньому.

Більш детально формулюють характеристики зобов'язання зарубіжні вчені Хендріксен і Ван Бреда, а саме:

1. Зобов'язання повинно мати місце сьогодні й бути наслідком минулих фактів господарського життя, наприклад, таких, як придбання товарів або послуг, нанесені або передбачувані збитки, за які підприємство несе відповідальність.

2. Зобов'язання виступають в якості кредиторської заборгованості, якщо вони пов'язані з необхідністю майбутніх платежів із метою збереження господарських зв'язків підприємства або відповідно до нормальної підприємницької діяльності.

3. Зобов'язання практично повинно бути виконано, але це не означає, що воно повинно отримати точну оцінку, оскільки майбутні платежі мають вірогідний характер.

4. Строк виконання зобов'язання повинен бути визначений, хоча точна дата може бути невідомою.

Він може бути продовжений завдяки прийняттю нових зобов'язань або зобов'язання може бути анульоване конвертацією в акції.

5. Суб'єкт, відносно якого виникло боргове зобов'язання, повинен бути ідентифікований як окрема особа або група осіб. Однак підприємство, що прийняло на себе зобов'язання, в момент реєстрації цього зобов'язання як кредиторської заборгованості може його не ідентифікувати [15, с. 416].

Таким чином, узагальнення та систематизація різних рис зобов'язань, а також врахування відповідності своїй обліковій сутності, дають змогу нам сформулювати такі характеристики зобов'язання як об'єкта бухгалтерського обліку та фінансової звітності, які зазначені на рис. 1.

Дослідження літературних джерел дало змогу з'ясувати, що зобов'язання, які відображаються в бухгалтерському обліку та фінансовій звітності, має свої особливості та поєднує в собі економічні та юридичні засади. Саме тому питання щодо співвідношення облікових та юридичних аспектів зобов'язань потребує подальшого наукового вивчення, оскільки має не лише теоретичне, а й важливе практичне значення в процесі бухгалтерського обліку.

Правові засади поняття «зобов'язання» регулюються Цивільним кодексом України (ЦКУ) та Господарським кодексом України (ГКУ).

Як юридична категорія господарське зобов'язання – це господарські відносини, що регулюються правом. У силу цих відносин одна сторона уповноважена вимагати від іншої здійснення господарських операцій: передачі майна, виконання робіт, надання послуг тощо, а інша сторона зобов'язана виконувати вимоги щодо предмету зобов'язання і має при цьому право вимагати відповідну винагороду – сплату грошей, зустрічні послуги тощо [2, с. 426].

Згідно з ГКУ, господарські зобов'язання виникають безпосередньо із закону або іншого нормативно-законодавчого акту, з господарського договору та інших угод (щодо якого відповідні сторони домовляються про виконання зобов'язання), за певних вимог в законодавстві щодо яких підприємство має виконати відповідні дії, внаслідок заподіяння шкоди, а також унаслідок інших подій, з якими закон пов'язує настання правовідносин у сфері господарювання.

Цивільний кодекс України розглядає суть поняття «зобов'язання», умови його виникнення, сторони у зобов'язанні, форми забезпечення його виконання та правові наслідки за умов порушення зобов'язання. Так, згідно зі ст. 509 ЦКУ [16], «зобов'язанням є правовідношення, в якому одна сторона (боржник) зобов'язана вчинити на користь другої сторони (кредитора) певну дію (передати майно, виконати роботу, надати послугу, сплатити гроші тощо) або утриматися від певної дії, а кредитор має право вимагати від боржника виконання його обов'язку».

Вищенаведені визначення схожі за змістом, відмінність полягає в специфіці галузі права та ідентифікації суб'єктів правовідносин. Поняття зобов'язання в цивільному праві є дещо ширшим, ніж в господарському, оскільки поширюється як на фізичних, так і на юридичних осіб. У ГКУ акцентується увага на те, що зобов'язання здійснюється у процесі господарської діяльності. Отже, поняття «зобов'язання» в бухгалтерському обліку має ознаку як господарського зобов'язання, оскільки виникає між суб'єктами господарюван-



Рис. 1.1. Характеристики зобов'язання як об'єкта бухгалтерського обліку та фінансової звітності

Джерело: складено автором

ня, так і цивільного – існує у вигляді заборгованості з фізичними особами.

Таким чином, трактування зобов'язань як юридичної категорії не розкриває усіх особливостей зобов'язань, а звертає увагу на визначенні суб'єктів правовідносин та їх права. З облікової точки зору, зобов'язання розглядають як результат минулих подій, що призводить до зменшення ресурсів підприємства.

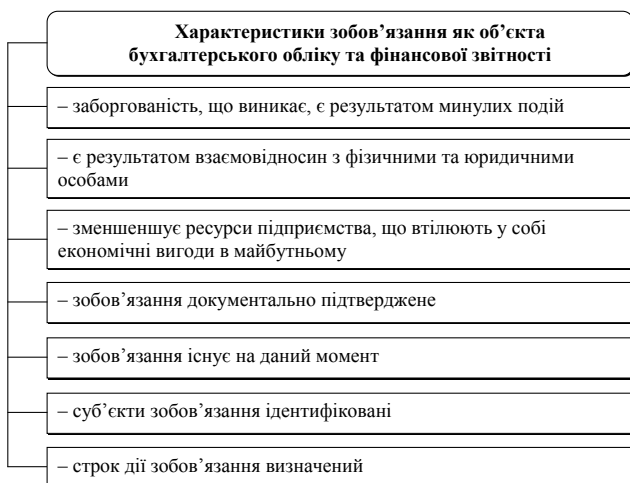
Більшість науковців досліджують теоретичні засади сутності зобов'язань загалом та не приділяють достатньої уваги їх видам. Так, за терміном погашення зобов'язання поділяються на поточні та довгострокові. Даний розподіл обумовлений дією принципу безперервності діяльності, що передбачає проведення оцінки активів і зобов'язань підприємства на основі припущення, що його діяльність триватиме й надалі.

Згідно із МСБО 1 «Подання фінансових звітів» [7] поточним є зобов'язання, якщо:

1) суб'єкт господарювання сподівається погасити це зобов'язання в ході свого нормального операційного циклу;

2) він утримує це зобов'язання в основному з метою продажу;

3) зобов'язання підлягає погашенню протягом дванадцяти місяців після звітного періоду;

4) суб'єкт господарювання не має безумовного права відстрочити погашення зобов'язання протягом як мінімум дванадцяти місяців після звітного періоду. Всі інші зобов'язання суб'єкт господарювання класифікує як непоточні.

У національному П(С)БО 11 «Зобов'язання» розмежовано довгострокові й поточні зобов'язання залежно від строку його погашення та операційного циклу суб'єкта господарювання. Так, «поточним слід вважати зобов'язання, що будуть погашені протягом операційного циклу підприємства або мають бути погашені протягом дванадцяти місяців, починаючи з дати балансу» [12]. Якщо, згідно з договором, зобов'язання підлягає погашенню у строк, більший ніж дванадцять місяців з дати балансу, то воно вважається довгостроковим.

Вважаємо, що поняття «зобов'язання» потрібно розглядати, враховуючи їх юридичну та обліково-аналітичну характеристику, оскільки вони не можуть існувати окремо одна від одної.

При формулюванні власного визначення «поточні зобов'язання» відповідно до державного стандарту [13], який регламентує вимоги до визначення понять, необхідно дотримуватись таких вимог:

V₁ – сумірність – визначення повинно бути сумірне з поняттям, тобто ознаки, які містяться у визначенні, формуючи його зміст, мають належати всім видовим поняттям, що становлять його обсяг;

V₂ – наявність лише суттєвих ознак – визначення повинно містити лише суттєві для даної предметної галузі ознаки поняття, які дають змогу не лише чітко відмежувати певне поняття від суміжних, але й відобразити його спільність з іншими поняттями системи;

V₃ – системність – визначення повинно бути системним, тобто відображати місце поняття в системі понять предметної галузі;

V₄ – нездатність спричинювати хибне коло – поняття не можна визначати через інше поняття, яке, у свою чергу, визначено через перше;

V₅ – відсутність тавтології – тавтологічним вважають таке визначення, в якому повторено те саме, що зафіксовано вже в самому терміні;

V₆ – відсутність заперечувальних ознак незаперечувального поняття – визначення незаперечувального поняття не можна подавати в заперечувальній формі;

V₇ – однозначність – поняття, що їх використовують у визначенні, повинні бути зазначені термінами, що добре відомі або однозначно витлумачені в певній системі понять;

V₈ – несуперечливість визначенням понять інших стандартів – формулюючи визначення, треба перевірити, чи вжито терміни, які в нього входять, у тому самому значенні, в якому їх зафіксовано в інших стандартах на терміни та визначення понять;

V₉ – раціональна (оптимальна) стислість – визначення поняття повинно бути раціонально коротким і складатися з одного речення;

V₁₀ – виозначеність поняття – всі поняття даної предметної галузі повинні бути достатньо виозначені, тобто – кожне визначення повинно містити всі, необхідні для потреб даної предметної галузі, ознаки поняття;

V₁₁ – мовна правильність визначення – визначення повинно відповідати правилам та нормам наукового стилю української мови.

Таблиця 2

Оцінювання визначення поняття «поточні зобов'язання» за вимогами формулювання термінів

№	Визначення поняття	V ₁	V ₂	V ₃	V ₄	V ₅	V ₆	V ₇	V ₈	V ₉	V ₁₀	V ₁₁
1	Поточні зобов'язання – сума боргів, що належить сплатити підприємству, організації, установі. Поточні зобов'язання виникають у процесі господарської діяльності підприємства, організації, установи й свідчать про залучення коштів у господарську діяльність підприємства [3, с. 133].	- +	- +	- +	- +	+ -	+ -	+ -	- +	- -	- +	+ -
2	Поточні зобов'язання – сума заборгованостей підприємства (організації) юридичним або фізичним особам (кредиторам), що має бути погашена протягом операційного циклу. Виникає внаслідок господарських стосунків між ними [5, с. 172].	- -	+ -	- -	+ +	+ +	+ +	- +	+ -	- -	- +	+ -
3	Поточні зобов'язання – складова капіталу підприємства, яка представляє собою вимоги до підприємства з боку фізичних та юридичних осіб щодо оплати товарів, продукції, послуг [6, с. 198].	- +	- +	+ -	+ -	+ +	+ -	+ -	- +	- +	- -	+ -
4	Поточні зобов'язання – зобов'язання, які будуть погашені протягом операційного циклу підприємства або мають бути погашені протягом дванадцяти місяців, починаючи з дати балансу [12].	- +	+ -	- -	- +	- +	+ +	+ +	+ -	+ -	+ -	+ +
5	Поточні зобов'язання – заборгованість підприємства по оплатам іншим суб'єктам господарювання [14, с. 133].	+ -	- +	- -	+ -	+ +	+ -	+ +	+ -	+ +	+ -	+ -

Для оцінювання визначень поняття «поточні зобов'язання» за наведеною вище системою вимог ми будемо користуватися наступною шкалою:

- оцінка « + + » - визначення поняття повною мірою задовольняє вимогу;
- оцінка « + - » - визначення поняття великою мірою задовольняє вимогу;
- оцінка « - + » - визначення поняття малою мірою задовольняє вимогу;
- оцінка « - - » - визначення поняття не задовольняє вимогу (табл. 2).

За результатами проведеного дослідження можна сказати, що кожне з наведених визначень не повною мірою відповідає вимогам державного стандарту щодо формулювання термінів, тому застосуємо методику налагодження та тестування стратегічних припущень (Strategic assumption surfacing and testing) [17] для визначення поняття «поточні зобов'язання».

Проведемо аналіз наведених вище понять з використанням даної методики за наступною схемою:

I. У кожному із заданих варіантів означення поняття «поточні зобов'язання» визначаємо часткові припущення:

1. Поточні зобов'язання – $\frac{1.1}{\text{сума боргів, що належить сплатити підприємству, організації, установі.}} \frac{1.2}{\text{Поточні зобов'язання виникають у процесі господарської діяльності підприємства, організації, установи}} \frac{1.3}{\text{і свідчать про залучення коштів у господарську діяльність підприємства.}}$
2. Поточні зобов'язання – $\frac{2.1}{\text{сума заборгованостей підприємства (організації)}} \frac{2.2}{\text{юридичним або фізичним особам (кредиторам), що має бути погашена}} \frac{2.3}{\text{протягом операційного циклу.}} \frac{2.4}{\text{Виникає внаслідок господарських стосунків між ними.}}$
3. Поточні зобов'язання – $\frac{3.1}{\text{складова капіталу підприємства, яка представляє собою вимоги до підприємства}} \frac{3.2}{\text{з боку фізичних та юридичних осіб}} \frac{3.3}{\text{щодо оплати товарів, продукції, послуг.}}$
4. Поточні зобов'язання – $\frac{4.1}{\text{зобов'язання, які будуть погашені}} \frac{4.2}{\text{протягом операційного циклу підприємства}} \frac{4.3}{\text{або мають бути погашені протягом дванадцяти місяців, починаючи з дати балансу.}}$
5. Поточні зобов'язання – $\frac{5.1}{\text{заборгованість підприємства по оплатам}} \frac{5.2}{\text{іншим суб'єктам господарювання.}}$

Вважаємо за доцільне при розгляді терміну «поточне зобов'язання» враховувати також і юридичний аспект даного визначення. Зокрема, скористаємося такою дефініцією поняття: зобов'язання – оформлені договором цивільно-правові відносини, в силу яких одна сторона повинна здійснити на користь іншої відповідні дії або утриматися від певних дій [1, с. 262].

II. Знаходимо групи узгоджених за змістом часткових припущень та узагальнюємо кожну з груп деяким частковим твердженням, яке увійде в кінцевий варіант визначення.

1.1 + 2.1 + 3.1 + 4.1 + 5.1 – *теперішня, визначена у вартісному вираженні заборгованість підприємства. З урахуванням юридичного аспекту – теперішня, визначена у вартісному вираженні та юридично регламентована заборгованість підприємства;*

2.2 + 3.2 + 5.2 – *фізичні та юридичні особи;*

2.3 + 4.2 – *має бути погашена;*

2.4 + 4.3 – *протягом операційного циклу підприємства (дванадцяти місяців, починаючи з дати балансу);*

1.3 + 2.5 – *виникає внаслідок минулих подій.*

III. Для неузгоджених часткових припущень висуваємо контрприпущення та розміщуємо їх у системі координат «індиферентно-важливо, непевно-впевнено».

Припущення	Контрприпущення
1.3 – свідчать про залучення коштів у господарську діяльність підприємства	1.3* – спричинить зменшення економічних ресурсів підприємства; 1.3** – використання власних оборотних коштів
3.3 – щодо оплати товарів, продукції, послуг	3.3* – безоплатне отримання товарів, робіт, послуг



Рис. 2. Матриця позиціонування припущень та контрприпущень визначення терміну «поточне зобов'язання»

IV. Індиферентні (нерелевантні для даної проблеми) припущення відкидаємо, як і ті, що виявилися важливими, але ступінь впевненості в правдивості яких (навіть після повторного розгляду) невисока. Ті припущення, які б розміщувалися в квадранті «важливо-впевнено», необхідно включати до остаточного варіанту визначення. В даному випадку такі відсутні.

Враховуючи вищенаведене, пропонуємо власне визначення поняття «поточні зобов'язання»:

Поточні зобов'язання – це теперішня, визначена у вартісному вираженні та юридично регламентована заборгованість підприємства перед іншими фізичними та юридичними особами, що виникає внаслідок минулих подій і має бути погашена протягом операційного циклу підприємства (дванадцяти місяців, починаючи з дати балансу).

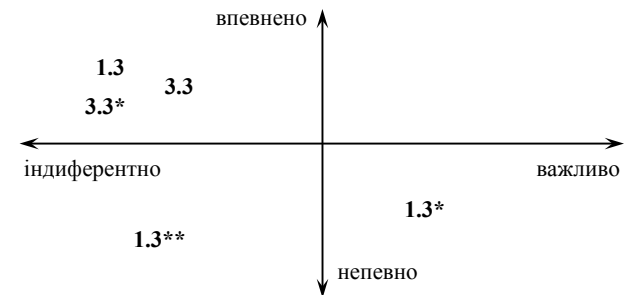
У статті розглянуті теоретичні засади визначення поточних зобов'язань, їх трактування в обліку та праві. За результатами дослідження основних рис притаманних зобов'язанням вітчизняними та іноземними вченими, запропоновані основні характеристики зобов'язання як об'єкта бухгалтерського обліку та фінансової звітності. Проведено оцінювання різних підходів до визначення поняття «поточні зобов'язання» за вимогами формулювання термінів відповідно до ДСТУ 3966:2009, а також здійснено аналіз понять «поточні зобов'язання» за допомогою методики налагодження та тестування стратегічних припущень (Strategic assumption surfacing and testing).

Таким чином, у результаті оцінювання поняття за вимогами державного стандарту й проведення методики налагодження та тестування стратегічних припущень сформульовано авторське визначення поняття «поточні зобов'язання», що сприятиме правильному розумінню природи поточних зобов'язань та уникненню помилок при їх відображенні в обліку та звітності.

Список літератури:

1. Большой бухгалтерский словарь [Электронный ресурс]: [М.Ю. Агафонова, А.Н. Азрилиян, О.М. Азрилиян, В.И.Бенедиктова та ін.] / Под ред. А.Н. Азрилияна, 2010 г. – Режим доступа : <http://slovo.yaxy.ru/60.html>.
2. Бухгалтерський фінансовий облік : підручник / За ред. Ф.Ф. Бутинця. – 8-ме вид., доп. і перероб. – Житомир : Рута, 2009. – 912 с.
3. Економічний словник / Г.В. Осовська, О.О. Юшкевич, Й.С. Завадський. – К. : Кондор, 2007. – 357 с.
4. Закон України «Про бухгалтерський облік та фінансову звітність в Україні» від 16.07.1999 № 996-XIV (зі змінами та доповненнями) / Відомості Верховної Ради України (ВВР), 1999, № 40, ст. 365.
5. Завгородний В.П. Бухгалтерский учет в Украине (с использованием национальных стандартов). – К. : А.С.К., 2002. – 847 с.
6. Магістерська програма «Фінансовий менеджмент у сфері бізнесу» [Текст] : навч.-метод. комплекс / М-во освіти і науки України, Держ. вищ. навч. заклад «Київський нац. екон. ун-т ім. В. Гетьмана» ; [кер. авт. кол. А.М. Поддєрьогін ; уклад. Н.Д. Бабяк, М.Д. Білик, Л.Д. Буряк, Р.І. Заворотній та ін.]. – К. : КНЕУ, 2008. – 536 с.
7. МСБО 1, Міжнародний стандарт бухгалтерського обліку. Подання фінансової звітності IASB; Стандарт, Міжнародний документ від 01.01.2012 р. [Електронний ресурс]. – Режим доступу : <http://zakon4.rada.gov.ua/laws/show/929013>.
8. МСБО 37, Міжнародний стандарт бухгалтерського обліку. Забезпечення, умовні зобов'язання та умовні активи. IASB; Стандарт, Міжнародний документ від 01.01.2012 р. [Електронний ресурс]. – Режим доступу : http://zakon3.rada.gov.ua/laws/show/929_051.
9. Національне положення (стандарт) бухгалтерського обліку 1 «Загальні вимоги до фінансової звітності», затверджене наказом Міністерства фінансів України 07.02.2013 р. № 73 [Електронний ресурс]. – Режим доступу : <http://zakon4.rada.gov.ua/laws/show/z0336-13>.
10. Організація бухгалтерського обліку : навчальний посібник для студентів вузів спеціальності 7.050106 «Облік і аудит» / Ф.Ф. Бутинець, О.В. Олійник, М.М. Шигун, С.М. Шулепова ; 2-ге вид., доп. і перероб. – Житомир : ЖІТІ, 2001. – 576 с.
11. Орлов І.В. Генезис понятия «зобов'язання» в юридичному та економічному напрямках бухгалтерського обліку // Проблеми теорії та методології бухгалтерського обліку, контролю і аналізу. Міжнародний збірник наукових праць / Серія: бухгалтерський облік, контроль і аналіз. Вип. 1(16). – Житомир : ЖДТУ, 2010. – С. 170-177.
12. Положення (стандарт) бухгалтерського обліку 11 «Зобов'язання», затверджене наказом Міністерства фінансів України від 31.01.2000 р. № 20 [Електронний ресурс]. – Режим доступу : <http://zakon4.rada.gov.ua/laws/show/z0085-00>.
13. Термінологія. Засади і правила розроблення стандартів на терміни та визначення понять: ДСТУ 3966:2009. – [Чинний від 01.07.2010]. – К. : Держспоживстандарт України, 2010. – 127 с. – (Національні стандарти України).
14. Ткаченко Н.М. Бухгалтерський фінансовий облік на підприємствах України : підручник. – К. : А.С.К., 2001. – 784 с.
15. Хендригсен Э.С., Ван Бред М.Ф. Теория бухгалтерского учета : Пер. с англ. / Под ред. Соколова Я.В. – М. : Финансы и статистика, 2000. – 576 с.
16. Цивільний кодекс України від 16.01.2003 № 435-IV (зі змінами та доповненнями) / Відомості Верховної Ради України (ВВР), 2003, № № 40-44, ст. 356.
17. Mitroff I. I. On Strategic Assumption-making: A Dialectical Approach to Policy and Planning / I.I. Mitroff, J. R. Emshoff // Academy of Management Review. – 1979. – Vol. 4, № 1. – P. 1-12.

Травинская С. И.

Киевский национальный университет имени Тараса Шевченко

ТЕОРЕТИЧЕСКИЕ ОСНОВЫ ОПРЕДЕЛЕНИЯ СУЩНОСТИ ПОНЯТИЯ «ТЕКУЩИЕ ОБЯЗАТЕЛЬСТВА»**Резюме**

В статье исследованы текущие обязательства в правовом и бухгалтерском аспекте; определены основные характеристики текущих обязательств и сформулировано собственное определение категории «текущие обязательства» с соблюдением требований терминологии, что способствует правильному пониманию их сущности.

Ключевые слова: понятие, текущие обязательства, требования ДСТУ 3966: 2009, методика отладки и тестирования стратегических предположений.

Travinska S. I.

Taras Shevchenko National University of Kyiv

THEORETICAL PRINCIPLES OF THE ESSENCE CONCEPT «CURRENT LIABILITIES»**Summary**

This article explores current liabilities in the legal and accounting aspects; identified the main characteristics of current liabilities and formulated its own definition of the «current liabilities» in compliance with the terms that contribute to the proper understanding of their nature.

Key words: concepts, current liabilities, requirements ISO 3966: 2009, Methods of debugging and testing of strategic assumptions.

УДК 338:242

Чебан Ю. Ю.
Остапчук Т. С.

Миколаївський національний аграрний університет

ОСОБЛИВОСТІ ОБЛІКУ ДОХОДІВ У ФЕРМЕРСЬКИХ ГОСПОДАРСТВАХ

У статті розглянуто основні законодавчо-нормативні акти з питань обліку доходів фермерських господарств. Досліджено можливі форми ведення бухгалтерського обліку та особливості обліку доходів за умови їх використання.

Ключові слова: фермерське господарство, бухгалтерський облік, форма обліку, фінансова звітність, облік доходів.

Постановка проблеми. Фермерські господарства посідають питома вагу за кількістю підприємств в аграрному секторі економіки України. Мінімальна потреба власника фермерського господарства в облікових даних обмежена необхідністю визначення виробничих витрат, доходів, визначення рівня прибутковості господарювання, формування статистичної і фінансової звітності. До того ж якісна організація обліку сприяє ефективному плануванню діяльності підприємства, виявленню внутрішньогосподарських резервів, посилює функцію контролю наявних ресурсів і надає йому певні економічні можливості. Для успішного ведення фермерського господарства необхідною є достовірна інформація про доходи, витрати і фінансові результати діяльності.

Отже, ведення бухгалтерського обліку і складання фінансової та статистичної звітності є необхідним не лише на нормативному рівні, а й є доцільним для фермерської родини. Не останню роль у бухгалтерському обліку відіграє облік доходів фермерського господарства, які є складовою фінансового результату.

Аналіз останніх досліджень та публікацій. Питання організації і ведення бухгалтерського обліку та формування фінансової звітності у фермерських господарствах, зокрема у частині доходів, є напрямом дослідження таких науковців, як І.Д. Ватуля, Л.О. Гладка, В.Г. Костенко та інших.

Враховуючи вагомий надбання науковців, зазначимо, що основне завдання бухгалтерського обліку полягає у своєчасному і повному забезпеченні фермера інформацією, яка дозволяє йому приймати ефективні управлінські рішення щодо господарської й інших видів діяльності.

Бухгалтерський облік фермерського господарства є інформаційним забезпеченням управління, аналізу, контролю, що, у свою чергу, частково впливає на можливість раціонально формувати і використовувати ресурсний потенціал виробництва та забезпечувати найбільшу віддачу вкладеного капіталу. Вищезазначене вимагає подальших досліджень у напрямі особливостей організації бухгалтерського обліку, які у даній статті ми конкретизуємо щодо обліку доходів.

Виділення невирішених раніше частин загальної проблеми. Окрема облікова ділянка потребує подальшого дослідження, зокрема щодо обліку доходів, оскільки фермерські підприємства мають особливості щодо ведення господарства і організації бухгалтерського обліку, які безпосередньо впливають на якість облікової інформації, а отже, і на фінансовий стан підприємств та прийняття управлінських рішень.

Мета статті. Головною метою цієї роботи є розкриття особливостей обліку доходів у фермерських господарствах.

Виклад основного матеріалу. Фермерські господарства є формою підприємницької діяльності громадян із створенням юридичної особи, які виявили бажання виробляти сільськогосподарську продукцію, займатися її переробкою та реалізацією з метою отримання прибутку на земельних ділянках, наданих їм для ведення фермерського господарства [3].

Значення та необхідність ведення обліку у фермерських господарствах зумовлена потребою в інформації про наявне в господарстві майно, обсяги виробництва продукції, доходи, витрати, а також зобов'язання щодо надання у державні установи інформації про результати фінансово-господарської діяльності.

У ст. 28 Закону України «Про фермерське господарство» [3] зазначено, що фермерське господарство веде бухгалтерський облік результатів своєї роботи і подає відповідним органам фінансової звітність, статистичну інформацію та інші дані.

Окрім Закону України «Про фермерське господарство», основними законодавчо-нормативними актами, які регламентують засади організації і ведення бухгалтерського обліку та складання фінансової звітності досліджуваними підприємствами, є Закон України «Про бухгалтерський облік та фінансову звітність в Україні», НП(С)БО та П(С)БО, Методичні рекомендації щодо заповнення форм фінансової звітності № 433 та інші.

Зростання кількості фермерських господарств посилює потребу досконалого та своєчасного ведення бухгалтерського обліку. Так, станом на 1 липня 2013 року в Україні зареєстровано 40856 фермерських господарств, у власності й користуванні яких перебувало 4 млн 451,7 тис. га, у тому числі ріллі – 4 млн 321,5 тис. га. Отже, за останні роки кількість фермерських господарств зростає на 0,4%. У середньому на одне господарство припадає 109,0 га сільськогосподарських угідь [2].

Найбільша кількість зареєстрованих у 2013 році фермерських господарств зафіксована в Одеській (5322 од.) та Миколаївській областях (3935 од.), найменша – у Івано-Франківській (559 од.) та Рівненській областях (511 од.) [2]. Водночас, незважаючи на такі фактори, як стан господарювання, динаміка кількості фермерських господарств, має місце законодавча регламентація ведення бухгалтерського обліку і складання фінансової звітності. Водночас значна частка досліджуваних підприємств дещо формально до цього ставиться (табл. 1).

Так, у результаті анкетного опитування, яке проведено у 25% зареєстрованих фермерських господарств Кривоозерського району, визначено, що переважна більшість респондентів (93,8%) ведуть бухгалтерський облік, 100% опитаних госпо-

дарств складають і подають статистичну звітність, 87,5% – фінансову звітність.

Таблиця 1
Результати анкетування фермерських господарств Кривоозерського району Миколаївської області (2014 рік)

Показник	Кількість господарств, од.
Загальна кількість зареєстрованих фермерських господарств району	124
Кількість респондентів	32
Ведуть бухгалтерський облік	30
зокрема за такими формами:	2
– проста	
– спрощена	14
– меморіально-ордерна	1
– журнально-ордерна	11
– автоматизована	2
Складають фінансову звітність	28
Складають статистичну звітність	32
Ведення бухгалтерського обліку і складання фінансової звітності є обов'язком:	9
– штатного бухгалтера	
– бухгалтера, який є приватним підприємцем	5
– голови фермерського господарства	5
– члена фермерської родини	10
– інше	1
Затверджено Статут фермерського господарства	32
У Статуті є розділ, що відображає організацію обліку	24
Розроблено і затверджено Наказ про облікову політику господарства	18

Джерело: побудовано на підставі власних досліджень автора

Щодо форми ведення обліку, то перевагу віддають спрощеній та журнально-ордерній формі, відповідно 43,8% і 34,4% опитаних господарств. На такий вибір має вплив ціла низка чинників, серед



Рис. 1. Форми ведення бухгалтерського обліку у фермерських господарствах

Джерело: побудовано автором з використанням [1]

яких розміри і спеціалізація виробництва господарств, кількість працівників, наявність бухгалтера, його кваліфікація тощо. Так, 10 з 28 господарств обов'язки ведення обліку і складання звітності поклали на одного з членів фермерської родини, 9 – мають у штаті бухгалтера. Водночас лише 64,3% господарств розробили і користуються Наказом про облікову політику як основним внутрішнім документом, який регламентує ведення обліку і формування звітності. Такі результати опитування підтверджують необхідність подальших досліджень у напрямі визначення шляхів удосконалення ведення обліку, зокрема доходів, і формування фінансової звітності фермерськими господарствами, враховуючи особливості їх господарювання.

Законодавчо регламентовано безперервне ведення бухгалтерського обліку у досліджуваних господарствах – з дня реєстрації господарства до припинення їх діяльності.

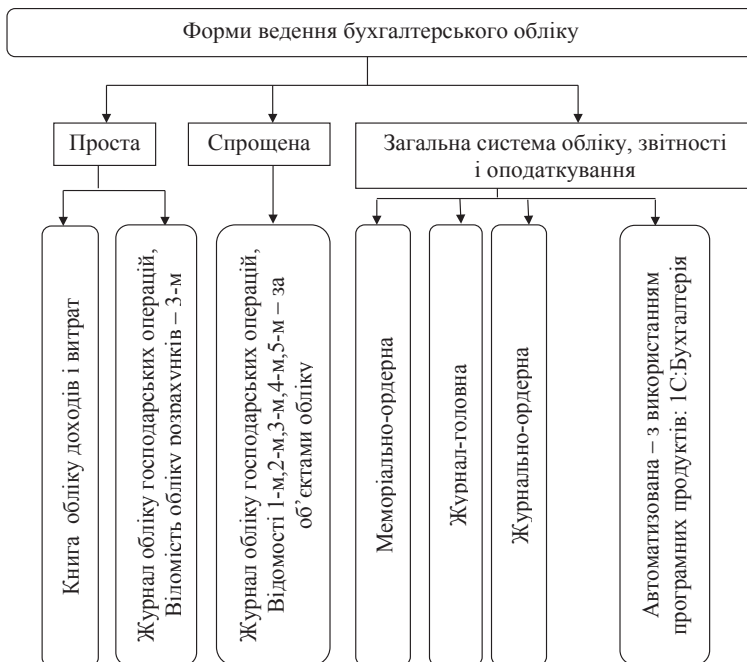
Так, відповідно до Методичних рекомендацій з організації та ведення бухгалтерського обліку в селянських (фермерських) господарствах, які у контексті змін облікового законодавства є застарілими і потребують доопрацювання, бухгалтерський облік ведуть за однією з наведених нижче форм з врахуванням таких засад [6]:

1) проста форма обліку (без використання подвійного запису) – застосовують господарства, у яких працюють власник (голова) та члени його родини (без залучення найманих працівників);

2) спрощена форма обліку – застосовують лише ті господарства, в яких середньооблікова чисельність працюючих за звітний період – до 10 осіб включно (крім членів сім'ї) і обсягом виручки за рік, що не перевищує 500 тис. грн;

3) господарства, які відповідають статусу малих підприємств (з середньообліковою чисельністю працівників за звітний період – від 10 до 50 осіб та обсягом виручки від реалізації від 500 тис. грн до 2,5 млн грн), ведуть бухгалтерський облік за спрощеним Планом рахунків бухгалтерського обліку активів, капіталу, зобов'язань і господарських операцій суб'єктів малого підприємництва [3];

4) всі інші господарства ведуть облік за загальним Планом рахунків бухгалтерського обліку активів, капіталу, зобов'язань і господарських операцій підприємств і організацій [4, с. 28].

Основні форми ведення бухгалтерського обліку у фермерських господарствах представлено на рисунку 1.

Облік за простою формою передбачає накопичення даних відповідно до потреб управління господарства без використання подвійного запису.

Основним реєстром, зокрема і для обліку доходів, за простою формою є Книга обліку доходів та витрат, у якій здійснюють реєстрацію даних первинних документів за видами доходів та витрат з метою визначення результатів господарювання. Наявність засобів чи джерел їх утворення у Книзі не відображають. Книгу, за потреби, можна доповнити необхідними графами чи скоротити відповідно до вимог виробництва, управління та звітності.

При здійсненні записів у Книзі обліку доходів та витрат слід керуватися П(С)БО 15 «Дохід» [7] та П(С)БО 16 «Витрати»

[8]. Для лівої («Доходи») і правої («Витрати») сторін Книги спочатку записують порядковий номер господарської операції та дату, коли вона відбулася. Потім вказують номер банківського, касового або іншого документа, на основі якого зроблено запис. Стислий запис господарської операції здійснюють у графах «Зміст запису», де можна вказувати короткі аналітичні дані. Далі операції класифікують за видом доходів чи витрат.

Облік доходів ведеться не тільки загальним записом, а й з розмежуванням їх видів відповідно до вимог звітності (форма № 2-м за П(С)БО 25 «Фінансовий звіт суб'єкта малого підприємництва», за таким переліком: чистий дохід (виручка) від реалізації продукції (товарів, робіт, послуг); інші операційні доходи; інші доходи; разом чисті доходи). Відповідно, для них передбачені графи 5-9 лівої сторони Книги «Доходи за видами».

Ведення Книги обліку доходів і витрат не вимагає спеціальної підготовки, вона зрозуміла у користуванні, оскільки записи здійснюються без одночасного відображення взаємозв'язку господарських засобів та джерел.

У зв'язку з тим, що власникам фермерських господарств дозволяється самостійно обирати форму ведення бухгалтерського обліку, має місце і проста форма, рекомендована для малих підприємств. Вона передбачає використання таких регістрів бухгалтерського обліку, як: Журнал обліку господарських операцій та Відомість 3-м – для аналітичного обліку розрахунків з оплати праці, з дебіторами та кредиторами.

Основним реєстром за спрощеною формою обліку є Журнал реєстрації господарських операцій господарства.

Господарські операції у Журналі відображаються за дотриманням принципу подвійного запису. В Журналі передбачено такі рахунки: доходи, витрати та фінансові результати. На рахунок «Доходи» записують суми, отримані від реалізації готової продукції, тварин, робіт та послуг. Запис роблять у міру надходження коштів.

Спрощена форма бухгалтерського обліку використовується малими підприємствами у випадку, якщо не виконуються умови для застосування простої форми бухгалтерського обліку або за власним вибором суб'єкта господарювання. Вона передбачає узагальнення інформації про облік доходів у Відомості 5-м, а саме у розділі 3 «Облік доходів і фінансових результатів».

Сутність організації бухгалтерського обліку доходів за меморіально-ордерною формою обліку полягає у тому, що на підставі первинних документів складають меморіальні ордери, у яких вказують короткий зміст і підставу здійснення господарської операції, кореспондуючі рахунки за даною операцією та суму. Їх складають на окремих бланках та реєструють у хронологічному регістрі синтетичного обліку – Реєстраційному журналі.

Реєстраційний журнал призначений для збереження меморіальних ордерів, а також для наступної перевірки повноти і правильності записів господарських операцій в системі рахунків.

Меморіально-ордерна форма характеризується простотою побудови облікових регістрів. Поєднання синтетичного обліку в книгах з аналітичним

обліком на картках дає змогу використати їх переваги, зокрема на малих підприємствах з невеликим обсягом облікової роботи. Використання меморіальних ордерів сприяє упорядкуванню систематичного обліку, а перевірка дебетових і кредитових оборотів за рахунками Головної книги з оборотом реєстраційного журналу дає можливість встановити повноту і правильність записів та усунути помилки.

Облік в господарстві, яке відповідає статусу малого підприємства, можна вести за формою Журнал – Головна з використанням методу подвійного запису. Застосування даної форми ведення обліку передбачає групування операцій у допоміжних накопичувальних відомостях. Кореспонденція рахунків записується безпосередньо на первинних документах або в меморіальних ордерах.

При журнальній формі обліку господарські операції відображаються в облікових регістрах – журналах-ордерах, під час надходження первинних документів або за підсумками за місяць, залежно від характеру і змісту операцій. На документах, дані яких включені до облікових регістрів, зазначають номери відповідних облікових регістрів і порядкові номери записів у них (номер рядка). За документами, дані яких відображені в облікових регістрах загальним підсумком, номер регістру і номер запису вказують на окремому аркуші, який додається до зброшурованих документів. Журнали є основними регістрами синтетичного, а при невеликому обсязі облікової інформації – і регістрами аналітичного обліку.

Основним регістром обліку доходів при журнально-ордерній формі є Журнал 6 с.-г та реєстри, відомості і книга до нього, де відображають дані синтетичного і аналітичного обліку операцій за рахунками 36 «Розрахунки з покупцями і замовниками», 70 «Доходи від реалізації», 71 «Інший операційний дохід», 72 «Дохід від участі в капіталі», 73 «Інші фінансові доходи», 74 «Інші доходи», 79 «Фінансові результати».

Для автоматизації обліку доходів використовується комплексна бухгалтерська програма «1С: Бухгалтерія», розроблена з урахуванням відповідної форми обліку. Ця програма дозволяє при одноразовому введенні інформації з первинного документу зразу проводити її групування і відображення у безлічі звітів і автоматизоване формування фінансової звітності, зокрема щодо доходів.

Висновки і пропозиції. Облік доходів та формування фінансового результату фермерського господарства є однією із найскладніших ділянок обліку, оскільки їх специфіка у розрізі видів діяльності тісно пов'язана з формуванням форми фінансової звітності 2 (2-м) «Звіту про фінансові результати» (Звіт про сукупний дохід).

Фермерські господарства є складовою частиною економіки країни, тому інформація фінансової та статистичної звітності досліджуваних господарств необхідна для державного регулювання, оподаткування та прогнозування.

Отже, ведення обліку та складання звітності, зокрема щодо доходів, є необхідним не лише для внутрішніх потреб фермера, а й для загальнодержавних потреб і диктується не тільки його необхідністю, а й важливістю і доцільністю.

Список літератури:

1. Ватуля І.Д. Організація обліку у фермерських господарствах / І.Д. Ватуля, Л.О. Гладка // Навч. пос. – К. : Центр учбової літератури, 2009. – С. 47-67.
2. Державний комітет статистики України [Електронний ресурс]. – Режим доступу : <http://apk.rbc.ua/ukr/v-ukraine-na-1-iyulya-2013-g-kolichestvo-zaregistrirovannyh-12082013153500>.

3. Закон України «Про фермерське господарство»: станом на 16.10.2012 р. / Відомості Верховної Ради України. – Офіц. вид. [Електронний ресурс]. – Режим доступу : <http://zakon.rada.gov.ua>.
4. Золотухін О.В. Бухгалтерський облік у фермерських господарствах / О.В. Золотухін // Вісник податкової служби України. – 2010. – № 12. – С. 26-31.
5. Костенко В.Г. Особливості бухгалтерського обліку і фінансової звітності в фермерських господарствах / В.Г. Костенко // Економіка АПК. – № 2. – 2011. – С. 12-14.
6. Методичні рекомендації з організації і ведення бухгалтерського обліку в селянських (фермерських) господарствах : Наказ Міністерства аграрної політики та продовольства України: станом на 02.07.2001р. № 189 [Електронний ресурс]. – Режим доступу : <http://zakon.rada.gov.ua>.
7. Положення (стандарт) бухгалтерського обліку 15 «Дохід» : станом на 27 червня 2013 р. / Міністерство фінансів України. – Офіц. вид. [Електронний ресурс]. – Режим доступу : <http://zakon.rada.gov.ua>.
8. Положення (стандарт) бухгалтерського обліку 16 «Витрати»: станом на 27 червня 2013 р. / Міністерство фінансів України. – Офіц. вид. [Електронний ресурс]. – Режим доступу : <http://zakon.rada.gov.ua>.

Чебан Ю. Ю.

Остапчук Т. С.

Николаевский национальный аграрный университет

ОСОБЕННОСТИ УЧЕТА ДОХОДОВ В ФЕРМЕРСКИХ ХОЗЯЙСТВАХ

Резюме

В статье рассмотрены основные законодательно-нормативные акты по вопросам учета доходов фермерских хозяйств. Исследованы формы ведения бухгалтерского учета, которые чаще всего применяются в хозяйствах. Установлены основные проблемы учета доходов в хозяйствах и пути их совершенствования.

Ключевые слова: аграрный сектор экономики, фермерское хозяйство, простая форма учета, упрощенная форма учета, доход.

Cheban Y. Y.

Ostapchuk T. S.

Mykolayiv National Agrarian University

THE FEATURES OF THE ACCOUNTING REVENUE IN THE FARMS

Summary

There is the basic law-regulations on accounting income of the farms in the article examined. It was analyzed the possible forms of accounting and accounting features of income provided for their use.

Key words: Farm, accounting, form of accounting, financial statement, accounting revenue.

UDC 657.12

Chipriyanova G. S.

Tsenov Academy of Economics – Svishtov

THE SOCIAL SECURITY SYSTEM IN THE REPUBLIC OF BULGARIA AS A SUBJECT OF ACCOUNTING AND REPORTING

The social security system of any country is the result of its public and social policy, as well as economic, social and demographic processes, and is subject to accounting and reporting. This research paper examines the accounting systems of the National Social Security Institute, the National Health Insurance Fund, pension insurance companies, and pension funds in the Republic of Bulgaria and focuses on the specific features of current and periodic accounting. This will facilitate comparability to and analysis of the accounting practice of social security systems abroad and thus help identify and assess related advantages and disadvantages (constraints).

Key words: accounting, current reporting, periodic reporting, National Social Security Institute, National Health Insurance Fund, pension insurance companies, pension funds.

The problem statement. The social security system in the Republic of Bulgaria is a mechanism for accumulating and expending the finances of social security funds so as to protect beneficiaries in case of loss of working capacity, reaching the retirement age, occurrence of incidents and unpredictable assessable events; to manage accumulated funds and pay for health services and medication provided to health insured persons and ensure their coordination by responsible institutions. The variety of relations and interactions between insurers, self-insured

persons, employers, social security funds, the National Revenue Agency, the National Social Security Institute, the National Health Insurance Fund, and the funds of the second and third pillars of the pension system pose a variety of challenges to the accounting and reporting of these activities which need adequate solutions.

Analysis of the latest investigations and published works. Since we believe that continuity in science lays the foundations for new ideas, this research is based on the contribution of recognised

authors who have been dealing with issues related to accounting and reporting in the social security system in Bulgaria, for example: Vrachovsky D., Neykov M., Pavlova S., Gochev G., Manov B., Kisyov M., Kotsarov I. etc.

Selection of some outstanding aspects of the problem on which the paper is focused. We approached the accounting systems of the National Social Security Institute and the National Health Insurance Fund led by the idea to identify possible solutions for providing data to the Government Sector and its sub-sectors in compliance with EU requirements. Accounting framework and the principles and concepts of pension insurance companies and pension funds have been analysed in terms of accounting regulations in Bulgaria and the EU reporting requirements.

The task statement. The aim of this paper is to study the specific features of current and periodic accounting and reporting at the National Social Security Institute, the National Health Insurance Fund, pension insurance companies and pension funds.

Presentation of the main material. The National Social Security Institute and the National Health Insurance Fund¹ [1, 13, 21] are public sector enterprises (budget enterprises) that conduct their accounting and prepare their financial reports in compliance with the requirements of the Accountancy Act, the Public Finance Act, the Unified Budget Classification for 2014, the Chart of Accounts for Budget Organisations for 2014, regulation No. 20 of the State Treasury Directorate from 14.12.2004, regulation No. 14 of the State Treasury Directorate from 30.12.2013, reporting methodology, and other relevant regulations.

The accounting systems of the National Social Security Institute and the National Health Insurance Fund need to make possible the preparation of data for the Government Sector and its sub-sectors in compliance with EU requirements [19].

The accounting system of social security enterprises must meet the requirements of lawfulness, comprehensiveness, reliability of information, documentary substantiation, chronological recording of information, analytical reporting, etc. Since social security enterprises operate with public funds, their accounting and reporting is subject to strict control and supervision by the Bulgarian National Audit Office and its regional departments.

Social security enterprises are obliged to conduct double-entry bookkeeping.

Budget enterprises, including the National Social Security Institute and the National Health Insurance Fund, apply the standards, chart of accounts, and instructions approved by the Minister of Finance which are published on the web-page of the Ministry of Finance [27]. Those are in compliance with [16]:

- EU requirements on reporting, statistics, and budgeting in the public sector;
- The accounting framework, principles, and concepts of the Government Finance Statistics Manual published by the International Monetary Fund;

- The international public sector accounting standards of the International Federation of Accountants;

- The requirements of Bulgarian legislation with reference to budgeting, reporting on the implementation of the consolidated fiscal programme and the management of and control on funds and expenditures of budget organisations.

The chart of accounts of budget organisations has been designed in four levels (sections, groups, subgroups, and synthetic accounts) and is mandatory for all budget organisations, the National Social Security Institute and the National Health Insurance Fund included. They may open sub-accounts to any analytical account (i.e. any four-digit-code account) according to their specific needs and requirements, except for the cases when the Ministry of Finance has fixed specific mandatory sub-accounts that should be applied for certain accounts [2].

In compliance with regulation No. 14 from 30.12.2013 of the State Treasury Directorate, separate reporting in three reporting groups (business areas) is preserved. To meet the requirements of the Public Finance Act and with reference to the abolition of extra-budget accounts and funds, the former reporting group (business area) 'Extra-budget accounts and funds' was renamed 'Accounts for funds from the European Union'. The current reporting groups (business areas) 'BUDGET' and 'Other accounts and activities' have been preserved. A new moment in reporting in group 'Other accounts and activities' is the capitalisation (inclusion in the balance-sheet) of fixed tangible assets which have been reported as expense in the reporting groups 'BUDGET' and 'Accounts for funds from the European Union' upon their acquisition [4].

All conducted business operations must be reported by entering related activities in these three business areas. It is not acceptable to debit an account from one reporting group and credit an account from another reporting group. In cases when a transfer or an operation refers to two or more reporting groups, they are reported separately for each group [10].

The amendments and supplements made in compliance with regulation No. 14 from 30.12.2013 of the State Treasury Directorate do not result in any changes in the principles and regulations for recognition, assessment and derecognition of assets or liabilities, except for the changes in the reporting of [27]:

- fixed assets which have hitherto been reported as an expense upon their acquisition: except for lands adjoining buildings and facilities, fixed assets will be capitalized (recognised in the balance sheet) in reporting group (business area) 'Other accounts and activities' by using accounts from group 22 Fixed assets capitalized in reporting group (business area) 'Other accounts and activities' and account 7609 Adjustment for capitalized assets in reporting group (business area) 'Other accounts and activities';

- Adjustments for unused grants and donations at the end of the reporting period;

- Adjustments for receipts from grants and donations at the end of the reporting period;

- Balance-sheet recognition of amounts receivable/payable to a budget organisation and related revenue/expense and adjustment for the sums in cases when similar relations between budget organisations are subject to reporting as a cash transfer.

Depreciations at the National Social Security Institute and the National Health Insurance Fund are accrued by decision of the Council of Ministers [22].

¹ The term 'budget organisations' is used for all legal entities whose budgets are included in the state budget, in municipalities budgets, in the budgets of social security funds, as well as all other legal entities whose funds, receipts, and payments are included in the consolidated fiscal programme by some statutory instrument or pursuant to Art. 171. The term 'budget organisation' and the concept of 'budget enterprise' employed so far in the guidelines of the Ministry of Finance should be treated as equivalent.

Until such a decision is made the National Social Security Institute and the National Health Insurance Fund continue not to accrue depreciations on non-financial fixed assets and do not apply the accounts of group 24 Depreciation of fixed assets and sub-group 603 Depreciation costs [5] in the chart of accounts for budget organisations.

The planning, implementation, and reporting of the indicators of the consolidated fiscal programme is made on a cash basis [15].

The organisation of the accounting process in social security companies entails the consistent, coherent, and lawful implementation of two major relatively independent stages – current reporting and periodic reporting [7].

Some of the specific features of the organisation and implementation of current reporting in social security companies are as follows [24]:

- special features of the documentation of business operations – requirements to the form and contents of accounting documents have been set in the Accountancy Act, while specific requirements to the accounting documents and document turnover are explicitly specified by the Minister of Finance;
- Special features of conducting, recording, and accounting of stock-taking procedures of assets and liabilities of social security enterprises;
- Differential reporting of assets, liabilities, costs, and revenue;
- Special features of reporting of revaluations of assets and liabilities – the income approach is consistently applied in their reporting instead of the capital approach;
- Special features of reporting the acquisition of fixed assets, current repairs and overhaul which have been done with own resources, etc.

There are also some substantial differences in the accounting basis for preparing the periodic financial statements of social security enterprises. They do not apply special accounting standards for the public sector although there are recognised international accounting standards for the public sector. Social security enterprises apply the national standards for small and medium-sized enterprises in compliance with the regulations concerning their application by budget enterprises which have been given by the Ministry of Finance, regulation No. 20 from 14.12.2004 [25] of the State Treasury Directorate and regulation No. 14 from 30.12.2013 of the State Treasury Directorate.

Regulation No. 20 from 14.12.2004 of the State Treasury Directorate regulates the applicability of the provisions of the National Accounting Standards (NAS) adopted with Decree No. 37 of the Council of Ministers in 2002 to budget enterprises reporting as well as some schemes of reporting and other related issues.

The form, structure and contents of annual and interim financial statements of the National Social Security Institute and the National Health Insurance Fund are determined by the Minister of Finance [6, 17]. Specific guidelines are employed in terms of the annual closing of accounts and the disclosure of financial statements. The procedure, method, and deadlines for the preparation, presentation and publication of annual financial statements, cashier reports, trial balances, and other reporting information for these periods are determined by the Minister of Finance [20].

Reporting of cash flows and cash in hand in social security enterprises is conducted by applying the Unified Budget Classification approved by the

Minister of Finance in compliance with the Public Finance Act [14]. The form and contents of monthly, quarterly and annual reports on the cash execution of the budget and extra budgetary accounts and funds (cashier reports) are determined by the Ministry of Finance.

Pursuant to Regulation No. 14 from 30.12.2013 of the State Treasury Directorate, the preparation of a separate trial balance in three reporting groups (business areas) is preserved: 'BUDGET', 'Accounts for funds from the European Union', and 'Other accounts and activities' [3].

Reporting data about the assets, liabilities, revenue, expenses, and operations of all budget enterprises, the National Social Security Institute and the National Health Insurance Fund included, are consolidated by the Ministry of Finance based on the trial balances and other relevant information presented under the conditions, within the deadlines, with the frequency, and in the order determined by the Minister of Finance [18].

In order to ensure reliability of the information which the National Social Security Institute and the National Health Insurance Fund present in their Annual Financial Statements, they are required to:

- apply the relevant accounts from the Chart of Accounts for budget organisations for 2014, the unified account codes about key indicators and their constituents of the Unified Budget Classification for 2014 when reporting revenue, expenses, assets and liabilities of budget enterprises in compliance with the Chart of Accounts for budget organisations and the Unified Budget Classification for 2014 approved by the Minister of Finance;
- meet the requirement for connectedness and/or equality between the unified codes for the key indicators and their constituents in the Unified Budget Classification for 2014 and the accounts in the Chart of Accounts for budget organisations; the accounts in the Chart of Accounts for budget enterprises and the unified codes for the key indicators and their constituents in Unified Budget Classification express two aspects (accrual and cash basis) of one and the same business operation [26].

The annual closing of accounts for budget enterprises, the National Social Security Institute and the National Health Insurance Fund included, must be accomplished till the 31st March of the following year and should include the consistent accomplishment of the following stages [11]:

- Stage one – preparing and conducting stock-taking of assets and liabilities as of 31st December of the reporting period;
- Stage two – revaluation of assets and liabilities;
- Stage three – recognition of amounts receivable and amounts payable as current ones;
- Stage four – accrual of provisions;
- Stage five – recording of events which occurred in the period between the date of the balance sheet and the date of its preparation;
- Stage six – reporting of imputed income and imputed costs;
- Stage seven – preparing a trial balance sheet;

The National Social Security Institute and the National Health Insurance Fund prepare separate trial balances for the three legally regulated reporting groups (business areas – 'BUDGET', 'Accounts for funds from the European Union', and 'Other accounts and activities') which they present to the Ministry of Finance.

- Stage eight – provided that the trial balances have been approved by the Ministry of Finance, accounts in SECTION 6, Expenditure Accounts, and SECTION 7, Revenue and transfers account, are closed;

- Stage nine – a second trial balance is prepared and, based on it, the balance sheet, the statement on the cash execution of the budget, and required annexes are prepared.

Financial statements must present truthfully and fairly the assets and the financial position of the enterprise, the reported financial result, and changes in cash flows and equity [23].

Pursuant to the provisions of Chapter Fifteen, Accountancy and Reporting, of the Social Security Code [8] pension insurance companies must organise and conduct their accountancy and keep their financial statements and the financial statements of the funds for additional compulsory pension insurance managed by them in compliance with the requirements of the Accountancy Act, applicable accounting standards, and the provisions of the Social Security Code. Pension insurance companies are required to keep individual accountancy for each fund for additional pension insurance managed by them and prepare individual financial statements for each of these funds. Annual financial statements of pension insurance companies and the pension funds managed by them must be audited and certified by two registered auditors or by a specialised audit company appointed by the general meeting of the pension insurance company.

The report on the management and the annual financial statement of the pension fund must be adopted by the general meeting of the pension insurance company.

Pension insurance companies organise and keep their accountancy and prepare their financial statements and the financial statements of the funds for additional compulsory pension insurance they manage in compliance with the provisions of chapter fifteen of the Social Security Code.

Social security companies for unemployment and/or vocational training must organise and keep their accountancy and prepare their financial statements and the financial statements of the funds for additional voluntary unemployment insurance or vocational training in compliance with the provisions of chapter fifteen of the Social Security Code.

Some of the specific features of the reporting and the annual closing of accounts of pension insurance companies and pension funds refer to [12]:

- designing an individual chart of accounts for themselves and the funds they manage;
- the obligation to develop accountancy policy in terms of the accounting principles applies to current accountancy and reporting, reporting of assets, liabilities, revenue and net income, and the concepts regarding the preparation of annual financial statements;
- Adherence to the accounting principles in compliance with the Accountancy Act;
- The application of IAS 26 Accounting and Reporting by Retirement Benefit Plans;
- reporting the relations between companies and funds through settlement accounts structured in

sub-accounts for the voluntary, the universal, and the professional pension fund and the analytical character of amounts payable and receivable;

- reporting of pension reserves and other specific reserves, forming pension reserves and using these reserves according to their intended purpose;

- determining the capital adequacy and liquidity of pension insurance companies in compliance with Ordinance No. 10 from 26th November 2003 on the requirements to the composition and structure of equity (capital basis) of pension insurance companies and the minimum liquid resources required for companies and the funds for supplementary pension insurance they manage [9];

- accounting of the acquisition and sale of long-term financial assets and short-term financial assets;

- Accounting of income from dividends on long-term financial assets owned;

- reporting a positive or negative difference from the disposal of long-term or short-term financial assets;

- accounting of current liabilities of the fund in the segments for short-term and long-term liabilities;

- Evaluation of the assets and liabilities of the pension funds;

- Annual stock-taking of assets and liabilities as of 31st December;

- as of 31st December, revaluation of assets, the reserve formed, reserves for guaranteeing minimum income and technical reserves for the purposes of pension funds so that a certain amount is maintained;

- closing of revenue and expenditure accounts;

- establishing the annual financial result;

- preparing annual financial statements in compliance with the provisions of IAS 1, Presentation of financial statements.

Conclusions. In the last years, social security enterprises have been conducting their business in compliance with EU directives and regulations. A key moment is the accounting and reporting of the collection of statutory social security contributions (for healthcare, pensions, supplementary statutory pension insurance); the payment of benefits for temporary loss of working capacity; benefits for pregnancy, childbirth, and maternity; benefits for unemployment, accidents at work and occupational diseases; collection of health insurance contributions, contributions for supplementary pension insurance, supplementary voluntary insurance for unemployment and/or vocational training, etc. In terms of this, our research indicates that special attention should be paid to:

First, accounting and reporting in the social security system, which has as its subject financial resources, revenue and expenditure of social security funds which are established and managed by various social security companies, as well as the operations related to their support and normal performance.

Second, pension insurance companies have different economic and legal profiles and therefore there are differences in the accounting and reporting of social security funds, their overall performance, and the relations between funds as legal entities and social security companies.

References:

1. DDS № 14 / 30.12.2013 g.
2. DDS № 14 / 30.12.2013 g. I. Chart of accounts for budget organisations – core principles, item 2, item 4, item 6.
3. DDS № 14 / 30.12.2013 g. II. Organisation of budget accounting in reporting groups (business areas), item 12.

4. DDS № 14 / 30.12.2013 г. II. Organisation of budget accounting in reporting groups (business areas), item 12, item 14.
5. DDS № 14 / 30.12.2013 г. G. Other issues related to applying the chart of accounts for budget organisations, XVIII. Applying the chart of accounts for budget organisations after transitional periods and procedures, item 129.
6. DDS № 14 / 30.12.2013 г. G. Other issues related to applying the chart of accounts for budget organisations, XVIII. Applying the chart of accounts for budget organisations after transitional periods and procedures, item 133.
7. DOCHEV, M., ALEKSANDROV, St. Schetovoden analiz na finansovite otcheti. V. Turnovo, Abagar, 2013, p. 36-37.
8. KODEKS za socialno osiguryavane. Obn. DV, br.110 ot 17 December 1999 g., izm. DV, br. 53 ot 27 June 2014 g.
9. ORDINANCE No. 10 from 26th November 2003, on the requirements to the composition and structure of equity (capital basis) of pension insurance companies and to the minimum liquid resources required for companies and the funds for supplementary pension insurance they manage. Obn. DV, br. 109 ot 16 December 2003 g., izm. DV, br.19 ot 9 March 2004 g., izm. DV, br. 94 ot 27 November 2009 g.
10. PAVLOVA, Sv. Zastrahovatelno i osigyritelno schetovodstvo. Kratak kyrs. Ychebno pomagalo. S., Martilen, 2010, p. 73.
11. SAVOVA-SIMEONOVA K. Godishno schetovodno priklychvane v budgetnite predpriyatiya.//Sedmichen zakonnik, br. 48, 24-30 December 2012 g. <<http://zakonnik.bg/document/view/qanda/137492/230897>> poseshenie kam 05.07.2014 g.
12. ZAHARIEV, P., POPOVA-YOSIFOVA, N. Schetovodstvo na zastrahovatelnite i pensionnoosigyritelnite predpriyatiya. Varna, Gea Print, 2007 p. 233-299.
13. ZAKON za publichnite finansi. Obn. DV, br. 15 ot 15.02.2013 g. Para. 1, item 5.
14. ZAKON za publichnite finansi. Obn. DV, br. 15 ot 15.02.2013 g., Art. 14 (2).
15. ZAKON za publichnite finansi. Obn. DV, br. 15 ot 15.02.2013 g., Art. 14 (3).
16. ZAKON za publichnite finansi. Obn. DV, br. 15 ot 15.02.2013 g. Glava petnadeseta. Budgetno schetovodstvo, Art. 164 (1).
17. ZAKON za publichnite finansi. Obn. DV, br. 15 ot 15.02.2013 g., Art. 166 (2).
18. ZAKON za publichnite finansi. Obn. DV, br. 15 ot 15.02.2013 g. Glava petnadeseta. Budgetno schetovodstvo, Art. 167.
19. ZAKON za publichnite finansi. Obn. DV, br. 15 ot 15.02.2013 g. Glava petnadeseta. Budgetno schetovodstvo, Art. 169.
20. ZAKON za publichnite finansi. Obn. DV, br. 15 ot 15.02.2013 g. Glava petnadeseta. Budgetno schetovodstvo, Art. 170.
21. ZAKON za schetovodstvoto. Obn. DV, br. 98 ot 16 November 2001r., dop. DV, br. 100 ot 19 November 2013 g. Para. 1, item 1.
22. ZAKON za schetovodstvoto. Obn. DV, br. 98 ot 16 November 2001r., dop. DV, br. 100 ot 19 November 2013 g., Art. 15 (3).
23. ZAKON za schetovodstvoto. Obn. DV, br. 98 ot 16 November 2001r., dop. DV, br. 100 ot 19 November 2013 g., Art. 23 (2).
24. ZLATKOV, Iv. Osobnosti na schetovodnoto otchitane v budgetnite predpriyatiya.//Sedmichen zakonnik, br. 33, 2010. <<http://zakonnik.bg/document/view/qanda/131546/199757>> poseshenie kam 02.06.2014 g.
25. ZLATKOV, Iv., Osobnosti na schetovodnoto otchitane v budgetnite predpriyatiya.//Sedmichen zakonnik, br. 34, 2010. <<http://zakonnik.bg/document/view/qanda/140221/229090>> poseshenie kam 02.06.2014 g.
26. <http://www.google.bg/url?sa=t&rct=j&q=&esrc=s&source=web&cd=1&ved=0CBOQFjAA&url=http%3A%2F%2Fwww.kik-info.com%2Fforum%2Findex.php%3Faction%3Ddlattach%3Btopic%3D5109.0%3Battach%3D2202&ei=kQDVU_HF FpP34QSLuIH4DA&usq=AFQjCNGkUCemE9P5tr_ESNrpXC54dZT_w> poseshenie kam 04.07.2014 g.
27. <<http://www.minfin.bg/bg/page/31>> poseshenie kam 05.07.2014 g.

Чиприянова Г. С.

Господарська академія імені Д. А. Ценова

СИСТЕМА СОЦІАЛЬНОГО СТРАХУВАННЯ В РЕСПУБЛІЦІ БОЛГАРІЇ ЯК ОБ'ЄКТ БУХГАЛТЕРСЬКОГО ОБЛІКУ

Резюме

Система соціального страхування в кожній країні – результат її державної та соціальної політики, економічних, соціальних і демографічних процесів в країні – об'єкт бухгалтерського обліку. Дослідження спрямовано на системи бухгалтерського обліку Національного інституту соціального страхування, Національної каси медичного страхування, пенсійних страхових товариств та пенсійних фондів в Республіці Болгарії з акцентом виділення особливостей при поточному та періодичному бухгалтерському обліку. На основі цього надається можливість здійснення порівняльності та аналізу з бухгалтерським обліком систем соціального страхування в інших країнах, будуть розкриті і оцінені відповідні переваги і слабкості (обмеження).

Ключові слова: бухгалтерський облік, поточний бухгалтерський облік, періодичний бухгалтерський облік, Національний інститут соціального страхування, Національна каса медичного страхування, пенсійні страхові товариства, пенсійні фонди.

Чиприянова Г. С.

Хозяйственная академия имени Д. А. Ценова

СИСТЕМА СОЦИАЛЬНОГО СТРАХОВАНИЯ В РЕСПУБЛИКЕ БОЛГАРИИ КАК ОБЪЕКТ БУХГАЛТЕРСКОГО УЧЕТА

Резюме

Система социального страхования в каждой стране – результат ее государственной и социальной политики, экономических, социальных и демографических процессов в стране – объект бухгалтерского учета. Исследование направлено на системы бухгалтерского учета Национального института социального страхования, Национальной кассы медицинского страхования, пенсионных страховых обществ и пенсионных фондов в Республике Болгарии с акцентом выделения особенностей при текущем и периодическом бухгалтерском учете. На основе этого предоставляется возможность осуществления сопоставимости и анализа с бухгалтерским учетом систем социального страхования в других странах, будут раскрыты и оценены соответствующие преимущества и слабости (ограничения).

Ключевые слова: бухгалтерский учет, текущий бухгалтерский учет, периодический бухгалтерский учет, Национальный институт социального страхования, Национальная касса медицинского страхования, пенсионные страховые общества, пенсионные фонды.

РОЗДІЛ 11

МАТЕМАТИЧНІ МЕТОДИ, МОДЕЛІ ТА ІНФОРМАЦІЙНІ ТЕХНОЛОГІЇ В ЕКОНОМІЦІ

УДК 519.8

Горбачук В. М.

Інститут кібернетики імені В. М. Глушкова Національної академії наук України

Ходенко О. С.

Університет Х'юстона

ПИТАННЯ ПОДАТКОВОГО І БОРГОВОГО ФІНАНСУВАННЯ УРЯДОВИХ ВИТРАТ ЗА ДИНАМІЧНОЇ ЗАГАЛЬНОЇ РІВНОВАГИ

Виведені номінальне і реальне урядові бюджетні обмеження, що відповідають динамічній загальній рівновазі. За відсутності сеньйоражу досліджуються питання податкового і боргового фінансування урядових витрат. Фінансову спроможність знайдено лише для тимчасового (зокрема стохастичного) боргового фінансування фіскальних стимулів.

Ключові слова: динамічна загальна рівновага, урядове бюджетне обмеження, фінансування урядових витрат, міжчасова фіскальна політика.

Постановка проблеми виходить з проекту «Integral indicators of creditworthiness, competitiveness and sustainable growth» («Інтегральні індикатори кредитоспроможності, конкурентоздатності та самопідтримуваного росту»), що був розроблений одним з авторів роботи у 1999 р. і виконаний у 2000 р. в університеті Міссісіпі та Принстонському університеті [2-4]. Саме у 2000 р. Україна досягла економічного зростання вперше за роки незалежності. Оскільки з 2009 р. Україна переживає період стагнації, обтяжений зовнішньою заборгованістю, то питання зазначеного проекту знову актуальні.

Аналіз високотехнологічних (зокрема фінансово-економічних) ідей і продуктів Принстонського університету заслуговує окремої уваги. У 2002 р. професор Принстонського університету Бернанке увійшов до складу Правління керуючих Федеральної резервної системи (ФРС) США, а у 2006–2014 рр. очолював ФРС. Бернанке є автором відомого підручника з макроекономіки [1]. У 2008 р. у Принстонському університеті була видана книга із сучасної макроекономічної теорії динамічної загальної рівноваги (ДЗР) [14]. Стохастична ДЗР є основою моделювання в Європейському центробанку [13].

Нерозв'язане питання – застосування ДЗР до сучасної фінансової кризи, позаяк зазначений проект 2000 р., пов'язаний з Азійською економічною кризою, передбачав спостережувані тепер близькі до нуля облікові ставки.

Мета роботи – розробити базові моделі ДЗР фінансування урядових витрат.

Основні результати спільної роботи базуються на лекції з фінансової математики, яку один з авторів прослухав від іншого під час Міжнародної літньої школи «Achievements and applications of contemporary informatics, mathematics and physics» («Досягнення й застосування сучасних інформатики, математики і фізики») 2010 р. на базі Київського політехнічного інституту. Інший автор обрав Інститут кібернетики імені В. М. Глушкова НАН України як місце практики для підготовки своєї магістерської роботи [11], тему якої було визначено у 2010 р., передбачаючи зовнішню заборгованість України [7, 8].

Вводячи уряд у модель ДЗР, зосередимося на його ролі у стійкій рівновазі, його витратах і наслідках урядового бюджетного обмеження для цих витрат за рахунок податків і боргів. Тут гроші фігурують через загальний рівень цін, але попит на гроші, монетарна політика, інфляція заслуговують окремої уваги.

Зосередимося на стійкості й рівноважності урядової політики [6] – фіскальної [12] і монетарної [10]. Головна роль уряду полягає у наданні громадських товарів і послуг [9]. Більшість урядів також передає дохід від однієї групи до іншої, зазвичай маючи на меті соціальну рівність або принаймні поліпшення добробуту найбідніших верств населення. Ці витрати повинні мати джерела фінансування – оподаткування, запозичення (випуск і продаж облігацій), друкування грошей (запозичення від центрального банку). Ці три джерела фінансування є фактично різними формами оподаткування. Запозичення є відкладеним оподаткуванням, оскільки борг треба повертати в майбутньому разом з усіма відсотковими платежами. Друкування грошей загалом створює інфляцію, яка накладає податок через втрату реальної купівельної спроможності номінальних грошових коштів.

Тоді виникає багато важливих питань. Нехтуючи питанням соціальної рівності, навіть уряд, а не приватний сектор, має надавати товари і послуги? Чим товари і послуги, що мають надаватися урядом, відрізняються від товарів і послуг, що мають надаватися приватним сектором? Оскільки борги треба віддавати в майбутньому, у довгостроковому періоді запозичення нинішнього покоління фінансуються податками наступних поколінь. Тому зазначимо, що довгострокові запозичення включають передачі доходу між поколіннями. В яких обставинах для уряду виправдано фінансувати витрати за рахунок боргу (відкладеного оподаткування), а не за рахунок поточного оподаткування?

Чистий громадський продукт має таку властивість, що його споживання однією особою не виключає його споживання іншими особами [5]. Приклади продуктів, найближчих до чистих громадських продуктів, – це оборона, правнича система, органи правопорядку, захист довкілля,

дороги. Такі продукти має надавати уряд або приватний сектор? Оскільки такі продукти дорого виробляти, а надання таких продуктів однією особою означає їхнє надання всім особам, то навряд чи є стимул для окремої особи надавати такі продукти, коли вона сподівається на те, що їх надасть хтось інший. Тоді слід припускати існування альтруїстів для кожного громадського продукту, на яких сподіваються так звані безбілетники. Якщо таких альтруїстів у суспільстві не вистачає, потрібен уряд для надання громадських продуктів.

У період номінального урядового бюджетного обмеження – це баланс

$$P_t(g_t + h_t) + B_t^G = P_t^B B_{t+1}^G + \Delta M_{t+1} + P_t T_t, \quad (1)$$

де: P_t – загальний рівень цін на початку періоду t ; g_t – реальні урядові витрати; h_t – реальні трансферти домогосподарствам; T_t – реальні загальні податкові надходження; B_t^G – номінальні урядові витрати на початку періоду t на викуп B_t^G одноперіодних облігацій номінальною вартістю (вартістю при погашенні) 1, випущених урядом на початку періоду $(t-1)$ (припускаємо, що уряд не випускає інших облігацій); P_t^B – ціна кожної з B_{t+1}^G облігацій, випущених урядом на початку періоду t ; M_t – номінальна грошова база (безпроцентна зовнішня грошова маса в обігу), забезпечена урядом (центральним банком) на початку періоду t ; $M_{t+1} = M_t + M_t - M_t$. До загальної грошової маси, крім зовнішньої, також входить внутрішня (inside) грошова маса, забезпечена в основному приватними кредитними зобов'язаннями комерційної банківської системи.

Ліва частина рівняння (1) – це загальні номінальні витрати, а права частина – це загальні надходження плюс прирости до поточних фінансових ресурсів уряду. Розглядаємо центральний банк як частину уряду, беручи до уваги рахунок центрального банку в урядовому бюджетному обмеженні.

Зазначимо, що B_t^G – вартість при погашенні маси номінального урядового боргу, держателями якого протягом періоду $(t-1)$ є громадянська (домогосподарства). Наступного періоду уряд позичає за ціною

$$P_t^B = (1 + R_t)^{-1}, \quad (2)$$

де R_t – темп дисконтування грошової одиниці у період t (номінальна відсоткова ставка на урядовий борг, випущений на початку періоду t і погашений у період $(t+1)$). Якщо виключити ризик дефолту (ризик того, що уряд не може викупити свої облігації, незважаючи на обіцянки це зробити), то R_t – це безризикова віддача, відома на період. Хоча на практиці у кожний період уряд зазвичай випускає облігації, які погашаються у різні часи в майбутньому, нехай всі урядові облігації є одноперіодними.

Загалом, багатоперіодні облігації можуть виплачувати кожного періоду купон, пропорційний номінальній вартості облігації при погашенні. Коли облігацію продають до її погашення, то віддачу на таку інвестицію визначають як

$$1 + R_{t+1}^B = (v + P_{t+1}^B)(P_t^B)^{-1}.$$

Ця віддача є ризикованою, бо не є відомою на час t купівлі облігації. Ціноутворення облігацій – це об'єкт окремих досліджень.

Позначимо $\pi_{t+1} = (P_{t+1} - P_t)(P_t)^{-1}$ рівень інфляції у період $(t+1)$. Тоді

$$1 + \pi_{t+1} = \frac{P_t}{P_t} + \frac{P_{t+1} - P_t}{P_t} = \frac{P_{t+1}}{P_t}. \quad (3)$$

Поділивши обидві частини рівняння (1) на P_t , враховуючи співвідношення (2) і (3), дістаємо реальне урядове бюджетне обмеження:

$$\begin{aligned} g_t + h_t + b_t^G &= T_t + P_t^B \frac{P_{t+1}}{P_t} \frac{B_{t+1}^G}{P_{t+1}} + \frac{P_{t+1}}{P_t} \frac{M_{t+1}}{P_{t+1}} - \frac{M_t}{P_t} = \\ &= T_t + (1 + R_t)^{-1} (1 + \pi_{t+1}) b_{t+1}^G + (1 + \pi_{t+1}) m_{t+1} - m_t = \\ &= T_t + (1 + \pi_{t+1}) (m_{t+1} - m_t) + \pi_{t+1} m_t + (1 + r_{t+1})^{-1} b_{t+1}^G, \quad (4) \end{aligned}$$

де: $b_t^G = B_t^G (P_t)^{-1}$ – реальний урядовий борг у період t ; m_t – реальна грошова база у період t ; r_t – реальна відсоткова ставка у період t . Рівність

$$1 + R_t = (1 + r_t)(1 + \pi_{t+1}) = 1 + r_t + \pi_{t+1} + r_t \pi_{t+1}$$

означає наближення $r_t = R_t - \pi_{t+1}$ для достатньо малих інфляцій і ставок.

В обмеженні (4) член $\pi_{t+1} m_t$ вимірює реальні ресурси, нараховані до уряду від держателів номінальних безпроцентних грошей. Ці ресурси відомі як «сеньйораж» або інфляційний податок. Якщо уряд не здатний залучати доходи від якихось інших джерел, то зазвичай може це робити за рахунок сеньйоражу: чим вищий рівень інфляції, тим більший сеньйораж отримує уряд. Авжеж, коли інфляція настільки висока, що люди не бажають бути держателями грошей, то доходи від сеньйоражу обвалюються.

Хоча надмірну інфляцію часто вважають наслідком провалу монетарної політики, подібна інфляція, мабуть, сигналізує про провал фіскальної політики: країни без адекватної податкової бази (наприклад, Україна у 1993 р., Зімбабве у 2007 р.) зобов'язані сплачувати видатки шляхом друкування грошей. У більшості країн з низькою інфляцією сеньйораж не є джерелом доходів уряду.

Якщо частка m_t у реальному валовому внутрішньому продукті (ВВП) y_t становить 20%, а $(g_t + h_t)(y_t)^{-1} = 40\%$, то бюджетне фінансування за рахунок сеньйоражу $\pi_{t+1} m_t = g_t + h_t$ означатиме інфляцію

$$\pi_{t+1} = \frac{g_t + h_t}{m_t} = \frac{(g_t + h_t)(y_t)^{-1}}{m_t (y_t)^{-1}} = \frac{0.4}{0.2} = 200\%,$$

тобто типову для України інфляцію у 1990-х рр., коли Україна формувала звичайні рамки оподаткування.

Позначимо $B_{t+1} = P_t^B B_{t+1}^G$ і врахуємо співвідношення (2):

$$B_t^G = B_t (P_{t-1})^{-1} = B_t (1 + R_{t-1}).$$

Тоді перепишемо номінальне обмеження (1) в альтернативному вигляді

$$P_t(g_t + h_t) + B_t(1 + R_{t-1}) = B_{t+1} + \Delta M_{t+1} + P_t T_t,$$

де $B_t R_{t-1}$ – відсоткові платежі на початку періоду t на урядовий борг, випущений у період $(t-1)$. Тому, враховуючи рівність (3), реальне обмеження (4) матиме вид

$$\begin{aligned} g_t + h_t + b_t(1 + R_{t-1}) &= T_t + \frac{P_{t+1}}{P_t} \frac{B_{t+1}}{P_{t+1}} + \frac{P_{t+1}}{P_t} \frac{(M_{t+1} - M_t)}{P_{t+1}} = \\ &= T_t + (1 + \pi_{t+1})(b_{t+1} + m_{t+1}) - m_t, \quad (5) \end{aligned}$$

$$\text{де } b_t = B_t (P_t)^{-1} = B_t^G [P_t (1 + R_{t-1})]^{-1}.$$

Способи фінансування урядових витрат впливають на фіскальну політику. Зосередимося на податковому та борговому фінансуванні T_t та $(1 + \pi_{t+1})b_{t+1}$ відповідно, нехтуючи інфляційним і грошовим фінансуванням $(1 + \pi_{t+1})m_{t+1} - m_t$, вважаючи відсоткову ставку R постійною. У традиційній моделі Кейнса незмінне зростання урядових витрат, фінансованих податками, незмінно підвищує випуск і споживання через ефект мультиплікатора збалансованого бюджету. Це потребує перевірки у моделі ДЗР. Слід також перевірити ефекти тимчасових фіскальних стратегій і боргового фінансування.

Якщо з періоду t урядові витрати незмінно зростають на $\Delta g_t = g_t - g_{t-1}$ за рахунок збільшення $\Delta T_t = T_t - T_{t-1}$ паушального (lump-sum) податку, то з періоду незмінно виконується рівність

$$\Delta g_{t+1} = \Delta g_t = \Delta T_t = \Delta T_{t+1}, \quad (6)$$

а внаслідок обмеження (5) задовольняється

$$g_{t-1} + b_{t-1}R = T_{t-1},$$

$$g_{t-1} + \Delta g_t + b_t R = g_t + b_t R = T_t = T_{t-1} + \Delta T_t,$$

де припускається $b_{t-1} = b_t$.

За відсутності інфляції, багатство домогосподарств у період t – це поточна вартість доходів у розпорядженні плюс вартість урядового боргу:

$$W_t = \sum_{s=0}^{\infty} \frac{(x_{t+s} - T_{t+s})}{(1+R)^s} + b_t(1+R), \quad (7)$$

де x_{t+s} – екзогенний доход домогосподарств до оподаткування у період $(t+s)$. Якщо у моделі Кейнса споживання пропорційне доходу, то у моделі ДЗР споживання c_t домогосподарств пропорційне їхньому багатству:

$$c_t = W_t R (1+R)^{-1}. \quad (8)$$

При $x_{t+s} \equiv x_t$, $T_{t+s} \equiv T_t$ з рівняння (7) маємо

$$W_t = (x_t - T_t)(R^{-1} + 1) + b_t(1+R) = (x_t - T_t)R^{-1}(1+R) + b_t(1+R), \quad (9)$$

що з рівністю (8) дає залежність споживання від поточного загального доходу:

$$c_t = [(x_t - T_t)R^{-1}(1+R) + b_t(1+R)]R(1+R)^{-1} = x_t - T_t + b_t R, \quad (10)$$

$$c_{t-1} = x_{t-1} - T_{t-1} + b_{t-1}R,$$

$$c_t = x_t - T_t + b_t R = x_{t-1} - (T_{t-1} + \Delta T_t) + b_{t-1}R = c_{t-1} - \Delta T_t = c_{t-1} - \Delta g_t,$$

де враховано рівність (6). Отже, збільшення урядових витрат на Δg_t повністю компенсується

зниженням приватного споживання через спад багатства внаслідок збільшення податку на ΔT_t . Тоді тотожності національного доходу

$$y_{t-1} = c_{t-1} + g_{t-1}, \quad (11)$$

$$y_t = c_t + g_t = (c_{t-1} - \Delta g_t) + (g_{t-1} + \Delta g_t) = y_{t-1}$$

говорять про незмінність ВВП. Фіскальний стимул є цілком неефективним, бо впливання урядових витрат цілком витісняється очікуваним приростом податку.

Якщо фіскальні видатки дають незмінне збільшення Δh_t трансфертів, то вищі на ΔT_t податки повністю компенсують вищий трансфертний дохід: у період t багатство домогосподарств в силу рівняння (9) дорівнює

$$W_t = (1+R)[(x_t - T_t)R^{-1} + b_t] = (1+R)\{(x_{t-1} + \Delta h_t) -$$

$(T_{t-1} + \Delta T_t)\}R^{-1} + b_t\} = (1+R)[(x_{t-1} - T_{t-1})R^{-1} + b_{t-1}] = W_{t-1}$, тобто багатство домогосподарств у період $(t-1)$.

Це суперечить стандартному ефекту мультиплікатора збалансованого бюджету у моделі Кейнса

$$c_t^K = \mu(x_t - T_t + b_t R),$$

де $\mu \in (0,1)$ на відміну від $\mu = 1$ у моделі (10) ДЗР.

Тоді в силу рівності (6)

$$y_t^K = c_t^K + g_t = \mu(x_t - T_t + b_t R) + g_t = \mu[x_{t-1} - (T_{t-1} + \Delta T_t) + b_{t-1}R] + (g_{t-1} + \Delta g_t) =$$

$$= \mu(x_{t-1} - T_{t-1} + b_{t-1}R) + g_{t-1} + \Delta T_t - \mu \Delta T_t = y_{t-1}^K + \Delta T_t(1 - \mu) > y_{t-1}^K$$

фіскальна політика ефективна (дає збільшення ВВП).

Нехай використовується фінансування лише облигаціями. Вільша емісія облигацій підвищує урядові витрати шляхом додаткових платежів Δb_{t+1} , Δb_{t+2} , Δb_{t+3} ,... Збільшення урядових витрат може бути незмінним або тимчасовим.

Якщо збільшення урядових витрат є незмінним на Δg_t з періоду t , то в силу обмеження (5) маємо:

$$g_{t-1} + b_{t-1}R = T_{t-1},$$

$$g_{t-1} + \Delta g_t + (b_{t-1} + \Delta b_t)R = g_t + b_t R = T_t = T_{t-1} + \Delta b_{t+1},$$

$$g_{t-1} + \Delta g_t + (b_{t-1} + \Delta b_t + \Delta b_{t+1})R = T_{t-1} + \Delta b_{t+2},$$

$$g_{t-1} + \Delta g_t + (b_{t-1} + \Delta b_t + \Delta b_{t+1} + \Delta b_{t+2})R = T_{t-1} + \Delta b_{t+3},$$

$$\Delta b_{t+1} = \Delta g_t + \Delta b_t R,$$

$$\Delta b_{t+2} = \Delta g_t + (\Delta b_t + \Delta b_{t+1})R =$$

$$= \Delta g_t + (\Delta b_t + \Delta g_t + \Delta b_t R)R = (\Delta g_t + \Delta b_t R)(1+R),$$

$$\Delta b_{t+3} = \Delta g_t + (\Delta b_t + \Delta b_{t+1} + \Delta b_{t+2})R =$$

$$= \Delta g_t + [\Delta b_t + \Delta g_t + \Delta b_t R + (\Delta g_t + \Delta b_t R)(1+R)]R =$$

$$= \Delta g_t + \Delta b_t R + (\Delta g_t + \Delta b_t R)R + (\Delta g_t + \Delta b_t R)(1+R)R =$$

$$= (\Delta g_t + \Delta b_t R)[1 + R + (1+R)R] = (\Delta g_t + \Delta b_t R)(1+R)^2.$$

Звідси, припускаючи $\Delta b_t = 0$, за індукцією отримуємо

$$\Delta b_{t+n} = (\Delta g_t + \Delta b_t R)(1+R)^{n-1} = \Delta g_t(1+R)^{n-1}.$$

Тоді дисконтований борг у довільний період $(t+n)$

$$\Delta b_{t+n}(1+R)^{-n} = \Delta g_t(1+R)^{n-1}(1+R)^{-n} = \Delta g_t(1+R)^{-1} \quad (12)$$

є деяким фіксованим числом, а сумарний борг зростає необмежено, порушуючи міжчасове бюджетне обмеження. Тому незмінне збільшення урядових витрат, фінансоване облигаціями, не видається спроможним.

Тепер припустимо, що тимчасова зміна Δg_t урядових витрат є випадковою величиною e_t з нульовим середнім $E(e_t) = 0$ без серійної кореляції, тобто з $E(e_t e_{t+s}) = 0$. Тоді, використовуючи співвідношення (12), очікуваний дисконтований борг у довільний період $(t+n)$ є нульовим:

$$E[\Delta b_{t+n}(1+R)^{-n}] = E[\Delta g_t(1+R)^{-1}] = E(e_t)(1+R)^{-1} = 0.$$

Відтак, за таких тимчасових змін урядових витрат сумарний борг, фінансований облигаціями, є обмеженим: очікується, що негативні шоки фіскальної політики покриватимуться позитивними. Ці тимчасові зміни є фінансово спроможними.

Подібне обґрунтування можна провести для ділового циклу, де зміни можуть мати серійну кореляцію в часі: якщо збільшення реальних урядових витрат під час рецесії покриваються зменшеннями цих витрат під час буму, то такі збільшення і зменшення взаємно компенсуються протягом усього циклу, а відповідне боргове фінансування є спроможним. Тому під час рецесії ділового циклу немає потреби збільшувати податки через зростання урядового дефіциту. Проте важливо використовувати фіскальні надлишки (під час буму ділового циклу) не для зниження податків, а для погашення боргів, щоб підтримувати громадські фінанси на самопідтримуваному шляху у довгостроковому періоді. Саме так діє Російська Федерація з 2001 р.

Уряд може надати тимчасовий фінансовий стимул економіці через міжчасову фіскальну політику, у період t знижуючи податки на ΔT_t і фінансуючи борг облигаціями на суму $\Delta b_{t+1} = -\Delta T_t$, а в наступний період $(t+1)$ встановлюючи $\Delta T_{t+1} = \Delta b_{t+1}(1+R) = -\Delta T_t(1+R)$, $T_{t+2} = T_{t-1}$ для відновлення поточної вартості податків і встановлюючи $\Delta b_{t+2} = -\Delta b_{t+1}$, $\Delta b_{t+3} = 0$ для відновлення реальної заборгованості. Тоді з реального урядового бюджетного обмеження (5) маємо:

$$g_{t-1} + b_{t-1}R = T_{t-1},$$

$$g_{t-1} + b_{t-1}R = g_t + b_t R = T_t = T_{t-1} + \Delta T_t + \Delta b_{t+1} = T_{t-1},$$

$$g_{t+1} + (b_{t+1} + \Delta b_{t+1})R = T_{t+1} + \Delta b_{t+2} = T_t + \Delta T_{t+1} + \Delta b_{t+2} =$$

$$T_t - \Delta T_t(1+R) - \Delta b_{t+1} = T_t + \Delta b_{t+1}(1+R) - \Delta b_{t+1} = T_t + \Delta b_{t+1}R,$$

$$g_{t+2} + (b_t + \Delta b_{t+1} + \Delta b_{t+2})R = T_{t+2} + \Delta b_{t+3} = T_{t-1}.$$

Добробут домогосподарств у період t залишається таким же, як у період $(t-1)$:

$$W_t = \sum_{s=0}^{\infty} \frac{(x_{t+s} - T_{t+s})}{(1+R)^s} + \Delta T_t - \frac{\Delta T_{t+1}}{1+R} + (b_t + \Delta b_{t+1} + \Delta b_{t+2})(1+R) =$$

$$= \sum_{s=0}^{\infty} \frac{(x_{t+s} - T_{t+s})}{(1+R)^s} + b_t(1+R) + \Delta T_t - \frac{\Delta T_t(1+R)}{1+R} = W_{t-1}. \quad (13)$$

Тоді в силу рівняння (8) залишається незмінним реальне споживання, а в силу рівняння (11) – реальний ВВП. Тимчасове зниження податків фінансується у період t продажем урядових облігацій. У наступний період $(t+1)$ податки підви-

щуються, щоб погашати облігації, виплачувати додаткові відсоткові платежі та відновлювати податкове навантаження. У результаті номінальний приріст податків більший, ніж номінальна податкова знижка. В силу рівності (13) далекоглядні домогосподарства не відчуватимуть змін свого добробуту внаслідок фіскального стимулу, а відтак не змінюватимуть свого споживання.

Висновок полягає у можливості ефективного моделювання фінансування урядових витрат за рахунок податків і боргів.

Список літератури:

1. Абель Э., Бернанке Б. Макроэкономика. 5-е изд. – СПб. : Питер, 2010. – 768 с.
2. Горбачук В. М. Проблеми та методи моделювання економічного росту. – Препр. 99-1.– К. : Ін-т кібернетики ім. В.М. Глушкова НАН України, 1999.– 24 с.
3. Горбачук В. М. Макроекономічні методи. – К. : Альтерпрес, 1999. – 263 с.
4. Горбачук В. М. Макроекономічні методи: теорії та застосування. – К. : Київ, 2000. – 271 с.
5. Горбачук В. М. Міжнародні альянси для громадських продуктів / Економіка та сучасний менеджмент: теоретичні та практичні аспекти. – Одеса : Центр економічних досліджень та розвитку, 2014. – С. 24-27.
6. Горбачук В. М., Дунаєвський М. С. Аналіз і застосування прикладної загальної рівноваги // Наукові записки НаУКМА. – 2010. – Т. 107. – С. 96-100.
7. Горбачук В. М., Кудашев В. Х. Ставки ОВДП, депозитів і кредитів в Україні у 2009 р. // Перспективи розвитку і пути совершенствования фондового рынка. – Сімферополь: ТНУ ім. Вернадського, В. 2009. – С. 12–14.
8. Горбачук В. М., Кудашев В. Х., Феценко К. В. Розміщення ОВДП у листопаді 2009 р. та приріст внутрішнього боргу України за листопад 2009 р. // Проблемы развития финансовой системы Украины в условиях глобализации. – Сімферополь : ТНУ им. В. Вернадского, 2010. – С. 47–48.
9. Горбачук В. М., Любіч О. О. Соціально-економічний розвиток ХХ сторіччя: цілі, моделі, дані, стратегії, міри ефективності // Моделювання та інформатизація соціально-економічного розвитку України. – 2010. – Вип. 11. – С. 3-27.
10. Лук'яненко І. Г., Жук В. М., Неживенко О. В., Семко Р. Б., Серпак І. І. Діагностика фінансових криз: аналіз, методи, моделі. – К. : Аграр Медіа Груп, 2011. – 197 с.
11. Ходенко О. С. Моделювання динаміки виплат зовнішнього боргу країни. Дипломна робота на здобуття освітньо-кваліфікаційного рівня магістр. – Суми : Українська академія банківської справи НБУ, 2011. – 84 с.
12. Чугунов І. Я., Лондар С. Л. Фінансово-бюджетні відносини: аналіз тенденцій розвитку в умовах трансформації економіки. – Львів : Львівський національний ун-т ім. Івана Франка; Київ: Аліот, 2002. – 203 с.
13. Smets F., Wouters R. 2003. An estimated dynamic stochastic general equilibrium model of the euro area // Journal of the European Economic Association. – 2003. – 1. – P. 1123-1175.
14. Wickens M. Macroeconomic theory: a dynamic general equilibrium approach. – Princeton, NJ : Princeton University Press, 2008. – 470 p.

Горбачук В. М.

Институт кибернетики имени В. М. Глушкова

Национальной академии наук Украины

Ходенко А. С.

Университет Хьюстона

ВОПРОСЫ НАЛОГОВОГО И ДОЛГОВОГО ФИНАНСИРОВАНИЯ ПРАВИТЕЛЬСТВЕННЫХ ЗАТРАТ В ДИНАМИЧЕСКОМ ОБЩЕМ РАВНОВЕСИИ

Резюме

Выведены номинальное и реальное правительственные бюджетные ограничения, отвечающие динамическому общему равновесию. При отсутствии сеньоража исследуются вопросы налогового и долгового финансирования правительственных затрат. Финансовая состоятельность найдена лишь для временного (в том числе стохастического) долгового финансирования фискальных стимулов.

Ключевые слова: динамическое общее равновесие, правительственное бюджетное ограничение, финансирование правительственных затрат, межвременная фискальная политика.

Gorbachuk V. M.

V. M. Glushkov Cybernetics Institute

National Academy of Sciences of Ukraine

Hodenko O. S.

University of Houston

THE ISSUES OF TAX AND DEBT FINANCING GOVERNMENT EXPENDITURES AT DYNAMIC GENERAL EQUILIBRIUM

Summary

The nominal and real government budget constraints, corresponding to dynamic general equilibrium, have been derived. At the absence of seigniorage, the issues of tax and debt financing government expenditures are investigated. The financial sustainability has been found only for temporary (including stochastic) debt financing fiscal stimuli.

Key words: dynamic general equilibrium, government budget constraint, financing government expenditures, intertemporal fiscal policy.

УДК 338.001.36

Григорук П. М.
Федорова Т. Ю.

Хмельницький національний університет

АНАЛІЗ МОДЕЛЕЙ СТАЛОГО РОЗВИТКУ: ПОРІВНЯЛЬНИЙ АНАЛІЗ

Основний науковий результат полягає в класифікації даних моделей і проведенні порівняльного аналізу, що дозволить підвищити ефективність дослідження сталого розвитку по найбільш оптимальній моделі, відповідно до поставлених цілей. Розроблено методичні та науково-практичні рекомендації з вибору оптимальної моделі для аналізу сталого розвитку, проведений аналіз за основними типами моделей, підкреслені слабкі і сильні сторони кожної з них, на основі дослідження зроблений висновок щодо їх впровадження. Проведені дослідження є тим теоретичним підґрунтям, що допоможе якісно та ефективно зробити аналіз сталого розвитку господарства, оскільки із існуючих моделей в результаті досліджень була виявлена найкраща модель для даного аналізу.

Ключові слова: сталий розвиток, математична модель сталого розвитку, економічний розвиток, екологічний розвиток, соціальний розвиток, концепція сталого розвитку.

Постановка проблеми. Нестабільність сучасного світу передбачає розробку алгоритмів і механізмів реалізації сценарію виходу на бажані траєкторії розвитку, обумовлюючи необхідність відвертості, ризиків, відповідальності при виборі стратегічно пріоритетних напрямів розвитку.

Аналіз останніх досліджень і публікацій. Створенням моделей сталого розвитку займалися багато вчених, одним із перших були Дж. Форестер, Д. Мендоуз, В.І. Тагасов, потім удосконаленням моделей та створенням нових займалися багато учених. Г. Хакемом Дж. Николісом вивчена проблема освіти і дисипації інформації, яка виникає в процесі розвитку складних систем. Р. Шустером, Р. Заславським, Р. Сагдєєвим і ін. узагальнені методи опису слабкого хаосу і квазірегулярних структур в складних системах. Відомі книги по синергетиці і теорії катастроф Р. Хакена, Ф. Муна, Ст. Арнольда, Р. Гілмора.

Формування мети. Метою даної статті є дослідження переваг та недоліків існуючих моделей сталого розвитку та визначення найкращої для аналізу стану сільського господарства. Для цього потрібно проаналізувати існуючі моделі, визначити плюси і мінуси кожної з них і на основі цих досліджень зробити висновки.

Виклад основного матеріалу дослідження. Аналіз досвіду моделювання динамічних керованих систем і процесів розвитку дозволяє виділити наступні три основні напрями моделювання, які можна використовувати при дослідженні проблем сталого розвитку регіонального АПК.

Моделі математичної економіки. Цей напрям включає класичні підходи, пов'язані зі збалансованим зростанням економіки і магістральними теоремами про оптимальні траєкторії зростання. Розвитком цих підходів в даний час є істотно нелінійні динамічні моделі, що дозволяють розкрити причини нестійкості, досліджувати питання виникнення хаосу і усунення причин нестійкості. Лише вони дозволяють здійснювати пошук раціональних шляхів розвитку системи поблизу точок біфуркації. Проте такий підхід обмежений рамками систем малої розмірності з відносно невеликим числом фазових координат.

Графові моделі. Моделювання з використанням графової техніки дозволяє досліджувати системи практично довільної розмірності зі всілякими зв'язками між об'єктами. Труднощі на шляху вживання цих моделей пов'язані з кількісним визначенням залежностей між основними показниками і з описом динаміки розвитку системи. Даний підхід

на відміну від першого прекрасно описує структуру системи, дозволяє виявити причини структурної нестійкості шляхом дослідження певним чином орієнтованих замкнутих циклів на графі. Проте внесення динамічного аспекту до опису системи сильно ускладнює дослідження графа.

Синтетичні економетрично-графові моделі. Економетричні моделі – це історично перший клас економічних моделей. Вони дозволяють, використовуючи прекрасно розвинений апарат математичної статистики, виявити вигляд залежностей між різними об'єктами і показниками. Їх природно застосувати для кількісного опису стосунків, що відображують на ребрах графа. Якщо додатково ввести в модель балансові залежності і інші традиційні елементи математичної економіки, то можна отримати певний синтетичний клас моделей, що поєднують переваги економетричних, графових і динамічних моделей математичної економіки, і, на нашу думку, досить придатних для вирішення завдань сталого розвитку регіонального АПК [4].

У червні 1970 р. на засіданні в Берне Римський клуб запропонував професорові МТІ, керівникові групи системної динаміки Дж. Форрестеру розробити модель глобального розвитку. Вже через 4 тижні той представив примітивну модель, що грубо імітує основні процеси світової системи. Ця модель отримала назву «Світ-1». Подальше доопрацювання привело до появи так званої моделі «Світ-2». Саме її ми і розглянемо детальніше. Опис самої моделі, аналіз отриманих результатів і виводи були опубліковані в книзі «Світова динаміка» [3], що побачила світло у 1971 р. Коротко викладемо саму модель.

Модель Форрестера побудована на підставі принципів системної динаміки – методу вивчення складних систем з нелійними зворотними зв'язками.

Метод системної динаміки передбачає, що для основних фазових змінних (так званих системних рівнів) пишуться диференціальні рівняння одного і того ж типу:

$$\frac{dy}{dt} = y^+ - y^-, \quad (1)$$

де y^+ – позитивний темп швидкості змінної y , що включає всі чинники, що викликають зростання змінної y ; y^- – негативний темп швидкості, що включає всі чинники, що викликають убавання змінної y .

Передбачається, що ці темпи розщеплюються на дві функції, залежних лише від «чинників» –

комбінацій основних змінних, тобто, у свою чергу, самих системних рівнів, що є функціями:

$$y^+ = g(y_1, y_2, \dots, y_n) = f(F_1, F_2, \dots, F_k) = f_1(F_1) f_2(F_2) \dots f_k(F_k), \quad (2)$$

де $F_j = g_j(y_1, \dots, y_m)$ – чинники, причому $m = m(j) < n$, до $= \text{до}(j) < n$ (число рівнів). Тобто чинників менше, ніж основних змінних, і кожен чинник залежить не від всіх системних рівнів, а лише від якоїсь їх частини. Це дозволяє спростити завдання моделювання.

Безпосередньо моделювання світової динаміки проводилося Форрестером поетапно. Основні етапи такі.

1. Концептуалізація – виділення головне. На цьому етапі виділялися найбільш істотні, на погляд Форрестера, світові процеси, такі як: 1) швидке зростання населення; 2) індустріалізація і пов'язане з нею промислове зростання; 3) брак їжі; 4) зростання відходів виробництва; 5) брак ресурсів.

2. Складання рівнянь. Для системних рівнів пишеться система диференціальних рівнянь

Розрахунки по своїй моделі Форрестер проводив для тимчасового інтервалу з 1900 по 2100 гг. З 1900 р. по 1970 р. – головним чином, для того, щоб «відлагодити» (набудувати) параметри моделі на відомих даних, а з 1970 р. – вже як чисто прогнозні.

Необхідно сказати, що в завдання Дж. Форрестера при побудові моделі не входило точне передбачення кількісних характеристик світової системи, але швидше виявлення загальних якісних тенденцій динаміки основних змінних. Для досягнення цієї мети істотним є не стільки точне кількісне визначення всіх параметрів моделі, скільки правильний облік причинно-наслідкових зв'язків системи [3].

Слід звернути увагу на те, що чисельні результати моделі по населенню вступають в протиріччя з реальними даними. Може виявитися, крім того, що реальна динаміка більш стисла або, навпаки, розтягнута за часом, тобто умовні роки – тимчасові кроки моделі – можуть відповідати місяцям або, навпаки, десятиліттям в реальності. Для цілей глобальної моделі і те, і інше не настільки істотно в порівнянні з поведінкою змінних системи. І якщо вдається цю поведінку хоч якось передбачити, можна вважати, що модель будувалася не даремно. З цієї точки зору питання про справедливість прогнозу світової динаміки, даних в моделі, до цих пір залишається відкритим (ще не пройшли терміни, що дозволяють судити, чи виправдався зроблений прогноз).

Модель Форрестера – проста, ясна і корисна модель, ілюструє цікавий підхід до моделювання складних нелінійних систем. Задумана як учбовий приклад вживання методу системної динаміки, вона стала деяким зразком для подальших робіт, привернула увагу до проблеми світової динаміки, дала поштовх до проведення інших досліджень, що привело до появи цілого напрямку, що отримав назву глобального моделювання. В той же час не можна не згадати і про недоліки моделі: не враховується багато важливих чинників, явним мінусом також є утруднена ідентифікація моделі, деякі залежності носять фантастичний характер, що не перевіряє, метод побудови моделі не у всьому адекватний, рекомендації Форрестера по запобіганню кризи нереалістичні.

Сталий розвиток регіону можна охарактеризувати деякою сукупністю ознак. Для того, щоб розвиток регіону був сталий, необхідно,

щоб ці змінні відповідали нормативним значенням. І вся суть сталого розвитку у такій формалізованій постановці полягає в обґрунтуванні нормативних значень змінних, виборі і підтримці стратегії переходу регіону до рівня розвитку, відповідного нормативним значенням цих змінних.

Частина змінних відноситься до соціальної сфери, частина – до екологічної та економічної.

Для аналізу та оцінки рівня сталого розвитку регіонів необхідно представити показники, що характеризують рівень сталого розвитку регіонів, в узагальнюючій формі – за допомогою відповідних індексів. Слід відмітити, що останнім часом провідні вітчизняні науковці у галузі регіональної економіки все частіше групують показники сталого розвитку за трьома великими групами відповідно до сфер життєдіяльності населення регіону: соціальні, економічні, екологічні.

При розрахунках також будуть розраховуватись:

1) стандартизовані індекси сталого розвитку регіону – узагальнюючі показники, сформовані на основі стандартизації основних індикаторів сталого розвитку, що характеризуватимуть кожну сферу життєдіяльності регіону;

2) комплексні індекси сталого розвитку регіону – узагальнюючі показники, що відображатимуть стан соціальної, економічної та екологічної сфер регіону на предмет відповідності ознакам сталого розвитку регіонів.

Останній вид індексів буде покладений в основу формування інтегрального індексу сталого розвитку регіону.

Розглянемо детально алгоритм знаходження індексу сталого розвитку. Він включатиме в себе такі складові: 1) відбір показників, що характеризують сталий розвиток регіонів; 2) стандартизація показників; 3) аналіз рівня розвитку регіону за сферами життєдіяльності; 4) аналіз рівня сталого розвитку регіону на предмет відповідності ознакам сталості; 5) інтегральна оцінка рівня сталого розвитку регіонів.

Показники, що характеризують сталий розвиток, варто виділяти за сферами життєдіяльності на три великі групи: соціальні, економічні та екологічні. До показників, що характеризують соціальний розвиток регіону слід віднести: показники-стимулятори соціального розвитку регіону та показники-дестимулятори соціального розвитку регіону [5, с.18].

Аналіз рівня розвитку регіону за сферами життєдіяльності. З'ясувавши індекси всіх показників, взятих для оцінки рівня сталого розвитку, знаходимо стандартизовані індекси сталого розвитку регіону. Загальна їх кількість становить три, що відповідає кількості складових сталого розвитку регіону. Таким чином формуються три базових стандартизованих індекси: індекс соціального розвитку регіону, індекс економічного розвитку, індекс екологічного розвитку.

Знайдемо кожен із запропонованих стандартизованих індексів сталого розвитку регіону. Індекс соціального розвитку регіону повинен враховувати всі показники, що характеризують соціальні відносини у регіоні, як стандартизовані показники-стимулятори, так і показники-дестимулятори, а тому буде обчислюватись, як сума стандартизованого показника стимуляторів із показником дестимуляторів, поділена на кількість цих показників.

Інтегральні індекси економічного та екологічного розвитку регіону будуть знаходитись

аналогічно до індексу соціального розвитку регіону.

Четверте, аналіз рівня сталого розвитку регіону на предмет відповідності ознакам сталості. Для цього з'ясуємо комплексні індекси сталого розвитку регіонів. Комплексними індексами є індекси ознак сталого розвитку регіону (гармонійності, збалансованості, рівноважності, конкурентоспроможності, стабільності, безпеки). Вони формуються на основі трьох стандартизованих індексів сталого розвитку – індексу соціального розвитку регіонів, індексу економічного розвитку регіонів та індексу екологічного розвитку регіонів.

П'яте, інтегральна оцінка рівня сталого розвитку регіонів. Після знаходження комплексних індексів проводимо обчислення рівня сталого розвитку, тобто знаходимо інтегральний індекс сталого розвитку регіону. Оскільки всі комплексні показники мають однакову цінність для сталого розвитку регіону, то інтегральний показник сталого розвитку регіону розраховується, як сума цих показників, поділена на їх кількість.

Інтегральний індекс сталого розвитку регіону змінюється в межах $[0;1]$, і чим ближче значення цього індексу до 1, тим кращий рівень сталого розвитку регіону, а тому стан регіональної соціо-еколого-економічної системи буде кращим [5, с. 23].

На жаль, на практиці, інтегральний індекс сталого розвитку регіону далекий від нормативного значення. Це свідчить про наявність проблемних явищ у середині регіонів. Щоб їх усунути, необхідно застосовувати комплексну систему стимулювання сталого розвитку регіонів України.

Моделювання сталого розвитку на основі багатофакторної моделі

Оскільки визначення індексу сталого розвитку використовувались фактори трьох сфер, які позитивно чи негативно впливають на сталий розвиток, то для багатофакторної моделі ми візьемо всі ці параметри, а потім визначимо, на основі яких краще проводити моделювання.

Але оскільки в нас усі фактори мають різні одиниці виміру проводимо стандартизацію.

Будуємо кореляційну таблицю для визначення найбільш впливових факторів, та усунення мультиколінеарності. Визначаємо, які фактори є найбільш впливовими, чи немає між ними мультиколінеарності.

Отримуємо таблицю з трьома факторами по якій і буде проводитись аналіз [6, с. 31].

Оцінка параметрів регресії буде здійснюватись на основі методу найменших квадратів, будуємо рівняння регресії.

Переваги і недоліки індексної моделі і багатофакторної одні і ті ж, а саме: ці дві моделі досить легкі в розрахунках, можуть вивчати вплив великої кількості факторів, проте, недоліки в них теж однакові – знайшовши, індекс сталого розвитку, ми не маємо певної константи, щоб сказати наскільки він хороший або поганий, ми отримуємо певне числове значення, яке можемо порівняти з попередніми роками.

Слід зазначити, що класична математична економіка не використовує поняття «Сталий розвиток», «сталій розвиток економіки», «сталій розвиток виробництва». Математична економіка вивчає статичні і динамічні моделі економіки. Математична модель об'єкту дослідження або виробничо-економічної системи – це його опис на математичній мові. Аби задати таку модель, перераховують змінні моделі і вказують безліч до-

пустимих значень змінних. Безліч допустимих значень представляють за допомогою системи обмежень на значення змінних. Сукупність обмежень, накладених на змінні, і буде математичною моделлю об'єкту або системи. Для моделювання цього процесу можуть бути притягнені моделі виробничо-технологічного рівня економічних систем, до яких належать запропоновані статичні моделі «витрати – випуск».

Розглянемо модель такого плану. Хай в ній розглядається n виробничих ресурсів. Кількість i -го ресурсу, використовуваного (або споживаного) протягом деякої одиниці часу, позначимо через x_i . Хай випускається m продуктів, причому обсяг випуску j -го продукту позначений через y_j . Модель «витрати – випуск» є лінійною моделлю виробництва, що містить декілька виробничих (технологічних) процесів, кожен з яких виробляє лише один продукт. Для виробництва одиниці деякого, скажімо, j -го продукту потрібно витратити фіксовану кількість a_{ij} i -го продукту. Передбачаючи, що підсистема підготовки запасів і ресурсів замкнута, отримаємо, що вектор витрат у неї перевершує вектора випуску. Розглянемо процес виробництва сільськогосподарської продукції як процес виробничо-технологічний, продуктом якого є балансові (розвідані) запаси $QA+B+C1 = x2$ тваринництва та рослинництва $A+B+C1+(C2)$, перспективні запаси $QC2 = x3$ категорій $C2$, прогнозні ресурси $QC3 = x4$, $QD1 = x5$, $QD2 = x6$ категорій відповідно $C3$, $D1$, $D2$. Обмін ресурсами і продуктами в системі здійснюється за схемою F . В результаті такого обміну може бути отриманий сумарний приріст (у тому числі розвіданих запасів і видобутку з цього приросту) в наступних об'ємах:

Моделі в матричному вигляді набере вигляду замкненої моделі типу «витрати – випуск». Цільова функція і додаткові умови цієї моделі можуть бути задані різним чином, залежно від мети моделювання. Наприклад, максимізація доходів сільського господарства при збереженні умов перевиршення граничної величини чистого доходу компанії над граничними витратами на одиницю видобутку (або приросту запасів). Додаткові умови визначають умови збалансованості АПК. Аналітично це досягається введенням в модель відповідних керівників і вартісних змінних. В силу діагональності матриці A допустиме вирішення моделі існує і може бути отримане, а через лінійність моделі для даного завдання може бути сформульоване завдання, вирішення якого дозволить визначити оптимальні (найменші) ціни використаних виробничих ресурсів.

На відміну від попередніх моделей балансовий метод дозволяє розрахувати вигоду, розрахувати довговічність ресурсів, але дає невелике уявлення про шкоду для навколишнього середовища, його орієнтація на максимізацію прибутку, нехтує екологічним фактором [1].

Виробнича діяльність на мікро- і мезорівнях – основа сталого розвитку макроекономічних систем. Оптимізація економічної діяльності крупних фірм створює базу такого розвитку[2].

При дослідженні проблеми сталого розвитку регіонального АПК необхідно використовувати комплекс моделей, пов'язаних з вищезазначеними трьома напрямками. Відносно перехідних процесів, багато уявлень про функціонування «стаціонарних» економік стають просто некоректними. Для цих процесів в просторі фазових координат можна виділити області тяжіння, попавши в яких економічна система може знаходитися там більш

менш тривалий час, якщо вона зуміє виробити адекватний механізм управління економікою. Як приклад нелінійної моделі сталого розвитку АПК розглянемо досить просту динамічну систему:

$$\begin{aligned} \frac{dY}{dt} &= k * Y * (A - Y) - (a + y) * Y \\ \frac{dA}{dt} &= -b * A + a * Y + C \\ \frac{dk}{dt} &= p * k * (B - k) + y * Y, \\ Y(0) &= Y_0, A(0) = A, k(0) = k_0, \end{aligned} \quad (3)$$

де Y – рівень економічного розвитку АПК, виражений, наприклад, в долі валового національного продукту, A – узагальнений екологічний ресурс, що обмежує граничний рівень економічного розвитку АПК, k – швидкість економічного розвитку, залежна від здібності економіки до розробки власних, а також використання і впровадження зовнішніх високих технологій в АПК, B – граничний рівень технологічної досконалості, що лімітується законами природи, C – швидкість самовідновлення екологічного середовища, dY – інтенсивність витрат частини валового продукту на підтримку необхідного стану екологічного середовища, $y * Y$ – те ж на розробку власних і імпорту зовнішніх високих технологій, p – швидкість розробки нових високих технологій, $Y(0)=Y_0$, $A(0)=A_0$, $k(0)=k_0$ – початковий стан економічної системи [4].

Повна модель повинна була включати основні економічні показники галузі, відомі із статистичних звітів за різні тимчасові періоди, а також повільно змінні зовнішні параметри, що управляють, – курс національної грошової одиниці, податкові ставки, ставку рефінансування і так далі. Для вну-

трішнього управління економічними об'єктами планувалося виділити такі критерії управління, які дозволили б ідентифікувати цільові завдання переходу до найбільш оптимальних співвідношень змінних не лише на верхньому рівні агрегації, але і на нижньому, тобто на рівні підприємства.

Використовуючи нелінійні моделі, можна сформулювати різні стратегії динамічної оптимізації складних по своїй структурі і видам діяльності галузей, а також і підприємств; статистичні дані по ним підсумовуються по гілках графів, починаючи з нижніх структурних рівнів підприємства. Окремі випадки можливих стратегій включають мінімізацію всіх статей витрат, максимізацію прибутків і її структурних складових і визначення оптимальних співвідношень між оплатою праці, чисельністю працівників і іншими показниками в приведеній (відносною) вартісній формі. Це може здійснюватися в умовах швидкої ринкової вартості основних фондів (показником яких є курс акцій підприємства) і змінних зовнішніх параметрів, що змінюється, – ставки оподаткування, кредитної ставки, припливу зовнішніх інвестицій і ін.

Недоліком є те, що дана модель знову ж таки робить акценти на прибутковість, а не захист природи.

Дані моделі дозволяють розрахувати максимально можливу вигоду на основі даних ресурсів підприємства – оптимальне співвідношення між прибутком, забрудненням навколишнього середовища та заробітною платою.

Висновки. Проаналізувавши п'ять моделей, які описують сталий розвиток, можна сказати, що в усіх них є свої плюси, але жодна не є досконалою для дослідження сталого розвитку сільського господарства, щом якомога краще дослідити це явище необхідно або доопрацювати дані моделі, або виводити нову – яка б не мала усіх цих недоліків.

Список літератури:

1. Бабак С.В. О выборе концепции и модели устойчивого развития производства и МСБ в нефтедобыче [Електронний ресурс]. – Режим доступу : <http://burneft.ru/archive/issues/2009-01/19>.
2. Бистрай Г. П. Методы синергетики в анализе структурных сдвигов в промышленности: разработка унифицированных моделей и алгоритмов анализа устойчивости текущих состояний в условиях внешнего и внутреннего [Електронний ресурс]. – Режим доступу : <http://www.ipdn.ru/rics/doc1/OD/2-bys.htm>.
3. Махов С.А. Математическое моделирование мировой динамики и устойчивого развития на примере модели Форрестера [Електронний ресурс]. – Режим доступу : http://www.keldysh.ru/papers/2005/prep06/prep2005_06.html.
4. Муртузалиев М.М., Муртузалиева М.К. Динамическая модель устойчивого развития [Електронний ресурс]. – Режим доступу : <http://konferent.ru/nauka/1089>.
5. Умаханов М.И. Устойчивое развитие региона: модель, основные направления, концепция : монография / М.И. Умаханов, Р.Д. Шахпазова. – М. : ЮНИТИ-ДАНА : Закон и право, 2006. – 87 с.
6. Учебно-методическое пособие по курсу «Экономико-математические методы и модели. Линейное программирование» / Алесинская Т.В., Сербин В.Д., Катаев А.В. – Таганрог : Изд-во ТРТУ, 2001. – 79 с.

Григорук П. М.
Федорова Т. Ю.

Хмельницький національний університет

АНАЛИЗ МОДЕЛЕЙ УСТОЙЧИВОГО РАЗВИТИЯ: СРАВНИТЕЛЬНЫЙ АНАЛИЗ

Резюме

Основной научный результат заключается в классификации данных моделей и проведении сравнительного анализа, который позволит повысить эффективность исследования устойчивого развития по наиболее оптимальной модели, в соответствии с поставленными целями. Разработаны методические и научно-практические рекомендации по выбору оптимальной модели для анализа устойчивого развития, проведен анализ по основным типам моделей, подчеркнуты слабые и сильные стороны каждой из них, на основе исследования сделан вывод относительно их внедрения. Проведенные исследования являются той теоретической почвой, которая поможет качественно и эффективно сделать анализ устойчивого развития хозяйства, поскольку из существующих моделей в результате исследований была обнаружена наилучшая модель для данного анализа.

Ключевые слова: устойчивое развитие, математическая модель устойчивого развития, экономическое развитие, экологическое развитие, социальное развитие, концепция устойчивого развития.

Grygoruk P. M.
Fedorova T. J.
Khmelnitsk National University

ANALYSIS MODEL FOR SUSTAINABLE DEVELOPMENT: A COMPARATIVE ANALYSIS

Summary

A basic scientific result consists in classification of these models leadthrough of comparative analysis which will allow to promote efficiency of research of steady development on the most optimum model, in accordance with the put aims. The methodical are developed and naukovopraktichni recommendations on the choice of optimum model for the analysis of steady development, conducted analysis on the basic types of models, weak and strong sides are underline each of them, on the basis of research there is the done conclusion, in relation to their introduction. The conducted researches are that theoretical pidgrunntyam, that will help high-quality and effectively to do the analysis of steady development of economy, as from existent models, as a result of researches, was found out the best model for this analysis.

Key words: steady development, mathematical model of steady development, economic development, ecological development, social development, conception of steady development.

УДК 004.08

Іванченко Н. О.
Національний авіаційний університет

АРХИТЕКТУРА АДАПТИВНОЇ СИСТЕМИ ЕКОНОМІЧНОЇ БЕЗПЕКИ ПІДПРИЄМСТВА

У статті продемонстровано метод моделювання модулів компонентів багаторівневої адаптивної системи нечіткого паралельного логічного висновку в доменному просторі економічної безпеки підприємства. Описана її структура, приведені фрагменти модулів різного рівня. Запропоновано підхід, базований на семантико-онтологічній моделі нечітких логічних правил, який дозволяє реалізувати активне навчання логічне виведення рішення задачі, кероване потоком вхідних даних.

Ключові слова: доменний простір, економічна безпека підприємства, адаптивна система, семантико-онтологічні моделі, семантико-онтологічне ядро, база знань.

Постановка проблеми. Адаптивна система (АС) призначена для вирішення складних логічних завдань в умовах нечіткої невизначеності доменного простору (ДП) економічної безпеки підприємства (ЕкБП) і обробки інформації в реальному масштабі часу [1, с. 13].

Адаптивна система ЕкБП реалізує алгоритм під назвою «на основі лінійної обчислювальної складності пошуку маршруту нечіткого логічного висновку». Цей підхід базується на семантико-онтологічній моделі (СОМ) нечітких логічних правил і дозволяє реалізувати активне навчання логічне виведення рішення задачі, кероване потоком вхідних даних.

Фактично АС ЕкБП вирішує класичну задачу пошуку маршруту нечіткого логічного висновку, але з наступними перевагами перед аналогами:

1) обчислювальна складність – **лінійна**, а не NP-повна (факторіал: $N!$), що доведено математично і підтверджено на практиці;

2) вирішує логічні, **інтелектуальні** і обчислювальні класи завдань обробки економічної інформації;

3) дозволяє виконувати керовану потоком даних активну обробку на адаптивній мережі правил і змінних (**самонавчання**).

4) адаптивний опис предметної області для забезпечення можливості еволюційного рішення задач, що є важливим при створенні експертної системи або системи підтримки ухвалення рішень для предметних областей, що характеризуються динамічністю (мінливістю набору або змісту показників і т.ін.);

5) управління потоком вхідних даних і виконання оперативної діагностики.

Аналіз останніх досліджень і публікацій.

Аналіз низки наукових праць, зокрема [1-5], дозволяють зробити висновок про те, що нечіткі паралельні асинхронні модулі АС є найбільш перспективною основою для реалізації інтелектуальних систем нового покоління, які принципово відрізняються від існуючих підходів до побудови алгоритмів логічного висновку.

Виділення невирішених раніше частин загальної проблеми. Завданням даної статті є демонстрація методу моделювання модулів компонентів багаторівневої адаптивної системи нечіткого паралельного логічного висновку в доменному просторі економічної безпеки підприємства. Описати структуру системи, привести фрагменти модулів різного рівня.

Мета статті. Представити підхід формалізації і представлення конструктивних знань експерта, які дозволили б розробити концепцію адаптивної системи нечіткого паралельного логічного висновку в ДП ЕкБП.

Виклад основного матеріалу дослідження. Адаптивна система ЕкБП може працювати з повністю автономними системами, тобто автоматично обробляти вхідні значення в реальному масштабі часу і на виході видавати сигнали по заданих параметрах, наприклад: «порушення ЕкБП» і т.ін.

Нами пропонується наступний підхід до рішення проблеми інтеграції інтелектуальної системи:

• розробка такого способу представлення знань, який би забезпечив їх легку інтегрованість. Як вказаний спосіб пропонується використовувати мову уніфікованого кодування онтологічних семантичних мереж;

- трактування АС обробки знань (вирішувача завдань) як багатоагентної системи, кожен агент якої здійснює певну цілеспрямовану зміну стану бази знань, що зберігається. Очевидно, що додавання в багатоагентну систему нового коректно працюючого агента не вимагає внесення яких-небудь змін в інші агенти. У цьому полягає найважливіша перевага багатоагентних систем;
- трактування призначеного для користувача інтерфейсу інтелектуальної системи як спеціалізованої інтелектуальної системи, що має свою базу знань і свою машину обробки знань (свій набір агентів).

Очевидно, що інтеграція інтелектуальних систем припускає інтеграцію баз знань цих систем; інтеграцію машин обробки знань (вирішувачів завдань); інтеграцію призначених для користувача інтерфейсів.

Адаптивна система ЕкБП (рис. 1) базується на описаних вище моделях даних і знань, складається з семантико-онтологічного ядра (СОЯ), що забезпечує представлення і зберігання інформації у вигляді семантико-онтологічної мережі знань і даних, підсистем, що відповідають:

- за розробку, верифікацію і супровід системи знань АС ЕкБП;
- за розробку і розвиток контенту АС ЕкБП;
- за представлення знань і даних кінцевому користувачу та іншим інформаційним агентам.

Система нечіткого висновку і система управління процесами, що входять в семантичне ядро АС ЕкБП, представляють в системі рівень зберігання фактів (даних). Вони забезпечують всі види взаємодії з об'єктно-орієнтованою семантичною мережею, що є основним сховищем даних в системі. Ці модулі є обов'язковими компонентами всіх АС ЕкБП, що розробляються в рамках даного підходу.

У СОЯ АС ЕкБП входить менеджер мережі, обслуговуючий сховище даних, і семантичний модуль, що надає весь набір операцій над мережею. Відмінність семантичного модуля від менеджера мережі полягає в тому, що він забезпечує роботу з мережею на рівні системи знань АС ЕкБП (в термінах класів і відносин онтології), а менеджер мережі – на рівні даних.

В основу розробки АС ЕкБП покладена багаторівнева онтологія ЕкБП – спеціалізований комп'ютерний банк знань (БЗ).

У банку знань СОЯ можна виділити дві частини: серверну і клієнтську. Серверна частина містить метаонтології (онтології третього рівня) різних розділів ЕкБП, онтології (другого рівня) і бази знань (онтології першого рівня) різних потенціалів ЕкБП, редактори метаонтологій, онтологій

і знань, а також системи для вирішення завдань ЕкБП і системи введення початкових даних. Клієнтська частина БЗ містить інтерфейс редакторів і вирішувачів завдань. Взаємодія користувача з БЗ здійснюється засобами адміністративної системи.

Відповідно до запропонованої архітектури, кожна інтелектуальна інформаційна система повинна мати свою онтологію. Онтологія будь-якої АС ЕкБП будується виходячи з вимог представлення і організації знань і даних в системі і з урахуванням її функціональності. У загальному випадку вона включає онтологію ДП ЕкБП, онтологію завдань та онтологію методів.

Залежно від складності побудови системи і опрацьованості області знань, онтологія системи може будуватися безпосередньо на основі онтології представлення знань, або шляхом побудови і розвитку раніше створених базових або прикладних онтологій.

Для складно-структурованої предметної області онтологія має декілька рівнів. Онтологію верхнього рівня ДП ЕкБП містить терміни, за допомогою яких визначаються онтології наступного рівня (онтології потенціалів). Перехід до онтології деякого рівня від онтології ДПІ полягає в заданні термінів онтології цього розділу, а також онтологічних узгоджень [2, с. 84].

Онтологія кожного економічного потенціалу містить терміни, за допомогою яких визначається онтологія економічного індикатора. Перехід до онтології індикатора полягає в заданні термінів онтології цього індикатора, а також онтологічних узгоджень. Таким чином, онтології кожного економічного потенціала відповідає множина онтологій індикаторів даного потенціала. Якщо індикатор, у свою чергу, має підкласи, то його онтологія використовується при визначенні онтологій підкласів індикаторів.

Знання про ЕкБП також складаються з модулів. Модуль знань формулюється в термінах відповідної онтології класу.

В інтелектуальну інформаційну систему повинні входити модулі, що відповідають за поповнення її контенту знаннями і даними. До них відносяться редактори онтологій і контенту, що дозволяють вводити в сховище даних знання і факти в ручному режимі. При цьому редактор контенту управлятиметься онтологією АС ЕкБП. Розвинені АС ЕкБП можуть включати засоби автоматичного поповнення контенту АС ЕкБП новими фактами, а також автоматичного добування інформації з тексту.

Для полегшення розробки і супроводу системи в неї можуть включатися модулі візуалізації, аналізу і верифікації онтології і контенту АС ЕкБП.



Рис. 1. Компоненти архітектури АС СОМ ДП ЕкБП

Для забезпечення інтерфейсу з кінцевими користувачами в систему включаються модулі, що відповідають за навігацію по контенту АС ЕкБП і змістовний пошук інформації в ньому в термінах понять предметної області системи, а також за представлення знань і даних кінцевому користувачу. Також включено *модулі підтримки бібліотеки підпрограм* СОМ роботи з фактами, аксіомами, предикатами, базами знань. Якщо в ДП використовуються факти, то це вимагає і спеціальних засобів для роботи із значеннями цих величин. У системі підтримки роботи з фактами, аксіомами, предикатами, базами знань нестандартної величини зіставлені підсистеми введення/виведення їх значень. Бібліотека також містить підпрограми, що реалізують операції над елементами нестандартних величин. Введення і виведення значень нестандартних величин може проводитися з використанням графіки.

В цьому випадку системи введення/виведення повинні підтримувати графічне представлення елементів нестандартних величин. Спеціалізовані системи введення графічної інформації повинні перетворювати інформацію, задану графічно, у вербальне уявлення, яке визначає онтологія нестандартної величини, і навпаки.

Модулі підтримки бібліотеки методів рішення задач. Следствием зміни онтології є поява нових класів вирішуваних задач. Тому АС повинна дозволити модифікацію програмних компонентів для вирішення завдань. Додавання методів для вирішення нових класів завдань забезпечує бібліотека методів. Методи в цю бібліотеку можуть додаватися вручну, або системою автоматичного формування методів. Якщо число класів завдань нескінченно, то потрібна система автоматичного формування методів рішення задач.

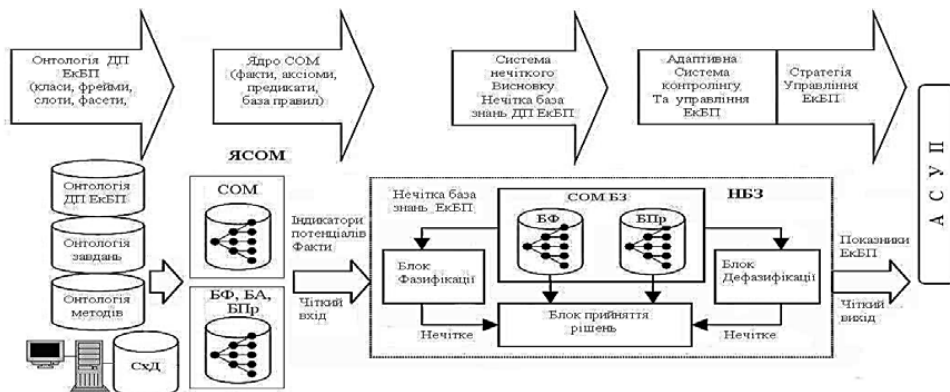
Модулі багаторівневих редакторів онтології і знань. Якщо онтології всіх рівнів і знання структуровані, то багаторівневий редактор повинен підтримувати процес задавання значень параметрів всіх рівнів. Якщо тільки частина онтології або знань структурована, то компонентом багаторівневого редактора повинен бути спеціалізований редактор формул, що дозволить задавати онтологічні узгодження і знання у вигляді формул.

Багаторівневі редактори онтологій і знань повинні дозволити використання спеціалізованих систем для введення/виведення представлених графічно знань. Причому виклик спеціалізованої системи при редагуванні знань повинен управлятися онтологією другого рівня [3, с. 46].

Представлення онтологій і знань ДП ЕкБП фіксується багаторівневою моделлю ДП ЕкБП. Редактор може представляти онтології різних рівнів і знання у вигляді СОМ або системи фреймів.

Проте в деяких ДП ЕкБП знання містять інформацію про значення різних властивостей об'єктів цієї області. Для забезпечення швидкого пошуку інформації значення таких властивостей зберігаються в таблиці бази даних. Структура представлення інформації в модулі бази знань фіксується модулем онтології. Засобами СУБД автоматично створюється сховище даних, що складається із зв'язаних між собою таблиць. Схема бази даних для представлення фактів автоматично визначається на основі визначення термінів і зв'язків між ними в моделі онтології.

Якщо термін в моделі онтології визначений як множина, то він представлений у вигляді таблиці, що містить два поля: код кожного елемента множини (ключове поле) і значення елемента множи-

ни. Якщо термін визначений як функція, то йому відповідає таблиця, число полів якої на одиницю (кодове ключове поле) більше суми числа аргументів функції і числа елементів в представленні результату. Якщо аргумент або результат функції є елемент структурної величини, то кожному елементу цієї величини відповідає своє поле. Якщо термін визначений як предикат, то він розглядається як функція, що повертає логічне значення.

Інформаційне наповнення прототипу спеціалізованого банку містить метаонтології потенціалів ДП ЕкБП. Система дозволяє додавання онтологій нових розділів області, якщо структура їх онтології описується метаонтологією ЕкБП. Загальні для розділів фрагменти знань і онтологій зберігаються один раз і повторно використовуються в інших розділах. Система дозволяє додавання нових методів рішення задач, які можуть бути специфіковані в термінах онтологій або метаонтологій.

Для зберігання інформації (фактів) використовуються засоби СУБД. Крім формування і фіксації несуперечливого знання, що розділяється всіма експертами, про ДП СОМ онтології в системах такого класу можуть виконувати наступні функції: забезпечення явної концептуалізації предметної галузі, що дозволяє описувати семантику даних; забезпечення можливості додаткового використання знань; інтеграція і можливість сумісного використання різнорідних даних і знань в рамках однієї системи; забезпечення кращого розуміння предметної і проблемної областей користувачами системи.

Адаптивна система ЕкБП повинна настроюватися на програмне забезпечення (ПЗ) і класи вирішуваних задач. Крім того, вона повинна підтримувати можливість вибору для особи що приймає рішення (ОПР) певного методу рішення задач. Для цього до складу АС ЕкБП явним чином включаються три взаємозв'язані онтології: онтологія предметної області, онтологія завдань і онтологія методів ухвалення рішень.

Оскільки знання в складних предметних областях дуже швидко міняються або застарівають, з'являються нові завдання і нові методи рішення, то розробникам АС ЕкБП і експертам дуже важливо мати розвинені засоби для управління знаннями. А оскільки знання в системі представлені в основному у вигляді онтологій, то необхідні засоби побудови і редагування онтологій.

Системи даного класу повинні подавати інформаційну підтримку ОПР, надаючи інформацію, що зберігається в системі, в зручному для нього вигляді. Крім того, ОПР повинен мати можливість одержати уявлення про систему понять, що існує в предметній області АС ЕкБП, а також орієнтуватися в класах вирішуваних системою задач і методів їх рішення. У зв'язку з цим АС ЕкБП має розвинений інтерфейс кінцевого користувача.

Відповідно до цієї архітектури це типова АС, що є відправною крапкою для розробки конкретної АС ЕкБП шляхом побудови її бази знань, представленої онтологіями, і включення в неї необхідних для підтримки необхідної функціональності програмних компонентів, вибраних з наявного набору або реалізованих наново.

Система має два входи, призначені для різних типів користувачів: інтерфейс ОПР (кінцевого користувача) і інтерфейс експерта і/або інженера знань, представлений редактором онтологій. Крім того, система включає конфігуратор, який дозволяє розробникам підключати до системи нові модулі і вирішувачі, забезпечуючи розширення класу вирішуваних системою задач.

Адаптивна система ЕкБП при виробленні рішень і рекомендацій для ОПР використовує різноманітну інформацію із зовнішнього сховища даних (ЗСД). У зв'язку з цим АС ЕкБП реалізується у вигляді двох взаємодіючих підсистем – адаптера АС ЕкБП, що забезпечує обмін даними зі ЗСД, отриманням завдань від ОПР, і супервізора. Супервізор є ядром системи, він організує роботу вирішувачів, що забезпечують в АС ЕкБП рішення певних класів завдань.

Кожен вирішувач має свій формат вхідних і вихідних даних, тому для кожного вирішувача розроблений адаптер для обміну даними між ним і локальною пам'яттю (ЛП) системи.

Для того щоб спростити і уніфікувати обмін інформацією між різнорідними компонентами і модулями АС ЕкБП (адаптерами, супервізором, вирішувачами і ін.), а також між супервізором і ЗСД, розроблений формат представлення даних у вигляді об'єктів (екземплярів понять) онтології, що описує предметну (онтологія предметної галузі) і проблемну (онтологія завдань і онтологія методів ухвалення рішень) області системи.

Для розробки онтологій потрібен редактор, що надає розвинені інтерактивні засоби створення, редагування і супроводу онтологій для користувачів різних рівнів – інженерів знань і експертів. Окрім цього, редактор повинен включати засоби аналізу і візуалізації онтологій у вигляді графів і екранних форм. Редактор також повинен дозволяти конвертувати онтології не тільки у формат, використовуваний в АС ЕкБП, але і у формати стандартів OWL, XML і RDF. Крім того, він повинен забезпечувати імпорт онтологій, представлених у форматі OWL.

Модулі введення початкових даних. Будь-яка програмна система, призначена для вирішення прикладних завдань, повинна мати підсистему введення початкових даних цих завдань.

Особливістю такої підсистеми є використання онтології другого рівня для формулювання завдань. Іншою особливістю є необхідність використання спеціалізованих підсистем для введення графічної інформації.

Модулі системи висновку і пояснень. Будь-яка система, заснована на знаннях, формує не тільки результати рішення задач, але і їх пояснення. Тому традиційно компонентою системи, заснованою на знаннях, є система пояснення. Результати рішення задач також можуть представлятися в графічному вигляді. Для представлення результатів в графічному вигляді використовуються спеціальні компоненти, завданням яких є перетворення вербально представленої інформації в графічне уявлення.

Обчислене значення істинності для передумов кожного правила застосовується до висновків кожного правила. Це призводить до однієї нечіткої підмножини, що буде призначена кожній змінній виведення для кожного правила. У якості правил логічного виведення звичайно використовуються тільки операції *min* (мінімум) або *prod* (множення). У логічному виведенні мінімуму функція приналежності виведення «відтинається» за висотою, що відповідає обчисленню ступеня істинності передумови правила (нечітка логіка «ТА»). У логічному виведенні множення функція приналежності виведення масштабується за допомогою обчисленого ступеня істинності передумови правила.

Система нечіткого виведення бази знань ЕкБП складається з п'яти функціональних блоків:

- *блок фазифікації*, що перетворює чисельні вхідні значення в ступінь відповідності лінгвістичним змінним;
- *база правил*, що містить набір нечітких правил типу якщо-то;
- *база даних*, у якій визначені функції приналежності нечітких множин, що використовуються в нечітких правилах;
- *блок прийняття рішень*, який виконує операції виведення на основі існуючих правил;
- *блок дефазифікації*, що перетворює результати виведення в чисельні значення.

Доцільно використовувати три основних *типи систем нечіткого виведення*:

- 1-й тип: вихідне значення знаходиться як зважене середнє результатів виконання кожного правила, для кожного з яких дефазифікація проводиться окремо; для таких систем вихідні функції приналежності повинні бути монотонно-неспадаючими;
- 2-й тип: вихідне нечітке значення – це результат об'єднання нечітких виходів кожного правила; кожний нечіткий вихід зважено за допомогою ваг спрацьовування правил; чітке вихідне значення знаходиться в результаті дефазифікації об'єднаного нечіткого виходу;
- 3-й тип: система, побудована на правилах типу Сугено; вихідне значення є лінійною комбінацією вхідних значень плюс деяке постійне значення, загальний вихід є середнім зваженим всіх правил.

В загальному випадку в якості значень вхідних та вихідних змінних правил можна використовувати нечіткі множини, з якими не пов'язано ніяке поняття – оскільки при проведенні нечіткого виведення нечіткі терми все одно представляються нечіткими множинами і пов'язане з нечітким термом поняття не відіграє ніякої ролі. В роботі використаний 2-й тип.

Архітектура нечіткого регулятора складається з трьох компонентів: бази правил, інтерфейсної частини, апарату нечіткого висновку.

Інтерфейсна частина забезпечує виконання наступних функцій:

- введення початкових даних;
- створення, завантаження і збереження бази правил нечітких продукцій;
- введення і редагування змінних, термів, сфер і умов застосовності, правил нечітких продукцій на обмеженій підмножині природної мови;
- перетворення правила нечіткої продукції з природнономовного уявлення в предикативне;
- налаштування методів логічного висновку: активізації, акумуляція і дефазифікації;
- відображення результатів нечіткого логічного висновку у вигляді числових даних і графіків функцій приналежності.

Висновки і пропозиції. У статті розглянута концепція адаптивної системи нечіткого паралельного логічного висновку в ДП ЕкБП на основі нечітких онтологій і СОМ. Описані моделі представлення даних і знань (об'єктно-орієнтована семантична мережа і онтологія представлення знань) і компоненти архітектури АС. Ця система має гнучку архітектуру і складається з семантичного ядра і пропонує представляти і зберігати інформацію у вигляді мережі знань, даних, і підсистем, що підтримують розробку і супровід онтології і контенту інтелектуальних інформаційних систем.

Список літератури:

1. Іванченко Н.О. Використання онтологій для інтеграції різномірних і розподілених ресурсів інформації та знань ДП ЕКБП. Інформаційні технології, системний аналіз і моделювання соціоеколого-економічних систем : V міжнар. наук.-практ. конф., 19-20 березня 2014 р. : тези доп. – К., 2014. – С. 12-13.
2. Іванченко Н.О. Онтології узгодження властивостей структури доменного простору економічної безпеки підприємства. Моделювання економіки: проблеми, тенденції, досвід : тези доповідей IV Міжнародної науково-методичної конференції, 24-26 жовтня 2013 року, Тернопіль / відпов. ред. Р.М. Рогатинський. – Тернопіль : Вид-во ТНТУ імені Івана Пулюя, 2013. – С. 84-86.
3. Іванченко Н.А. Постоение системы экономической безопасности предприятия с помощью онтологических моделей // Научно-производственный периодический журнал «Наука в центральной России». Тамбов. – 2013. – С. 44-49.
4. Бокс Д. Сущность технологии СОМ / Д. Бокс ; [пер с англ.]. – СПб. : Питер, М. : «Русская редакция», 2001. – 432 с.

Іванченко Н. А.

Национальный авиационный университет

АРХИТЕКТУРА АДАПТИВНОЇ СИСТЕМИ ЕКОНОМІЧЕСЬКОЇ БЕЗОПАСНОСТІ ПРІДПРИЯТТЯ

Резюме

В статті продемонстровано метод моделювання модулів компонентів багаторівневої адаптивної системи нечіткого паралельного логічного вивода в доменному просторі економічної безпеки підприємства. Описано її структуру, наведено фрагменти модулів різного рівня. Предложено підхід, оснований на семантико-онтологічній моделі нечітких логічних правил, який дозволяє реалізувати активний науковий логічний вивід рішення задачі, управляємий потоком входних даних.

Ключові слова: доменне простор, економічна безпека підприємства, адаптивна система, семантико-онтологічні моделі, семантико-онтологічне ядро, база знань.

Ivanchenko N. O.

National Aviation University

ARCHITECTURE OF ADAPTIVE SYSTEM OF ECONOMIC SECURITY

Summary

The paper demonstrated a method of modeling multi-component modules adaptive parallel fuzzy inference in the domain space of economic security. We describe its structure, given fragments modules at various levels. An approach based on semantic and ontological model of fuzzy logic rules, which allows to implement active exercises inference solution to the problem, controlled flow of incoming data.

Key words: domain space, economic security, adaptive system, semantic and ontological models, semantic – ontological core, knowledge base.

УДК 330.46

Іванюк Х. Ю.

Львівський інститут банківської справи

Університету банківської справи Національного банку України

МОДЕЛЮВАННЯ АВТОМАТИЗОВАНОЇ ІНФОРМАЦІЙНОЇ СИСТЕМИ ПІДВИЩЕННЯ КОМПЕТЕНТІСНИХ ХАРАКТЕРИСТИК АУДИТОРА

Досліджено важливість безперервного навчання аудиторів та дотримання високого рівня їх кваліфікаційних характеристик. Обґрунтовано переваги застосування автоматизованих систем, для навчання та підвищення кваліфікації аудиторів, з використанням компетентнісного підходу. Спроектовано модель загального навчального плану аудитора на основі компетенцій, а також показано побудову індивідуального навчального плану, для подальшого впровадження в систему компетентнісної діагностики та підвищення рівня знань аудитора.

Ключові слова: аудитор, автоматизована інформаційна система, безперервне навчання, компетенції, індивідуальний навчальний план.

Постановка проблеми. Підвищення конкурентоспроможності аудиторської фірми загалом та кожного аудитора зокрема є дуже важливим питанням, яке постає особливо гостро у період економічної нестабільності, браку робочих місць і потреби у висококваліфікованих кадрах. З іншого боку, вимоги, які висуваються перед аудитором, зобов'язують кожного аудитора постійно підвищу-

вати рівень власних знань, а аудиторські фірми систематично проводять курси підвищення кваліфікації та атестації працівників.

Аналіз останніх досліджень і публікацій. Безперервний розвиток персоналу вивчався багатьма вченими: Красношопка В. В. розглядає організацію розвитку та навчання персоналу, а також оцінку результатів діяльності персоналу [1, с. 28-34],

Храмов В. О. та Бовтрук А. П. досліджують розвиток персоналу та кваліфікацію керівництва [2, с. 44-47], Щокін Г. В. та ін. вивчали концепцію та організацію безперервного навчання [3, с. 80-97]. Компетентнісний підхід досліджували такі вчені: Воробйов А. В. розглянув модель подолання інтервалу міжпосадових компетенцій [4, с. 260-264], Тельнов Ю. Ф. розглядав реалізацію компетентнісного підходу до навчання на основі управління знаннями [5, с. 38-40]. Компетентнісний підхід в навчанні аудиторів вивчали такі вітчизняні та іноземні науковці: Смольнікова Ю. Ю. досліджувала компетенції, для формування професійного судження аудитора [6, с. 49-55], а також Міжнародна асоціація аудиторів розглядає знання, уміння та навички, якими повинен володіти аудитор [7, с. 33-88], а Міжнародний інститут аудиторів вивчає етичні аспекти аудиту [8, с. 2].

Виділення невирішених раніше частин загальної проблеми. Незважаючи на велику кількість досліджень в галузі розробки програмного забезпечення для навчання, невирішеним залишається питання розробки вузькоспеціалізованої системи для підвищення кваліфікаційних характеристик аудиторів, що базуватиметься на компетентнісному підході та дозволить автоматизувати навчання аудитора і сприяти безперервному навчанню, оскільки аудитор матиме змогу здійснювати навчання в будь-який час, як тільки матиме таку нагоду.

Мета статті. Головною метою цієї роботи є розробка моделі автоматизованої побудови індивідуального навчального плану аудитора, для подальшої інтеграції в автоматизовану систему компетентнісної діагностики та підвищення рівня знань аудиторів.

Виклад основного матеріалу. Розвиток персоналу є системою взаємопов'язаних дій, найважливішими елементами якої є: розробка стратегії розвитку персоналу; прогнозування і планування необхідності залучення персоналу певного кваліфікаційного рівня; управління кар'єрним ростом. Можливість навчання та розвитку повинна

бути надано усім працівникам, адже, це не лише підвищує ефективність праці, а також покращує моральний клімат, спрощує процес делегування повноважень та задач і, в результаті, підвищує гнучкість управління [1, с. 28].

Що стосується аудиторських фірм, то питання підвищення кваліфікації та дотримання її на належному рівні стає дедалі важливішими, з огляду на зростаючу конкуренцію на ринку аудиторських послуг [8, с. 67].

До обов'язків аудитора належать: визначення ефективності роботи фірми, перевірка правильності ведення бухгалтерського обліку та належна виплата боргів. А також вони повинні аналізувати і повідомляти фінансову інформацію для індивідуальних клієнтів, компаній, державних і місцевих органів влади, та надавати інформацію, готуючи, аналізуючи та здійснюючи фінансове планування і деякі юридичні послуги [8, с. 14].

Зважаючи на необхідність виконання такого спектру послуг, знання, уміння та навички аудитора повинні бути на високому кваліфікаційному рівні. Процес отримання достатнього кваліфікаційного рівня можна умовно розділити на такі етапи:

- отримання фахової вищої освіти бухгалтера чи економіста, для досягнення професійної компетентності;
- здачі кваліфікаційних іспитів на сертифікат аудитора;
- наявності стажу роботи на посаді економіста, юриста чи бухгалтера;
- постійне підвищення знань умінь та навичок, вивчення міжнародних та українських стандартів обліку та аудиту, інших законодавчих та інструктивних матеріалів, для підтримки професійної компетентності аудитора.

Формалізований опис вимог, що висуваються перед аудитором, можливий за допомогою так званих професіограм – визначеного переліку того, що повинен вміти аудитор, якими він повинен володіти знаннями, вміннями та навичками, тобто посадовими компетенціями [4, с. 261].



Рис. 1. Перелік компетенцій, якими повинен володіти аудитор

Міжнародні вимоги до професійної підготовки аудитора, що описують компетенції, якими він повинен володіти для плідної роботи на займаній посаді, визначені Міжнародною федерацією аудиторів (рис. 1.) [7, с. 33-88; 8, с. 2].

Відповідно до описаного переліку компетенцій, розробимо загальний навчальний план, з використанням якого, на основі первинної компетентної діагностики, будуватиметься індивідуальний навчальний план аудитора, що повинен визначити перелік компетенцій та тем, які має вивчати аудитор, а також послідовність їх вивчення. Загальний навчальний план аудитора представимо за допомогою сітки Петрі (рис. 2).

Таким чином, відповідно до рис. 2, компетенції «Етика», «Економіка» та «Загальні знання в галузі інформаційних технологій», а також «Вміння збирати інформацію, проведення інтерв'ю, слухання, спостереження, а також аналіз до-

кументів, записів і даних», «Ініціатива та самонавчання» та «Вміння встановлювати пріоритети, та виділяти першочергові питання» можуть вивчатись паралельно. Компетенції «Фінансовий облік і звітність», «Облік і контроль в менеджменті», «Фінанси і фінансовий менеджмент», «Бізнес середовище», «Кількісні методи в економіці», «Міжнародний бізнес та глобалізація», «Вимірювання» та «Звітність» можуть вивчатись паралельно, після успішного проходження компетенції «Економіка» (t_1, \dots, t_8), а «Ділова етика» та «Організаційна поведінка» – після успішного вивчення компетенції «Етика» (t_9, t_{10}). Після засвоєння компетенції «Міжнародний бізнес та глобалізація», можна розглядати «Здатність результативно планувати та організовувати роботу» (t_{11}). Перелік компетенцій «Оподаткування», «Комерційне право», «Корпоративне управління», «Фінансовий ринок», «Маркетинг», «Економічні



Рис. 2. Структура загального навчального плану, для підвищення компетентнісних характеристик аудитора, представлена сіткою Петрі

ризик та їх оцінка» та «Моделювання та аналіз ризиків» можуть вивчатись, після засвоєння компетенцій під номерами 1, 2, 6, 9, 13, 17, 40 та 41 (t_{12}). А після вивчення усіх цих компетенцій разом з компетенцією «Загальні знання в галузі інформаційних технологій», можна переходити до вивчення компетенції «Додаткові знання в галузі систем обробки економічної інформації» (t_{13}), після успішного його завершення рекомендовано вивчати компетенції «Загальні уявлення, про технічні, програмні, математичні та інші види забезпечення комп'ютеризованих систем банківських операцій», «Розуміння організації роботи бухгалтерії в умовах комп'ютеризованих інформаційних систем», «Розуміння особливостей електронного документообігу», а також «Знання комп'ютерних систем бухгалтерського обліку» (t_{14}, \dots, t_{17}), згодом, переходимо до компетенції «Уміння рахувати (математичні та статистичні додатки) та кваліфікація в галузі інформаційних технологій» (t_{18}). «Аудиторські послуги», «Управління та прийняття стратегічних рішень», «Вміння застосовувати на практиці принципи, процедури і методи проведення аудиту», «Здатність результативно планувати та організувати роботу», «Уміння проводити аудит у відповідності з затвердженим графіком», «Стратегічне планування, управління проектами, управління людьми та ресурсами і прийняття управлінських рішень», а також «Вміння організувати і делегувати завдання, мотивувати і розвивати людей» рекомендується вивчати, після успішного опанування компетенцій під номерами 3, 4, 10, 12, 16, 18 та 39 (t_{19}). Після того як аудитор оволодіє цими компетенціями, дозволяється вивчення «Стандартів ПА» та «Спеціалізованих нормативних документів» (t_{20}), після їх вивчення аудитор повинен перейти до вивчення стандартів COSO та ISO (t_{21}), а після них стандартів IDf, PMBOK, COBIT та SOX (t_{22}). Наступною компетенцією, що об'єднує стандарти та нормативні документи, які повинен знати аудитор є «Дотримання законодавчих та нормативних вимог» (t_{23}). Згодом, за компетенціями «Управління та прийняття стратегічних рішень» та «Етика», рекомендується вивчати «Розгляд професійних цінностей етики в процесі прийняття рішень» (t_{24}). Після вивчення компетенцій «Самоорганізація», «Ініціатива та самонавчання», можна переходити до компетенцій «Вміння встановлювати пріоритети, та виділяти першочергові питання» і «Здатність передбачати зміни та адаптуватись до них» (t_{25}), опісля, рекомендується розглянути компетенції «Здатність працювати з іншими, надаючи консультації, щоб за допомогою суперечок вирішувати конфлікт», «Здатність працювати в команді», «Здатність взаємодіяти з культурно та інтелектуально різними людьми», «Здатність домовлятися про прийняття рішень та угод у різних професійних ситуаціях», «Здатність ефективно працювати в багатому культурному середовищі», «Здатність обговорювати, звітувати та ефективно захищати власні погляди, використовуючи формальні, неформальні, письмові та усні методи зв'язку» і «Здатність слухати та ефективно читати, в тому числі, виявляючи чутливість до культурних та мовних відмінностей» (t_{26}). Компетенції «Чесність», «Об'єктивність та незалежність», а також «Конфіденційність» можна вивчати, після засвоєння компетенцій під номерами 52, 53, 54, 55, 56, 57 і 58 (t_{27}). Після вивчення цих компетенцій разом з компетенціями під номерами 5, 15, 43, 50, 51, 59 і 60, можна розглядати компетенцію «Лідерство» (t_{20}, t_{27}). Після

поглиблення знань за компетенцією «Вміння збирати інформацію, проведення інтерв'ю, слухання, спостереження, а також аналіз документів, записів і даних», можна переходити до компетенцій «Здатність до розслідування, досліджень, логічного та аналітичного мислення, міркування та критичного аналізу», «Здатність виявляти і вирішувати неструктуровані проблеми», «Вміння розуміти та враховувати думки експертів» і «Здатність проводити верифікацію корисності та точності зібраної інформації» (t_{28}, \dots, t_{31}). Завершальними є компетенції «Професійні судження і розум», а також «Професійна компетентність та належна ретельність», тому поглиблювати знання за цими компетенціями дозволяється лише після ґрунтовного вивчення компетенцій «Ділова етика», «Організаційна поведінка», «Здатність до розслідування, досліджень, логічного та аналітичного мислення, міркування та критичного аналізу», «Здатність виявляти і вирішувати неструктуровані проблеми», «Вміння розуміти та враховувати думки експертів», «Здатність проводити верифікацію корисності та точності зібраної інформації», «Уміння рахувати (математичні та статистичні додатки) та кваліфікація в галузі інформаційних технологій», «Дотримання законодавчих та нормативних вимог», «Розгляд професійних цінностей етики в процесі прийняття рішень», «Професійний скептицизм», а також «Чесність», «Об'єктивність та незалежність» та «Конфіденційність» (t_{32}).

Формальне подання сітки Петрі, що відображає структуру загального навчального плану, для підвищення компетентнісних характеристик аудитора, описується графом сітки Петрі:

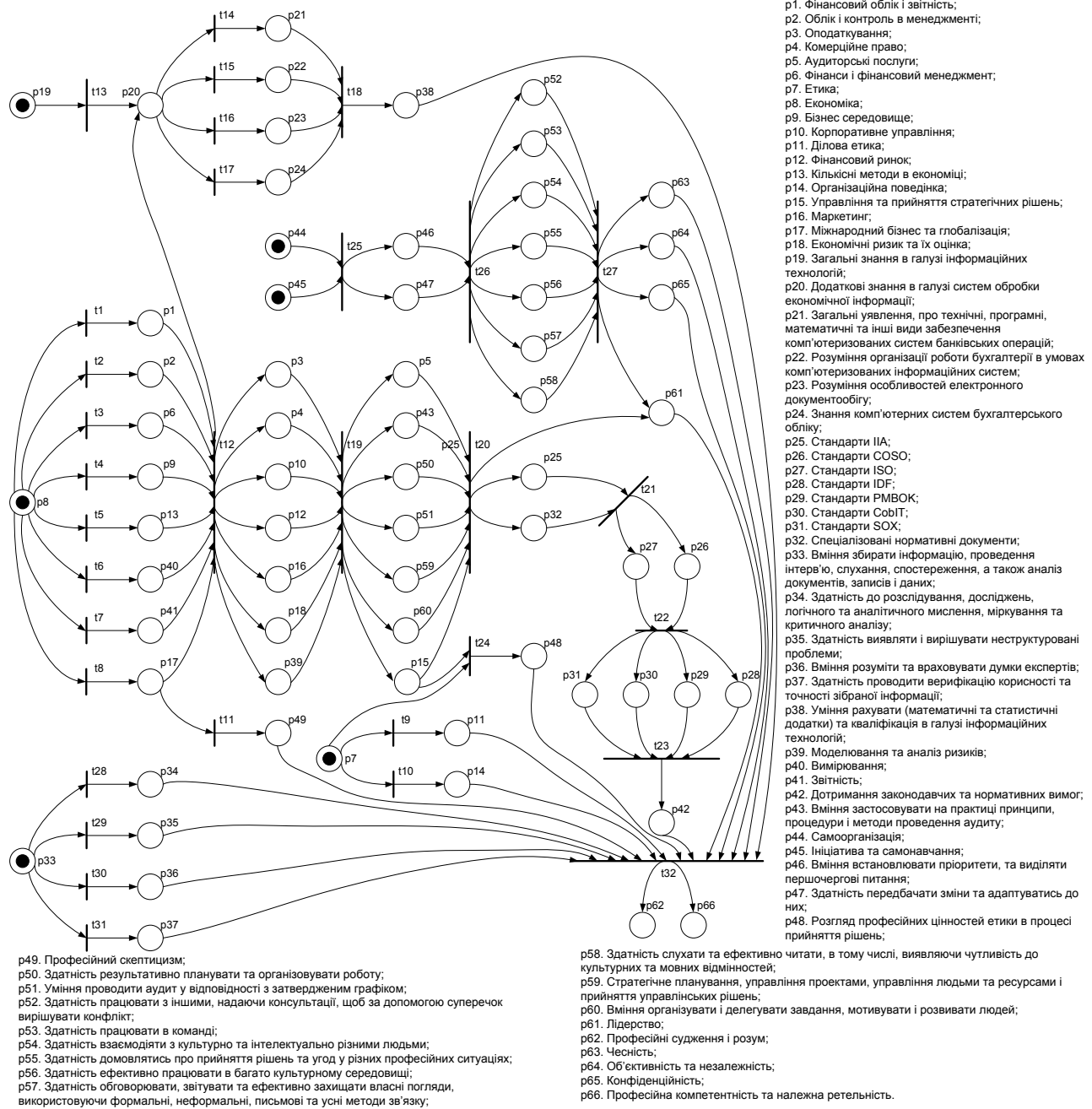
$$G=(P,T,A),$$

де $P=\{p\}$ – множина компетенцій, якими повинен володіти аудитор, представляється таким чином:

$$P = \left\{ \begin{array}{l} p_1, p_2, p_3, p_4, p_5, p_6, p_7, p_8, p_9, p_{10}, p_{11}, p_{12}, p_{13}, p_{14}, p_{15}, p_{16}, p_{17}, \\ p_{18}, p_{19}, p_{20}, p_{21}, p_{22}, p_{23}, p_{24}, p_{25}, p_{26}, p_{27}, p_{28}, p_{29}, p_{30}, p_{31}, p_{32}, \\ p_{33}, p_{34}, p_{35}, p_{36}, p_{37}, p_{38}, p_{39}, p_{40}, p_{41}, p_{42}, p_{43}, p_{44}, p_{45}, p_{46}, p_{47}, \\ p_{48}, p_{49}, p_{50}, p_{51}, p_{52}, p_{53}, p_{54}, p_{55}, p_{56}, p_{57}, p_{58}, p_{59}, p_{60}, p_{61}, p_{62}, \\ p_{63}, p_{64}, p_{65}, p_{66} \end{array} \right\};$$

$T=\{t\}$ – множина переходів між цими компетенціями, яка має наступне представлення:

$$T = \left\{ \begin{array}{l} t_1, t_2, t_3, t_4, t_5, t_6, t_7, t_8, t_9, t_{10}, t_{11}, t_{12}, t_{13}, t_{14}, t_{15}, t_{16}, t_{17}, t_{18}, t_{19}, t_{20}, t_{21}, \\ t_{22}, t_{23}, t_{24}, t_{25}, t_{26}, t_{27}, t_{28}, t_{29}, t_{30}, t_{31}, t_{32} \end{array} \right\};$$

$A:P \times T \cup T \times P \rightarrow N_0$ – відображення, де $N_0 = N \cup \{0\}$ – задає дуги та їх кратність:

$$A = \left\{ \begin{array}{l} (p_1, t_{12}, 1), (p_2, t_{12}, 1), (p_3, t_{19}, 1), (p_4, t_{19}, 1), (p_5, t_{20}, 1), (p_6, t_{12}, 1), (p_7, t_9, 1), \\ (p_7, t_{10}, 1), (p_7, t_{24}, 1), (p_8, t_1, 1), (p_8, t_2, 1), (p_8, t_3, 1), (p_8, t_4, 1), (p_8, t_5, 1), \\ (p_8, t_6, 1), (p_8, t_7, 1), (p_8, t_8, 1), (p_9, t_{12}, 1), (p_{10}, t_{19}, 1), (p_{11}, t_{32}, 1), (p_{12}, t_{19}, 1), \\ (p_{13}, t_{12}, 1), (p_{14}, t_{32}, 1), (p_{15}, t_{20}, 1), (p_{15}, t_{24}, 1), (p_{16}, t_{19}, 1), (p_{17}, t_{11}, 1), \\ (p_{17}, t_{12}, 1), (p_{18}, t_{19}, 1), (p_{19}, t_{13}, 1), (p_{20}, t_{14}, 1), (p_{20}, t_{15}, 1), (p_{20}, t_{16}, 1), \\ (p_{20}, t_{17}, 1), (p_{21}, t_{18}, 1), (p_{22}, t_{18}, 1), (p_{23}, t_{18}, 1), (p_{24}, t_{18}, 1), (p_{25}, t_{21}, 1), \\ (p_{26}, t_{22}, 1), (p_{27}, t_{22}, 1), (p_{28}, t_{23}, 1), (p_{29}, t_{23}, 1), (p_{30}, t_{23}, 1), (p_{31}, t_{23}, 1), \\ (p_{32}, t_{21}, 1), (p_{33}, t_{28}, 1), (p_{33}, t_{29}, 1), (p_{33}, t_{30}, 1), (p_{33}, t_{31}, 1), (p_{34}, t_{32}, 1), \\ (p_{35}, t_{32}, 1), (p_{36}, t_{32}, 1), (p_{37}, t_{32}, 1), (p_{38}, t_{32}, 1), (p_{39}, t_{19}, 1), (p_{40}, t_{12}, 1), \\ (p_{41}, t_{12}, 1), (p_{42}, t_{32}, 1), (p_{43}, t_{20}, 1), (p_{44}, t_{25}, 1), (p_{45}, t_{25}, 1), (p_{46}, t_{26}, 1), \\ (p_{47}, t_{26}, 1), (p_{48}, t_{32}, 1), (p_{49}, t_{32}, 1), (p_{50}, t_{20}, 1), (p_{51}, t_{20}, 1), (p_{52}, t_{27}, 1), \\ (p_{53}, t_{27}, 1), (p_{54}, t_{27}, 1), (p_{55}, t_{27}, 1), (p_{56}, t_{27}, 1), (p_{57}, t_{27}, 1), (p_{58}, t_{27}, 1), \\ (p_{59}, t_{20}, 1), (p_{60}, t_{20}, 1), (p_{61}, t_{32}, 1), (p_{63}, t_{32}, 1), (p_{64}, t_{32}, 1), (p_{65}, t_{32}, 1) \end{array} \right\};$$

для стислості зазначимо лише ненульові значення функції.

В результаті, сітка Петрі відображається формулою:

$$N=(G,\mu_0),$$

$$\text{або } N=(P,T,A,\mu_0),$$

де μ_0 – початкове маркування, що представляється множиною:

$$\mu_0 = \{(p_7,1), (p_8,1), (p_{19},1), (p_{33},1), (p_{44},1), (p_{45},1)\}.$$

Після детальної оцінки усіх компетенцій, будується структура індивідуального навчального плану аудитора. Розглянемо, наприклад, випадок, коли аудитор успішно пройшов тестування за усіма компетенціями окрім компетенцій «Фінанси і фінансовий менеджмент», «Ділова етика», «Фінансовий ринок», «Економічні ризик та їх оцінка», «Розуміння організації роботи бухгалтерії в умовах комп'ютеризованих інформаційних систем», «Розуміння особливостей електронного документообігу», «Стандарти COSO», «Спеціалізовані нормативні документи», «Здатність виявляти і вирішувати неструктуровані проблеми» і «Вміння розуміти та враховувати думки експертів», а також «Уміння рахувати (математичні та статистичні додатки) та кваліфікація в галузі інформаційних технологій» та «Моделювання та аналіз ризиків», разом з компетенцією «Стратегічне планування, управління проектами, управління людьми та ресурсами і прийняття управлінських рішень». Тоді структура індивідуального навчального плану, для підвищення компетентнісних характеристик аудитора, буде мати вигляд, як показано на рис. 3.



Рис. 3. Приклад структури індивідуального навчального плану, для підвищення компетентнісних характеристик аудитора

Відповідно до індивідуального навчального плану аудитора, компетенції «Ділова етика», «Здатність виявляти і вирішувати неструктуровані проблеми» та «Вміння розуміти та враховувати думки експертів» можуть бути розглянуті аудитором не залежно від інших. Натомість компетенції «Фінансовий ринок», «Економічні ризик та їх оцінка», «Розуміння організації роботи бухгалтерії в умовах комп'ютеризованих інформаційних систем», «Розуміння особливостей електронного документообігу» та «Моделювання та аналіз ризиків», можуть вивчатись лише після підвищення кваліфікаційних характеристик за компетенцією «Фінанси і фінансовий менеджмент» (t_{12}). Після оволодіння аудитором компетенціями «Фінансовий ринок», «Економічні ризик та їх оцінка» та

«Моделювання та аналіз ризиків» він може перейти до вивчення компетенції «Стратегічне планування, управління проектами, управління людьми та ресурсами і прийняття управлінських рішень» (t_{22}), опісля, до компетенції «Спеціалізовані нормативні документи» (t_{23}) і лише згодом до компетенції «Стандарти COSO» (t_{24}). Після успішного проходження компетенцій «Розуміння організації роботи бухгалтерії в умовах комп'ютеризованих інформаційних систем» і «Розуміння особливостей електронного документообігу», аудитор може підвищувати рівень кваліфікації за компетенцією «Уміння рахувати (математичні та статистичні додатки) та кваліфікація в галузі інформаційних технологій» (t_{18}). Таким чином, навчальний план буде відрізнятись, в залежності від початкових знань аудитора.

Отже, формальний опис сітки Петрі, для індивідуального навчального плану аудитора, матиме вигляд:

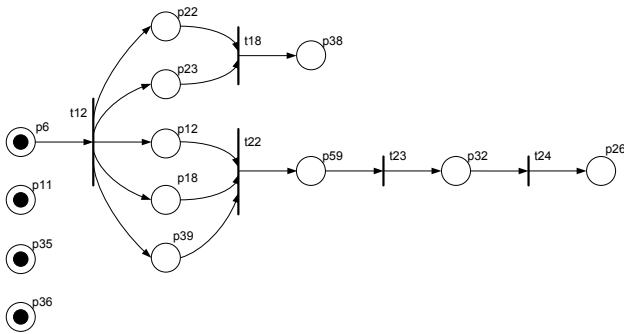
$$N_1 = (P, T, A, \mu_0),$$

$$P_1 = \{p_6, p_{11}, p_{12}, p_{18}, p_{22}, p_{23}, p_{26}, p_{32}, p_{35}, p_{36}, p_{38}, p_{39}, p_{59}\},$$

$$T_1 = \{t_{12}, t_{18}, t_{19}, t_{20}, t_{21}\},$$

$$A_1 = \left\{ \begin{array}{l} (p_6, t_{12}, 1), (p_{12}, t_{19}, 1), (p_{18}, t_{19}, 1), (p_{22}, t_{18}, 1), (p_{23}, t_{18}, 1), (p_{32}, t_{21}, 1), \\ (p_{39}, t_{19}, 1), (p_{59}, t_{20}, 1) \end{array} \right\},$$

$$\mu_0 = \{(p_6,1), (p_{11},1), (p_{35},1), (p_{36},1)\}.$$

Висновки і пропозиції. Використання новітніх технологій та автоматизованого навчання, для підвищення кваліфікації аудиторів, має ряд важливих переваг у порівнянні з класичним навчанням, зокрема:

- працівник може навчатися завжди, коли випадає нагода, що є дуже важливим, особливо для керівних посад з щільним графіком;
- навчальні курси розробляються автоматично, з урахуванням початкових знань, умінь та навиків кожного аудитора, що дає змогу сфокусуватись на найбільш важливих питаннях та приділити більше уваги тим темам, знання в яких є недостатніми;
- немає необхідності централізованого проведення навчання, оскільки доступ до автоматизованої навчальної системи аудитор має змогу отримати з власного робочого місця.

Додатковими перевагами автоматизованої інформаційної системи компетентнісної діагностики та підвищення рівня знань аудиторів є:

- гнучкість – аудитор може навчатися стільки, скільки йому необхідно, для отримання необхідних знань, умінь та навичок, у зручний для нього час;
- модульність – в кожному курсі навчання відображається окремий напрям, чи його частина, які, в результаті, складають навчальну програму, що відповідає індивідуальним, або груповим потребам;
- спеціалізований контроль якості навчання – дозволяє використовувати в автоматизованому та напів автоматизованому режимі різноманітні тести, ситуаційні задачі та співбесіди.

У подальшому рекомендується впровадження автоматизованої побудови навчального плану в систему компетентнісної діагностики та підвищення рівня знань аудитора.

Список літератури:

1. Красношопка В.В. Управління людськими ресурсами : курс лекцій. – К. : Київ, 2004. – 42 с.
2. Храмов В. О., Бовтрук А. П. Основи управління персоналом : навч.-метод. посіб. – К. : МАУП, 2001. – 112 с.: іл. – Бібліогр.: с. 109.

3. Теория и практика управления персоналом : учеб.-метод. пособ. / Авт.-сост. Г. В. Щёкин. – 2-е изд., стереотип. – К. : МАУП, 2003. – 280 с.: ил. – Библиогр. в конце разд.
4. Воробьев А.В. Модель преодоления интервала междолжностных компетенций // Educational Technology & Society 9(4) 2006, pp. 260-264.
5. Смольникова Ю. Ю. Компетенции, необходимые для формирования профессионального суждения аудитора, определяемые международными стандартами аудита / Ю. Ю. Смольникова // Аудиторские ведомости. – 2013. – № 1. – С. 49-55.
6. Handbook of international education pronouncements 2010 Edition. The International Federation of Accountants (IFAC), 2010.
7. Кодекс этики. The Institute of Internal Auditors, 2013.
8. Tom Campbell, Keith A Houghton. Ethics and auditing. Canberra: ANU E Press, 2005.

Иванюк Х. Ю.

Львовский институт банковского дела
Университета банковского дела Национального банка Украины

**МОДЕЛИРОВАНИЕ АВТОМАТИЗИРОВАННОЙ ИНФОРМАЦИОННОЙ СИСТЕМЫ
ПОВЫШЕНИЯ КОМПЕТЕНТНОСТНЫХ ХАРАКТЕРИСТИК АУДИТОРА**

Резюме

Исследована важность непрерывного обучения аудиторов и соблюдения высокого уровня их квалификационных характеристик. Обоснованы преимущества применения автоматизированных систем для обучения и повышения квалификации аудиторов с использованием компетентностного подхода. Спроектирована модель общего учебного плана аудитора на основе компетенций, а также показано построение индивидуального учебного плана для дальнейшего внедрения в систему компетентностного диагностики и повышения уровня знаний аудитора.

Ключевые слова: аудитор, автоматизированная информационная система, непрерывное обучение, компетенции, индивидуальный учебный план.

Ivanyuk Kh. Yu.

Lviv Institute of Banking
of the University of Banking of the National Bank of Ukraine

**MODELLING OF AUTOMATED INFORMATION SYSTEM FOR IMPROVEMENT
THE COMPETENCE CHARACTERISTICS OF AUDITOR**

Summary

It was investigated the importance of continuous training of auditors and observance of high level of qualification characteristics. It was grounded the advantages of the application of automated systems for the training and qualification of auditors using the competence approach. It was designed the model of auditor's general educational plan based on competencies and show the construction of individual educational plan for further implementation to the system of competence diagnostic and increasing knowledge of auditor.

Key words: auditor, automated information systems, continuous training, competence, individual educational plan.

УДК 338.49

Мельников В. В.

Київський національний економічний університет імені Вадима Гетьмана

ІННОВАЦІЙНІ КЛАСТЕРИ ТА ЇХ РОЛЬ В УПРАВЛІННІ ЕКОНОМІКОЮ

Досліджено теоретичні питання формування інноваційних кластерів та їх роль в управлінні економікою. Викладено основні положення щодо формування національної та регіональної інноваційної системи. Проаналізована необхідність створення інноваційно-орієнтованої економіки в сучасних умовах. Розглянуто необхідність кластеризації економіки України.

Ключові слова: інновація, кластер, управління, конкурентоспроможність, національна інноваційна система, синергетичний підхід.

Постановка задачі. Інноваційні процеси відіграють важливу роль в сучасній економіці. Неможливо досягти ефективного економічного розвитку, впроваджуючи інновації лише на окремому суб'єкті господарювання. Сучасний період глобалізації, інформатизації показує, що ефективно впровадження інновацій повинно проходити системно. Головною оцінкою інноваційної діяльності компанії є кластер, який складається з взаємопов'язаних фірм, розташованих в одному регіоні, що працюють в одній га-

лузі. Однією з головних складових успішного кластеру є його інноваційна направленість, оскільки без впровадження інновацій кластерне об'єднання буде прототипом територіально-виробничих об'єднань і зможе проіснувати лише обмежений проміжок часу до логічного, тому при створення подібного об'єднання необхідно розрахувати рентабельність функціонування та затрати на його створення, і економічну ефективність, яку отримують компанії, які ввійдуть в інноваційний кластер.

Таблиця 1

Класифікація інновацій

Ознака класифікації	Види інновацій
За результатами	Наукові, технічні, конструкторські, виробничі, інформаційні
За темпами впровадження	Стрибокподібні, швидкі, зростаючі, уповільнені, затухаючі
За масштабами	Глобальні, транснаціональні, регіональні, місцеві
За результативністю	Зростаючі, високі, низькі, стабільні
За характером ефективності	Фінансові, бюджетні, економічні, соціальні
За розповсюдженням	Одиничні, дифузійні
За охопленням очікуваної частини ринку	Локальні, системні, стратегічні
За глибиною внесених змін	Радикальні (базові), покращуючі, модифікаційні
За місцем у виробничому процесі	Сировинні, технологічні, продуктові

Аналіз останніх досліджень і публікацій. Проблемам становлення нових економічних відносин присвячено багато праць сучасних дослідників, які розглядають різні аспекти становлення економіки нового типу [1-3]. Важливість інноваційної складової в економіці нового типу досліджували в своїх працях В.А. Дзеніс, С.А. Дзеніс, В.П. Евтушенков, В.М. Полтерович, В.Л. Плєскач, Т.Ю. Зінчук та інші [4-7]. Нові можливості та нові проблеми інноваційного розвитку економіки, які виникають в сучасних ринкових умовах, досліджував Соловєв В.П. [8].

Виділення невирішених раніше частин загальної проблеми. Не аналізувався системний вплив інноваційних кластерів та їх роль в управлінні економіки. Не розглядалася необхідність моделювання управління інноваційних кластерів та синергетичний ефект.

Метою статті є розгляд та аналіз впливу ролі інноваційних кластерів на управління економікою.

Виклад основного матеріалу. Сучасний стан інноваційної активності в Україні більшість дослідників, як українських, так і закордонних, визначають як незадовільний або кризовий. Якщо сьогодні і надалі ця тенденція не зміниться, Україна має абсолютні шанси назавжди втратити будь-яке геополітичне значення.

Інновація – це не окремий об'єкт. Сучасний період глобалізації та інформатизації показує, що ефективне впровадження інновацій повинно проходити системно, тобто на регіональному або корпоративному рівні для виходу держави на нові ринки збуту, а також для підвищення конкурентоспроможності та збільшення рентабельності виробництва, що сприятиме розвитку малого та середнього бізнесу.

Вплив інновацій на соціально-економічне середовище в сучасних умовах є очевидним, тому виникає необхідність створення інноваційної інфраструктури. Поняття інноваційної інфраструктури є неоднозначним, хоча і закріплено в деяких нормативних та законних актах.

Згідно з Законом України «Про інноваційну діяльність» [10], інновації це новостворені або вдосконалені конкурентоздатні технології, продукція або послуги, а також організаційно-технічні рішення виробничого, адміністративного, комерційного або іншого характеру, що істотно поліпшують структуру та якість виробництва та соціальної сфери. Класифікація інновацій представлена в таблиці 1.

У даний час у зв'язку з переходом до нового типу державно-економічного устрою і відкриттям національної економіки для зовнішнього конкурентного ринку індустріальна стратегія розвитку країни себе вичерпала. Відбувається трансформація територіального економічного устрою України, в ході якої з'являються нові регіональні соціально-економічні утворення поверх старих адміністративних кордонів, що представляють собою гнучкі мережі виробничо-технологічної кооперації близько локалізованих підприємств, що виробляють одну і ту ж або суміжну продукцію і спільно забезпечують гарні конкурентні позиції на внутрішньому і зовнішньому ринках для галузі та економіки країни.

Визначальну роль у світовому економічному просторі відіграють ті держави, що усвідомили, що знання цінюються більше за сировину.

Поняття кластера в західній літературі було введено в економічну теорію Майклом Портемом: «кластер – це зконцентровані за географіч-

ною ознакою групи взаємопов'язаних компаній, спеціалізованих постачальників, постачальників послуг, фірм у відповідних галузях, а також пов'язаних з їх діяльністю організацій (наприклад, університетів, агентств по стандартизації, а також торгових об'єднань) у певних областях, що конкурують, але разом з тим і ведуть спільну роботу» [10].

Кластер – це новий ефективний спосіб і система взаємодії, постійного ділового спілкування територіально і економічно споріднених учасників виробничого процесу заради отримання кожним із них сукупного синергетичного комерційного результату.

Кластери виконують роль конструктивних блоків у продуктивній, інноваційній економіці. У широкому розумінні кластер як агломерація фірм та їхніх постачальників дозволяє створити локально-сконцентровані ринки праці. Кластеризація фірм в регіонах дозволяє посилювати процеси спеціалізації і розподілу праці між фірмами, пропонуючи їм більш широкий масштаб операцій. Залучаючи покупців і продавців до системної взаємодії, вдається знизити вартість одиниці продукції, виготовленої завдяки спільній діяльності.

Економіка, що формується на основі кластерів, – це модель конкурентоздатної та інвестиційно привабливої економіки, що забезпечує високий рівень та якість життя населення.

Під інноваційним кластером можна розуміти неформальне об'єднання зусиль різних організацій (промислових компаній, дослідницьких центрів, індивідуальних підприємців, органів державного управління, громадських організацій, університетів тощо). Об'єднання в інноваційний кластер формує систему поширення інновацій та інтелектуального капіталу та зменшується собівартість впровадження їх на всіх організаційних рівнях. Кластери створюють новий продукт або послугу за допомогою декількох фірм або дослідницьких організацій. Таким чином, їх товар більш якісний та має меншу собівартість, що збільшує їх конкурентоспроможність на ринку.

Основні причини входження організацій в інноваційний кластер:

- зменшення витрат на впровадження інновацій за рахунок кооперації та інтеграції;
- збільшення ефективності виходу на нові ринки та зменшення ризику;

-створення єдиного інформаційного простору для організацій, що знаходяться в одному інноваційному кластері;

- підвищення інвестиційної привабливості, як з внутрішніми так і зовнішніми інвесторами;
- збільшення потенційного ринку консалтингових та інжинірингових компанії за рахунок виконання комплексних проектів та програм, нових технологій.

Інноваційні кластери фінансуються за допомогою власного капіталу або внесків учасників, також фінансування може бути з боку інвесторів або клієнтів, які заінтересовані в створенні інноваційного продукту, і кредитування іншими банками, які не входять в інноваційний кластер.

Кластери створюють новий продукт або послугу за допомогою декількох фірм або дослідницьких організацій. Таким чином, їх товар більш якісний та має меншу собівартість, що збільшує їх конкурентоспроможність на ринку. Контури та взаємодія учасників зображена на рис. 1.



Рис. 1. Контури інноваційного кластеру

Вищі навчальні заклади (ВНЗ) та науково-дослідні організації (НДО) виконують функції: навчання, розробки нових методологій та проектування технологій, формування висококваліфікованих працівників, розробки рекомендацій та нових наукових ідей.

Розвиток територіальних кластерів в Україні є однією з умов підвищення конкурентоспроможності вітчизняної економіки та інтенсифікації механізмів приватно-державного партнерства. У свою чергу це вимагає об'єднання зусиль адміністрації області і міста, виробничих, науково-дослідницьких, освітніх та сервісних підприємств для організації спільної діяльності у складі територіального кластера в інтересах модернізації та інноваційного розвитку економіки регіону, зростання зайнятості і доходів населення території.

Кластери можуть розміщуватися на території як одного, так і декількох регіонів, і являють собою особливий економічний та інформаційний простір, організований шляхом об'єднання державних органів управління та суб'єктів господарської діяльності, яке сприяє зростанню ділової активності та ефективності ведення бізнесу, залученню інвестицій та економічному розвитку регіону на основі спеціально створюваних інститутів підтримки. При цьому світовий досвід еко-

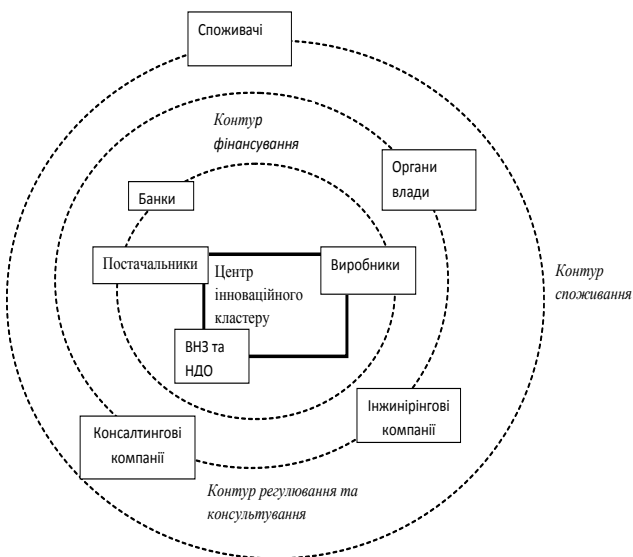
номічного розвитку передових країн дає наглядні приклади підвищення конкурентоспроможності регіонів і територіальних виробничих комплексів шляхом реалізації кластерної політики регіонального розвитку.

Найбільш високий рівень конкурентоспроможності регіональної економіки забезпечують інноваційні кластери або кластери потенційних інновацій, оскільки інноваційні кластери створюються на основі передових досягнень в галузі науки, техніки і технології промислового виробництва, що дозволяють формувати і займати нові ринкові ніші, то одним з основних умов їх утворення в регіоні є створення регіональних модулів Національної інноваційної системи України.

Усвідомлення необхідності формування в національних економіках систем управління інноваційними процесами виникло відносно недавно. К.Фріменом була висловлена думка про національні інноваційні системи (НІС) та їх ролі в управлінні інноваційними процесами [11]. В залежності від масштабності можуть бути розглянуті не тільки національні інноваційні системи (НІС), але і регіональні інноваційні системи (РІС).

Компоненти макроекономічного середовища, які необхідні для створення НІС та РІС :

- Виробничий капітал – капітал реальної економіки товарні ринки і ринки ресурсів;
- Фінансовий капітал та фінансові ринки, держава (сектор загальнодержавного управління);
- Національна грошова система і грошові ринки;
- Валютна система і валютні ринки;
- Інституціональна середовище та інститути.

Одним з основних напрямків національної інноваційної системи має стати створення умов модернізації промисловості, підтримка і розвиток конкурентоспроможних на глобальному ринку територіальних виробничих кластерів.

Задачі, які повинні виконувати НІС:

- модернізація і диверсифікація промисловості;
- пріоритетний розвиток високотехнологічних і наукомістких галузей, значне збільшення частки інноваційної продукції в загальному обсязі промислового виробництва;
- нарощування темпів імпортозаміщення;
- створення сприятливих умов для розвитку приватного інноваційного підприємництва в сфері матеріального виробництва;
- ефективна зовнішньоекономічна політика, що враховує наслідки асоціації України с ЕС.

Центральна увага НІС повинна приділятися в досягненні ефективної кооперації учасників інноваційного кластеру, налагоджуючи доступ до нових технологій, розподіл ризиків. Стимулювання виникнення кластерів повинно ставитися до числа пріоритетів державної політики регіонального розвитку, оскільки їх виникнення та функціонування є умовою довгострокової конкурентоспроможності економіки України. Основні компоненти НІС: ринок нововведення, ринок інновацій та ринок інвестиції.

Необхідність і ступінь втручання держави в РІС повинна визначатися конкретними умовами перехідного періоду з урахуванням кризового стану світової економіки. Перспектива організаційного розвитку корпоративного сектора промисловості, полягає у створенні механізму, об'єднуючого ринкові і державні важелі управління. З цією метою трансформація існуючих та створення інноваційних форм, методів та інструментів адміністративного корпоративного управління повинні бути засновані на несуперечливому (гармонійному) по-

еднанні державно-адміністративних і непрямих (економічних та інших) способів управління такими асоційованими промисловими організаціями як регіональні інноваційні кластери.

Стратегія соціально-економічного розвитку держави залежить від систематизованого впровадження інновацій. Використовуючи НІС та РІС можливо досягти цього результату при правильному підході до управління інноваційних кластерів. За останнє десятиліття Стратегії інноваційного розвитку розроблені і прийняті в багатьох інноваційно розвинених країнах і країнах з перехідною економікою. При підготовці проекту «Стратегії інноваційного розвитку України на 2010-2020 роки в умовах глобалізаційних викликів», який був винесений на парламентські слухання, що відбулися у Верховній Раді України 17 червня 2009 року, була досліджена методологія і практика підготовки аналогічних документів в таких країнах, як Болгарія, Великобританія, Угорщина, Німеччина, Данія, Ірландія, Канада, Словачка Республіка, Фінляндія, Франція, Чеська Республіка, Японія [12].

Проаналізувавши проект можна розділити, можна розділити цілі на такі категорії: стратегічні, управлінські та оперативні.

Стратегічні цілі інноваційної політики повинні бути більш пов'язані з зовнішніми проблемами інноваційної кластеризації економіки. Тобто НІС перш за все повинна себе позиціонувати на світовому ринку товарів та послуг, сприяти сприятливому інвестиційному простору для іноземних інвесторів. Реалізація цих цілей здійснюється шляхом прийняття управлінських (адміністративних) рішень на певних етапах досягнення кінцевих цілей стратегії розвитку на рівні НІС.

Управлінські цілі пов'язані з адміністративною структурою розподілу ресурсів в регіональних інноваційних системах. Певна частина цих рішень пов'язана зі створенням умов функціонування галузевих та географічних ринків товарів і послуг, що передбачає оптимізацію матеріальних, енергетичних та інформаційних потоків в національній виробничо-технологічній системі. Все це потребує відповідного планування та прийняття управлінських рішень на рівні інноваційного кластеру. Планування повинне містити аргументований розподіл завдань між його виконавцями і визначення джерел фінансового і матеріально-технічного забезпечення їх виконання та передбачає забезпечення умов для прийняття оперативних рішень щодо поточних питань інноваційного розвитку територій та суб'єктів господарювання.

В основі оперативних цілей лежить оптимізація структури прибутку, зокрема, шляхом розподілу ресурсів по функціональних областях, виходячи з планованої номенклатури виробленої продукції. Ключовими рішеннями тут виступають питання ціноутворення, маркетингової стратегії, забезпечення необхідних рівнів запасів і завантаження потужностей. Тільки в такому випадку можна сподіватися на створення добре налагодженого механізму акумуляції та виділення коштів на дослідження та технологічний розвиток.

Поєднання всіх трьох рівнів цілей потрібно враховувати при впливі інноваційних кластерів на управління економіки, тому що тільки так буде проводитися ефективна інноваційна політика на короткостроковий та довгостроковий період.

В основу методології побудови НІС рекомендується покласти системний, синергетичний. Синергетичний підхід сприяє формуванню загальних закономірностей самоорганізації НІС, їх станов-

лення та забезпечення живучості, зумовлює дослідження просторово-часової організації, умов її побудови та управління розвитком економіки.

Дослідження сучасних тенденцій функціонування та розвитку інноваційних кластерів демонструє нелінійну динаміку та хаотичність процесів, що в них відбуваються. Тому для визначення механізмів ефективного управління та розвитку економіки і проведення модельних експериментів, необхідно застосовувати принципово нові інноваційні підходи, в основі яких лежить еволюційно-синергетична парадигма.

Синергетика – це наука про самоорганізацію в нерівноважних відкритих нелінійних дисипативних системах реального світу, до яких відносяться й інноваційні кластери. При цьому під самоорганізацією розуміється певний фазовий перехід – стрибкоподібна зміна внутрішніх властивостей системи при незмінних зовнішніх параметрах.

Для побудови НІС, згідно з вказаними підходом, необхідно володіти інформацією як про умови формування інновацій, інтереси та внутрішні мотиваційні аспекти інноваторів, стан зовнішнього середовища, так і про кінцевий результат реалізації інновацій – конкретні показники, які характеризують рівень ефективності нововведень. Найбільші складнощі тут можуть виникати при спробі оцінити рівень інноваційного розвитку соціальних систем. Тому в основі характеристики рівня розвитку соціуму повинен лежати соціальний моніторинг – кількісна та якісна його оцінка, прогнозування станів розвитку та прийняття управлінських рішень.

Одними з основних умов забезпечення ефективного розвитку інноваційного кластеру є процеси управління. Впровадження та створення інноваційного продукту є досить затратним, тому виникає необхідність в моделюванні процесів управління інноваційного кластеру та прийняття рішень.

Інноваційний кластер, який являє собою сукупність різних видів підприємств, що діють в рамках загального фінансово-економічного механізму, на відміну від інших систем, що розвиваються еволюційним шляхом, коли до однієї центральної одиниці додаються залежні структури, які приймають її правила та принципи, має певні особливості, оскільки учасники, які входять до складу інноваційного кластеру, є достатньо різноманітними за методами управління, напрямками діяльності, цілями розвитку. Тому одними з основних умов забезпечення ефективного розвитку інноваційного кластеру є впровадження методів управління НІС, розбудова єдиної національної інфраструктури організаційного об'єднання, що буде забезпечувати додаткову ефективність функціонування кластеру.

Вплив інноваційних кластерів на економіку та суспільство держави:

- Розвиток суспільства реалізується через створення: державних, суспільних та приватних «цінностей», які поліпшують рівень життя суспільства; через зосередження уваги на розвитку соціальних, економічних, культурних і політичних інтересів громадян; через підвищення рівнів соціального забезпечення життя, покращення стандартів культури, доходів і здоров'я членів суспільства.

- Розвиток територіальної економіки. Здійснюється через пошук пріоритетних галузей та ефективного використання територіальних, трудових, фінансових і матеріальних ресурсів регіону через переваги територіального розташування.

- Розвиток економічних та інформаційних мереж. Відбувається через створення соціально-економічних об'єднань в інноваційному кластері та співробітництві обміну інформації між учасниками кластеру.

- Розвиток освіти та науки. Здійснення через підвищення рівня освіти, тому що виникає потреба в висококваліфікованих працівників; виникає потреба в консультаційних та аналітичних послугах в дослідженні ринку; впровадження нових технологій керування та виробництва;

- Підтримка власного товаровиробника. Реалізується шляхом підвищення конкурентоспроможності національного виробника. Відбувається переорієнтація виробництва на місцеві матеріали. Крім того, відбувається кредитування на пільгових умовах перспективних напрямів, а також орієнтація на світовий ринок.

Кластерний розвиток як чинник підвищення національної та регіональної конкурентоспроможності є характерною ознакою сучасної інноваційної економіки. Взаємообумовленість і взаємозв'язки між процесами кластеризації, зміцнення конкурентоспроможності та прискорення інноваційної діяльності – це нове економічне незвичайне явище, що дозволяє протистояти тиску глобальної

конкуренції і належно відповідати вимогам національного і регіонального розвитку.

Висновки і пропозиції. Кластерна форма організації інноваційної діяльності спричиняє створення особливої форми інновації – сукупного інноваційного продукту, який є результатом діяльності мережі учасників кластеру, що дозволяє прискорити його розповсюдження на всій території регіону. В сучасній конкурентоспроможній економіці важливу роль відіграють інновації, а саме національна інноваційна система, яка впливає на розвиток та формування інноваційних кластерів. Оскільки інноваційні кластери створюються на основі передових досягнень в галузі науки, техніки і технології промислового виробництва, що дозволяють формувати і займати нові ринкові ніші, то одним з основних умов їх утворення в регіоні є створення регіональних модулів Національної інноваційної системи України. Наслідком створення інноваційного кластеру стає вдосконалення виробництва, збільшення кількості малих та середніх підприємств і зростання конкурентоспроможності підприємств на внутрішньому та світовому ринках, таким чином інноваційний кластер відіграє важливу роль в управлінні та розвитку економіки.

Список літератури:

1. Максимова В.Ф. SMART (интеллектуальная) экономика: цели, задачи и перспективы / В.Ф. Максимова // Открытое образование. – 2011. – № 3. – С. 63-71
2. Интеллектуальная экономика – технологические вызовы XXI века / С.Ю. Глазьев, А.Е.Арменский, Е.А.Наумов / Под ред. О.С. Сабдена. – Алматы : ИД «Эксклюзив», 2009. – 320 с.
3. Барышева А.В. Экономика знаний: новая парадигма научного познания [Електронний ресурс] / А.В. Барышева. – Режим доступу : <http://spkurdyumov.narod.ru/barisheva2.htm>. – Назва з екрану.
4. Дзенис В.А. Участие банков в инвестиционных процессах экономического развития украины и её регионов / В.А. Дзенис, С.А. Дзенис // Научный информационный журнал «Бизнес-информ». Научно-практические проблемы социально-экономического развития. / – Харьков, 2010. – № 5* 2010 г. – С. 27-29.
5. Инновационное развитие – основа модернизации экономики России / Национальный доклад; ред. кол.: Евтушенков В.П. [и др.] – М. : ИМЭМО РАН, ГУ-ВШЭ, 2008. – 168 с.
6. Полтерович В.М. Стратегии институциональных реформ. Перспективные траектории / В.М. Полтерович // Экономика и математические методы. – 2006. – № 1(28) – С. 17-23.
7. Плескач В.Л. Інноваційна діяльність в Україні: стан та проблеми / В.Л. Плескач, Т.Ю. Зінчук // Матеріали Міжнародного симпозиуму «Інноваційна політика та законодавство в Європейському Союзі та Україні: формування, досвід, напрямки наближення». – К. : Фенікс, 2011. – С. 69-73.
8. Соловьев В.П. Новые возможности и новые проблемы инновационного развития экономики: опыт самоинтервью // Журнал об инновационной деятельности. – № 9, сентябрь, 2011. – С. 93-94.
9. Портер М. Конкуренция. – М. : Издательский дом «Вильямс», 2005. – 608 с.
10. Закон України «Про інноваційну діяльність» від 4 липня 2002 р., № 40-IV.
11. Freeman C. The 'National System of Innovation' in historical perspective // Cambridge Journal of Economics. – 2003. – vol. 19. – N. 1. – P. 5-24.
12. Стратегія інноваційного розвитку України на 2010-2020 роки в умовах глобалізаційних викликів [Електронний ресурс]. – Режим доступу : <http://kno.rada.gov.ua/komosviti/control/uk/doccatalog/list?currDir=48718>.

Мельников В. В.

Киевский национальный экономический университет имени Вадима Гетьмана

ИННОВАЦИОННЫЕ КЛАСТЕРЫ И ИХ РОЛЬ В УПРАВЛЕНИИ ЭКОНОМИКОЙ

Резюме

Исследованы теоретические вопросы формирования инновационных кластеров и их роль в управлении экономикой. Изложены основные положения по формированию национальной и региональной инновационной системы. Проанализирована необходимость создания инновационно-ориентированной экономики в современных условиях. Рассмотрена необходимость кластеризации экономики Украины.

Ключевые слова: инновация, кластер, управление, конкурентоспособность, национальная инновационная система, синергетический подход.

Melnikov V. V

Kyiv National Economic University named after Vadym Hetman

INNOVATION CLUSTERS AND THEIR ROLE IN MANAGING THE ECONOMY

Summary

Theoretical questions of formation of innovation clusters and their role in managing the economy. The basic provisions for the formation of national and regional innovation system. Analyzed the need to create an innovation-oriented economy in the modern world. The necessity of clustering the Ukrainian economy.

Key words: innovation, cluster management, competitiveness, national innovation system, synergistic approach.

УДК 330.46: 001.57

Савушкін Д. І.

Бердянський університет менеджменту і бізнесу

МОДЕЛЮВАННЯ ЕКОНОМІЧНИХ ТРАНСФОРМАЦІЙ КУРОРТНО-РЕКРЕАЦІЙНИХ СИСТЕМ

Стаття присвячена розробці концептуального підходу до моделювання економічних трансформацій курортно-рекреаційних систем. Обґрунтовано концептуальні засади системного дослідження функціонування економіки курортно-рекреаційних утворень, які містять сукупність положень про сутність і дослідження процесу розвитку систем сукупності трансформаційних перетворень. З метою дослідження проблеми економічної трансформації курортно-рекреаційних систем побудовано дві альтернативні економіко-математичні моделі, які дозволяють створювати ефективні механізми управління трансформацією таких систем. За результатами моделювання виявлено параметри, які істотно впливають на процеси економічних трансформацій.

Ключові слова: курортно-рекреаційний комплекс, економічні трансформації, трансформаційний цикл, модель трансформаційних змін, матриця трансформації.

Постановка проблеми. Реформування національної економіки пов'язане з глибокими структурними перетвореннями у всіх сферах суспільного життя, трансформацією господарського комплексу України, здійсненням ефективної регіональної політики та іншими важливими напрямками соціально-економічного розвитку. Одним із найважливіших завдань цього процесу залишається пошук раціональних методів та способів активізації розвитку тих видів діяльності, для яких існують усі необхідні умови і які за своєю соціальною результативністю та економічною віддачею можуть скласти гідну конкуренцію традиційним галузям господарства. Серед таких своєрідних «ядер зростання» пріоритетне місце посідає курортно-рекреаційна сфера.

У сучасній світовій економіці курортні рекреації – одна з найбільш високоприбуткових сфер, а також одна з тих, що найбільш динамічно розвивається. Багато країн мають їх як постійно зростаюче джерело не лише за рахунок фінансових надходжень, але і за рахунок залучення мільйонів туристів. Також вони є джерелом розвитку інфраструктури територій, створення додаткових робочих місць. Україна володіє потужним курортно-рекреаційним потенціалом, ефективно освоєння якого може забезпечити не лише повне задоволення потреб населення в рекреаційних послугах, але і принести реальну економічну вигоду. Тому рекреаційна сфера в процесі ринкової трансформації економіки повинна зайняти одне з провідних місць у структурі господарського комплексу [1].

Таку перспективу для національних курортно-рекреаційних комплексів покликани забезпечити відповідні методології системних економічних трансформацій, засновані на сучасних концепціях дослідження складних економічних систем, і, перш за все, на методах системного дослідження та економіко-математичного моделювання.

Аналіз останніх досліджень і публікацій. Проблема трансформації економічних систем має глибокі підстави в проблематиці загальної економічної теорії. З нею безпосередньо пов'язані проблеми формування, розвитку, зміни економічних систем, які досліджувалися в роботах багатьох вчених впродовж тривалого періоду часу. У процесі дослідження економічної трансформації курортно-рекреаційних систем автор спирався на теоретичні розробки, що містяться в працях Д. Бела, Э. Денісона, П. Друкера, Д. Кендріка, С. Ковалю, Р. Солоу, Дж. Стігліца, Я. Тінбергена, Й. Шумпетера та інших вчених [2; 3]. Загальним проблемам перехідних процесів у економіках різних країн, а також проблемі трансформаційної економіки присвячені роботи таких українських вчених, як М. Долішній, А. Гальчинський, В. Геєць, А. Грищенко, М. Гуревичів та ін. [4].

Виділення не вирішених раніше частин загальної проблеми. У той же час багато аспектів трансформації економічних систем продовжують залишатися недостатньо дослідженими. Зокрема, значне прискорення та ускладнення світових економічних процесів, посилення міжсистемних інтеграцій інтенсифікують трансформаційні зміни і в курортно-рекреаційних системах, що вимагає їх ретельного дослідження.

На сьогоднішній день ще не до кінця розкритий процес структурної трансформації систем із врахуванням його складності і невизначеності майбутніх етапів розвитку [5]. Ще не склалася цілісна концепція трансформації курортно-рекреаційних систем, яка б ґрунтувалася на чіткому розумінні її певних параметрів та їх органічного взаємозв'язку в єдиній цілісній системі.

Мета статті. Цілісне сприйняття складних і неоднозначних явищ сучасної економіки, формування комплексної системної концепції економічного розвитку курортно-рекреаційних систем,

її закономірностей значною мірою обумовлено осмисленням економічного середовища функціонування. Тенденція системних трансформацій, економічних криз, гіперконкуренція, дисипативні явища, збільшення ризиків супроводжуються зміною внутрішніх механізмів функціонування курортно-рекреаційних систем. Базисом для таких змін виступають трансформації економічних процесів, властивих курортно-рекреаційній економіці. Слід зазначити, що вживання поняття «економічна трансформація» ґрунтується не на розробленій теоретичній і методологічній базі, а частіше на інтуїтивному розумінні. Таким чином, виникає необхідність розробки інструментарію для аналізу та практичного застосування таких процесів в економіці курортно-рекреаційних систем. Тож мета статті полягає в розробці концептуального підходу до моделювання економічних трансформацій курортно-рекреаційних систем, в яких трансформація виступає як їх внутрішня і необхідна частина.

Виклад основного матеріалу. Підставою для досліджень особливої категорії «економічна трансформація курортно-рекреаційних систем» стали процеси перетворень соціально-економічних систем на макро-, мезо- та мікрорівнях. Як наслідок, термін «трансформація (transformation – перетворення) економічних систем» найчастіше став використовуватися для позначення «радикальних ринкових реформ» поряд з терміном «перехідна економіка» (transition – перехід). Термін «transition» зазвичай вживається у тому випадку, коли перетворення розглядаються як перехід від стану «планова економіка» до деякого заздалегідь визначеного стану відповідно до обраних критеріїв. Термін «transformation» використовується у випадку, коли перетворення представляють собою відкритий процес змін, для яких може бути визначений лише загальний вектор руху, а результати залишаються невідомими [6].

Аналіз різних підходів до проблеми трансформації економічних систем показує, що практично кожен з них правомірний, стосовно певного виду трансформації і конкретного виду системи. З метою конкретизації поняття «економічна трансформація курортно-рекреаційних систем» і для досягнення цілей дослідження введемо наступне визначення.

Визначення. Під трансформацією курортно-рекреаційних систем будемо розуміти керований перехід системи з одного стану економіки в інший, шляхом зміни взаємозв'язку, складу або структури елементів, що змінює емерджентні властивості системи.

Формальне визначення трансформації курортно-рекреаційних систем задамо наступним чином. Нехай під способом дії курортно-рекреаційної системи в загальному випадку розуміється відношення між множиною входів $X = (x_0, x_1, \dots, x_k)$ і виходів $Y = (y_0, y_1, \dots, y_m)$. Це відношення формально можна виразити як трансформацію вектора X у вектор Y та записати у вигляді $Y = T(X)$, де T – оператор трансформації. Оператор виражає правило, на основі якого відбувається трансформація вектора X у вектор Y . Це правило може бути записано за допомогою певної матриці.

Позначимо через Δx_j – зміну значення j компоненти вектора X , а через Δy_j – зміну значення компоненти вектора Y . Нехай j компонента вектора X змінюється на Δx_j , а інші компоненти цього вектора залишаються незмінними. Тоді, згідно з визначенням трансформації, відбувається

певна зміна i компоненти вектора Y . Відношення $a_i = \left(\frac{\Delta y_i}{\Delta x_j} \right)$, $i = \overline{1, m}$, $j = \overline{1, k}$, яке виступає у якості показника часткового впливу зміни значення j компоненти вектора X на i компоненту вектора Y , будемо називати коефіцієнтом часткового трансформаційного ефекту. Сукупність цих коефіцієнтів можна представити у вигляді матриці A , яку назовемо матрицею трансформації:

$$A = \begin{bmatrix} a_{11} & a_{12} & \dots & a_{1m} \\ a_{21} & a_{22} & \dots & a_{2m} \\ \dots & \dots & \dots & \dots \\ a_{k1} & a_{k2} & \dots & a_{km} \end{bmatrix}.$$

За допомогою цієї матриці правило трансформації вектора X у вектор Y можна виразити у вигляді наступної системи рівнянь:

$$\begin{aligned} \Delta y_1 &= a_{11}\Delta x_1 + a_{12}\Delta x_2 + \dots + a_{1m}\Delta x_k \\ \Delta y_2 &= a_{21}\Delta x_1 + a_{22}\Delta x_2 + \dots + a_{2m}\Delta x_k, \\ &\dots \dots \dots \dots \dots \dots \dots \dots \dots \dots \dots \dots \dots \dots \dots \dots \\ \Delta y_m &= a_{k1}\Delta x_1 + a_{k2}\Delta x_2 + \dots + a_{km}\Delta x_k \end{aligned}$$

Альтернативний опис процесу трансформації курортно-рекреаційних систем може бути представлений на основі теорії графів. Досвід дослідження складних систем [7] показує, що при аналізі їх елементи доцільно представляти у вигляді вершин графа, наділених певними властивостями, а взаємодію описувати за допомогою ребер. Інакше кажучи, структура курортно-рекреаційної системи – це організація цілого із складових частин, тісно взаємодіючих один з одним при функціонуванні такої системи. Будемо вважати тотожними такі поняття, як: «граф системи» та «структура системи», «вершина графа» та «елемент системи», «ребро графа» та «зв'язок між елементами системи». Для будь-якого скінченного графа без петель будемо використовувати позначення: $G = (V, E)$, де $V = \{v_i\}$, $i, j = \overline{1, n}$ – множина вершин, а $E = \{e = (v_i, v_j) \mid i \neq j\}$ – множина його ребер.

Розповсюдження збурення від одного елемента системи до іншого на графі системи будемо задавати орієнтованим ребром – ребром із заданим початком і кінцем. Орієнтоване ребро називають дугою, а граф з дугами – оргграфом. На графі $G = (V, E)$ системи для вершини $v_i \in V$, $i \in \overline{1, n}$, вагою $0 < w_i \leq 1$ є величина показника оцінки якісного стану елемента системи, відповідного до вершини v_i . А вагою $w(v_i, v_j) = \xi_{ij}$ дуги $(v_i, v_j) \in E$ є число $0 < \xi_{ij} \leq 1$, що дорівнює збереженій частці переданого збурення при переході від вершини v_i до вершини v_j , яке будемо називати коефіцієнтом опірності. Процес зміни ваги вершин графа системи можна відобразити наступним правилом, яке будемо називати трансформаційним збуренням. Воно полягає в наступному: трансформаційне збурення визначається впливом $z_j(t)$, $j \in \overline{1, 2, \dots, n}$ в дискретному часі $t = 0, 1, \dots, n$, яке задається відношенням $z_j(t) = \frac{w_j(t)}{w_j(t-1)}$. Тоді, при $t \geq 0$ для i вершини графа G визначимо трансформаційне збурення:

$$w_i(t+1) = w_i(t) \prod_{j=1}^{L_{v_i}} \xi_{ji} z_j(t)$$

$$w_i(t+1) = w_i(t) \prod_{j=1}^{L_{v_i}} (1 - \xi_{ji} z_j(t))$$

вважаючи при цьому, що L_{v_i} – кількість дуг, що входять до вершини v_i .

Наведені співвідношення задають зміни ваги вершин графа $G = (V, E)$, тим самим визначаючи динаміку поширення зовнішніх збурень по курортно-рекреаційній системі. Перша формула

відповідає зростаючим трансформаційним збуренням, які збільшуються при переході від однієї вершини до іншої. Друга формула – затухаючим, які зменшуються при переході від однієї вершини до іншої. Автономне трансформаційне збурення на зваженому оргграфі G визначається відповідно введеним правилам по вектору початкових значень $W(0)=(w_1(0), w_2(0), \dots, w_n(0))$ і вектором впливів $Z(0)=(z_1(0), z_2(0), \dots, z_n(0))$, що задає вплив $z_j(0)$ в кожній вершині v_j .

Автономне трансформаційне збурення спільно з вектором початкових значень описує стан системи в початковий момент часу, коли під вплив зовнішніх збурюючих впливів підпадають всі елементи курортно-рекреаційної системи. Відповідно із описаним процесом трансформаційного збурення на оргграфі можна ввести кілька критеріїв трансформаційних змін системи. Зокрема, можна вважати, що курортно-рекреаційна система перебуває в стані трансформаційних змін, якщо показник якісного стану хоча б одного з найбільш значущих елементів системи є нижчий деякого допустимого рівня. Цей рівень будемо називати критичним рівнем якісного стану елемента і будемо позначати як $R(v)$. Якщо показник якісного стану елемента нижчий за критичний рівень, то елемент не може виконувати покладених на нього функцій, або функціонувати необхідний час. Елемент, що знаходиться у такому стані, не передає по системі трансформаційне збурення, що поширюється.

Іншим важливим критерієм трансформаційних змін є структурна нестійкість $S(v)$ та вершини v_i . Структурною нестійкістю будемо називати число шляхів, кінцем яких є вершина v_i . Структурна нестійкість елемента дає якісну оцінку його розташування в структурі системи. Вона дозволяє судити про те, наскільки безпечно розташування елемента в структурі курортно-рекреаційної системи щодо інших елементів в період трансформаційних впливів. Структурна нестійкість елемента визначає вигідність його розташування в структурі системи при розповсюдженні по системі збурень. Але структурна нестійкість не дає кількісної оцінки погіршення ефективності елемента при попаданні системи в умови трансформаційних впливів. Такою оцінкою може служити параметр, який назвемо граничним показником вершини, і який є доповненням структурної нестійкості.

Граничним показником вершини v_i назвемо величину показника якісного стану відповідного їй елемента системи на момент закінчення часу збурюючого впливу, який позначимо через $\Theta(u)$. Можна підрахувати суму довжин усіх шляхів, кінцем яких є вершина v_i . Позначимо цю суму через $Q(u)$ і назвемо її мірою структурної нестійкості вершини v_i .

Тоді:

$$\Theta(u) = w_u z_0^{S(v)+1} \sum_{ij} Q(u),$$

де w_u – показник якісного стану вершини v_i в початковий момент автономного трансформаційного збурення.

Представлення досліджуваної курортно-рекреаційної системи у вигляді зваженого графа $G=(V,E)$

і формалізація зовнішнього впливу на систему, як автономного трансформаційного збурення, визначає модель розповсюдження трансформаційних впливів по всій системі. Таким чином, трансформація курортно-рекреаційних систем означає якісні їх перетворення в контексті економічного розвитку. Такий підхід відрізняється рядом спільних переваг. По-перше, він передбачає розгляд об'єкта трансформації як системного утворення, а не як простої сукупності різних елементів, позбавлених єдності функціонального призначення. По-друге, дозволяє досліджувати трансформації курортно-рекреаційних систем в динаміці їх розвитку, а високий рівень невизначеності кінцевого результату передбачає можливість моделювання трансформаційних процесів, зокрема методами теорії хаосу і катастроф. По-третє, такий підхід дає змогу пошуку певних закономірностей у формуванні вектора трансформації курортно-рекреаційних систем відповідно до критеріїв цілісності системи.

Необхідно відзначити, що трансформація розглядається як один із сценаріїв розвитку курортно-рекреаційних систем. Функціональний розвиток, пов'язаний зі збереженням стійкого стану, системної якості та порядку системи із накопиченням змін переходить в трансформаційний розвиток. Він містить етапи кількісно-якісних змін системи зі збереженням її стійкості та етапи біфуркаційних перетворень системи (власне трансформації), пов'язаних із якісними змінами, з порушенням стійкості, яка може завершитися або появою нової системи, або її розпадом (рис. 1).

Разом із цим, досі залишається відкритим питання про напрямки (траєкторії) можливих трансформаційних змін. Існує безліч трансформаційних траєкторій, які в кінцевому результаті призводять до багатоваріантних рішень. Отже, потрібен інструментарій дослідження таких траєкторій, він повинен містити в собі як можливості необхідного коригування трансформаційних процесів, так і можливі зміни цілей трансформації.

Узагальнюючи досвід сучасних досліджень в області трансформації економічних систем [8], мож-



Рис. 1. Зміст та етапи трансформації курортно-рекреаційних систем

на зробити висновок, що найменш дослідженими на сьогоднішній час залишаються питання щодо джерел і цілей трансформаційних процесів у системах різного рівня; можливостей та умов вибору тієї чи іншої траєкторії трансформації; критеріїв ефективності трансформаційних перетворень; взаємовпливу факторів внутрішнього і зовнішнього порядку, що викликають трансформаційні зміни в курортно-рекреаційних системах.

Слід зазначити, що процеси трансформації курортно-рекреаційних систем взаємопов'язані з процесами трансформації регіональних економічних систем або систем просторової економіки. Такі трансформації здійснюються у вигляді трансформаційного циклу за допомогою послідовного проходження двох фаз: структурної трансформації та просторової трансформації. Перехід від першої фази трансформаційного циклу до другої здійснюється за допомогою інфраструктурних змін, включаючи реалізацію інфраструктурних, інноваційних проєктів. Інший рівень просторової системи, що змінює якість простору, досягається шляхом впливу зовнішніх факторів.

Висновки і пропозиції. Проведений аналіз сучасних теоретичних та практичних підходів щодо вдосконалення економічної діяльності курортно-рекреаційних комплексів дозволив дійти висновку, що, не дивлячись на багаточисельні економічні те-

орії з дослідження економіки курортно-рекреаційних систем, відсутні комплексні системні підходи і сучасний інструментарій її аналізу та моделювання. Показано, що однією з головних причин сучасного складного стану курортних рекреацій є зростаюча неспроможність широко розповсюджених економічних теорій, економіко-математичних методів і моделей адекватно здійснювати аналіз та прогнозування розвитку економіки таких систем.

Відповідно, в статті розроблено та обґрунтовано концептуальні засади системного дослідження функціонування економіки курортно-рекреаційних утворень, які містять сукупність положень про сутність і дослідження процесу розвитку таких систем, як сукупності трансформаційних перетворень.

З метою дослідження проблеми економічної трансформації курортно-рекреаційних систем розроблено та теоретично обґрунтовано підхід та розроблена математична модель, які дозволяють створювати ефективні механізми управління трансформацією рекреасистем. Запропонований підхід, на відміну від інших альтернативних підходів, передбачає можливість розглядати розвиток економіки курортно-рекреаційних систем як сукупність моделей і здійснювати опис трансформаційних стратегій у вигляді трансформаційного циклу.

Список літератури:

1. Захарченко П.В. Модели экономики курортно-рекреационных систем: монография / П.В. Захарченко. – Бердянск : Издательство «Ткачук», 2010. – 392 с.
2. Душанич Т. Экономика переходного периода / Т. Душанич, И. Душанич. – М. : Инфра-М, 2006. – 393 с.
3. Проблемы трансформации и перехода к регулируемой рыночной экономике / под ред. К.И. Микульского. – М. : Экономика, 2012. – 757 с.
4. Клебанова Т.С. Математические модели трансформационной экономики / Т.С. Клебанова, Е.В. Раевнева. – Х.: ИД «ИНЖЕК», 2004. – 280 с.
5. Dunn J. Modern Economic Revolutions / J. Dunn. – Cambridge: Cambridge University Press, 2009. – 412 p.
6. Кириченко В. Рыночная трансформация экономики: теория и опыт / В. Кириченко // Российский экономический журнал. – 2010. – №11-12. – С. 34–37.
7. Лоскутов А.Ю. Основы теории сложных систем / А.Ю. Лоскутов, А.С. Михайлов. – М. – Ижевск: НИЦ «Регулярная и стохастическая динамика», 2007. – 612 с.
8. Кушлин В.И. Траектории экономических трансформаций / В.И. Кушлин. – М. : Экономика, 2009. – 309 с.

Савушкин Д. И.

Бердянский университет менеджмента и бизнеса

МОДЕЛИРОВАНИЕ ЭКОНОМИЧЕСКИХ ТРАНСФОРМАЦИЙ КУРОРТНО-РЕКРЕАЦИОННЫХ СИСТЕМ

Резюме

Статья посвящена разработке концептуального подхода к моделированию экономических трансформаций в курортно-рекреационных системах. Обоснованы концептуальные принципы системного исследования функционирования экономики курортно-рекреационных образований, содержащих совокупность положений о сущности и исследовании процесса развития систем совокупности трансформационных преобразований. С целью исследования проблемы экономических трансформаций курортно-рекреационных систем построены две альтернативные экономико-математические модели, которые позволяют создавать эффективные механизмы управления трансформацией таких систем. В соответствии с результатами моделирования получены параметры, которые существенно влияют на процессы экономических трансформаций.

Ключевые слова: курортно-рекреационный комплекс, экономические трансформации, трансформационный цикл, модель трансформационных изменений, матрица трансформации.

Savushkin D. I.

Berdiansk University of Management and Business

MODELING OF ECONOMIC TRANSFORMATIONS RESORT-RECREATION SYSTEMS

Summary

The article is devoted development of the methodological going near the design of mechanism of economic transformation in the resort-recreation systems. Substantiated conceptual principles of system research of functioning of economy of resort-recreation educations, which contain the aggregate of positions about essence and research of process of development of such systems as an aggregate of transformation changes. With the purpose of research of problem of economic transformations of the resort-recreation systems the complex of alternative economic and mathematical models, which allows creating the effective mechanisms of management transformation of such systems, is built. In accordance with results, designs found out and analyses basic parameters, which substantially influence on the processes of economic transformations.

Key words: resort-recreation complex, economic transformations, transformation cycle, model of transformation changes, matrix of transformation.

УДК 336.1:352+519.7

Семенча І. Є.

Дніпропетровський національний університет імені Олеся Гончара

ВДОСКОНАЛЕННЯ МІСЦЕВОГО БЮДЖЕТНОГО РЕГУЛЮВАННЯ В УКРАЇНІ ШЛЯХОМ КОГНІТИВНОГО МОДЕЛЮВАННЯ

У статті зазначено, що в світлі останніх подій в Україні при розв'язанні стратегічних питань розвитку фінансової системи регіонів, зокрема завдання регулювання місцевого бюджетування, питання потрібно розглядати з позиції управління за результатами та рішення обґрунтовувати за допомогою застосування методології когнітивного моделювання. Визначено, що важливою задачею підвищення загального соціально-економічного стану регіонів сьогодні стає розподілення бюджетних коштів, у якому благополуччя та добробут кожного окремого регіону буде основною соціально-економічною категорією. В результаті дослідження з'ясовано, що у питанні бюджетного місцевого регулювання з точки зору встановленого підходу задіяна низка зовнішніх та внутрішніх факторів, які впливають на процес поліпшення регіонального добробуту. Узагальнено основні фактори в єдину систему та визначено низку прямих та опосередкованих впливів. За допомогою побудови когнітивної карти моделі регіонального місцевого бюджетування вивчено особливості дії системи. Доведено, що в результаті проведення сценарного аналізу моделі регіонально-місцевого бюджетування можливо визначити критичний рівень збільшення обсягу грошових коштів на задоволення потреб конкретного регіону, при якому він буде мати найкращий соціально-економічний ефект. Визначено такий рівень на короткостроковий період для Дніпропетровської області.

Ключові слова: місцеве бюджетування, регулювання, регіональний добробут, когнітивне моделювання, сценарний аналіз, управління результатами.

Постановка проблеми. Основним завданням соціально-економічної політики держави в світлі останніх подій в Україні особливо гостро постає питання соціального захисту та підтримки населення, яке проживає у ній. Одним із інструментів для підвищення соціально-економічної підтримки громадян України є саме місцеві бюджети [1].

Бюджетне регулювання взагалі не слід розглядати лише як діяльність бюджетної системи, адже воно відображає процеси політичного та народногосподарського значення, за допомогою яких вирішується загальнодержавні завдання із забезпечення економічного зростання, розвитку продуктивних сил, піднесення рівня добробуту населення, усунення розбіжностей у розвитку окремих територій, вирішення національних проблем, тощо.

Усе це надає бюджетному регулюванню виняткове значення та особливе місце у складі внутрішньодержавних відносин в оновленому підході.

Суть сучасних процесів в бюджетній політиці полягає в «управлінні результатами» – забезпеченні взаємозв'язку між бюджетними ресурсами, що виділяються, та очікуваними результатами їх використання. Центральне місце в цій концепції займає визначення «стратегічної мети». Під-

готовка стратегічного плану [2-4], який потрібно покласти в основу процесу розподілу бюджетних коштів в регіоні, повинна носити колективний характер. Однак досить часто вироблення заходів в рамках соціально-економічної політики в регіоні здійснюється нескоординованими зусиллями співробітників багатьох органів виконавчої влади.

Крім того, актуальним залишається питання про величину, на яку повинен бути збільшений місцевий бюджет за новим бюджетним підходом, та її регулювання у зв'язку з особливостями економічної діяльності регіону.

Аналіз останніх досліджень і публікацій. Питаннями, що піднімаються у даному дослідженні, займався ряд російських і зарубіжних вчених в своїх роботах, які можна умовно поділити на декілька груп:

– дослідження в галузі моделювання регіональної економіки, засновані на застосуванні методів математичного моделювання (Е.В. Бережна, А.В. Буров, А.А. Денисов, Ю.П. Іванілов, А.Н. Ільченко, В.А. Колемаєв, В.І. Малихін, А.Т. Надеєв, А.А. Петров, І.Г. Поспелов, Т. Нейлор та ін.);

– дослідження в області формування коштів місцевих бюджетів (П.В. Мельник, Є.О. Литви-

ненко, В.Д. Базилевич, О.Д. Василик, О.П. Кириленко, В.І. Кравченко, І.О. Луніна, К.В. Павлюк, Ю.В. Пасічник та ін.);

– дослідження, пов'язані з регіональною економікою як наукою (А.Г. Гранберг, Р.М. Мельников, Б.Н. Кузик, Ю.В. Кушлин, А.Г. Степанов, Г. Мюрдал, Дж. Фрідман, А.О. Хішман та ін.);

– дослідження, пов'язані з використанням ситуаційних технологій в управлінні та навчальній діяльності (В.П. Белов, А.Н. Данчул, М.М. Демидов, Н.І. Ільїн, А.Н. Павлов, А.В. Петров, А.Н. Райков, М.М. Тихомиров, Ю.Г. Федулов та ін.)

Наукова новизна даного дослідження полягає у розробці моделі розподілу місцевих бюджетних коштів, яка враховує ціннісний, територіальний та структурний аспекти даного розподілу.

Виділення не вирішених раніше частин загальної проблеми. В сучасній дійсності поки невирішеними, на наш погляд, залишаються завдання такого розподілу коштів місцевого бюджету регіону, яке відповідало б цілям стратегічного планування та враховувало структурну і просторову організацію регіону як системи.

Мета статті. Метою даної статті є визначення позицій щодо удосконалення дій регіонального управління в процесі розподілу коштів місцевого бюджету на прикладі Дніпропетровської області за допомогою моделювання.

Виклад основного матеріалу. Щоб покращити життя своїх громадян, влада ставить перед собою чимало завдань, приймає законопроекти, складає програми розвитку в тій чи іншій сфері суспільного життя. Важливою задачею підвищення загального стану регіону є розподілення бюджетних коштів, у якій благополуччя та добробут регіону буде основною соціально-економічною категорією. Добробут характеризує забезпеченість населення необхідними матеріальними і духовними благами, відображає рівень життя населення і розвитку регіону в цілому.

Розподіл коштів місцевих бюджетів здійснюється за багатьма різними напрямками, такими як державне управління, судову владу, міжнародну діяльність, фундаментальні та прикладні дослідження і сприяння науково-технічному прогресу державного значення, міжнародні наукові та інформаційні зв'язки державного значення, національну оборону, правоохоронну діяльність та забезпечення безпеки держави, освіту, охорону здоров'я, соціальний захист і соціальне забезпечення, культуру і мистецтво та інші [5; 6].

Також Бюджетним кодексом України зазначені певні нормативні значення мінімально допустимих обсягів коштів бюджету, які витрачаються на розвиток того чи іншого напрямку діяльності.



Рис. 1. Класифікація основних факторів впливу на стан регіонального бюджету та характер їх зв'язку: – прямий вплив, – опосередкований вплив

У разі, якщо витратна частина бюджету перевищує мінімально необхідний обсяг витрат, на місцях виникає задача оптимізації розподілу ресурсів по напрямкам розвитку регіону.

Задача розподілу бюджету полягає у виділенні грошей на фінансування сфер діяльності для задоволення потреб населення, що проживає на окремих територіях, враховуючи обмеженість ресурсів місцевого бюджету, таким чином, щоб загальний добробут регіону досяг максимального значення.

Розглянувши ланцюги впливу на фінансову систему, можна виділити наступні її підсистеми: управління фінансами, фінанси суб'єктів, ринок капіталу, страхування, міжнародні фінанси.

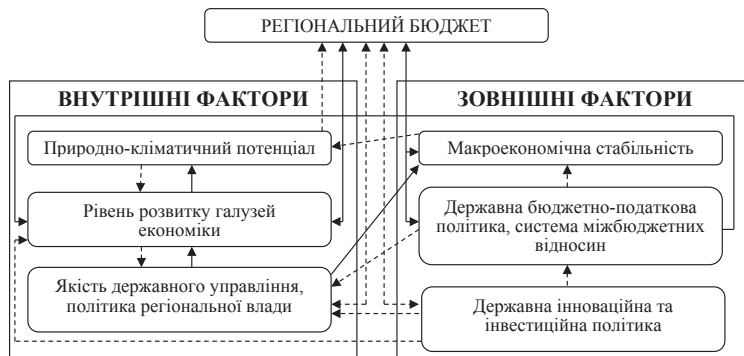
Задля подальшого аналізу усіх існуючих зовнішніх (опосередкований вплив на систему) та внутрішніх (безпосередній вплив на систему) зв'язків, розподілимо їх за класифікацією (рис. 1). На рис. 1 розглянуто усі основні взаємодії на фінансову систему та між підсистемами, що покладено в основу дослідження.

В межах обраного підходу в дослідженні для проведення аналізу визначено ключовий показник, який потребує визначення та суттєво впливає на стан об'єкта дослідження: обсяг грошових коштів бюджету, виділених на задоволення потреб регіону.

Відповідно вихідним узагальненим показником є благополуччя регіону, яке може бути досягнуто за допомогою трьох найважливіших факторів:

1. Потреби населення.
2. Потреби галузей.
3. Мінімізація видатків бюджету.

Іншими показниками в моделі, які, як ми вважаємо, не можна не враховувати, є такі об'єктивно існуючі фактори: обмеження видатків місцевого бюджету по територіям та наявність взаємозв'язку регіону із іншими регіонами.

Таким чином, визначено головну мету, до якої потрібно прагнути в управлінні ключовим показником при дослідженні впливів, є раціональне використання коштів бюджету задля підвищення благополуччя регіону та мінімізації бюджетних ресурсів.

Як бачимо, визначений вище перелік показників має змішаний склад чинників впливу, які можуть бути виражені як кількісно, так і якісно. Така за ознаками множина, на нашу думку, може бути адекватно досліджена за допомогою когнітивного моделювання, оскільки когнітивна структуризація дає можливість об'єктивізувати знання експерта в обраній проблемній предметній області, формалізувати складно структуровану соціально-економічну проблему.

Для організації моделювання скористувалися програмним забезпеченням «Канва», тому що воно дозволяє:

- здійснювати моделювання з великою кількістю факторів (змінних) різної природи, які взаємопов'язані між собою;
- зазначати межі для зміни параметрів та початкові значення;
- визначати природу зв'язків між факторами моделі;
- визначати та уточнювати силу взаємозв'язків між факторами моделі;
- будувати наглядну схему зв'язків між факторами у вигляді спрямованого зваженого орграфа – когнітивної карти.
- отримувати результати у вигляді процентного співвідношення та у фактичних цифрах, змінюючи параметри моделі;

– наочно демонструвати вплив факторів після зміни одного з них;

– розрахувати обернену задачу – виходячи від бажаного результату розрахувати зміну вхідного параметру;

– здійснювати сценарний аналіз поставленого завдання з метою прогнозування розвитку подій та/або розробки пропозицій.

В результаті моделювання отримано загальну модель регіонального місцевого бюджетування (рис. 2).

За отриманою когнітивною картою моделі (див. рис. 2) визначено основні причинно-наслідкові ланцюги:

Додатний зв'язок (збільшення одного показника призводить до збільшення іншого): обсяг грошових коштів бюджету, виділених на задоволення потреб регіону – обмеження видатків бюджету по територіям – потреби населення – наявність та сила взаємозв'язків у регіоні – обмеження видатків бюджету по територіям – потреби галузей – обсяг грошових коштів бюджету, виділених на задоволення потреб регіону.

Від'ємний зв'язок (збільшення одного показника призводить до зменшення іншого та навпаки): обмеження видатків бюджету по територіям – мінімізація видатків бюджету – потреби галузей – наявність та сила взаємозв'язків у регіоні – обсяг грошових коштів бюджету, виділених на задоволення потреб регіону – мінімізація видатків бюджету – потреби населення.



Рис. 2. Когнітивна карта моделі регіонального місцевого бюджетування: червона лінія – додатний зв'язок, синя лінія – від'ємний зв'язок

Далі проведено сценарне дослідження. При моделюванні для визначених показників використовувались значення Дніпропетровського обласного бюджету за 2013-2014 рр. [7; 8].

Розглянемо отримані результати моделювання за різними сценаріями:

Таблиця 1
Результати моделювання за різними сценаріями

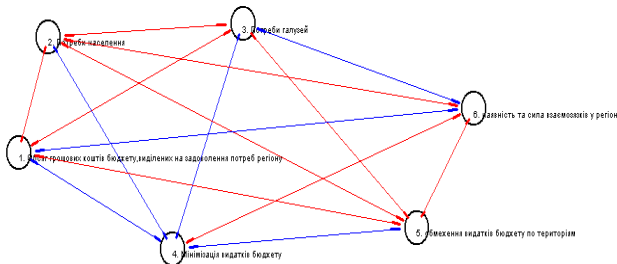
Обсяг грошових коштів, необхідних для задоволення потреб регіону	%	Результат моделювання	
		%	консонанс
Невелика зміна	0,7	1,6	0,76
Значна зміна	2,9	7	0,76
Велика зміна	5	12,2	0,76

Як видно з табл. 1, при збільшенні обсягу грошових коштів, необхідних для задоволення потреб регіону з 0,7% до 5%, дає ідентичні консонанси (0,76), що говорить про стабільний ефект на вихідні показники та достовірні результати у процентному співвідношенні.

При аналізі отриманих результатів можна сказати, що пропорційне збільшення вихідних показників можна представити у вигляді експонен-

ціальної функції та можна визначити критичну точку, після якої збільшення буде недоцільним та не принесе відповідної віддачі.

Тобто, з огляду на проведений аналіз, можна сказати, що збільшення обсягу грошових коштів на задоволення потреб Дніпропетровської області більше ніж на 3% буде недоцільним та не матиме відповідного економічного ефекту.

Крім того, за результатами сценарного аналізу можна зробити і такі висновки:

1) ЯКЩО

обсяг грошових коштів, виділених на задоволення потреб регіону зростає на 5%,

ТО

– фінансування потреб населення зростає на 9%, а вкладання коштів у задоволення потреб населення сприятиме досягненню поставленої стратегічної мети – підвищення благополуччя населення;

– фінансування на задоволення потреб галузей теж зростає на 9%, аналогічно із фінансуванням потреб населення;

– коефіцієнт наявності та сили взаємозв'язків з іншими регіонами спадає на 6,3%, тобто регіон стає більш самостійним та фінансово незалежним.

2) ЯКЩО

обсяг грошових коштів зростає на 2,9%,

ТО

– фінансування потреб населення зростає на 5,2%;

– фінансування на задоволення потреб галузей зростає на 5,2%;

– коефіцієнт наявності та сили взаємозв'язків з іншими регіонами спадає на 3,6%.

3) ЯКЩО

обсяг грошових коштів зростає на 0,7%,

ТО

– фінансування потреб населення зростає на 1,2%;

– фінансування на задоволення потреб галузей зростає на 1,2%;

– коефіцієнт наявності та сили взаємозв'язків з іншими регіонами спадає на 0,8%.

Висновки і пропозиції. Таким чином, в ході дослідження дійшли низки висновків:

1. Управління за результатами в розв'язанні стратегічних питань розвитку фінансової системи регіонів, зокрема завдання регулювання місцевого бюджетування, можливо за допомогою застосування методології когнітивного моделювання.

2. У питанні бюджетного місцевого регулювання задіяна низка зовнішніх та внутрішніх факторів, які впливають на процес поліпшення регіонального добробуту, що складають єдину систему із низкою прямих та опосередкованих впливів (див. рис. 1).

3. Дослідження особливостей дії системи регіонального місцевого бюджетування стало можливим за допомогою побудови когнітивної карти моделі регіонального місцевого бюджетування (див. рис. 2).

4. В результаті проведення сценарного аналізу моделі регіонального місцевого бюджетування можливо визначити критичний рівень збільшення обсягу грошових коштів на задоволення потреб конкретного регіону, при якому він буде мати найкращий соціально-економічний ефект.

5. Для місцевого бюджету Дніпропетровської області на коротку перспективу можна рекомендувати збільшення обсягу грошових коштів на задоволення її потреб на 3%, що повинно забезпечити поліпшення стану регіонального добробуту.

Таким чином, у подальшому вважаємо за необхідне пропонувати розроблену когнітивну модель фінансовим управлінням облдержадміністрації для впровадження в практику управління фінан-

сами регіонів, використовувати метод когнітивного моделювання Міністерству фінансів України при застосуванні визначеного підходу у бюджетному регіональному розподілі.

Список літератури:

1. Конституція України [Електронний ресурс]. – Режим доступу : <http://zakon4.rada.gov.ua/>.
2. Фінанси: курс для фінансистів : навч. посіб. / За ред. В.І. Осипцева. – К. : Знання, 2008. – 567 с.
3. Пирогова М.В. Проблеми формування місцевих бюджетів [Електронний ресурс] / М.В. Пирогова, М.Ю. Шелест. – Режим доступу : http://www.rusnauka.com/6_NITSHB_2011/Economics/3_80327.doc.htm.
4. Солдатенко О.В. Місцеві бюджети в Україні: проблеми та напрями їх вирішення / О.В. Солдатенко // Збірник наукових праць науково-дослідного інституту фінансового права за 2012 рік / НДІ фінансового права. – К. : Алерта, 2012. – 334 с. – С. 91-94.
5. Закон України «Про державний бюджет України на 2013 рік» [Електронний ресурс]. – Режим доступу : <http://zakon4.rada.gov.ua/>
6. Закон України «Про державний бюджет України на 2014 рік» [Електронний ресурс]. – Режим доступу : <http://zakon4.rada.gov.ua/>.
7. Про обласний бюджет на 2013 рік [Електронний ресурс]. – Режим доступу : <http://www.adm.dp.ua/OBLADM/Obldp.nsf/%28DOCWEB%29/2A7DBE9663541078C2257AE3003572D8?OpenDocument>.
8. Про обласний бюджет на 2014 рік [Електронний ресурс]. – Режим доступу : <http://oblrada.dp.ua/official-records/budget>.

Семенча І. Е.

Днепропетровский национальный университет имени Олеса Гончара

УСОВЕРШЕНСТВОВАНИЕ МЕСТНОГО БЮДЖЕТНОГО РЕГУЛИРОВАНИЯ В УКРАИНЕ ПУТЕМ КОГНИТИВНОГО МОДЕЛИРОВАНИЯ

Резюме

В статье отмечается, что в свете последних событий в Украине при разрешении стратегических задач развития финансовой системы регионов, в частности задач регулирования местного бюджета, вопросы необходимо рассматривать с позиции управления по результатам и обосновывать решения с помощью когнитивного моделирования. Определено, что важной задачей повышения общего социально-экономического состояния регионов сегодня становится распределение бюджетных средств, при котором благополучие и благосостояние каждого отдельного региона будет основной социально-экономической категорией. В результате исследования определено, что в вопросе бюджетного местного регулирования с точки зрения установленного подхода задействованы внешние и внутренние факторы, которые влияют на процесс улучшения регионального благосостояния. Обобщены факторы в единую систему и определены прямые и опосредованные связи. С помощью построения когнитивной карты модели регионального местного бюджетирования изучены особенности действия системы. Доказано, что в результате проведения сценарного анализа модели регионального местного бюджетирования можно определить критический уровень увеличения объема денежных средств на удовлетворение потребностей конкретного региона, при котором он будет иметь наилучший социально-экономический эффект. Определен такой уровень для Днепропетровской области.

Ключевые слова: местное бюджетирование, регулирование, региональное благосостояние, когнитивное моделирование, сценарный анализ, управление результатами.

Semencha I. Y.

Dnepropetrovsk National University named after Oles Gonchar

THE IMPROVEMENT OF REGIONAL BUDGETARY REGULATION IN UKRAINE WITH COGNITIVE MODELING

Summary

In the light of latest developments in Ukraine at the permission of strategic problems of development of a financial system of regions questions are necessary for considering from a management position by results and to prove decisions with the help cognitive modelling. Distribution of budgetary funds at which well-being and well-being of each separate region will be the basic social and economic category becomes a problem of increase of the general social and economic condition of regions today. As a result of research it is defined that external and internal factors which influence process of improvement of regional well-being are involved in a question of budgetary local regulation from the point of view of the established approach. Factors are generalised in uniform system and the direct and mediated communications are defined between them. By means of construction cognitive cards of model of regional local budgeting are studied features of action of system. It is proved that as a result of carrying out of the scenario analysis of model of regional local budgeting it is possible to define critical level of increase in volume of money resources on satisfaction of requirements of concrete region at which it will have the best social and economic effect. Such level for the Dnepropetrovsk region is defined.

Key words: local budgeting, regulation, regional well-being, cognitive modeling, scenario analysis, management of results.

УДК 330.3:330.46

Циганчук Р. О.

Університет банківської справи Національного банку України

МЕТОД РОЗВ'ЯЗАННЯ РІЗНИЦЕВИХ РІВНЯНЬ ВІДНОСНО ВУЗЛОВИХ ФУНКЦІЙ ДЛЯ МОДЕЛЮВАННЯ ЕКОНОМІЧНИХ ПРОЦЕСІВ, ДИСКРЕТНИХ У ЧАСІ

Сформульовано загальне поняття моделювання в економіці і його використання в розвитку і формалізації економічної теорії. Описано математичні методи дослідження в економіці, розглянуто теорію моделювання, моделі різних рівнів економіки та узгодження інтересів. Отримано різницеві рівняння підвищеної точності, які дають змогу ціною незначного ускладнення розрахункових формул суттєво скоротити загальне число прораховуваних вузлів при моделюванні економічних процесів.

Ключові слова: математична модель, вузлова функція, економічна динаміка, періодичність.

Вступ. Сучасна економічна теорія як на мікро-, так і на макрорівні включає як природний, необхідний елемент математичні моделі та методи. Використання математики в економіці дозволяє, по-перше, виділити і формально описати найбільш важливі, істотні зв'язки економічних змінних і об'єктів: вивчення настільки складного об'єкта припускає високий ступінь абстракції. По-друге, з чітко сформульованих вихідних даних і співвідношень методами дедукції можна отримувати висновки, адекватні досліджуваному об'єкту в тій же мірі, що і зроблені передумови. По-третє, методи математики і статистики дозволяють індуктивним шляхом отримувати нові знання про об'єкт: оцінювати форму і параметри залежностей його змінних, що відповідають у найбільшій мірі наявним спостереженням. Нарешті, по-четверте, використання мови математики дозволяє точно і компактно викладати положення економічної теорії, формулювати її поняття та висновки.

Математичні моделі використовувалися з ілюстративними і дослідницькими цілями ще Ф. Кене (1758 «Економічна таблиця»), А. Смітом (класична макроекономічна модель), Д. Рікардо (модель міжнародної торгівлі). У ХІХ столітті великий внесок у моделювання ринкової економіки внесла математична школа (Л. Вальрас, О. Курно, В. Парето, Ф. Еджворт та ін.). У ХХ столітті математичні методи моделювання застосовувались дуже широко, з їх використанням пов'язані практично всі роботи, удостоєні Нобелівської премії з економіки (Д. Хікс, Р. Солоу, В. Леонтьєв, П. Самуельсон та ін.). Розвиток мікроекономіки, макроекономіки, прикладних дисциплін пов'язано з все більш високим рівнем їх формалізації. Основою для цього заклав прогрес в області прикладної математики – теорії ігор, математичного програмування, математичної статистики. В Росії на початку ХХ століття великий внесок у математичне моделювання економіки внесли В. К. Дмитрієв і Е. Е. Слуцький. У 1930-1950 роки в цій області не спостерігалось прогресу внаслідок ідеологічних обмежень тоталітарного режиму. У 1960-1980 рр. економіко-математичний напрям відродився (В. С. Немчинов, В. В. Новожилов, Л. В. Канторович), але був пов'язаний в основному зі спробами формально описати «систему оптимального функціонування соціалістичної економіки» (Н. П. Федоренко, С. С. Шаталін та ін.). Будувалися багаторівневі системи моделей народногосподарського планування, оптимізаційні моделі галузей і підприємств. Зараз важливим завданням є моделювання процесів перехідного періоду.

Будь-яке економічне дослідження завжди передбачає об'єднання теорії (економічної моделі) та практики (статистичних даних). Теоретичні

моделі використовуються для опису і пояснення спостережуваних процесів, а статистичні дані збираються з метою емпіричної побудови і обґрунтування моделей [5].

Для вивчення різних економічних явищ економісти використовують – їх спрощені формальні описи, так звані економічні моделі. Прикладами економічних моделей є моделі споживчого вибору, моделі фірми, моделі економічного зростання, моделі рівноваги на товарних, факторних і фінансових ринках і багато інших. Будуючи моделі, економісти виявляють істотні фактори, що визначають досліджуване явище і відкидають деталі не суттєві для вирішення поставленої проблеми. Формалізація основних особливостей функціонування економічних об'єктів дозволяє оцінити можливі наслідки впливу на них і використовувати такі оцінки в управлінні.

Методика побудови економічної моделі.

1. Формулюються предмет і мета дослідження.
2. У розглянутій економічній системі виділяються структурні або функціональні елементи, відповідні даній меті, виявляються найбільш важливі якісні характеристики цих елементів.
3. Словесно, якісно описуються взаємозв'язки між елементами моделі.
4. Вводяться символічні позначення для характеристик економічного об'єкта, що враховуються і формалізуються, наскільки можливо, взаємозв'язки між ними. Тим самим формулюється математична модель.
5. Проводяться розрахунки з математичної моделі і аналізується отримане рішення.

Слід розрізняти математичну структуру моделі та її змістовну інтерпретацію.

Економічні моделі дозволяють виявити особливості функціонування економічного об'єкта і на основі цього передбачати майбутню поведінку об'єкта при зміні будь-яких параметрів. У моделі всі взаємозв'язки змінних можуть бути оцінені кількісно, що дозволяє отримати більш точний і надійний прогноз.

Для будь-якого економічного суб'єкта можливість прогнозування ситуації означає, перш за все, отримання кращих результатів або уникнути втрат, у тому числі і в державній політиці.

За своїм визначенням будь-яка економічна модель абстрактна і, отже, неповна, оскільки, виділяючи найбільш суттєві фактори, що визначають закономірності функціонування розглянутого економічного об'єкта, вона абстрагується від інших факторів, які, незважаючи на свою відносну незначущість, все ж в сукупності можуть визначати не тільки відхилення в поведінці об'єкта, а й саме його поведінку. Так, в найпростішій моделі попиту вважається, що величина попиту на

який-небудь товар визначається його ціною і доходом споживача. Насправді ж на величину попиту здійснює також вплив ряд інших факторів: смаки та очікування споживачів, ціни на інші товари, вплив реклами, моди і так далі. Зазвичай припускають, що всі фактори, не враховані явно в економічній моделі, справляють на об'єкт відносно малий результуючий вплив в аспекті, який нас цікавить. Склад врахованих в моделі факторів і її структура можуть бути уточнені в ході вдосконалення моделі.

Математична модель економічного об'єкта – це його гомоморфне відображення у вигляді сукупності рівнянь, нерівностей, логічних відносин, графіків. Гомоморфне відображення об'єднує групи зв'язків елементів досліджуваного об'єкта в аналогічні зв'язки елементів моделі. Модель – це умовний образ об'єкта, побудований для спрощення його дослідження. Передбачається, що вивчення моделі дає нові знання про об'єкт або дозволяє визначити найкращі рішення в тій чи іншій ситуації.

Якщо модель є оптимізаційною, то поряд з обмеженнями повинна бути визначена цільова функція, тобто величина, яка максимізується або мінімізується, що відображає інтереси суб'єкта, який приймає рішення.

Математичні моделі, що використовуються в економіці, можна поділяти на класи за рядом ознак, що відносяться до особливостей модельованого об'єкта, мети моделювання і використовуваного інструментарію: моделі макро- і мікроекономічні, теоретичні та прикладні, оптимізаційні і рівноважні, статичні і динамічні.

Макроекономічні моделі описують економіку як єдине ціле, пов'язуючи між собою укрупнені матеріальні та фінансові показники: ВВП, споживання, інвестиції, зайнятість, процентну ставку, кількість грошей та інші.

Мікроекономічні моделі описують взаємодію структурних і функціональних складових економіки або поведінку окремої такої складової в ринковому середовищі. Внаслідок різноманітності типів економічних елементів і форм їх взаємодії на ринку, мікроекономічне моделювання займає основну частину економіко-математичної теорії. У моделюванні ринкової економіки особливе місце займають рівноважні моделі. Вони описують такі стани економіки, коли результуюча всіх сил, що прагнуть вивести її з цього стану, дорівнює нулю. У неринковій економіці нерівновага по одних параметрах (наприклад, дефіцит) компенсується іншими факторами (чорний ринок, черги і т. п.). Рівноважні моделі дескриптивні, описові. У нашій країні довгий час переважав нормативний підхід у моделюванні, заснований на оптимізації.

Аналіз останніх наукових досліджень. Моделювання економіки – розділ економічної науки, що займається аналізом властивостей і рішень математичних моделей економічних процесів. У деяких випадках ці моделі можуть розглядатися як частина математичної теорії на стику з економічною наукою. Моделювання економіки відділяється зазвичай від економетрики, що займається статистичною оцінкою і аналізом економічних залежностей і моделей на основі вивчення емпіричних даних. У моделюванні економіки досліджуються теоретичні моделі, засновані на певних формальних передумовах (лінійність, опуклість, монотонність і т.п. залежності, конкретні формули взаємозв'язку величин). Моделювання економіки,

взагалі кажучи, не займається вивченням ступеня обґрунтованості того, що дана залежність має той чи інший вид (наприклад, що величина споживання є лінійною зростаючою функцією доходу), – це залишається для економетрики. Завданням моделювання економіки є вивчення питання про існування рішення моделі, умовах її невід'ємності, стаціонарності, наявності інших властивостей. Це зазвичай здійснюється, як і в математиці, шляхом дедуктивного отримання наслідків (теорем) з апріорно зроблених передумов (аксіом).

Зрозуміло, предметна область, методологія та інструментарій економічної науки не вичерпуються підходами моделювання економіки та економетрики – зазвичай в економічних дослідженнях використовуються також методи якісного аналізу, індуктивні, евристичні підходи, що перемежуються з елементами моделювання економіки та економетрики. Таким чином, моделювання економіки виступає і як самостійний розділ економічної науки, і як один з її інструментів. При цьому розділи моделювання економіки, що досліджувалися раніше в суто теоретичному плані, все більше стають теоретичною базою та елементами прикладних досліджень.

Серед моделей економіки можна виділити два великих класи – моделі рівноваги в економічних системах і моделі економічного зростання. Моделі рівноваги (наприклад, модель Ерроу-Добре, модель «витрати-випуск» В. Леонтьєва) допомагають дослідити стани економічних систем, в яких рівнодіюча всіх зовнішніх сил дорівнює нулю. Це, взагалі кажучи, статичні моделі, в той час як економічна динаміка описується за допомогою моделей зростання (модель Харрода-Домара, модель Солоу, моделі магістрального типу та ін.). Ключовим моментом дослідження моделей зростання є аналіз і відшукування траєкторій стаціонарного росту (зростання з постійними, в тому чи іншому сенсі, структурними характеристиками), до виходу на які зазвичай прагне описувана моделлю економічна система. Дослідження траєкторії стаціонарного зростання є одночасно базою для аналізу більш складних типів росту і сполучною ланкою з моделями економічної рівноваги [2; 3; 4].

У моделях статичних описується стан економічного об'єкта в конкретний момент чи період часу; динамічні моделі включають взаємозв'язки змінних в часі. У статичних моделях зазвичай зафіксовані значення ряду величин, що є змінними в динаміці, наприклад, капітальних ресурсів, цін і т. п. Динамічна модель не зводиться до простої суми ряду статичних, а описує сили і взаємодії в економіці, що визначають хід процесів у ній. Динамічні моделі зазвичай використовують апарат диференціальних та різницевих рівнянь, варіаційного числення.

Детерміновані моделі передбачають жорсткі функціональні зв'язки між змінними моделі. Стохастичні моделі допускають наявність випадкових впливів на досліджувані показники і використовують інструментарій теорії ймовірностей і математичної статистики для їх опису.

Під динамічною системою розуміють всяку систему, яка змінюється в часі. Час в економічній динаміці може розглядатися як неперервний або дискретний. Неперервний час зручний для моделювання, так як дає змогу використати апарат диференціального числення і диференціальних рівнянь. Дискретний час зручний для розв'язування прикладних задач, оскільки статистичні дані завжди дискретні і відносяться до конкретних оди-

ниць часу. Для дискретного часу використовують апарат різницевих рівнянь [1].

Метою роботи є розроблення раціонального способу, що значно спрощує й полегшує процедуру апроксимації диференціальних рівнянь економічного процесу дискретного у часі різницевиими рівняннями.

Основний матеріал дослідження. Розглянемо, різницева рівняння для порядку апроксимації $k=1$ з похибкою п'ятого порядку записувалось так:

$$-3y_{m-1} + 3y_{m+1} = h(y'_{m-1} + 4y'_m + y'_{m+1}) + \frac{1}{30}h^5 y_m^{(5)}, \quad (1)$$

m – номер вузлової точки, h – крок дискретизації, y_{m-1}, y_m, y_{m+1} – сіткові функції, y_{m-1}, y_m, y_{m+1} – їх похідні.

Кінцево-різницева формула (1) пов'язує шукану функцію в $(m-1)$ -му і $(m+1)$ -му вузлах через значення її похідних в $(m-1)$ -му, (m) -му, $(m+1)$ -му вузлах. Спробуємо отримати апроксимуючі формули, розв'язаних відносно функцій, тобто такі, що визначають функцію в m -му вузлі через значення її похідних у трьох інших вузлах. Розглянемо метод отримання таких виразів на прикладі рівняння (1).

Для економічних процесів, які характеризуються періодичністю вигляду $y_m(t) = y_m - (t+180^\circ)1$ в якості інтервалу повторюваності доцільно прийняти півперіод, що скоротить час розв'язування задачі. Мінімальна кількість вузлів на періоді для тривузлової апроксимації дорівнює чотирьом ($n=4$) Записуючи рівняння (1) для всіх вузлових точок періоду з урахуванням граничних умов, які для періодичних економічних процесів будуть мати вигляд

$$y_{n+1} = -y_1. \quad (2)$$

Приходимо до наступної системи кінцево-різницевих рівнянь

$$\begin{aligned} -y_1 + y_3 &= \frac{h}{3}(y'_1 + 4y'_2 + y'_3), \\ -y_2 + y_4 &= \frac{h}{3}(y'_2 + 4y'_3 + y'_4), \\ -y_3 - y_1 &= \frac{h}{3}(y'_3 + 4y'_4 - y'_1), \\ -y_4 - y_2 &= \frac{h}{3}(y'_4 - 4y'_1 - y'_2). \end{aligned} \quad (3)$$

У результаті розв'язання системи різницевих рівнянь (3) відносно вузлових функцій отримаємо

$$\begin{aligned} y_1 &= \frac{h}{3}(-2y'_2 - y'_3 - 2y'_4), \\ y_2 &= \frac{h}{3}(2y'_1 - 2y'_3 + y'_4), \\ y_3 &= \frac{h}{3}(y'_1 + 2y'_2 - 2y'_4), \\ y_4 &= \frac{h}{3}(2y'_1 + 4y'_2 + 2y'_3), \end{aligned} \quad (4)$$

або у матричній формі

$$\begin{pmatrix} y_1 \\ y_2 \\ y_3 \\ y_4 \end{pmatrix} = \frac{h}{3} \begin{pmatrix} & & & \\ & -2 & -1 & -2 \\ & 2 & & -1 \\ 1 & 2 & & -2 \\ 2 & 1 & 2 & \end{pmatrix} \begin{pmatrix} y'_1 \\ y'_2 \\ y'_3 \\ y'_4 \end{pmatrix}. \quad (5)$$

Збільшимо кількість вузлів на періоді вдвічі, тобто візьмемо $n=8$. Система кінцево-різницевих

рівнянь для всіх вузлових точок періоду матиме вигляд

$$\begin{aligned} -y_1 + y_3 &= \frac{h}{3}(y'_1 + 4y'_2 + y'_3), \\ -y_2 + y_4 &= \frac{h}{3}(y'_2 + 4y'_3 + y'_4), \\ -y_3 + y_5 &= \frac{h}{3}(y'_3 + 4y'_4 + y'_5), \\ -y_4 + y_6 &= \frac{h}{3}(y'_4 + 4y'_5 + y'_6), \\ -y_5 + y_7 &= \frac{h}{3}(y'_5 + 4y'_6 + y'_7), \\ -y_6 + y_8 &= \frac{h}{3}(y'_6 + 4y'_7 + y'_8), \\ -y_7 - y_1 &= \frac{h}{3}(y'_7 + 4y'_8 - y'_1), \\ -y_8 - y_2 &= \frac{h}{3}(y'_8 + 4y'_1 - y'_2). \end{aligned} \quad (6)$$

Систему рівнянь (6) представимо в розгорнутій матричній формі

$$\begin{pmatrix} y_1 \\ y_2 \\ y_3 \\ y_4 \\ y_5 \\ y_6 \\ y_7 \\ y_8 \end{pmatrix} = \frac{h}{3} \begin{pmatrix} & & & & & & & \\ & -2 & -1 & -2 & -1 & -2 & -1 & -2 \\ & 2 & & -2 & -1 & -2 & -1 & -2 \\ 1 & 2 & & -2 & -1 & -2 & -1 & -2 \\ 2 & 1 & 2 & & -2 & -1 & -2 & -1 \\ 1 & 2 & 1 & 2 & & -2 & -1 & -2 \\ 2 & 1 & 2 & 1 & 2 & & -2 & -1 \\ 1 & 2 & 1 & 2 & 1 & 2 & & -2 \\ 2 & 1 & 2 & 1 & 2 & 1 & 2 & \end{pmatrix} \begin{pmatrix} y'_1 \\ y'_2 \\ y'_3 \\ y'_4 \\ y'_5 \\ y'_6 \\ y'_7 \\ y'_8 \end{pmatrix}. \quad (7)$$

Покладаючи число вузлів на періоді $n=4(k+1)$ де $k=0,1,2,\dots$, отримаємо різницева рівняння у векторно-матричному вигляді

$$\frac{h}{3}\bar{Y} = g\bar{Y}', \quad (8)$$

де $\bar{Y} = (y_1, y_2, \dots, y_n)_t$, $\bar{Y}' = (y'_1, y'_2, \dots, y'_n)_t$ – транспоновані матриці,

$$g = \begin{pmatrix} & & & & & & & \\ & -2 & -1 & -2 & & & & \\ 2 & & & -2 & -1 & & & \\ 1 & 2 & & -2 & & & & \\ 2 & 1 & 2 & & & & & \\ & & & & & & & \\ & & & & & & & \\ & & & & & & & \end{pmatrix} \quad (9)$$

квадратна матриця розмірності n .

Висновки:

1. Розроблено раціональні способи апроксимації диференціальних рівнянь різницевиими при моделюванні економічних процесів дискретних у часі. Отримано різницеві рівняння підвищеної точності, які дають змогу ціною незначного ускладнення розрахункових формул суттєво скоротити загальне число прораховуваних вузлів і в кінцевому рахунку вимагають менших обчислювальних затрат.

2. Розв'язання кінцево-різницевих рівнянь підвищеної точності відносно вузлових функцій значно спрощує й полегшує процедуру апроксимації диференціальних рівнянь економічного процесу різницевиими рівняннями.

3. Запропонований метод отримання різницевих рівнянь підвищеної точності є загальним і може бути поширений на будь-яку кількість вузлів дискретної сітки.

Список літератури:

1. Замков О. О., Толстопятенко А. В., Черемных Ю. Н. Математические методы в экономике : учебник / Под общ. ред. д. э. н., проф. А. В. Сидоровича; МГУ им. М. В. Ломоносова. – 3-е изд. переросб. – М. : Изд. «Дело и Сервис», 2004. – 268 с.
2. Березин И. С., Жидков Н. П. Методы вычислений, Т. 2. – М. : Физматгиз, 1992. – 639 с.

3. Годунов С. К., Рябенский В. С. Разностные схемы. – М. : Наука, 1993. – 400 с.
4. Демидович Б. П., Марон И. А. Основы вычислительной математики. – М. : Наука, 1997. – 664 с.
5. Шелобаев С. И. Математические методы и модели в экономике, финансах, бизнесе : учеб пособие для вузов. – М. : Юнити Дана, 2010. – 367 с.

Цыганчук Р. О.

Университет банковского дела Национального банка Украины

МЕТОД РЕШЕНИЯ РАЗНОСТНЫХ УРАВНЕНИЙ ОТНОСИТЕЛЬНО УЗЛОВОЙ ФУНКЦИИ ДЛЯ МОДЕЛИРОВАНИЯ ЭКОНОМИЧЕСКИХ ПРОЦЕССОВ, ДИСКРЕТНЫХ ВО ВРЕМЕНИ

Резюме

Описаны математические методы исследования в экономике, рассмотрена теория моделирования, модели разных уровней экономики и согласования интересов. Сформулировано общее понятие моделирования в экономике и его использование в развитии и формализации экономической теории. Получены разностные уравнения повышенной точности, позволяющие ценой незначительного осложнения расчетных формул существенно сократить общее число просчитываемых узлов при моделировании экономических процессов.

Ключевые слова: математическая модель, узловая функция, экономическая динамика, периодичность.

Tsyhanchuk R. O.

University of Banking of the National Bank of Ukraine

METHOD FOR SOLVING DIFFERENCE EQUATIONS NODAL FUNCTIONS FOR MODELING OF ECONOMIC PROCESSES AND DISCRETE IN TIME

Summary

There is given a description of investigative techniques in economics; there is simulation theory, different levels of economic models and congruence of interests analysed. The concept of economic modelling and its usage in the development and formal characterization of economic theory has been formulated. The difference equations of multiple precision, which have been deduced, make it possible to significantly cancel the general number of calculated components during economic processes modelling.

Key words: math model, nodal function, economic dynamics, periodicity.

НОТАТКИ

НАШІ АВТОРИ

1. **Брік Світлана Володимирівна** – кандидат економічних наук, доцент кафедри економічного аналізу та обліку Харківського національного технічного університету «Харківський політехнічний інститут»
2. **Височан Олег Степанович** – кандидат економічних наук, доцент Національного університету «Львівська політехніка»
3. **Вовк Марина Олегівна** – аспірант кафедри обліку підприємницької діяльності Київського національного економічного університету імені Вадима Гетьмана
4. **Гарбут Альона Ігорівна** – студентка Одеського національного університету імені І. І. Мечникова
5. **Горбачук Василь Михайлович** – кандидат фізико-математичних наук, старший науковий співробітник Інституту кібернетики імені В. М. Глушкова Національної академії наук України
6. **Григорук Павло Михайлович** – доктор економічних наук, доцент Хмельницького національного університету
7. **Давиденко Надія Миколаївна** – доктор економічних наук, доцент Національного університету біоресурсів і природокористування України
8. **Данилевська-Жугунісова Ольга Євгенівна** – доцент, доцент кафедри фінансів і кредиту Національного університету біоресурсів і природокористування України
9. **Єремейчук Раїса Арсентіївна** – кандидат економічних наук, доцент, начальник Головного управління Державної казначейської служби України в Харківській області
10. **Жежерун Юлія Володимирівна** – кандидат економічних наук Черкаського інституту банківської справи Університету банківської справи Національного банку України
11. **Жмурко Наталія Володимирівна** – кандидат економічних наук, доцент Львівського національного університету імені Івана Франка
12. **Заревчацька Тетяна Валеріївна** – кандидат економічних наук, доцент кафедри «Облік і аудит» Донбаської державної машинобудівної академії
13. **Золотарьова Наталія Сергіївна** – кандидат економічних наук, доцент Київського національного економічного університету імені Вадима Гетьмана
14. **Зуєва Олександра Валерівна** – аспірант кафедри банківської справи Харківського національного економічного університету імені Семена Кузнеця
15. **Іванченко Надія Олександрівна** – кандидат економічних наук, доцент, доцент кафедри економічної кібернетики Національного авіаційного університету
16. **Іванюк Христина Юріївна** – викладач кафедри економічної кібернетики Львівського інституту банківської справи Університету банківської справи Національного банку України
17. **Калінкін Дмитро Володимирович** – аспірант кафедри контролю та аудиту Харківського національного економічного університету імені Семена Кузнеця
18. **Кац Марія Валеріївна** – аспірантка кафедри обліку та аудиту Київського національного університету імені Тараса Шевченка
19. **Кац Світлана Валеріївна** – аспірант кафедри обліку та аудиту Київського національного університету імені Тараса Шевченка
20. **Константюк Наталія Іванівна** – кандидат економічних наук, доцент Тернопільського національного технічного університету імені Івана Пулюя
21. **Копилова Ольга Володимирівна** – кандидат економічних наук, доцент Одеського національного університету імені І. І. Мечникова
22. **Корнєєв Максим Валерійович** – кандидат економічних наук, фінансовий аналітик ТОВ «АгроІнвестГруп»
23. **Криштопа Ірина Ігорівна** – кандидат економічних наук, доцент кафедри обліку і аудиту підприємницької діяльності Криворізького національного університету
24. **Кругла Марина Миколаївна** – кандидат економічних наук, доцент кафедри обліку, аналізу та аудиту в агропромисловому комплексі Київського національного економічного університету імені Вадима Гетьмана
25. **Кузнєцов Андрій Миколайович** – аспірант кафедри менеджменту та зовнішньоекономічної діяльності Одеського національного економічного університету
26. **Лежненко Людмила Ігорівна** – кандидат економічних наук, доцент кафедри обліку підприємницької діяльності Київського національного економічного університету імені Вадима Гетьмана
27. **Ліпич Мирослава Анатоліївна** – аспірант Інституту регіональних досліджень Національної академії наук України
28. **Лоханова Наталія Олексіївна** – доктор економічних наук, доцент Одеського національного економічного університету
29. **Мазур Віктор Петрович** – молодший науковий співробітник Національного наукового центру «Інститут аграрної економіки»
30. **Манжос Світлана Борисівна** – доцент кафедри фінансів і банківської справи Полтавського національного технічного університету імені Юрія Кондратюка
31. **Мардус Наталія Юріївна** – кандидат економічних наук, доцент кафедри економічного аналізу та обліку Харківського національного технічного університету «Харківський політехнічний інститут»
32. **Маринченко Олексій Олександрович** – молодший науковий співробітник Національного наукового центру «Інститут аграрної економіки»
33. **Матієшин Марія Михайлівна** – аспірант кафедри теоретичної і прикладної економіки Прикарпатського національного університету імені Василя Стефаника
34. **Мельников Віктор Володимирович** – аспірант кафедри інформаційних систем в економіці Київського національного економічного університету імені Вадима Гетьмана
35. **Метелиця Володимир Михайлович** – кандидат економічних наук, старший науковий співробітник Національного наукового центру «Інститут аграрної економіки»

36. Миськів Галина Василівна – кандидат економічних наук, доцент Європейського університету, Львівська філія
37. Нагорна Ольга Валеріївна – кандидат економічних наук, доцент кафедри банківських інвестицій Київського національного економічного університету імені Вадима Гетьмана
38. Ніколенко Наталія Володимирівна – аспірант кафедри бухгалтерського обліку Київського національного торговельно-економічного університету
39. Новосад Ярослава Сергіївна – аспірант Львівської державної фінансової академії
40. Олійник Олена Олександрівна – кандидат економічних наук, доцент Національного університету біоресурсів і природокористування України
41. Остапчук Тетяна Сергіївна – магістр Миколаївського національного аграрного університету
42. Паньків Христина Петрівна – асистент кафедри фінансів, грошового обігу і кредиту Львівського національного університету імені Івана Франка
43. Пилипів Надія Іванівна – доктор економічних наук, професор Прикарпатського національного університету імені Василя Стефаника
44. Пігош Василь Августинович – кандидат економічних наук, доцент кафедри обліку і фінансів Мукачівського державного університету
45. Полтніна Ольга Павлівна – кандидат економічних наук, старший викладач кафедри фінансів Харківського національного економічного університету імені Семена Кузнеця
46. Похилько Світлана Василівна – кандидат економічних наук, старший викладач кафедри фінансів і кредиту Сумського державного університету
47. Савушкін Дмитро Ігорович – аспірант кафедри економічної кібернетики Бердянського університету менеджменту і бізнесу
48. Семенча Ілона Євгенівна – доктор економічних наук, професор Дніпропетровського національного університету імені Олеся Гончара
49. Сидорчук Анатолій Андрійович – кандидат економічних наук, доцент Тернопільського національного економічного університету
50. Стрілець Вікторія Юріївна – старший викладач кафедри фінансів Полтавського університету економіки і торгівлі
51. Сусіденко Юлія Валентинівна – кандидат економічних наук, доцент Вінницького торговельно-економічного інституту Київського торговельно-економічного університету
52. Травінська Світлана Іванівна – аспірант економічного факультету Київського національного університету імені Тараса Шевченка
53. Турянський Юрій Іванович – кандидат економічних наук, здобувач кафедри економічної теорії Львівської комерційної академії
54. Фальченко Олена Олександрівна – кандидат економічних наук, доцент кафедри економічного аналізу та обліку Харківського національного технічного університету «Харківський політехнічний інститут»
55. Федорова Тетяна Юріївна – аспірант Хмельницького національного університету
56. Ходенко Олексій Сергійович – магістр економіки Університету Х'юстона
57. Циганчук Роман Олегович – завідувач редакційного сектору видавництва, аспірант Університету банківської справи Національного банку України
58. Чайковська Вікторія Петрівна – кандидат економічних наук, доцент Вінницького торговельно-економічного інституту Київського національного торговельно-економічного університету
59. Чебан Юлія Юріївна – кандидат економічних наук, доцент кафедри бухгалтерського обліку Миколаївського національного аграрного університету
60. Чипріянова Галина Симеонова – головний асистент, доктор кафедри бухгалтерського обліку Господарської академії імені Д. А. Ценова
61. Чмутова Ірина Миколаївна – кандидат економічних наук, доцент Харківського національного економічного університету імені Семена Кузнеця
62. Швець Віктор Григорович – доктор економічних наук, професор кафедри обліку та аудиту Київського національного університету імені Тараса Шевченка
63. Шмуратко Яна Антонівна – аспірант, викладач кафедри банківської справи Одеського національного економічного університету
64. Яценко Олександра Віталіївна – аспірант кафедри банківської справи Одеського національного економічного університету

Відповідальний за випуск
Горняк Ольга Василівна

Українською, російською та англійською мовами

Свідоцтво про державну реєстрацію друкованого засобу масової інформації:
серія КВ № 11465–338Р від 07.07.2006 р.

Науковий вісник Одеського національного університету імені І. І. Мечникова. Серія «Економіка»
включено до переліку наукових фахових видань України з економіки
на підставі Наказу МОН України від 15 квітня 2014 року № 455

Рекомендовано до друку та поширення через мережу Internet
вченою радою Одеського національного університету імені І. І. Мечникова
на підставі Протоколу № 1 від 30.09.2014 р.

Адреса редколегії:
65082, м. Одеса, вул. Дворянська, 2
Одеський національний університет імені І. І. Мечникова

Тираж 100 прим.
Одеський національний університет імені І. І. Мечникова
65082, м. Одеса, вул. Єлісаветинська, 12.
Свідоцтво суб'єкта видавничої справи
ДК № 4215 від 22.11.2011.